

Pattern

Jungpferde/ Youngstars

Jungpferde Basis 4J	#5
Jungpferde Basis 5J	#6
Jungpferde Basis 6J	#6
Jungpferde Trail 4J	#6
Jungpferde Trail 5J	#7
Jungpferde Trail 6J	#9
Jungpferde Reining 4J	# GO J RN4
Jungpferde Reining 5J	#GO J RN5
Jungpferde Reining 6J	#GO J RN6
Jungpferde Ranch Riding 4J	#5
Jungpferde Ranch Riding 6J	#6
Youngstars Reining 6J	#8
Youngstars Reining 7J	#8
Youngstars Challenge 6J	#5
Youngstars Challenge 7J	#5

Western Riding

WR jun. Vorlauf	#13
WR sen. Vorlauf	#11
WR jun. Finale	#14
WR sen. Finale	#10
WR Jugend Finale	#10

Reining

Reining jun. Vorlauf	#13
Reining sen.	#12
Reining Jugend Vorlauf	#13
Reining jun. Finale	#12
Reining sen. Finale	#7
Reining Jugend Finale	#12
FN SEN Vorlauf	#12
FN SEN Finale	#4
FN JR + JUN Finale	#4
WR Mannschaft	#9
WR EWU Sport Award	#13

Superhorse

SUHO Vorlauf A	#6
SUHO Finale A/B	#GO SUHO

Working Cowhorse

WCH jun.	#6
WCH sen.	#12

JUPF Basis 4J #5

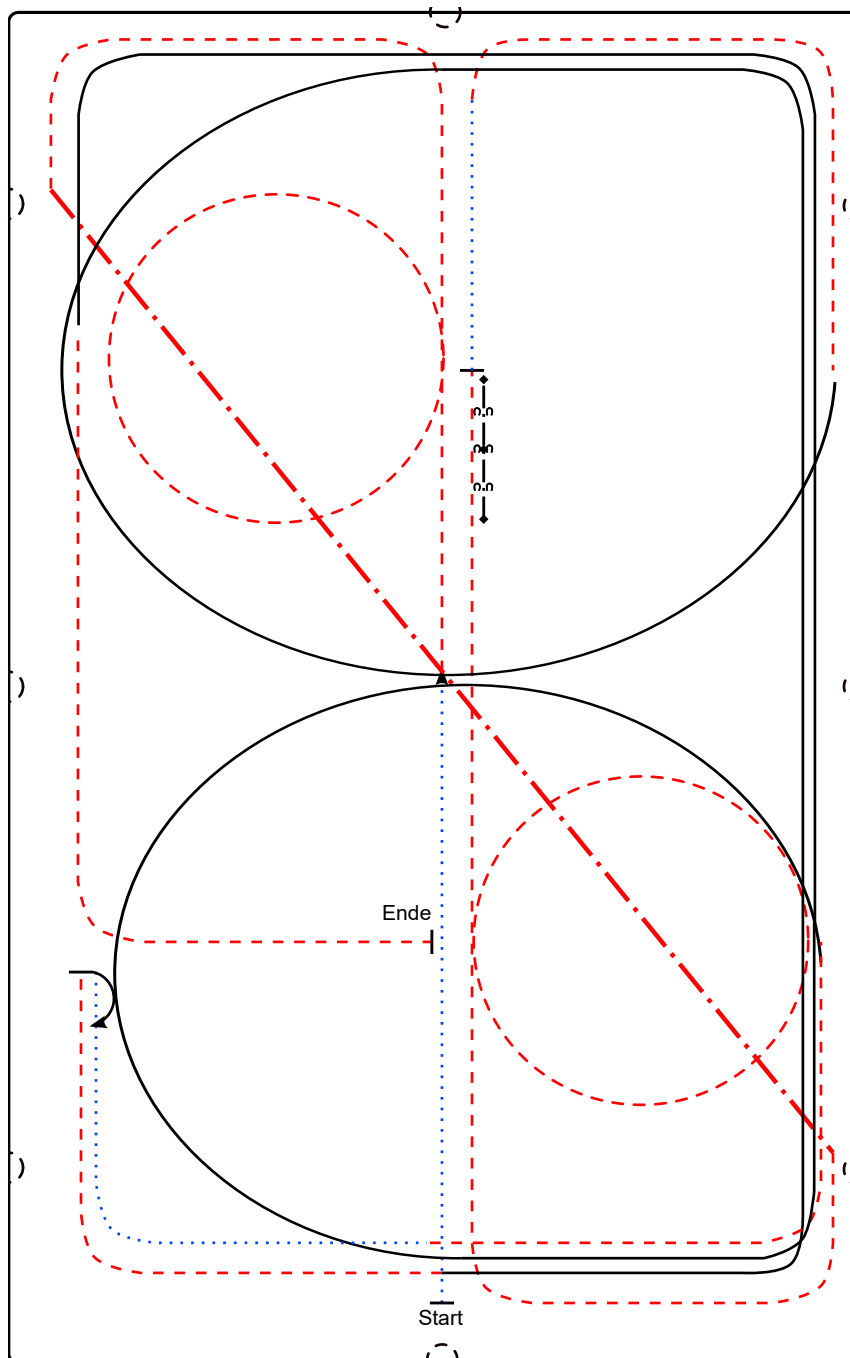

- 1) Schritt durch die Länge der Bahn, Trab bei X, Volte (**links**), ganze Bahn
 - 2) Verstärkter Trab auf der Diagonalen, Trab durch die Länge der Bahn, Volte (**rechts**), weiter durch die Länge der Bahn
 - 3) Stop, Rückwärts (mind. 2 Pferdelängen), Schritt, Trab ganze Bahn
 - 4) Rechtsgalopp 3/4 Zirkel, ganze Bahn, Trab
 - 5) Stop, 180° HHW (**rechts**), Schritt, Trab, ganze Bahn
 - 6) Linksgalopp 3/4 Zirkel, ganze Bahn, Trab, Stop auf Höhe der Mittellinie
- ⋯⋯⋯ Schritt
- - - - Trab
— — — Galopp
← · · · · · → Rückwärts

JUPF Trail 4J #6

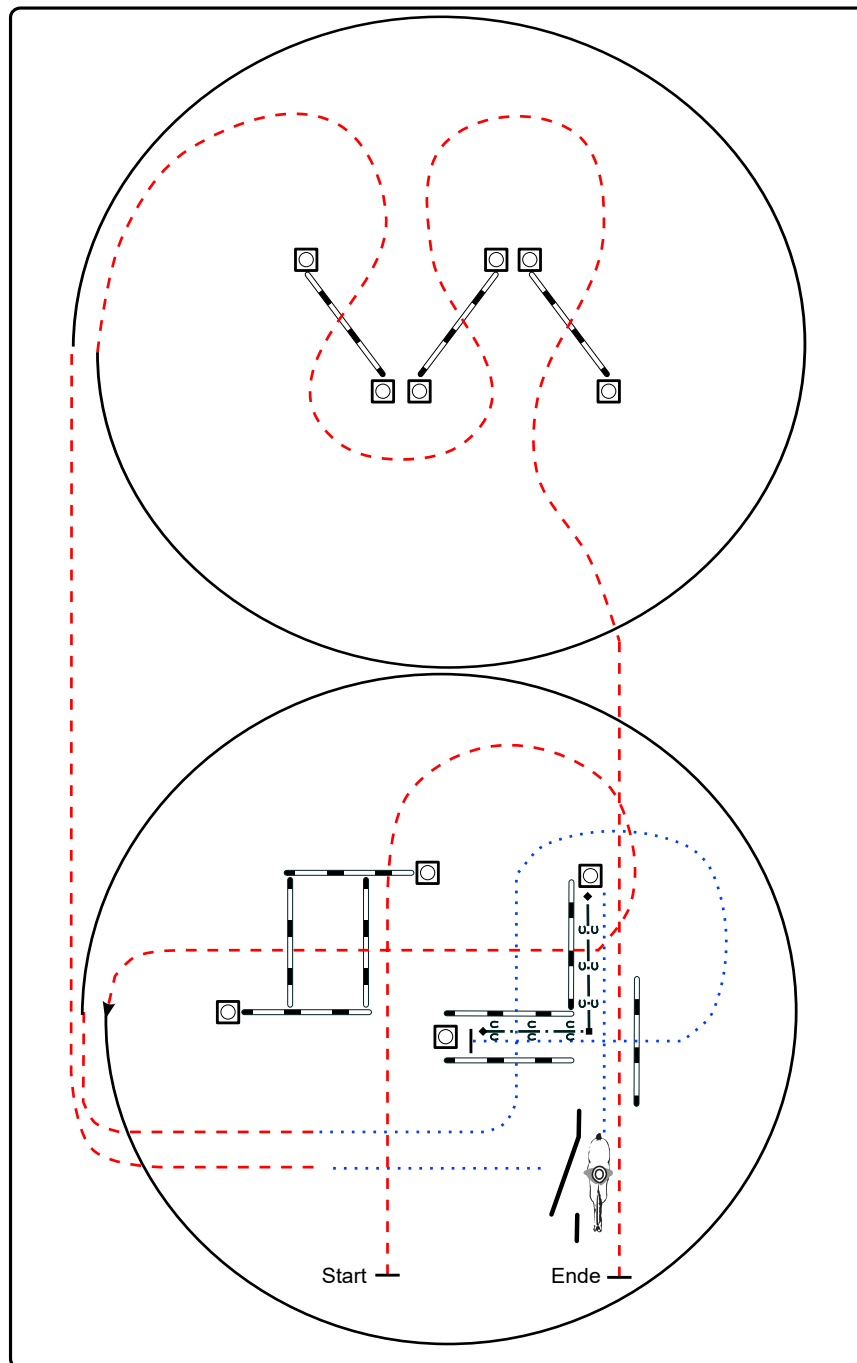

- 1) Trabstangen (2,00 m)
- 2) Linksgalopp, Trab
- 3) Schritstangen (1,20 m), Schritt in Gasse
- 4) Rückwärts L, Schritt zum Tor, Seiltor (rechte Hand)
- 5) Schritt, Trab, Rechtsgalopp
- 6) Trabstangen

- Schritt
- Trab
- Galopp
- · — · — · — Rückwärts

JUPF Trail 5J #7

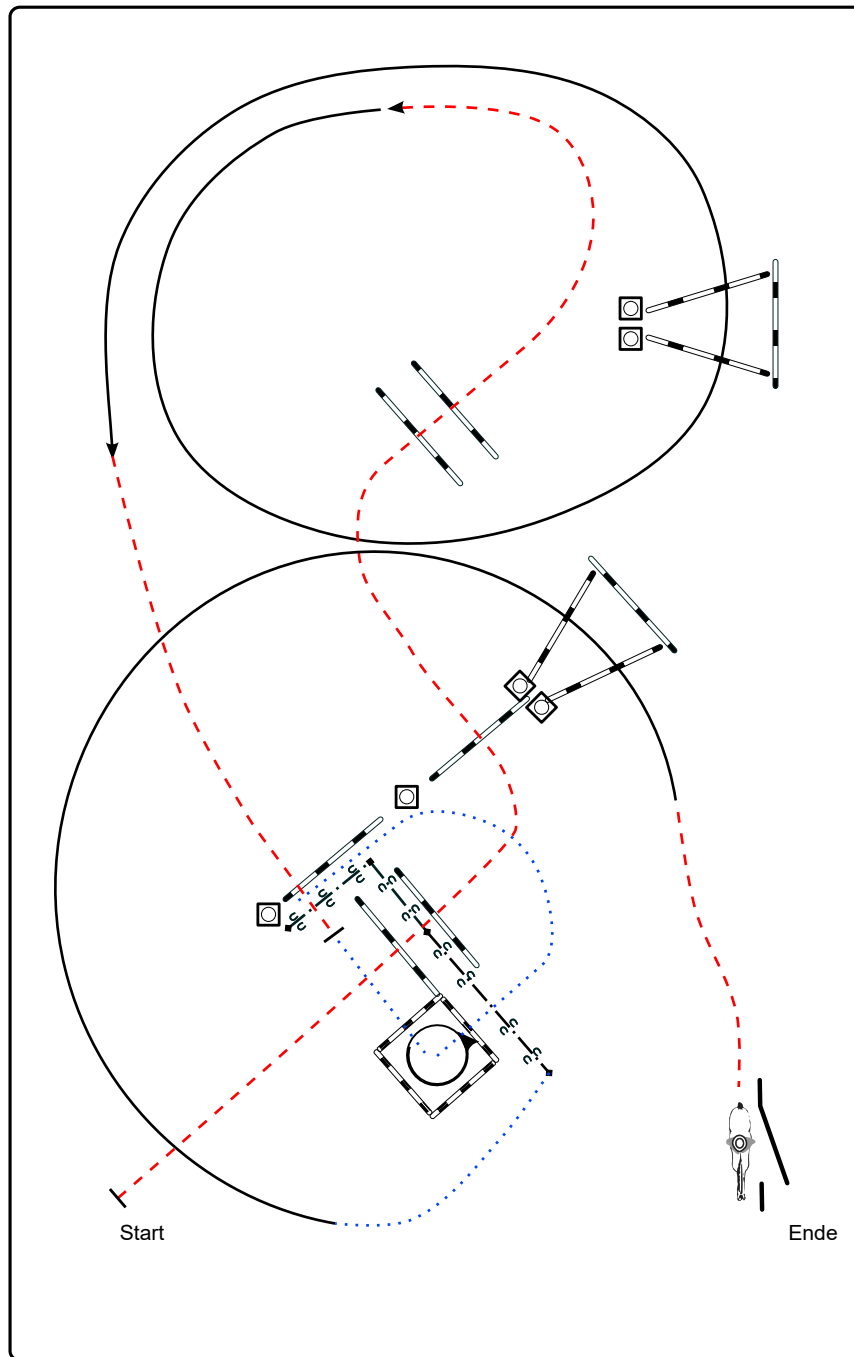

- 1) Trabstangen (1,00 m)
- 2) Linksgalopp Galoppstangen (Abstand mittig 2,00 m),
Trabstange, Stop
- 3) Schritt in Box (Seitenlänge 2,00 m), 45° Turn (**links**), Schritt
- 4) Rückwärts L, nach **links** abwenden, Schritt
- 5) Rechtsgalopp Galoppstangen (Abstand mittig 2,00 m)
- 6) Trab, Seiltor (linke Hand)

JUPF Trail 6J #9

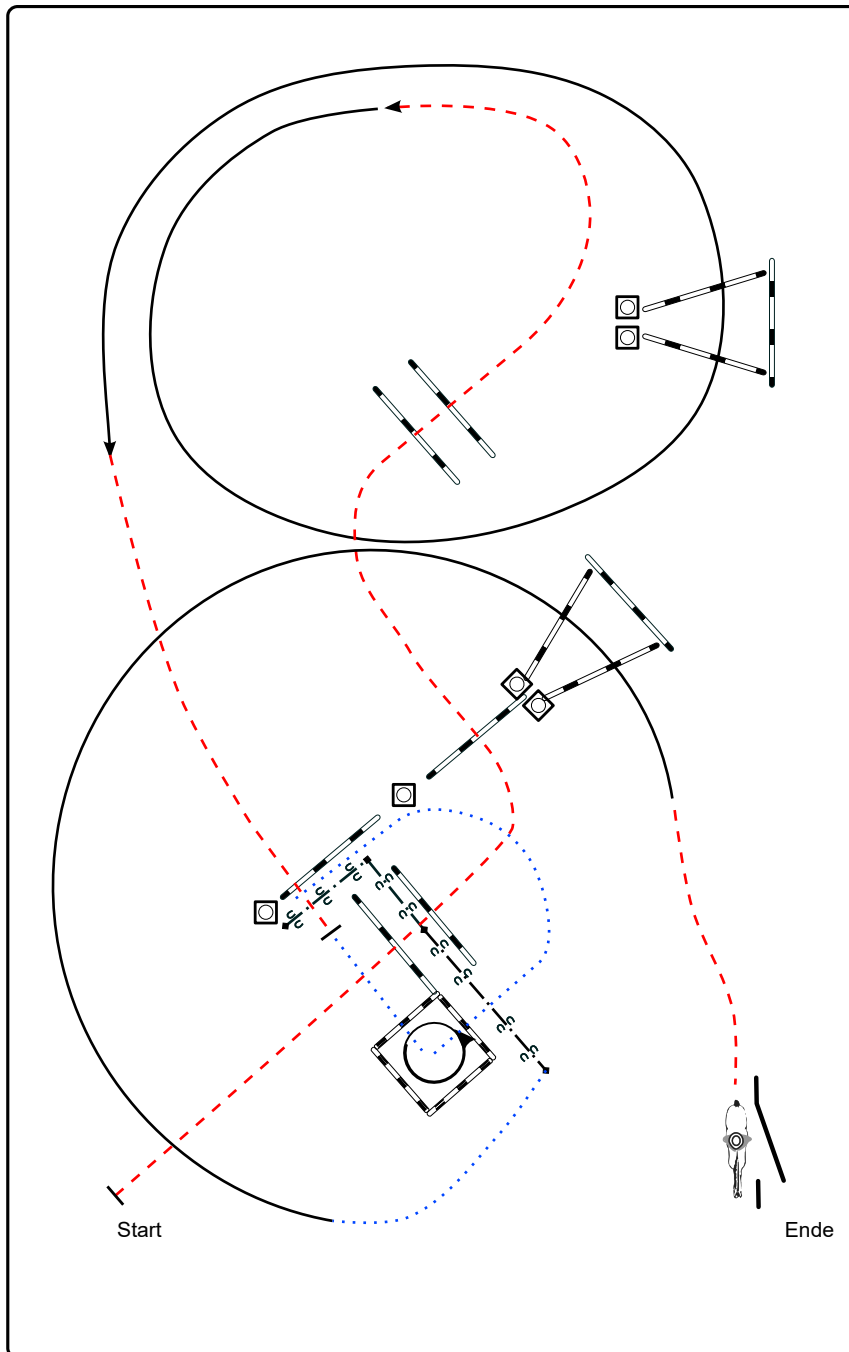

- 1) Trabstangen (1,00 m)
- 2) Linksgalopp Galoppstangen (Abstand mittig 2,00 m),
Trabstange, Stop
- 3) Schritt in Box (Seitenlänge 2,00 m), 450° Turn (**links**), Schritt
- 4) Rückwärts L, nach **links** abwenden, Schritt
- 5) Rechtsgalopp Galoppstangen (Abstand mittig 2,00 m)
- 6) Trab, Seiltor (linke Hand)

- Schritt
- - - - - Trab
- Galopp
- ← • • • • • Rückwärts

JUPF Reining 4J

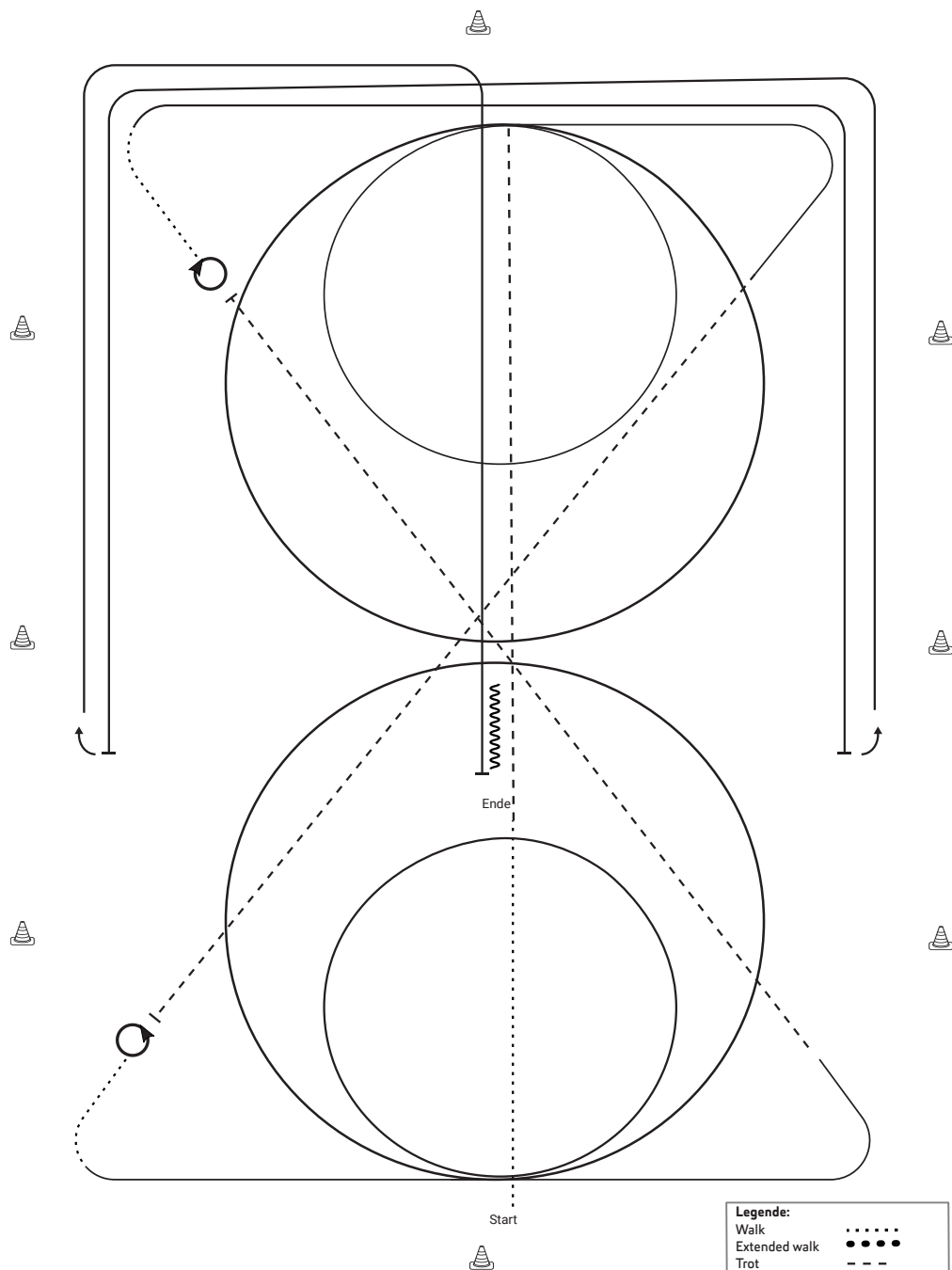

1. SCHRITT, TRAB ENTLANG DER MITTELLINIE
2. 2 GALOPPZIRKEL RECHTS, 1.GROß, 2. KLEIN
3. WEITER IM GALOPP, TRAB, STOP, 4 SPINS LINKS
4. SCHRITT, GALOPP LINKS, 2 GALOPPZIRKEL LINKS, 1.GROß, 2.KLEIN
5. WEITER IM GALOPP, TRAB, STOP, 4 SPINS RECHTS
6. SCHRITT, GALOPP ENTLANG DER LANGEN SEITE, RUNDOWN, SLIDING STOP HINTER DEM MITTELMARKER, ROLLBACK LINKS
7. RUNDOWN ENTLANG DER LANGEN SEITE, SLIDING STOP HINTER DEM MITTELMARKER, ROLLBACK RECHTS
8. RUNDOWN AUF DER MITTELLINIE, SLIDING STOP HINTER DEM MITTELMARKER, BACKUP

Legende:	
Walk
Extended walk
Trot	-----
Extended trot	-----
Lope	—————
Extended lope	—————
Back-up	~~~~~
Two Track right	→→→
Two Track left	←←←

JUPF Reining 5J + 6J

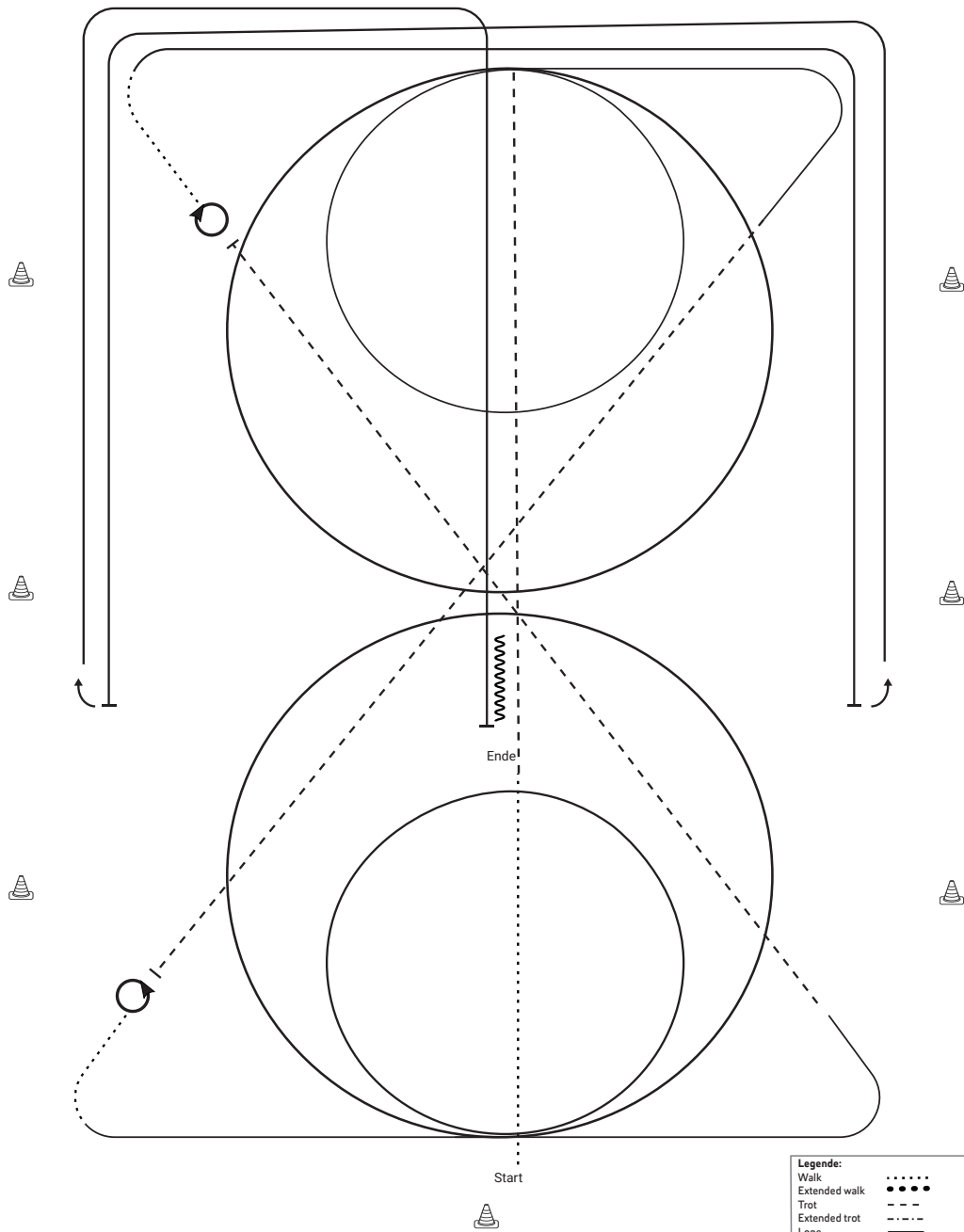

1. SCHRITT, TRAB ENTLANG DER MITTELLINIE
2. 2 GALOPPZIRKEL RECHTS, 1.GROß UND SCHNELL, 2.KLEIN UND LANGSAM
3. WEITER IM GALOPP, TRAB, STOP, 4 SPINS LINKS
4. SCHRITT, GALOPP LINKS, 2 GALOPPZIRKEL LINKS, 1.GROß UND SCHNELL, 2.KLEIN UND LANGSAM
5. WEITER IM GALOPP, TRAB, STOP, 4 SPINS RECHTS
6. SCHRITT, GALOPP ENTLANG DER LANGEN SEITE, RUNDOWN, SLIDING STOP HINTER DEM MITTELMARKER, ROLLBACK LINKS
7. RUNDOWN ENTLANG DER LANGEN SEITE, SLIDING STOP HINTER DEM MITTELMARKER, ROLLBACK RECHTS
8. RUNDOWN AUF DER MITTELLINIE, SLIDING STOP HINTER DEM MITTELMARKER, BACKUP

JUPF Ranch Riding 5J #6

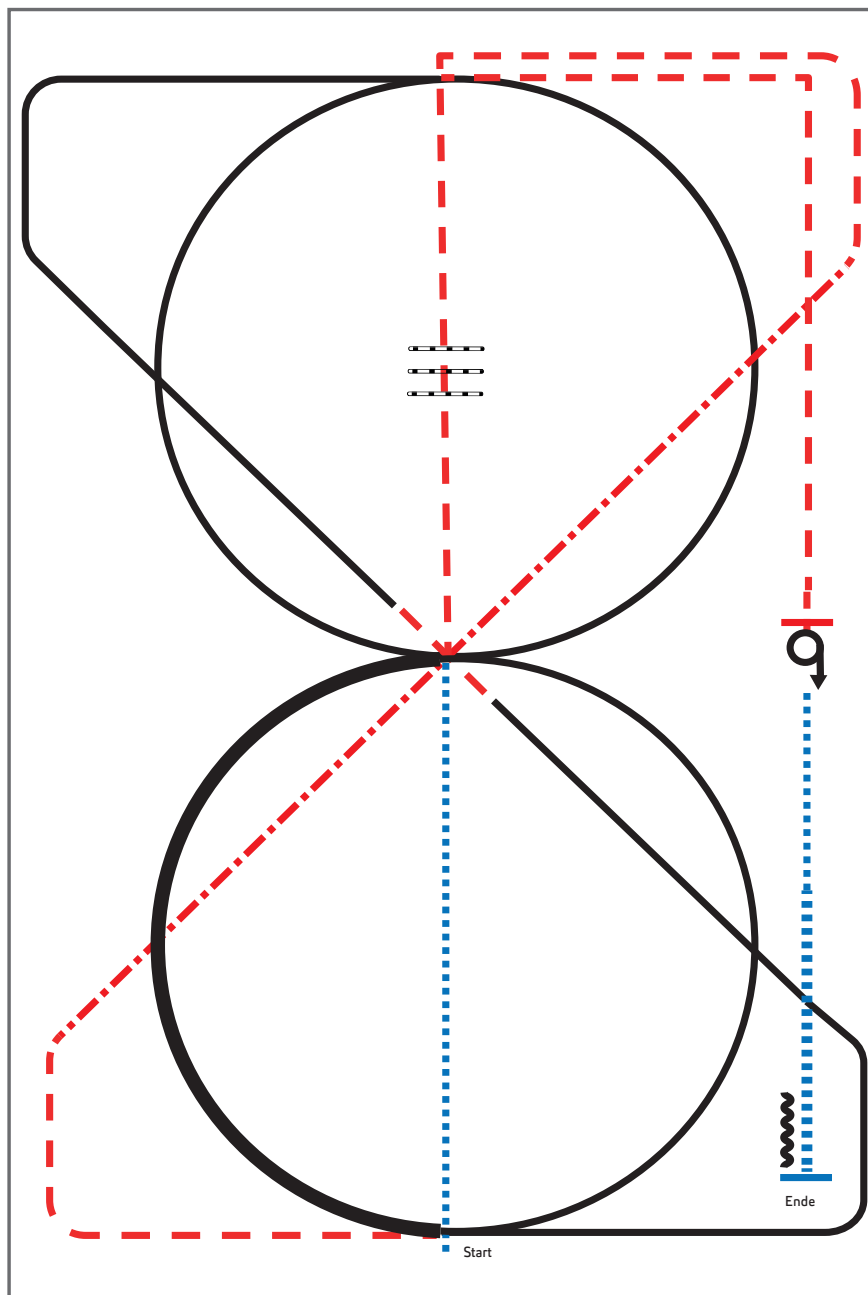

- 1) Walk, Trot over, Trot
- 2) Extended Trot, Trot
- 3) Lope LL 1/2 circle, extended Lope 1/2 circle, Lope
- 4) Simple or flying lead change, Lope RL, Lope circle
- 5) Trot, Stop, Turns 360° each direction
- 6) Walk, extended Walk, Stop, Back up

Legende:

- Walk
- Trot
- Extended Trot
- Lope
- Extended Lope
- Back-up

YOUNGSTAR Challenge 6J + 7J

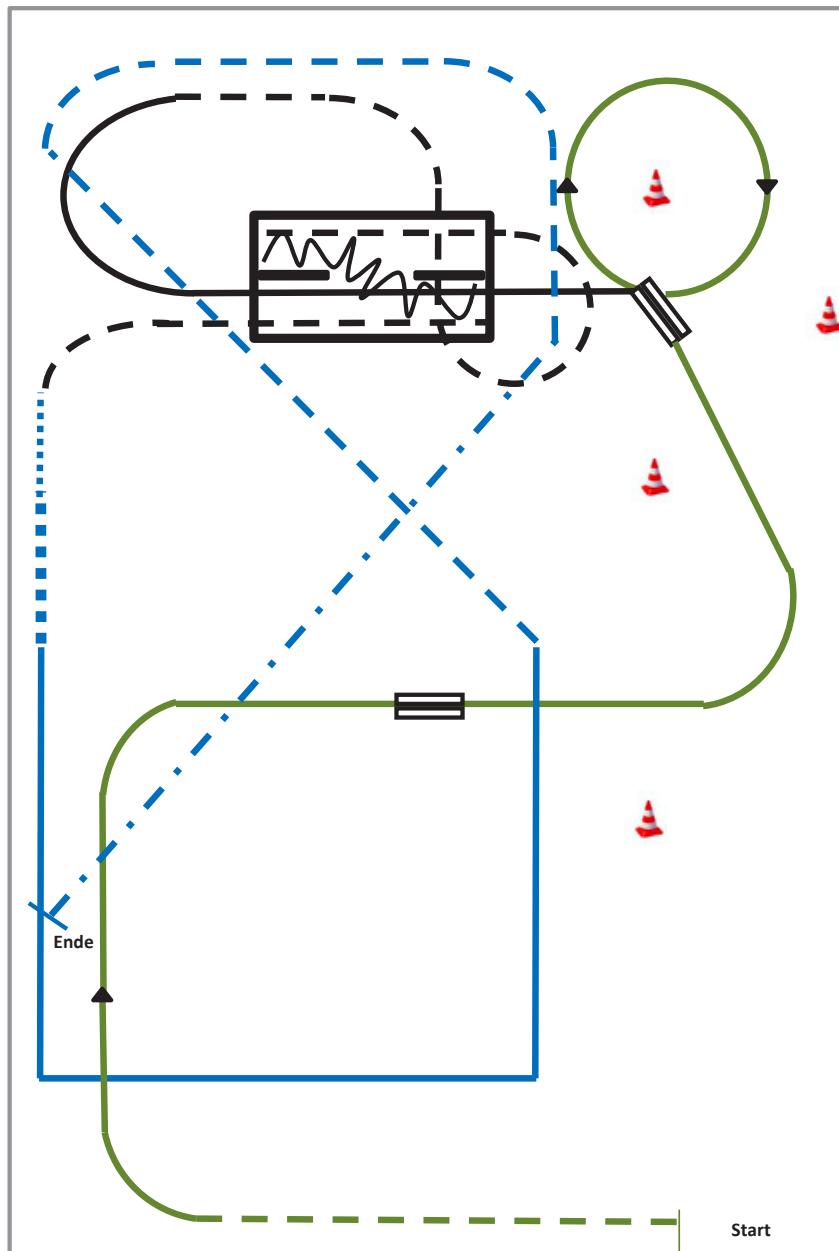

- 1) Jog, Übergang Rechtsgalopp (WR)
- 2) Galoppwechsel auf der Linie (WR)
- 3) Galoppwechsel auf der Linie (WR)
- 4) Lope over (TH)
- 5) Jog over, Jog in (TH)
- 6) Back up, Jog out (TH)
- 7) Walk, Extended Walk (RR)
- 8) Lope Corners (RR)
- 9) Trot, Extended Trot, Stop (RR)

	Back
	Lope
	Extended Lope
	Jog/Trot
	Extended Trot
	Walk/ Ext. Walk
	Lead change

YOUNGSTAR Reining 6J + 7J #8

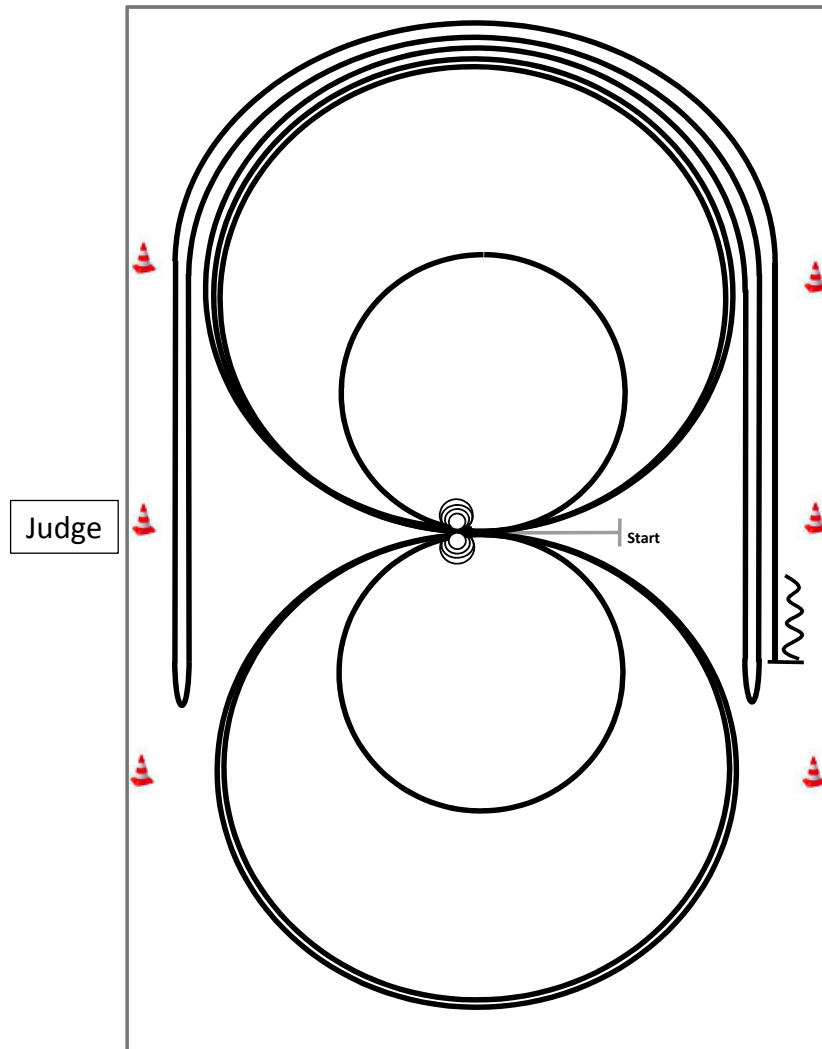

Im Schritt oder Trab zur Mitte der Bahn.
 In der YS RN ist das Eintraben zwingend erforderlich.
 Beginn der Aufgabe aus dem Schritt oder aus dem Stand.

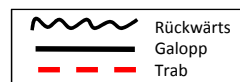

- 1) 4 Spins **links**, Verharren
- 2) 4 Spins **rechts**, Verharren
- 3) 3 Zirkel Galopp (**rechts**), 1. groß und schnell, **2. klein** und langsam,
3. groß und schnell, Galoppwechsel bei X
- 4) 3 Zirkel Galopp (**links**), 1. groß und schnell, **2. klein** und langsam,
3. groß und schnell, Galoppwechsel bei X
- 5) Galopp (**rechts**) auf dem Zirkel, der nicht geschlossen wird, Run Down entlang
der langen Seite, Sliding Stop mind. 6,00 m von der Bande entfernt hinter dem
Mittelmarker, Rollback **links**, kein Verharren
- 6) Galopp (**links**) auf dem Zirkel, der nicht geschlossen wird, Run Down entlang
der langen Seite, Sliding Stop mind. 6,00 m von der Bande entfernt hinter dem
Mittelmarker, Rollback **rechts**, kein Verharren
- 7) Galopp (**rechts**) auf dem Zirkel, der nicht geschlossen wird, Run Down entlang
der langen Seite, Sliding Stop mind. 6,00 m von der Bande entfernt hinter dem
Mittelmarker, Rückwärtsrichten mind. 3,00 m, Verharren

Der Reiter muss das Kopfstück zur Gebisskontrolle vor dem Richter abnehmen.

Trail 1/2 A sen. + 1/2 B Vorläufe

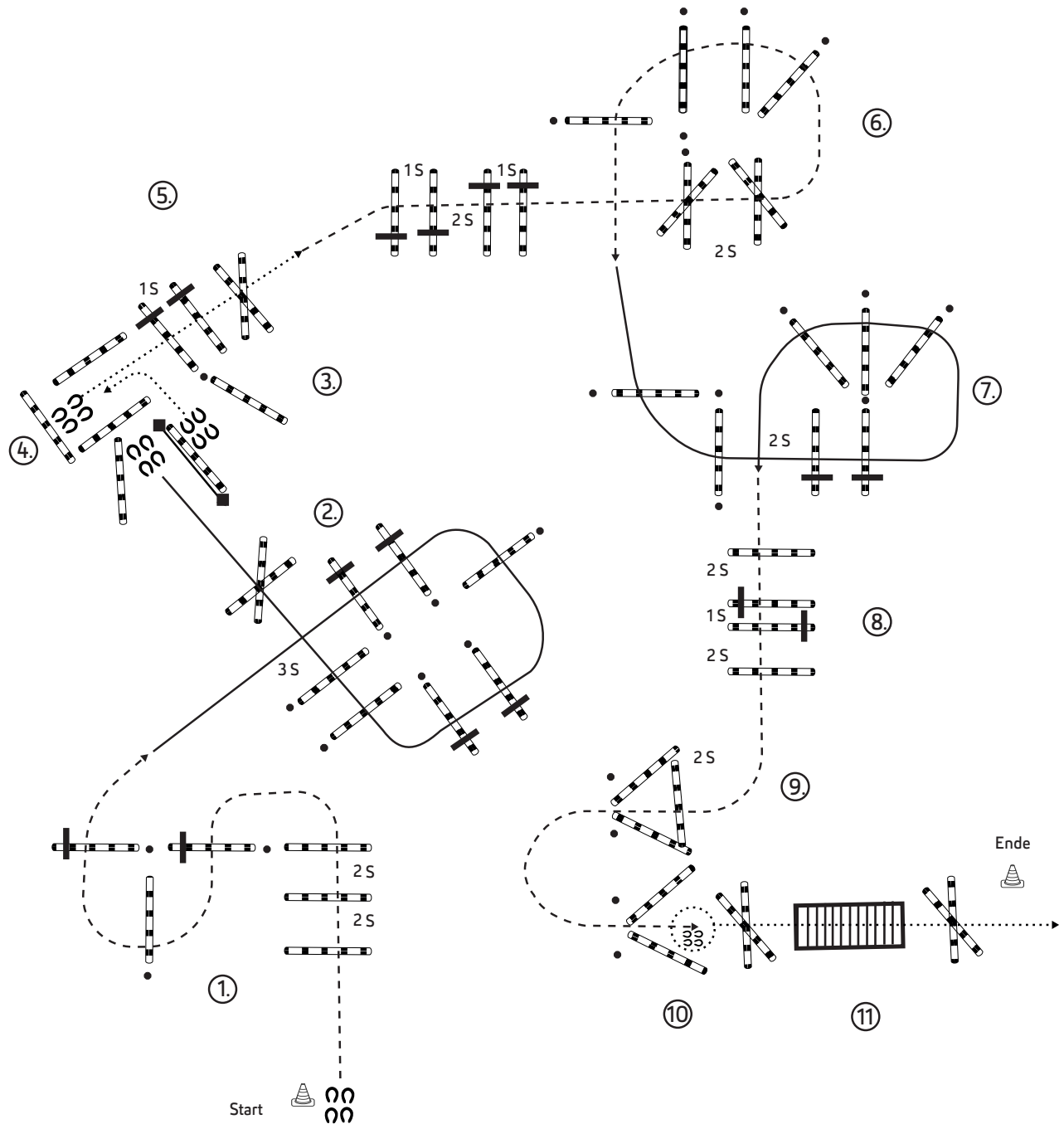

1. JOG OVERS-SERPENTINE
2. RL LOPE OVERS TO GATE
3. STOP-RH GATE OPEN RIDE OVER POLE/THROUGH GATE -CLOSE
4. BACK L INTO CHUTE
5. WALK OVERS
6. JOG OVERS
7. LL LOPE OVERS
8. JOG OVERS,
9. JOG INTO TRIANGLE-STOP
10. TURN 360 RIGHT OR LEFT
11. WALK OVER X-BRIDGE-WALK OVER X-END OF PATTERN

Trail 1/2 jun. Vorlauf

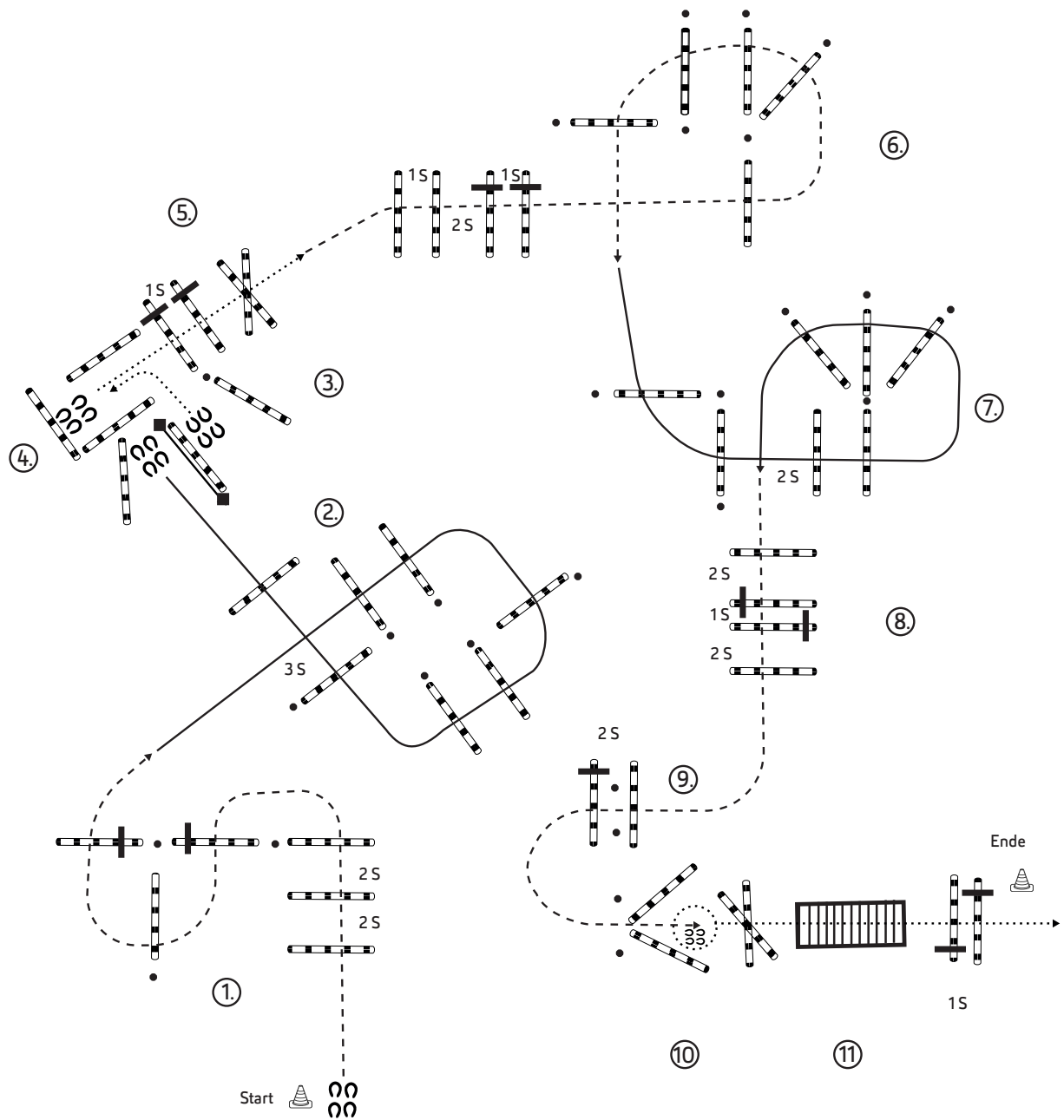

1. JOG OVERS-SERPENTINE
2. RL LOPE OVERS TO GATE
3. STOP-RH GATE OPEN RIDE OVER POLE/THROUGH GATE -CLOSE
4. BACK L INTO CHUTE
5. WALK OVERS
6. JOG OVERS
7. LL LOPE OVERS
8. JOG OVERS
9. JOG OVERS, JOG INTO TRIANGLE-STOP
10. TURN 360 RIGHT OR LEFT
11. WALK OVER X-BRIDGE-WALK OVERS -END OF PATTERN

Trail 1/2 A sen.+ 1/2 B Finale

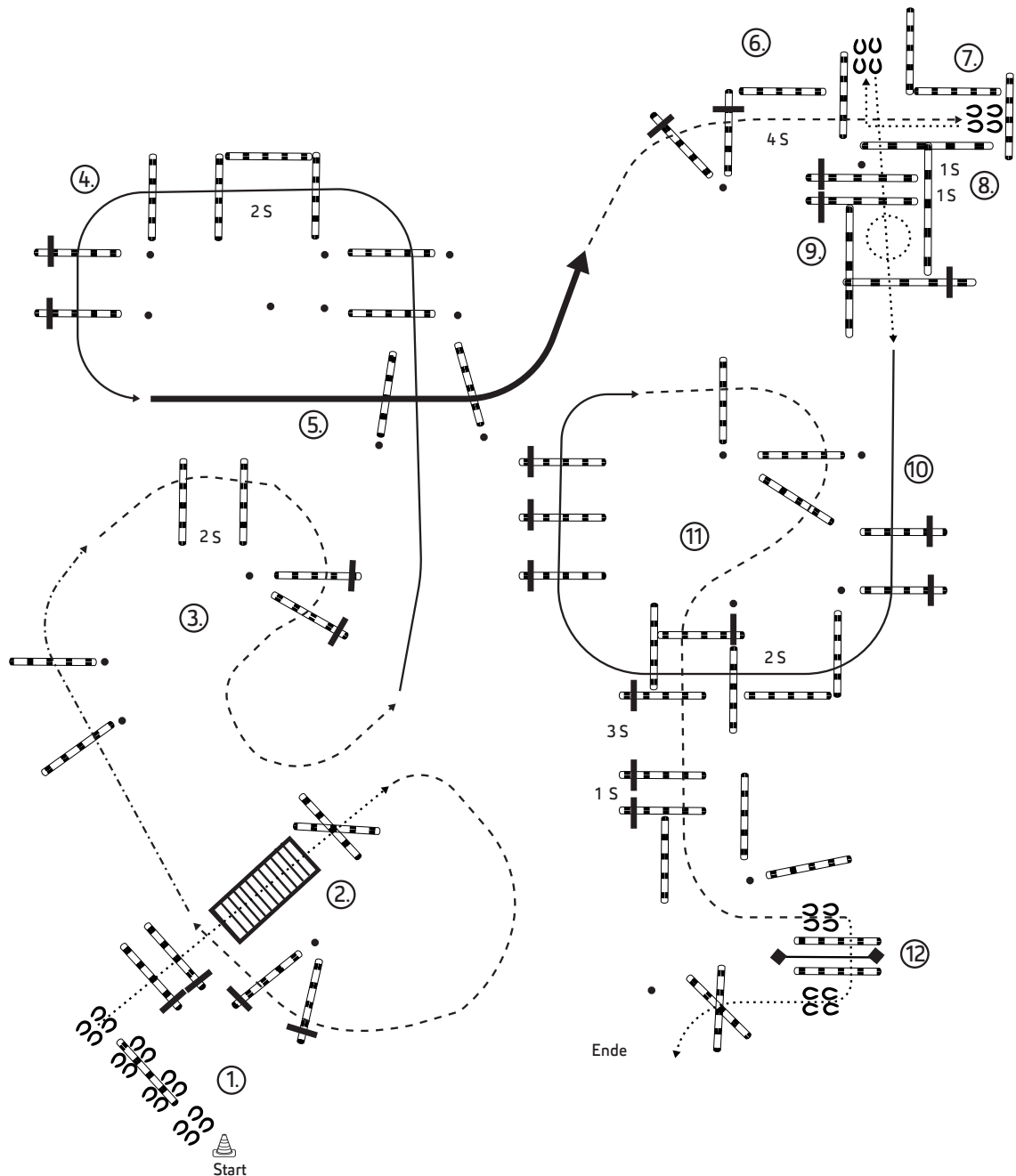

1. SIDEPASS POLE
2. WALK OVER BRIDGE-X POLE
3. JOG OVERS-EXTENDED JOG OVERS-COLLECT JOG OVERS
4. LL LOPE OVERS
5. EXTENDED LL LOPE OVERS
6. JOG OVERS INTO CHUTE-STOP
7. BACK L INTO CHUTE
8. WALK OVERS, WALK IN
9. TURN 360 RIGHT AND LEFT, EITHER WAY FIRST, WALK OVER
10. RL LOPE OVERS
11. JOG OVERS THROUGH CHUTE UP TO GATE-STOP
12. RH GATE OPEN -WALK OVERS UNDER GATE -CLOSE GATE- WALK X OVER WALK OUT TO EXIT

#50

Trail LK 1/2 A jun. Finale

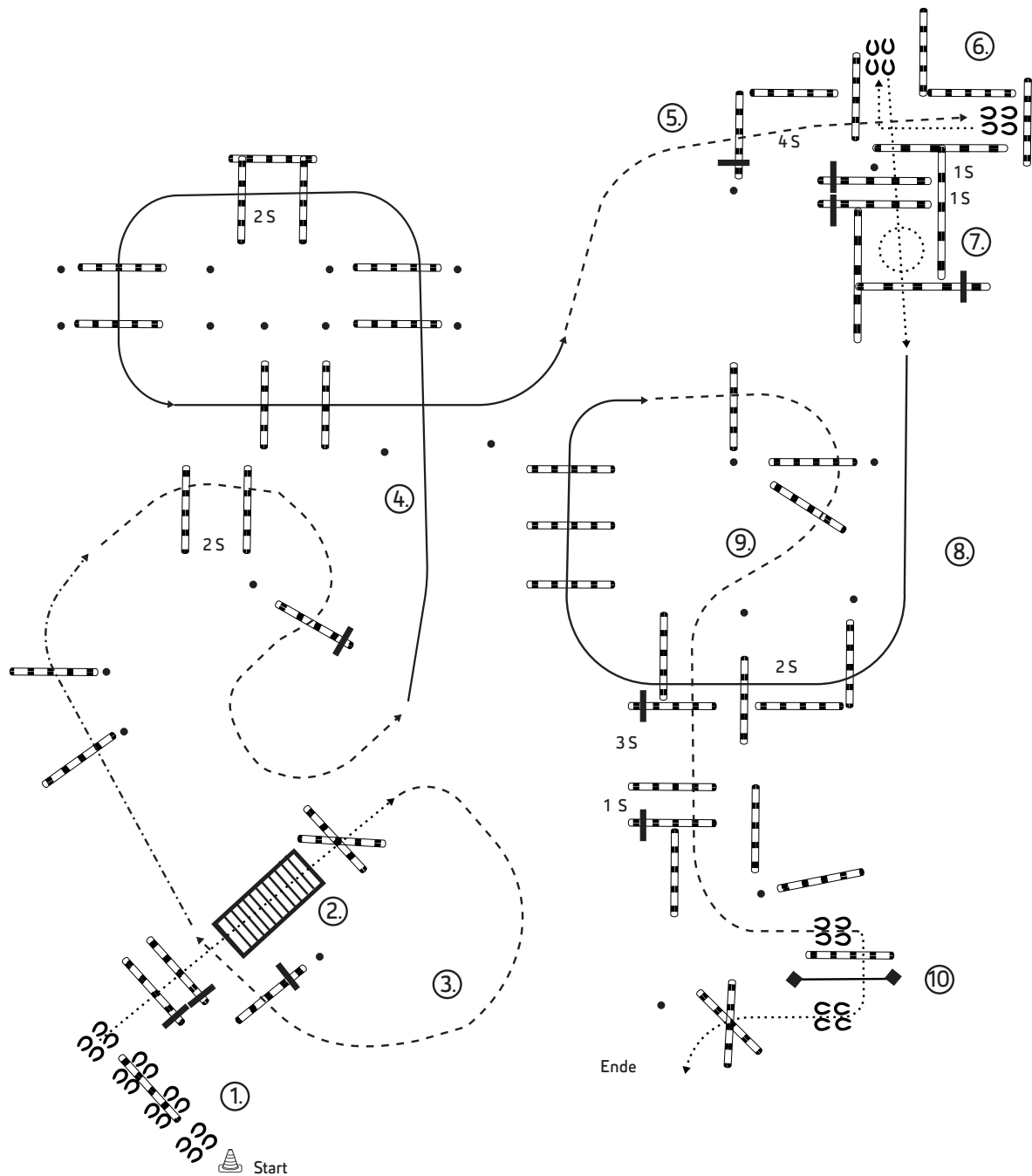

1. SIDEPASS POLE
2. WALK OVER BRIDGE-X POLE
3. JOG OVERS-EXTENDED JOG OVERS-COLLECT JOG OVERS
4. LL LOPE OVERS
5. JOG OVERS INTO CHUTE-STOP
6. BACK L INTO CHUTE
7. WALK OVERS-TURN 360 RIGHT OR LEFT -WALK OVER
8. RL LOPE OVERS
9. JOG OVERS THROUGH CHUTE UP TO GATE-STOP
10. RH GATE OPEN -WALK OVER POLE UNDER GATE -CLOSE GATE- WALK X OVER WALK OUT TO EXIT

#51

Reining 1/2 jun. + LK 1/2 B Vorlauf #13

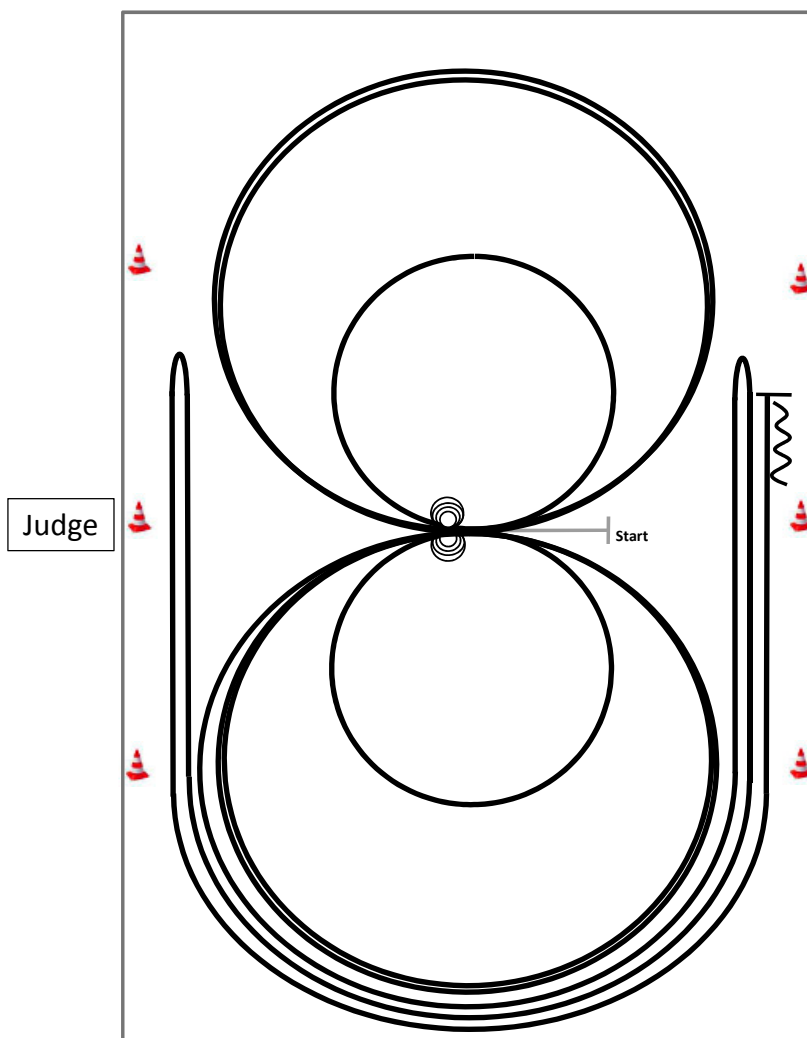

Im Schritt oder Trab zur Mitte der Bahn.
Beginn der Aufgabe aus dem Schritt oder aus dem Stand.

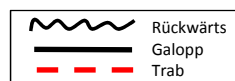



- 1) 2 Zirkel Galopp (**links**), 1. groß und schnell, **2. klein** und langsam, Stop bei X
- 2) 4 Spins **links**, Verharren
- 3) 2 Zirkel Galopp (**rechts**), 1. groß und schnell, **2. klein** und langsam, Stop bei X
- 4) 4 Spins **rechts**, Verharren
- 5) 1 Zirkel Galopp (**links**) groß und schnell, Galoppwechsel bei X, 1 Zirkel Galopp (**rechts**) groß und schnell, Galoppwechsel bei X (figure 8)
- 6) Galopp (**links**) auf dem Zirkel, der nicht geschlossen wird, Run Down entlang der langen Seite, Sliding Stop mind. 6,00 m von der Bande entfernt hinter dem **Mittelmarker**, Rollback **rechts**, kein Verharren
- 7) Galopp (**rechts**) auf dem Zirkel, der nicht geschlossen wird, Run Down entlang der langen Seite, Sliding Stop mind. 6,00 m von der Bande entfernt hinter dem **Mittelmarker**, Rollback **links**, kein Verharren
- 8) Galopp (**links**) auf dem Zirkel, der nicht geschlossen wird, Run Down entlang der langen Seite, Sliding Stop mind. 6,00 m von der Bande entfernt hinter dem **Mittelmarker**, Rückwärtsrichten mind. 3,00 m, Verharren

Der Reiter muss das Kopfstück zur Gebisskontrolle vor dem Richter abnehmen.

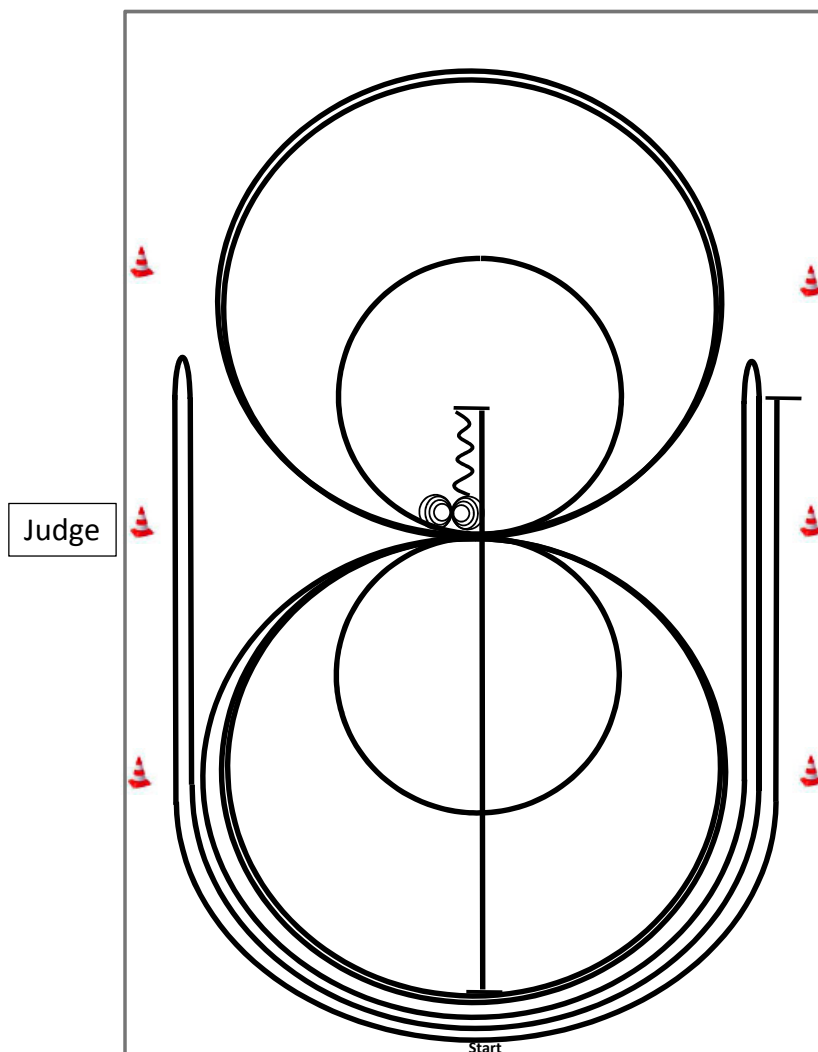
Reining 1/2 A sen. Vorlauf #12



- | | |
|--|-----------|
|  | Rückwärts |
|  | Galopp |
|  | Trab |
- 1) Run Down auf der Mittellinie, Sliding Stop hinter dem **Mittelmarker**, Rückwärtsrichten bis zur Mitte der Bahn oder mind. 3,00m, Verharren
 - 2) 4 Spins **rechts**, Verharren
 - 3) 4¼ Spins **links**, Verharren
 - 4) 3 Zirkel Galopp (**links**), 1. + 2. groß und schnell, **3. klein** und langsam, Galoppwechsel bei X
 - 5) 3 Zirkel Galopp (**rechts**), 1. + 2. groß und schnell, **3. klein** und langsam, Galoppwechsel bei X
 - 6) Galopp (**links**) auf dem Zirkel, der nicht geschlossen wird, Run Down entlang der langen Seite, Sliding Stop mind. 6,00m von der Bande entfernt hinter dem **Mittelmarker**, Rollback **rechts**, kein Verharren
 - 7) Galopp (**rechts**) auf dem Zirkel, der nicht geschlossen wird, Run Down entlang der langen Seite, Sliding Stop mind. 6,00m von der Bande entfernt hinter dem **Mittelmarker**, Rollback **links**, kein Verharren
 - 8) Galopp (**links**) auf dem Zirkel, der nicht geschlossen wird, Run Down entlang der langen Seite, Sliding Stop mind. 6,00m von der Bande entfernt hinter dem **Mittelmarker**, Verharren

Der Reiter muss das Kopfstück zur Gebisskontrolle vor dem Richter abnehmen.

Reining 1/2 jun. + LK 1/2 B Finale #12

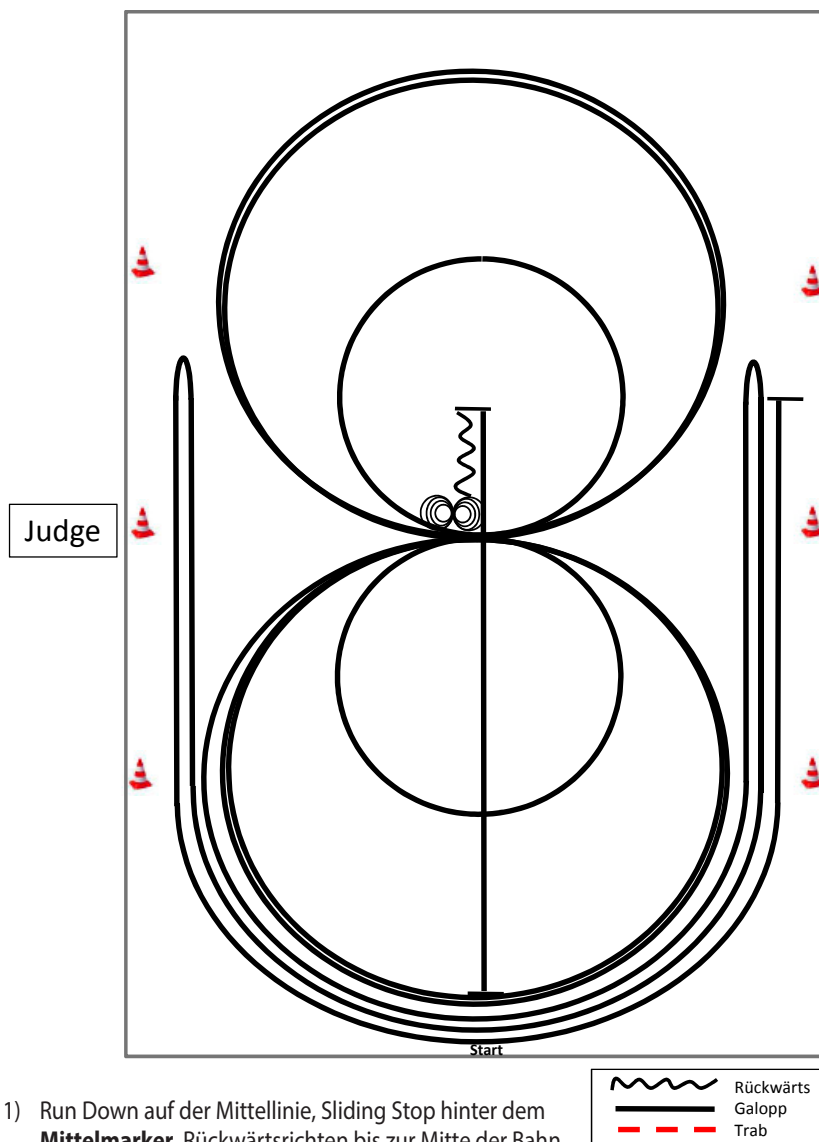

- 1) Run Down auf der Mittellinie, Sliding Stop hinter dem **Mittelmarker**, Rückwärtsrichten bis zur Mitte der Bahn oder mind. 3,00 m, Verharren
- 2) 4 Spins **rechts**, Verharren
- 3) 4¼ Spins **links**, Verharren
- 4) 3 Zirkel Galopp (**links**), 1. + 2. groß und schnell, **3. klein** und langsam, Galoppwechsel bei X
- 5) 3 Zirkel Galopp (**rechts**), 1. + 2. groß und schnell, **3. klein** und langsam, Galoppwechsel bei X
- 6) Galopp (**links**) auf dem Zirkel, der nicht geschlossen wird, Run Down entlang der langen Seite, Sliding Stop mind. 6,00 m von der Bande entfernt hinter dem **Mittelmarker**, Rollback **rechts**, kein Verharren
- 7) Galopp (**rechts**) auf dem Zirkel, der nicht geschlossen wird, Run Down entlang der langen Seite, Sliding Stop mind. 6,00 m von der Bande entfernt hinter dem **Mittelmarker**, Rollback **links**, kein Verharren
- 8) Galopp (**links**) auf dem Zirkel, der nicht geschlossen wird, Run Down entlang der langen Seite, Sliding Stop mind. 6,00 m von der Bande entfernt hinter dem **Mittelmarker**, Verharren

Reining 1/2 A sen. Finale #7

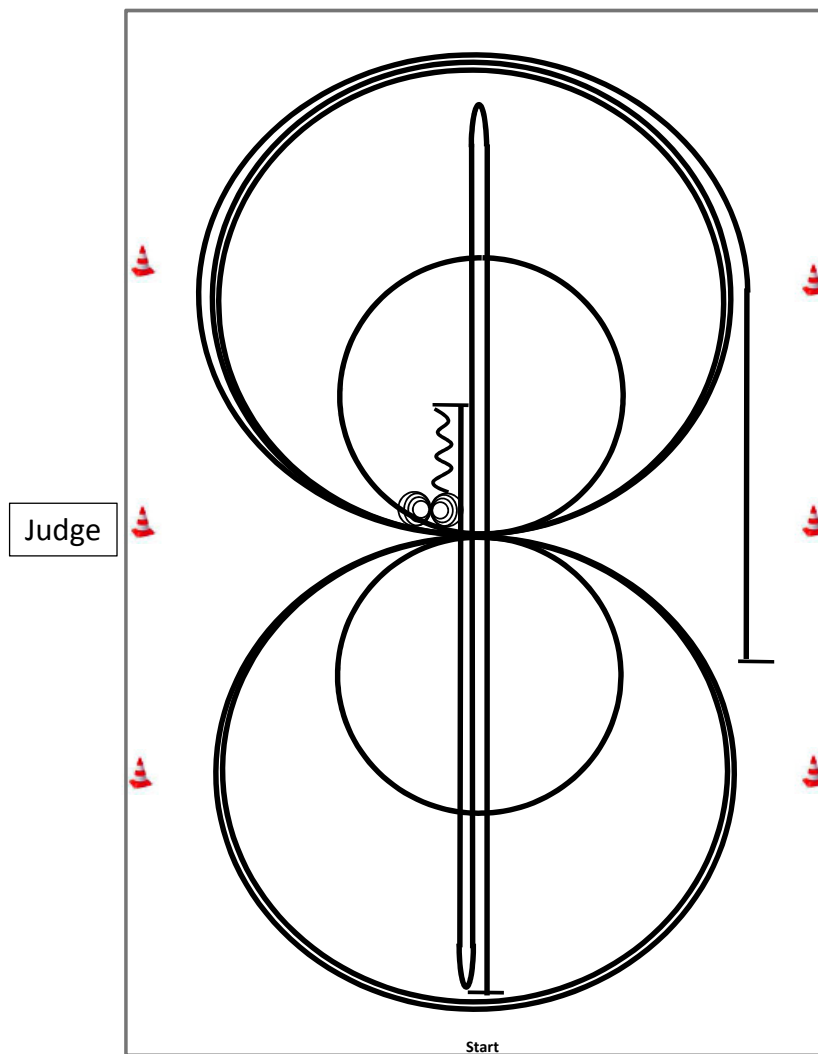



- | | |
|--|-----------|
| | Rückwärts |
| | Galopp |
| | Trab |
- 1) Run Down auf der Mittellinie, Sliding Stop hinter dem **Endmarker**, Rollback **links**, kein Verharren
 - 2) Run Down auf der Mittellinie, Sliding Stop hinter dem **Endmarker**, Rollback **rechts**, kein Verharren
 - 3) Run Down auf der Mittellinie, Sliding Stop hinter dem **Mittelmarker**, Rückwärtsrichten bis zur Mitte der Bahn oder mind. 3,00 m, Verharren
 - 4) 4 Spins **rechts**, Verharren
 - 5) 4¼ Spins **links**, Verharren
 - 6) 3 Zirkel Galopp (**rechts**), 1. + 2. groß und schnell, **3. klein** und langsam, Galoppwechsel bei X
 - 7) 3 Zirkel Galopp (**links**), 1. + 2. groß und schnell, **3. klein** und langsam, Galoppwechsel bei X
 - 8) Galopp (**rechts**) auf dem Zirkel, der nicht geschlossen wird, Run Down entlang der langen Seite, Sliding Stop mind. 6,00 m von der Bande entfernt hinter dem **Mittelmarker**, Verharren

Der Reiter muss das Kopfstück zur Gebisskontrolle vor dem Richter abnehmen.

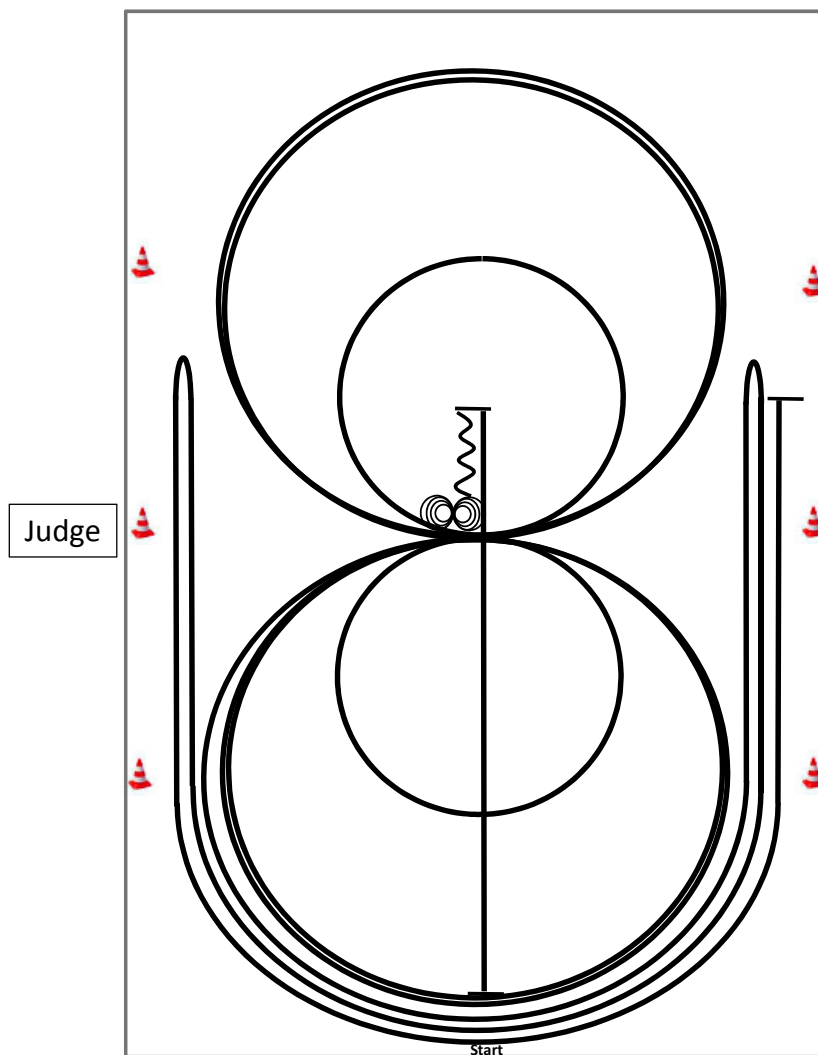
Reining FN SEN Vorlauf #12



- | | |
|--|-----------|
|  | Rückwärts |
|  | Galopp |
|  | Trab |
- 1) Run Down auf der Mittellinie, Sliding Stop hinter dem **Mittelmarker**, Rückwärtsrichten bis zur Mitte der Bahn oder mind. 3,00 m, Verharren
 - 2) 4 Spins **rechts**, Verharren
 - 3) 4¼ Spins **links**, Verharren
 - 4) 3 Zirkel Galopp (**links**), 1. + 2. groß und schnell, **3. klein** und langsam, Galoppwechsel bei X
 - 5) 3 Zirkel Galopp (**rechts**), 1. + 2. groß und schnell, **3. klein** und langsam, Galoppwechsel bei X
 - 6) Galopp (**links**) auf dem Zirkel, der nicht geschlossen wird, Run Down entlang der langen Seite, Sliding Stop mind. 6,00 m von der Bande entfernt hinter dem **Mittelmarker**, Rollback **rechts**, kein Verharren
 - 7) Galopp (**rechts**) auf dem Zirkel, der nicht geschlossen wird, Run Down entlang der langen Seite, Sliding Stop mind. 6,00 m von der Bande entfernt hinter dem **Mittelmarker**, Rollback **links**, kein Verharren
 - 8) Galopp (**links**) auf dem Zirkel, der nicht geschlossen wird, Run Down entlang der langen Seite, Sliding Stop mind. 6,00 m von der Bande entfernt hinter dem **Mittelmarker**, Verharren

Reining FN JUN/JR/SEN Finale #4

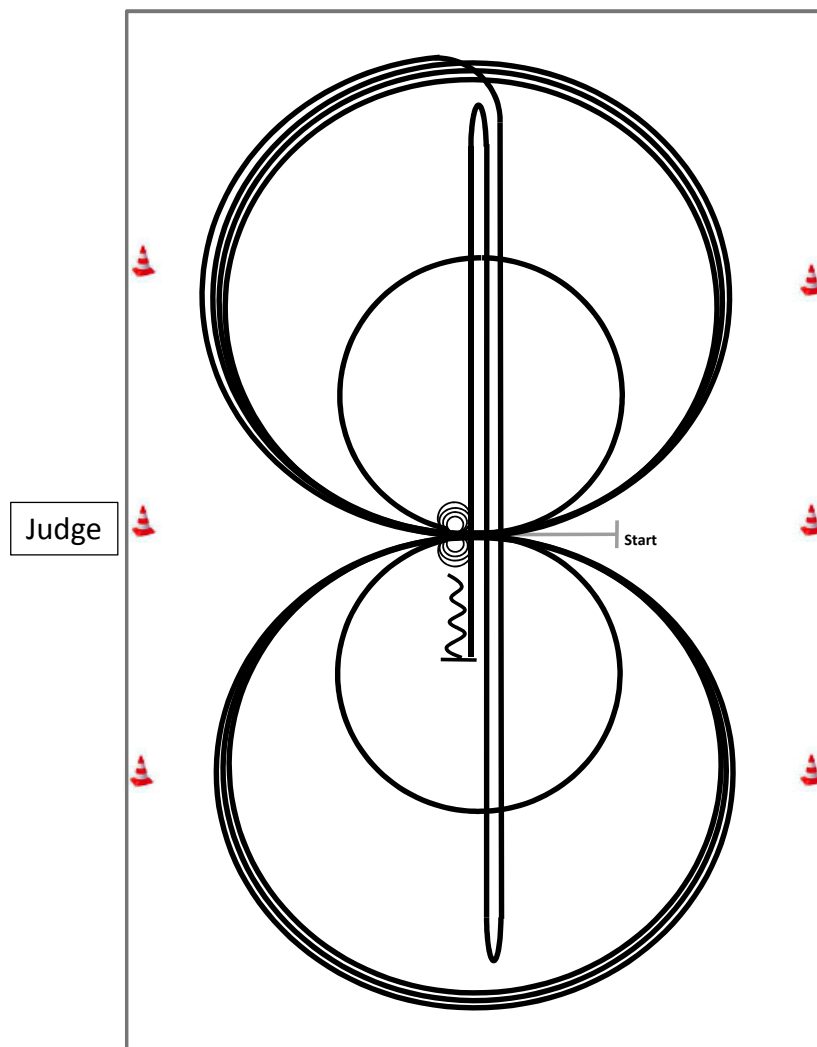

Im Schritt oder Trab zur Mitte der Bahn.
Beginn der Aufgabe aus dem Schritt oder aus dem Stand.

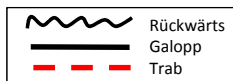

- 1) 3 Zirkel Galopp (**rechts**), 1. + 2. groß und schnell, **3. klein** und langsam, Stop bei X
- 2) 4 Spins **rechts**, Verharren
- 3) 3 Zirkel Galopp (**links**), 1. + 2. groß und schnell, **3. klein** und langsam, Stop bei X
- 4) 4 Spins **links**, Verharren
- 5) 1 Zirkel Galopp (**rechts**) groß und schnell, Galoppwechsel bei X, 1 Zirkel Galopp (**links**) groß und schnell, Galoppwechsel bei X (figure 8)
- 6) Galopp (**rechts**) auf dem Zirkel, der nicht geschlossen wird, Run Down auf der Mittellinie, Sliding Stop hinter dem Endmarker, Rollback **rechts**, kein Verharren
- 7) Run Down auf der Mittellinie, Sliding Stop hinter dem **Endmarker**, Rollback **links**, kein Verharren
- 8) Run Down auf der Mittellinie, Sliding Stop hinter dem **Mittelmarker**, Rückwärtsrichten bis zur Mitte der Bahn oder mind. 3,00 m, Verharren

Der Reiter muss das Kopfstück zur Gebisskontrolle vor dem Richter abnehmen.

WHS 1/2 A/B Vorläufe

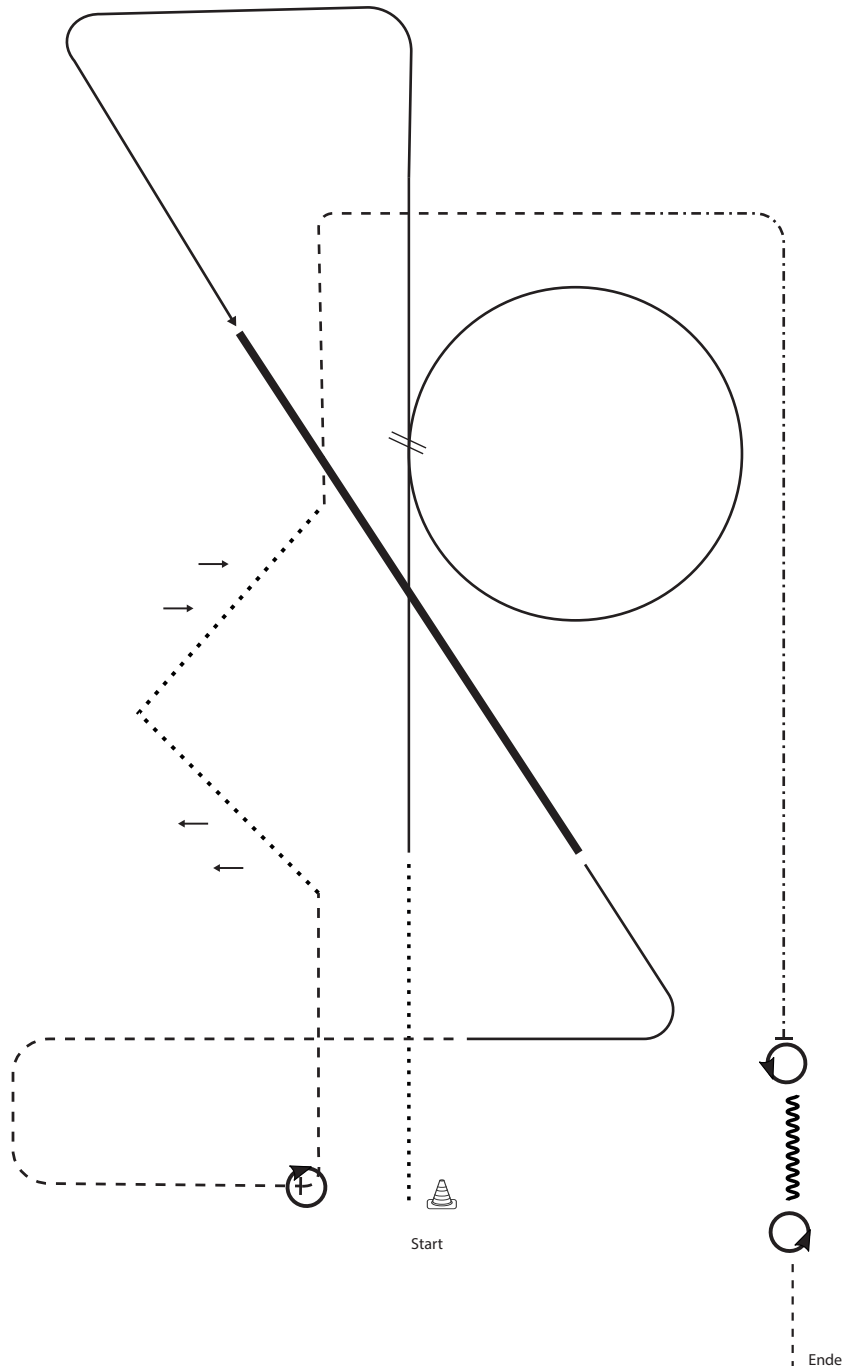

1. BE READY AT MARKER, WALK, LOPE LEFT LEAD
2. CHANGE LEADS (SIMPLE OR FLYING), CIRCLE RIGHT
3. LOPE RIGHT LEAD
4. EXTENDED LOPE RL, COLLECTED LOPE RL
5. JOG, STOP
6. 1 ¾ TURNS RIGHT
7. JOG, WALK TWO TRACK LEFT AND RIGHT
8. JOG CORNER
9. EXTENDED JOG CORNER
10. STOP, 180 ° TURN LEFT
11. BACK UP
12. 1 ½ TURNS LEFT, JOG OUT

Legende:	
Walk
Extended walk	●●●●●
Trot	- - - -
Extended trot	- · - · -
Lope	————
Extended lope	————
Back-up	W W W
Two Track right	→ →
Two Track left	← ←

WHS 1/2 A/B Finale

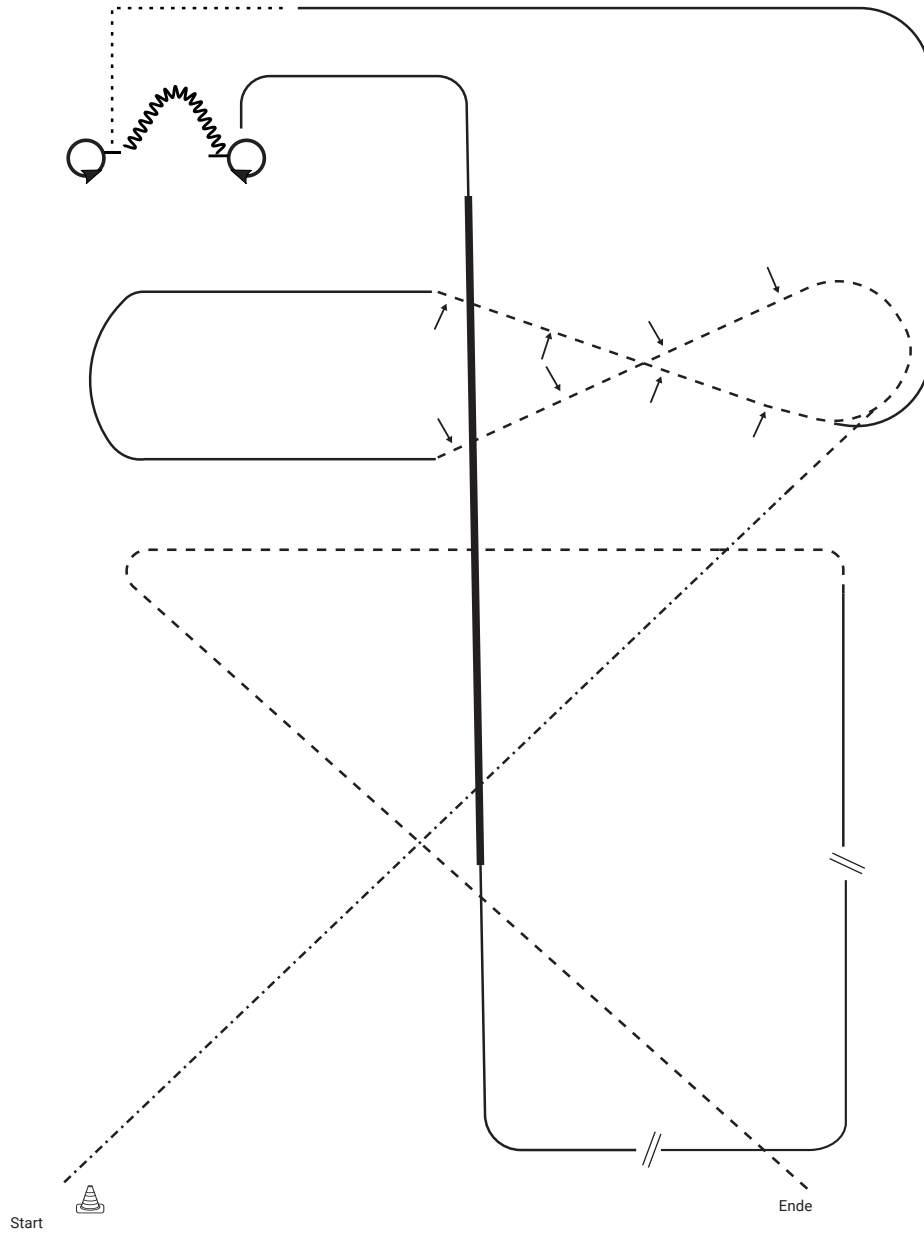

1. BE READY AT MARKER, EXTENDED JOG
2. JOG, TWO TRACK LEFT
3. LOPE RIGHT LEAD
4. JOG, TWO TRACK RIGHT
5. LOPE LEFT LEAD
6. WALK CORNER, STOP, 360° TURN LEFT
7. BACK UP
8. 360° TURN RIGHT
9. LOPE RIGHT LEAD, EXTENDED LOPE, COLLECTED LOPE
10. CHANGE LEADS (SIMPLE OR FLYING), LOPE LEFT LEAD
11. CHANGE LEADS (SIMPLE OR FLYING), LOPE RIGHT LEAD
12. JOG CORNERS, JOG OUT

Legende:	
Walk
Extended walk
Trot	-----
Extended trot	-----
Lope	-----
Extended lope	-----
Back-up	~~~~~
Two Track right	→→→
Two Track left	←←←

SSH 1/2 A/B Vorläufe

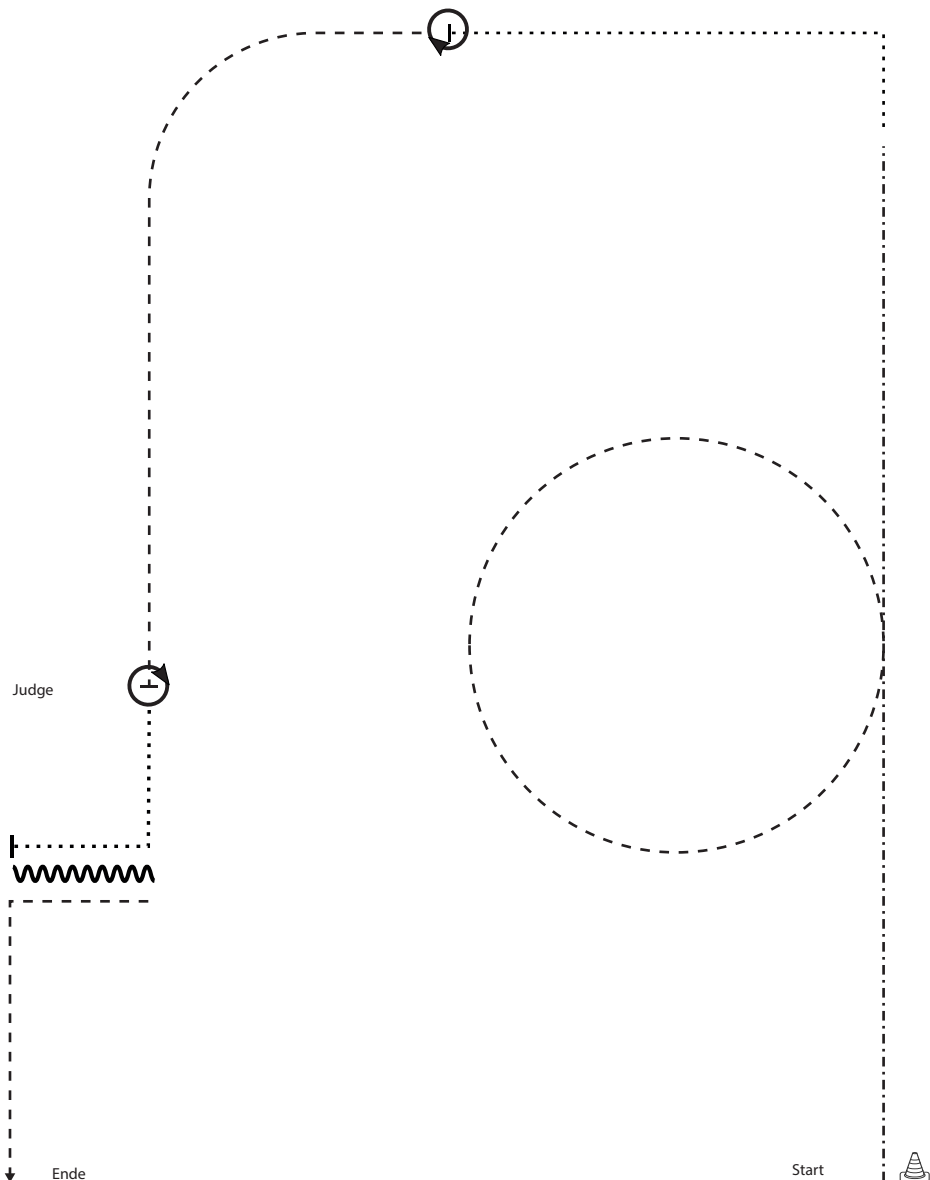

1. BE READY AT MARKER, EXTENDED TROT STRAIGHT LINE, TROT A CIRCLE TO THE LEFT, EXTENDED TROT STRAIGHT LINE,
2. WALK A SQUARE CORNER TO THE LEFT
3. STOP, PERFORM A 360° TURN
4. TROT AS DRAWN
5. STOP WITH THE HORSES HIP ALIGNED WITH THE JUDGE, PERFORM A 360° TURN
6. SET UP
7. INSPECTION
8. WALK SQUARE CORNER TO THE RIGHT, STOP, BACK UP APPROXIMATELY TWO HORSE LENGTHS
9. TROT SQUARE CORNER AND TROT OUT

Legende:	
Walk
Extended walk
Trot
Extended trot
Lope
Extended lope
Back-up	~~~~~
Two Track right	→→
Two Track left	←←

SSH 1/2 A/B Finale

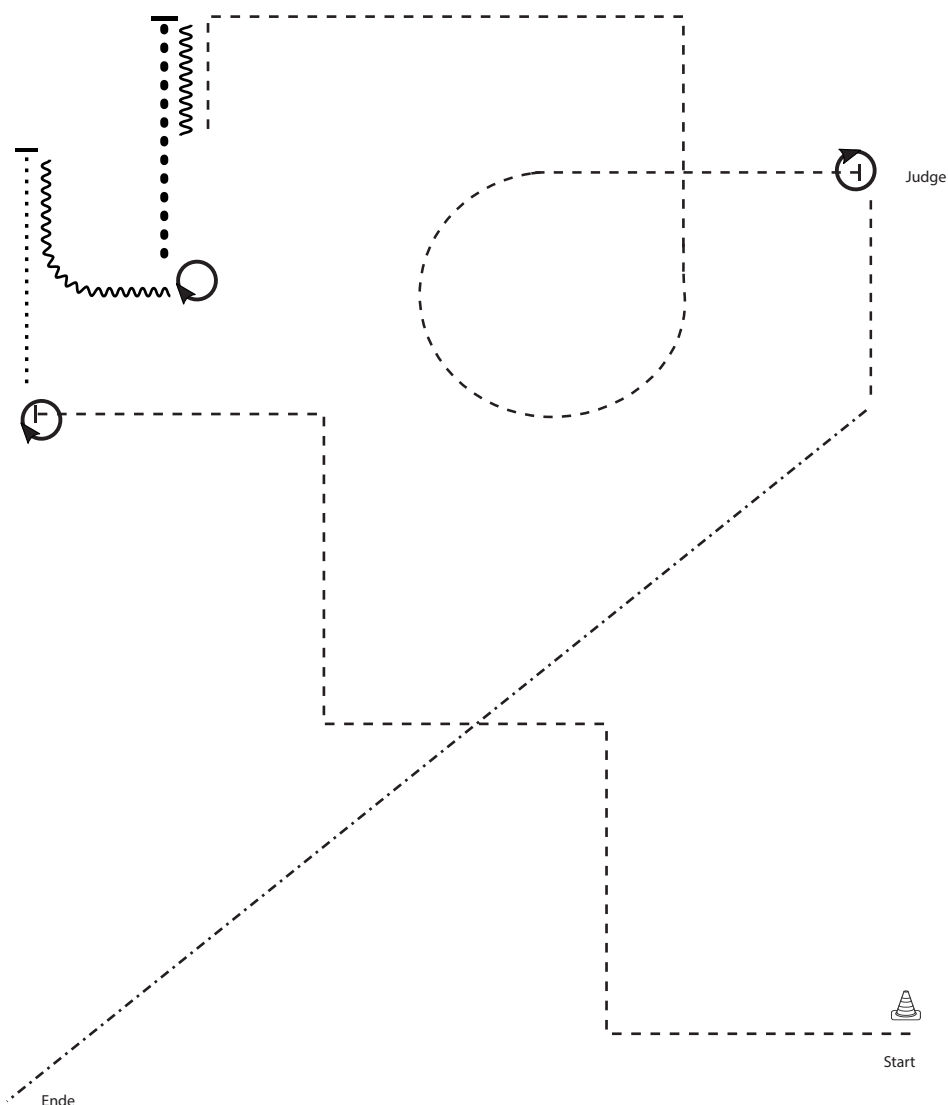

1. BE READY AT MARKER, TROT SQUARE CORNERS AS DRAWN
2. STOP, PERFORM A 450° TURN
3. WALK STRAIGHT LINE, STOP, BACK UP AS DRAWN
4. STOP, PERFORM A 450° TURN
5. EXTENDED WALK STRAIGHT LINE, STOP, BACK UP APPROXIMATELY TWO HORSE LENGTHS
6. TROT SQUARE CORNERS AND CIRCLE, TROT STRAIGHT TO THE JUDGE
7. STOP, PERFORM A 450° TURN
8. SET UP
9. INSPECTION
10. TROT, EXTENDED TROT OUT

Legende:	
Walk
Extended walk
Trot	- - - -
Extended trot	- - - -
Lope	— — —
Extended lope	— — —
Back-up	W W W
Two Track right	→ →
Two Track left	← ←

WR 1/2 A jun. Vorlauf #13

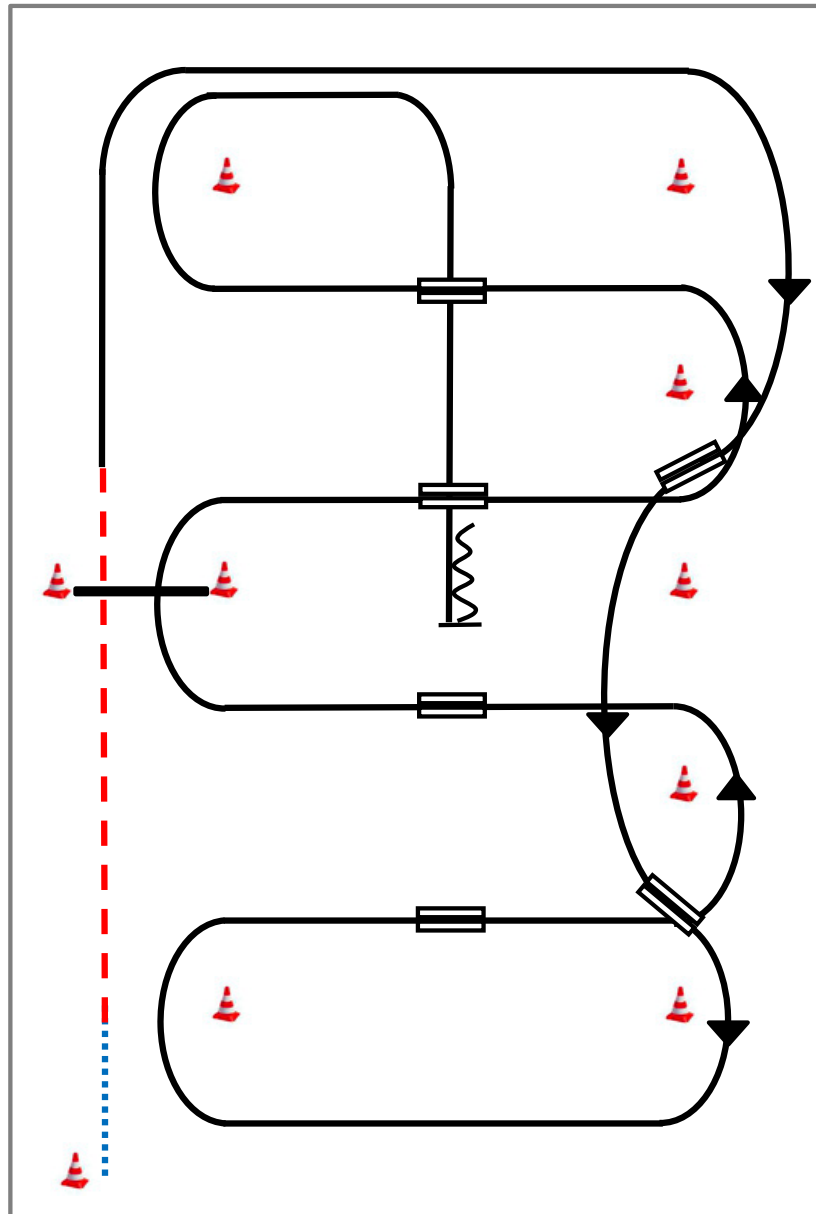

- 1) Schritt vom Start-Pylon zum ersten Marker, Übergang zum Trab, Trab über die Stange
- 2) Übergang zum Rechtsgalopp, Galopp an der kurzen Seite
- 3) 1. Galoppwechsel auf der Linie
- 4) 2. Galoppwechsel auf der Linie
- 5) 1. Galoppwechsel mit Seitenwechsel
- 6) 2. Galoppwechsel mit Seitenwechsel
- 7) Galopp über die Stange
- 8) 3. Galoppwechsel mit Seitenwechsel
- 9) 4. Galoppwechsel mit Seitenwechsel
- 10) Mitte der kurzen Seite abwenden, Stop auf Höhe des Mittelmarkers, Rückwärtsrichten

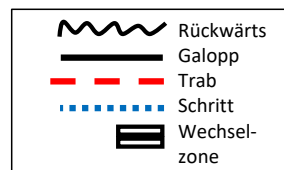

WR 1/2 A sen. Vorlauf #11

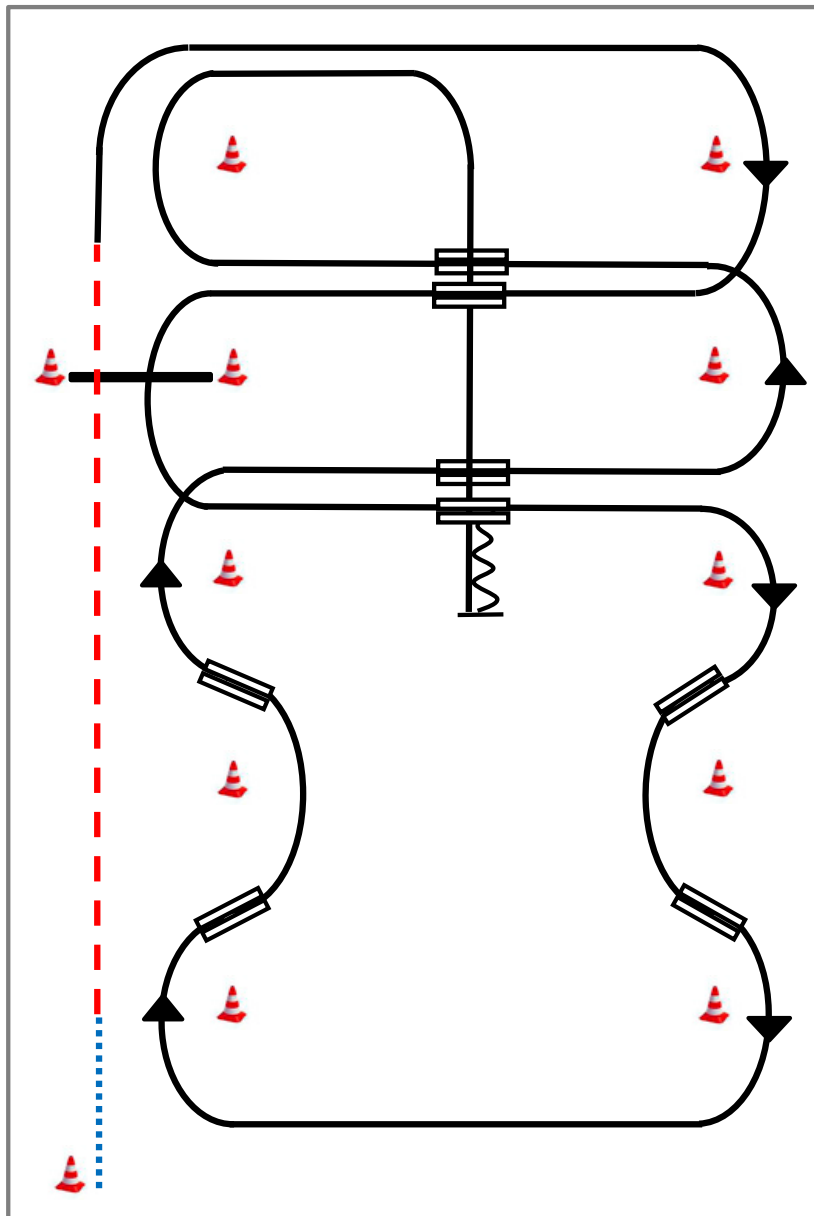

- 1) Schritt vom Start-Pylon zum ersten Marker, Übergang zum Trab, Trab über die Stange
- 2) Übergang zum Rechtsgalopp, Galopp an der kurzen Seite
- 3) 1. Galoppwechsel mit Seitenwechsel
- 4) Galopp über die Stange
- 5) 2. Galoppwechsel mit Seitenwechsel
- 6) 1. Galoppwechsel auf der Linie
- 7) 2. Galoppwechsel auf der Linie
- 8) 3. Galoppwechsel auf der Linie
- 9) 4. Galoppwechsel auf der Linie
- 10) 3. Galoppwechsel mit Seitenwechsel
- 11) 4. Galoppwechsel mit Seitenwechsel
- 12) Mitte der kurzen Seite abwenden, Stop auf Höhe des Mittelmarkers, Rückwärtsrichten

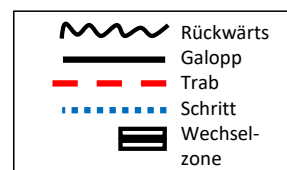

WR 1/2 B Finale #10

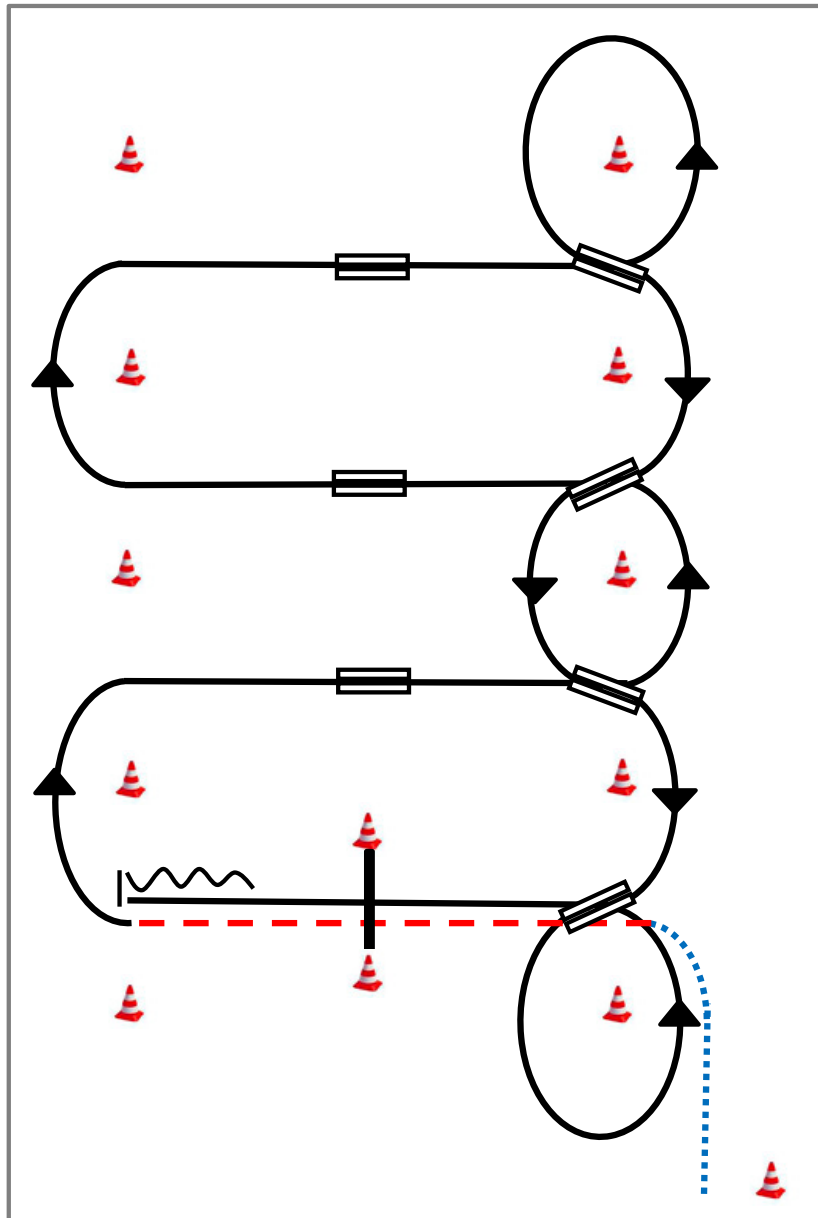

- 1) Schritt vom Start-Pylon, Übergang zum Trab zwischen den Markern, Trab über die Stange
- 2) Übergang zum Rechtsgalopp zwischen den Markern.
- 3) 1. Galoppwechsel mit Seitenwechsel
- 4) 2. Galoppwechsel mit Seitenwechsel
- 5) 3. Galoppwechsel mit Seitenwechsel
- 6) Volte, 1. Galoppwechsel auf der Linie
- 7) 2. Galoppwechsel auf der Linie
- 8) 3. Galoppwechsel auf der Linie
- 9) 4. Galoppwechsel auf der Linie, Volte
- 10) Galopp über die Stange
- 11) Stop zwischen den Markern, Rückwärtsrichten

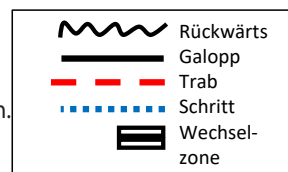

WR 1/2 A jun. Finale #14

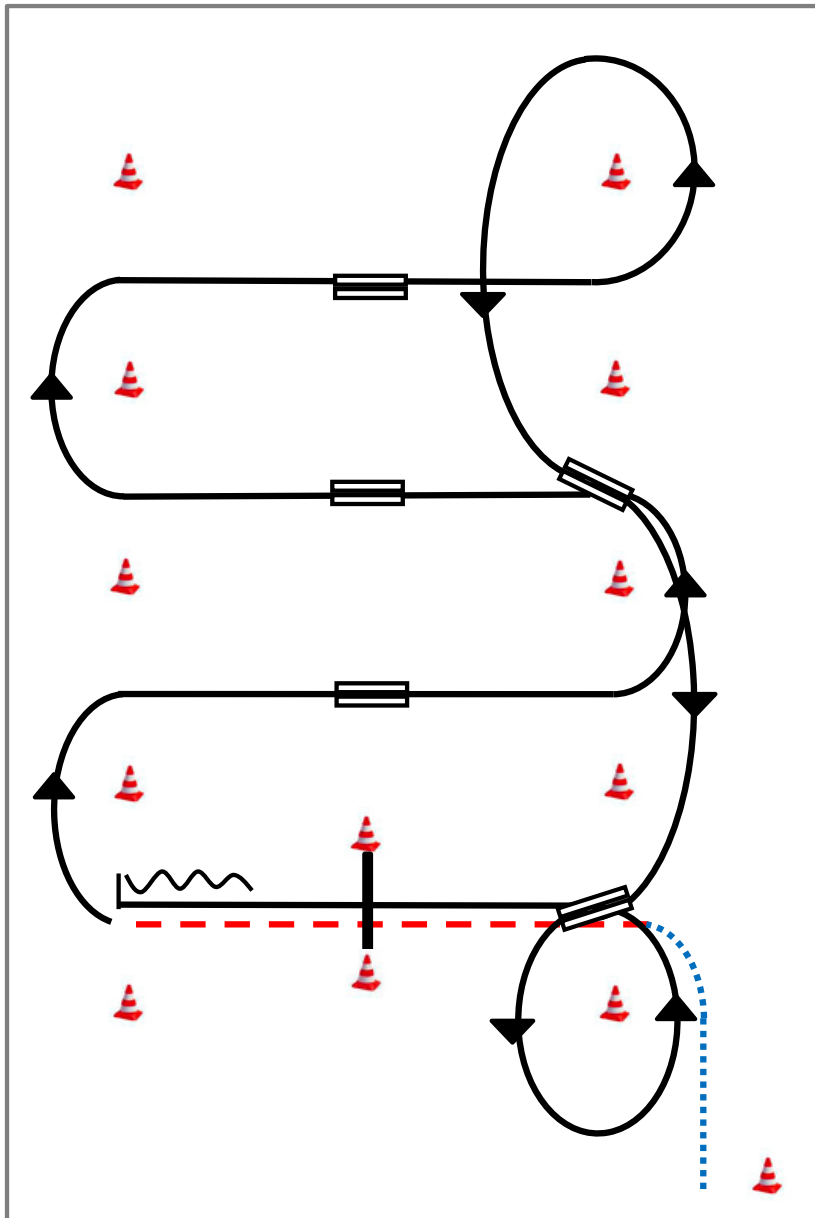

- 1) Schritt vom Start-Pylon, Übergang zum Trab zwischen den Markern, Trab über die Stange
- 2) Übergang zum Rechtsgalopp zwischen den Markern
- 3) 1. Galoppwechsel mit Seitenwechsel
- 4) 2. Galoppwechsel mit Seitenwechsel
- 5) 3. Galoppwechsel mit Seitenwechsel
- 6) Volte, 1. Galoppwechsel auf der Linie
- 7) 2. Galoppwechsel auf der Linie, Volte
- 8) Galopp über die Stange
- 9) Stop zwischen den Markern, Rückwärtsrichten

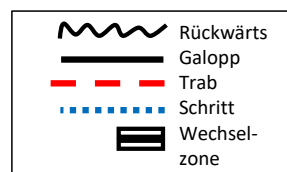

WR 1/2 A sen. Finale #10

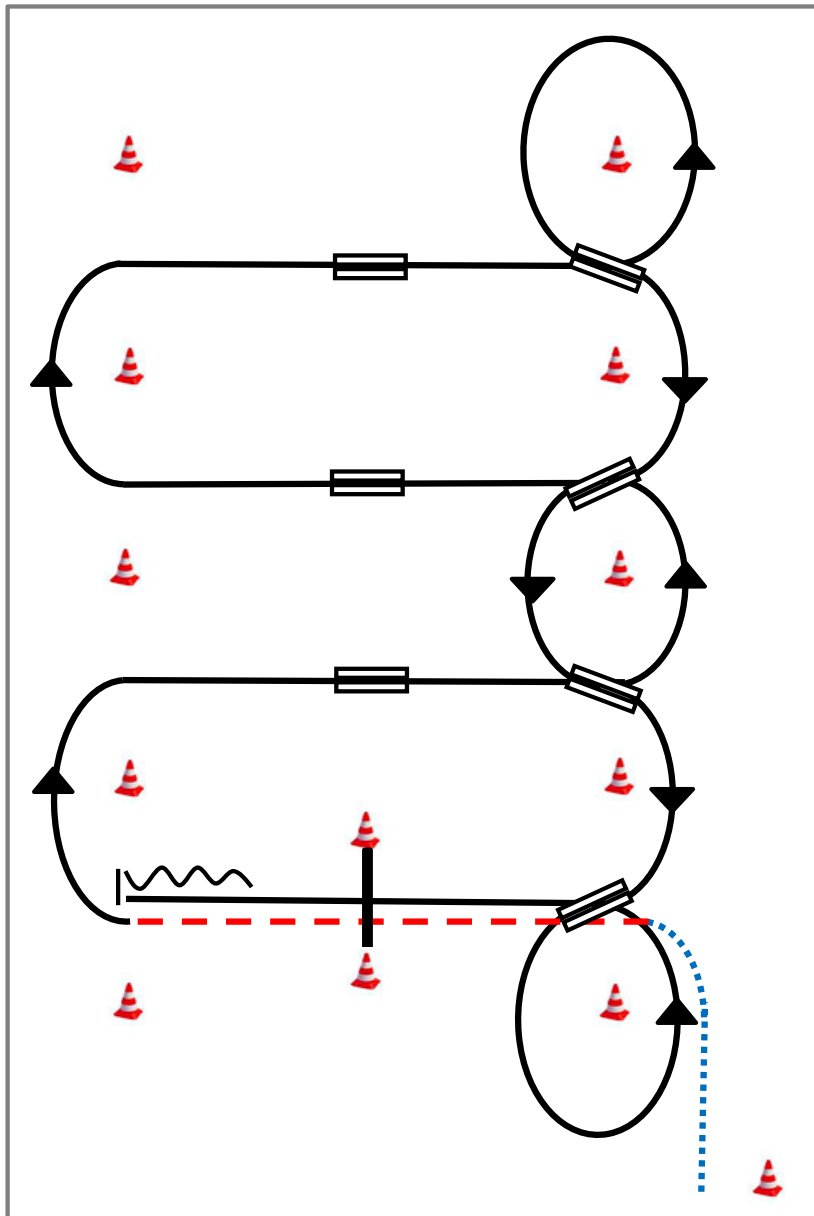

- 1) Schritt vom Start-Pylon, Übergang zum Trab zwischen den Markern, Trab über die Stange
- 2) Übergang zum Rechtsgalopp zwischen den Markern.
- 3) 1. Galoppwechsel mit Seitenwechsel
- 4) 2. Galoppwechsel mit Seitenwechsel
- 5) 3. Galoppwechsel mit Seitenwechsel
- 6) Volte, 1. Galoppwechsel auf der Linie
- 7) 2. Galoppwechsel auf der Linie
- 8) 3. Galoppwechsel auf der Linie
- 9) 4. Galoppwechsel auf der Linie, Volte
- 10) Galopp über die Stange
- 11) Stop zwischen den Markern, Rückwärtsrichten

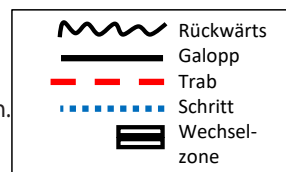

RR 1/2 A jun. + 1/2 B Vorlauf

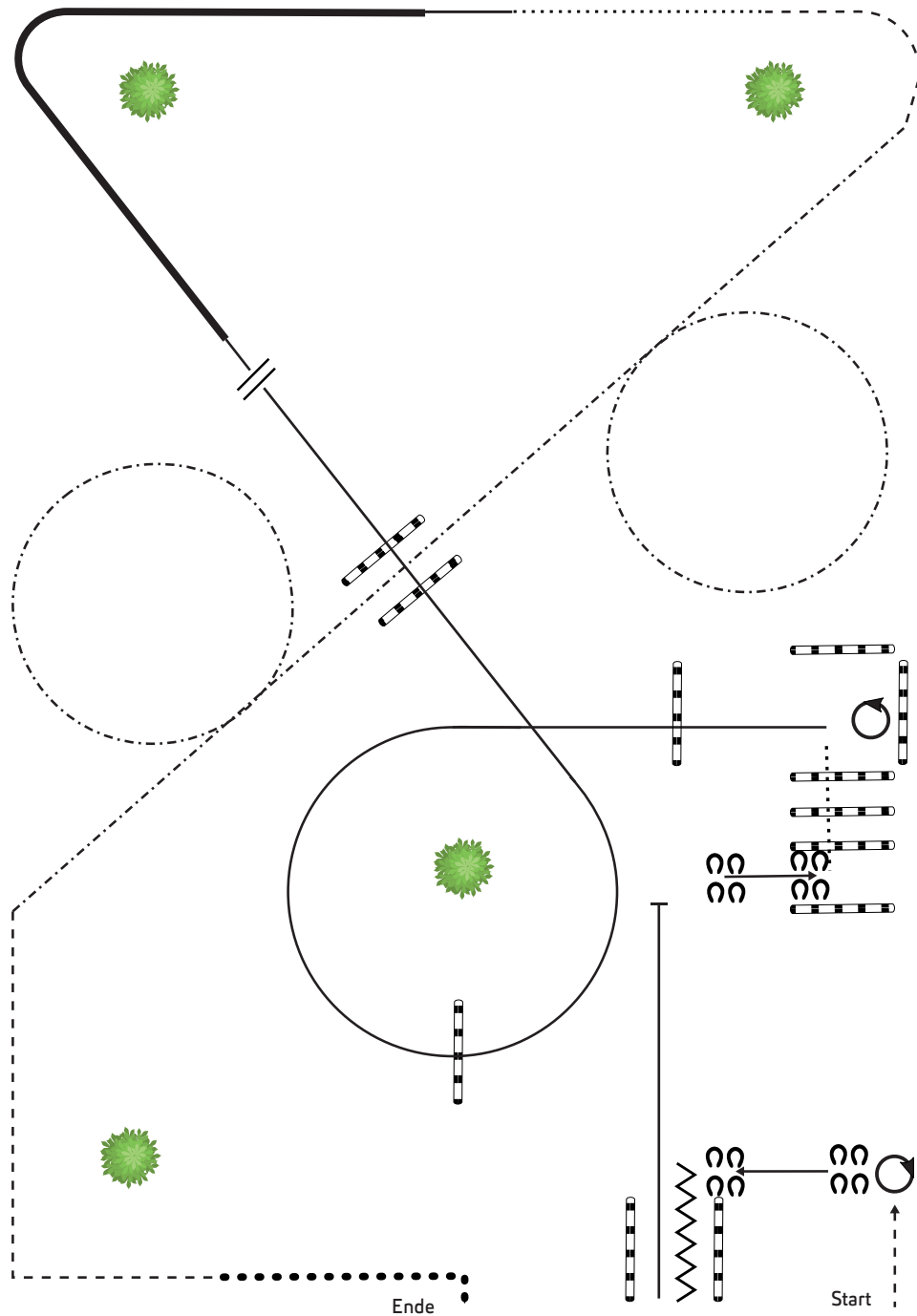

1. TROT, STOP, 2 TURNS RIGHT
2. SIDEPASS LEFT, BACK UP
3. LOPE
4. STOP, SIDEPASS RIGHT
5. WALK OVER, 2 1/4 TURNS LEFT
6. LOPE CIRCLE LL, LOPE OVER
7. LEAD CHANGE
8. LOPE RL, EXTENDED LOPE, LOPE
9. WALK, TROT
10. EXTENDED TROT
11. TROT CORNER, EXTENDED WALK

Legende:	
Walk
Extended walk
Trot	-----
Extended trot	-----
Lope	=====
Extended lope	=====
Back-up	~~~~~
Two Track right	↔
Two Track left	↔

RR 1/2 A sen. Vorlauf

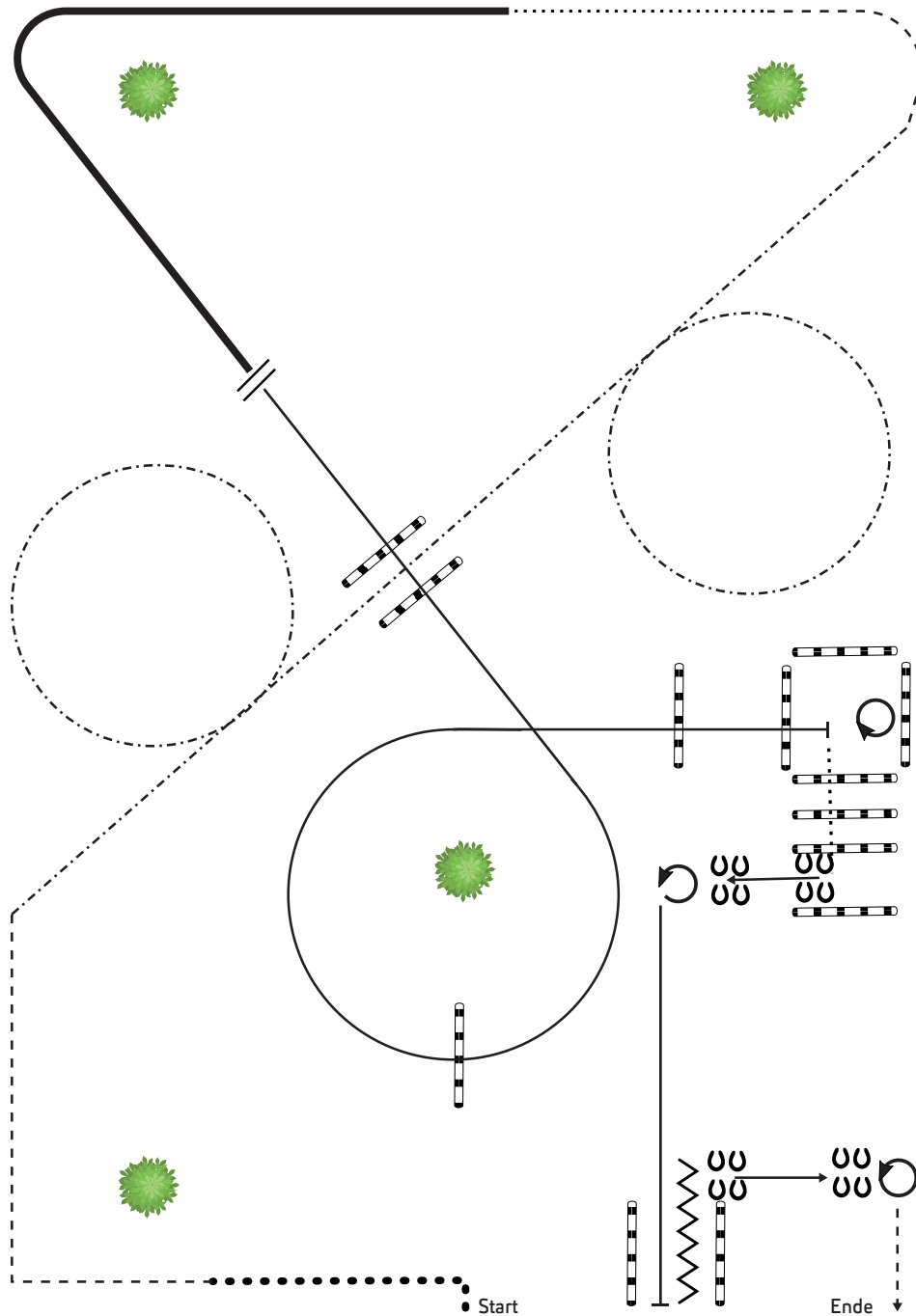

1. EXTENDED WALK, TROT CORNERS
2. EXTENDED TROT CIRCLE LEFT
3. EXTENDED TROT CIRCLE RIGHT
4. TROT, WALK
5. EXTENDED LOPE LL
6. CHANGE LEAD
7. LOPE RL OVER 5 LOGS
8. STOP 2 1/4 TURNS RIGHT
9. WALK OVER, SIDEPASS RIGHT
10. 1 TURN LEFT, LOPE LEFT
11. STOP, BACK UP
12. SIDEPASS LEFT, 2 TURNS LEFT, LEAVE ARENA AT TROT

Legende:	
Walk
Extended walk
Trot	- - - -
Extended trot	- · - · -
Lope	————
Extended lope	————
Back-up	~~~~~
Two Track right	↔
Two Track left	←→

RR 1/2 A jun. + 1/2 B Finale

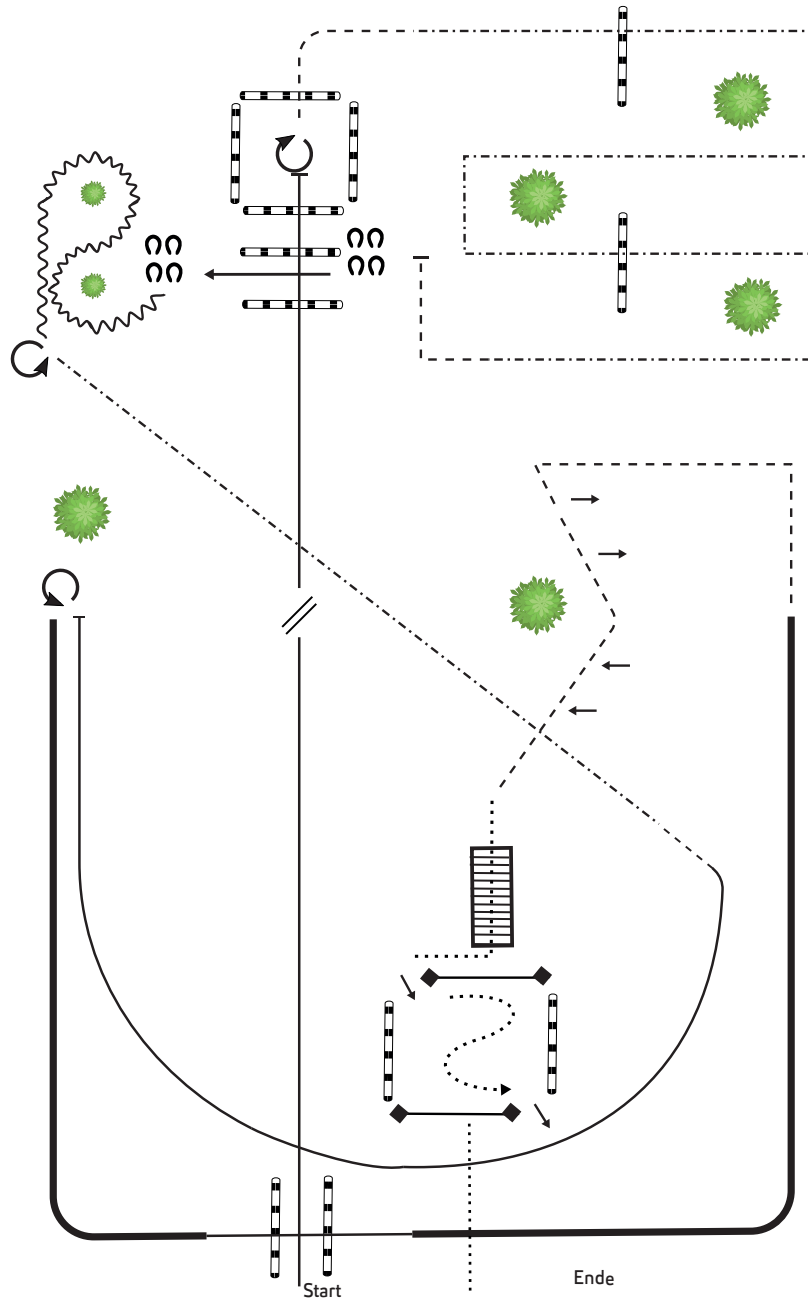

1. LOPE LL, LEAD CHANGE
2. LOPE OVER RL, STOP
3. 2 TURNS RIGHT
4. TROT OUT AND CORNER, EXTENDED TROT OVER LOGS AND CORNERS, TROT, STOP
5. SIDEPASS LEFT, BACK
6. TURN 225° LEFT, EXTENDED TROT DIAGONAL
7. LOPE RL, STOP, ROLLBACK LEFT,
8. EXTENDED LOPE LL, COLLECTED LOPE, LOPE OVER
9. EXTENDED LOPE LL, LOPE CORNER
10. TROT CORNER, TWO TRACK LEFT AND RIGHT
11. WALK, WALK OVER BRIDGE
12. 1. GATE LEFT HAND PUSH, WALK, 2. GATE RIGHT HAND PUSH, WALK OUT

Legende:	
Walk
Extended walk
Trot
Extended trot
Lope
Extended lope
Back-up	~~~~~
Two Track right	→→→
Two Track left	←←←

RR 1/2 A sen. Finale

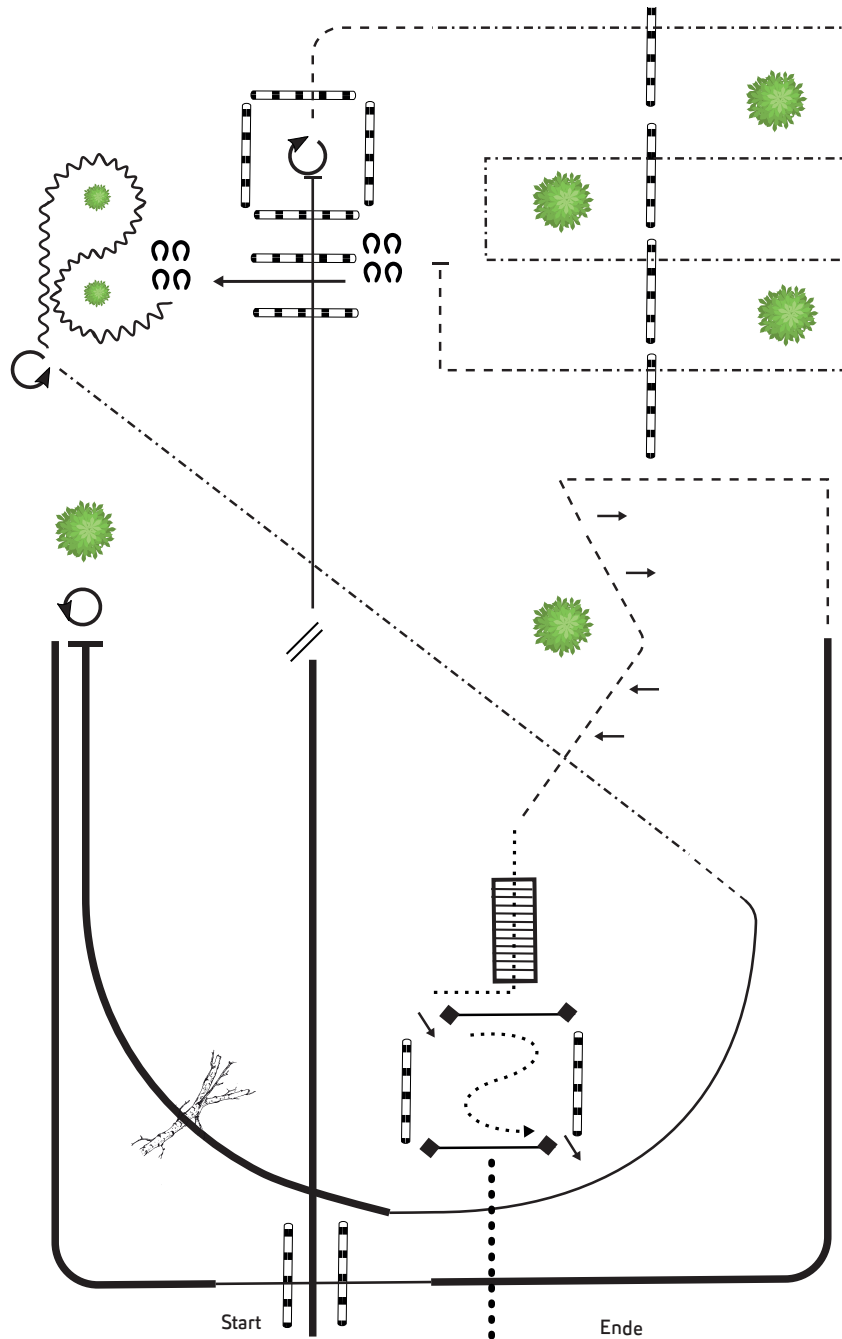

1. EXTENDED LOPE RL, LEAD CHANGE
2. LOPE OVER LL, STOP
3. 3 TURNS RIGHT,
4. TROT OUT, EXTENDED TROT OVER LOGS AND CORNER, TROT, STOP
5. SIDEPASS LEFT, BACK
6. TURN 225° LEFT, EXTENDED TROT DIAGONAL
7. LOPE RL, EXTENDED LOPE, JUMP OBSTACLE
8. STOP 3 1/2 TURNS LEFT
9. EXTENDED LOPE LL, COLLECTED LOPE, LOPE OVER, EXTENDED LOPE, LOPE CORNER
10. TROT CORNER, TROT, TWO TRACK LEFT AND RIGHT
11. WALK, WALK OVER BRIDGE
12. 1. GATE LEFT HAND PUSH, WALK, 2. GATE RIGHT HAND PUSH, EXTENDED WALK OUT

Legende:	
Walk
Extended walk
Trot	- . - .
Extended trot	- . - .
Lope	————
Extended lope	————
Back-up	~~~~~
Two Track right	→→→
Two Track left	←←←

SUHO 1/2 A + 1/2 B Vorläufe

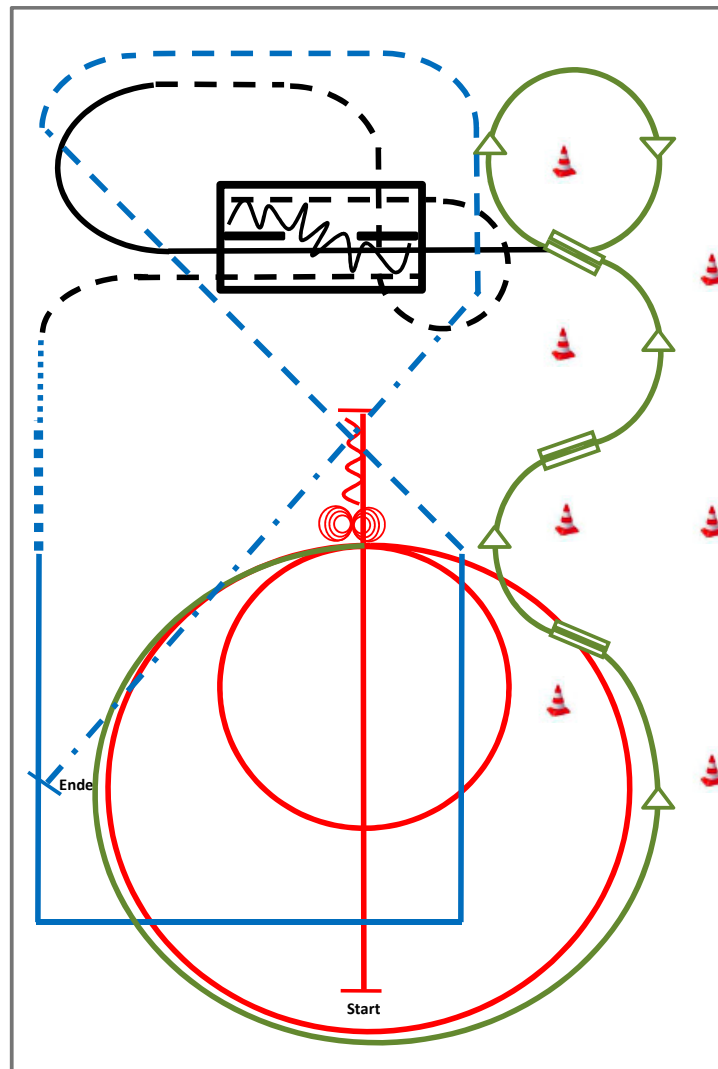

- 1) Run Down auf der Mittellinie, Sliding Stop hinter dem Mittelmarker, Rückwärtsrichten bis zur Mitte der Bahn oder mind. 3,00 m, Verharren (RN)
- 2) 4 Spins **rechts**, 4 1/4 Spins **links** (RN)
- 3) 2 Zirkel Galopp (**links**), **1. klein** und langsam, 2. groß und schnell (RN)
- 4) Galoppwechsel auf der Linie (WR)
- 5) Galoppwechsel auf der Linie (WR)
- 6) Galoppwechsel auf der Linie (WR)
- 7) Lope over (TH)
- 8) Jog over, Jog in (TH)
- 9) Back up, Jog out (TH)
- 10) Walk, Extended Walk (RR)
- 11) Lope Corners (RR)
- 12) Trot, Extended Trot, Stop (RR)

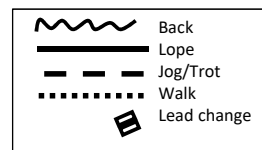

SUHO 1/2 A + 1/2 B Finale

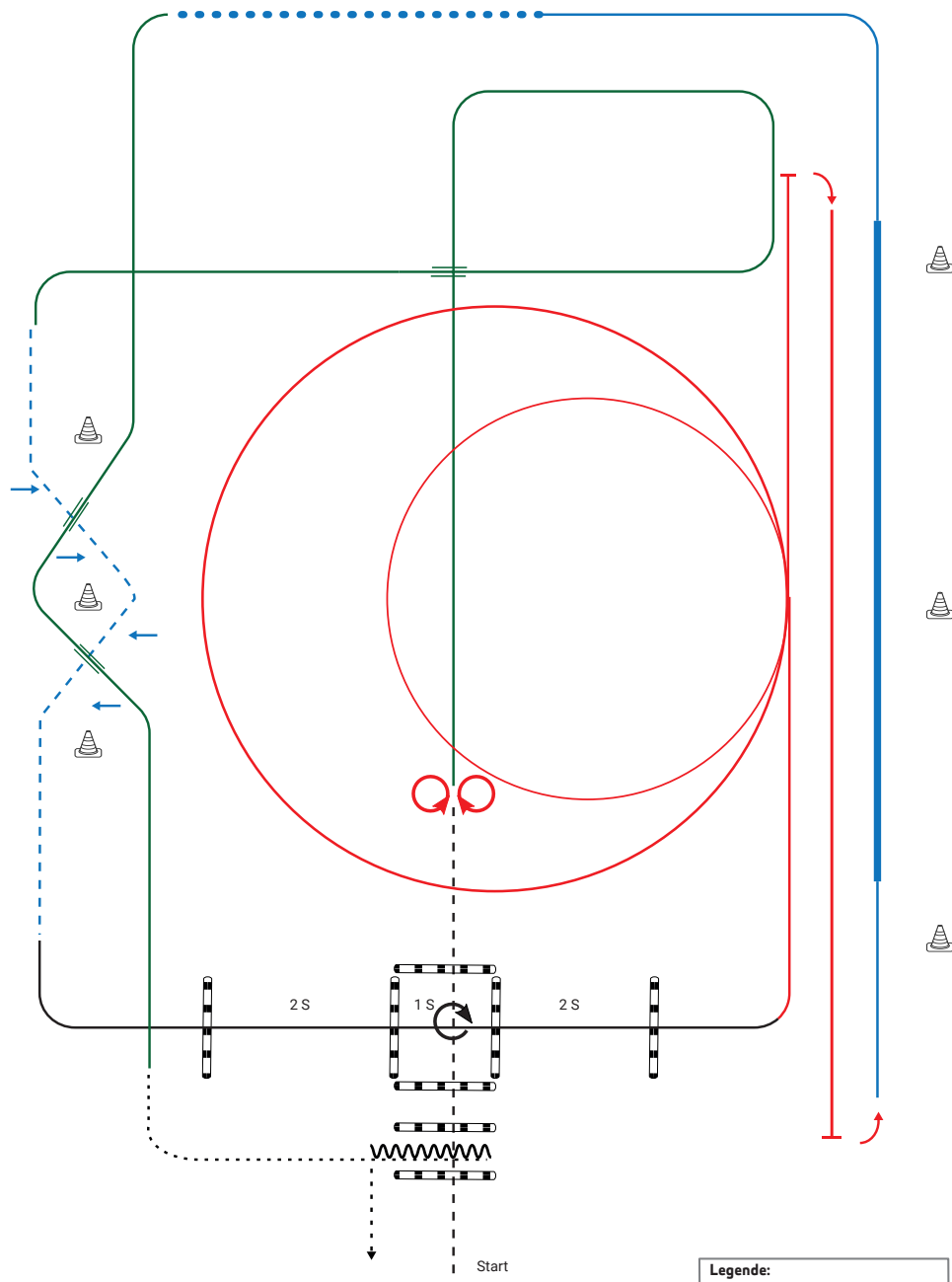

1. JOG IN, TURN 360° RECHTS ODER LINKS, JOG OUT (TH)
2. 4 SPINS LINKS, 4 SPINS RECHTS (RN)
3. GALOPP RECHTS, GALOPPWECHSEL MIT SEITENWECHSEL (WR)
4. TROT, TWO TRACK LINKS, TWO TRACK RECHTS (RR)
5. GALOPP LINKS, LOPE OVER (TH)
6. 2 GALOPPZIRKEL LINKS 1.KLEIN UND LANGSAM, 2.GROSS UND SCHNELL (RN)
7. RUNDOWN, SLIDING STOP HINTER DEM ENDMARKER, ROLLEBACK RECHTS, RUNDOWN, SLIDING STOP HINTER DEM ENDMARKER, ROLLEBACK LINKS (RN)
8. LOPE LL, EXTENDED LOPE LL, LOPE LL (RR)
9. EXTENDED WALK (RR)
10. GALOPP LINKS, 1. GALOPPWECHSEL AUF LINIE (WR)
11. 2.GALOPPWECHSEL AUF LINIE (WR)
12. WALK, WALK IN, BACK UP, WALK OUT (TH)

Legende:	
Walk
Extended walk●.....
Trot	- - - - -
Extended trot	- · - · -
Lope	—————
Extended lope	—————
Back-up	~~~~~
Two Track right	→ → →
Two Track left	← ← ←

WCH 1/2 jun. Vorlauf #6

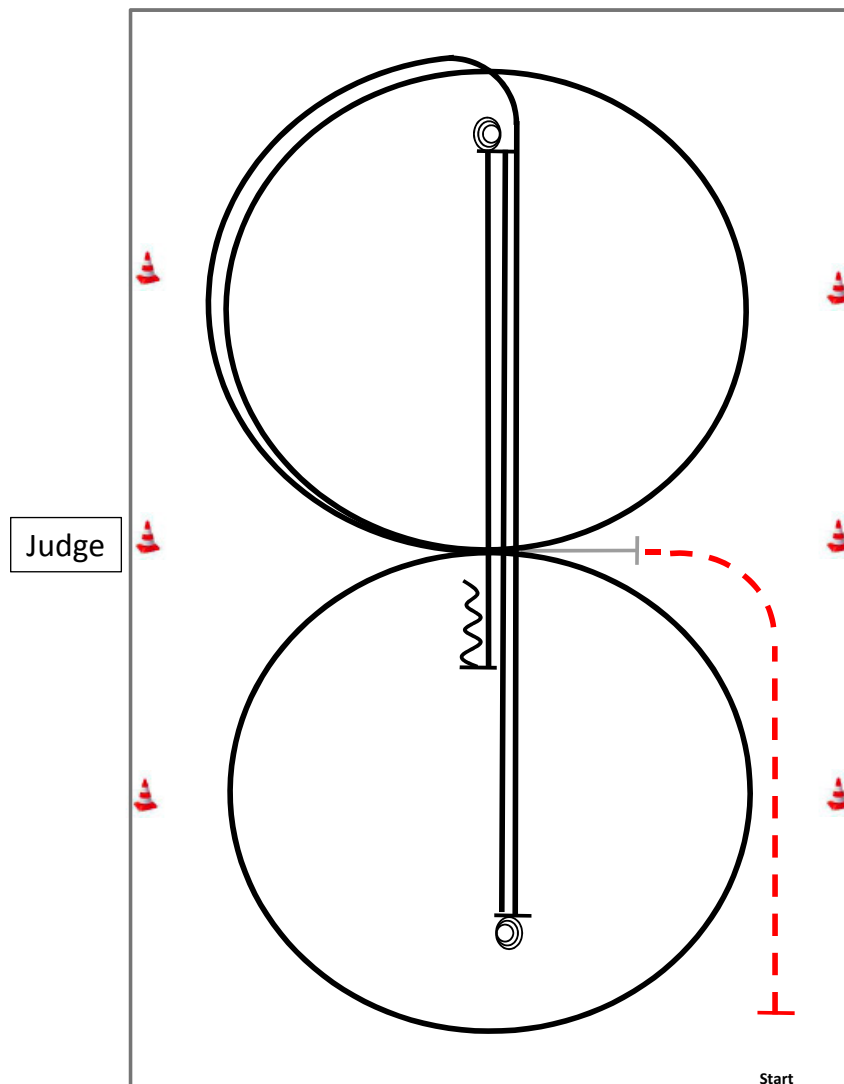

Im Trab zur Mitte der Bahn.
Beginn der Aufgabe aus dem Stand.

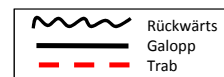

- 1) 1 Zirkel Galopp (**rechts**), Galoppwechsel bei X
- 2) 1 Zirkel Galopp (**links**), Galoppwechsel bei X, Galopp (**rechts**) auf dem Zirkel, der nicht geschlossen wird
- 3) Run down auf der Mittellinie, Sliding Stop hinter dem **Endmarker**
- 4) 2½ Spins **rechts**
- 5) Run Down auf der Mittellinie, Sliding Stop hinter dem **Endmarker**
- 6) 2½ Spins **links**
- 7) Run Down auf der Mittellinie, Sliding Stop hinter dem **Mittelmarker**, Rückwärtsrichten mind. 3,00m

Verharren, um das Ende des Patterns anzuzeigen.

WCH 1/2 sen. Finale #12

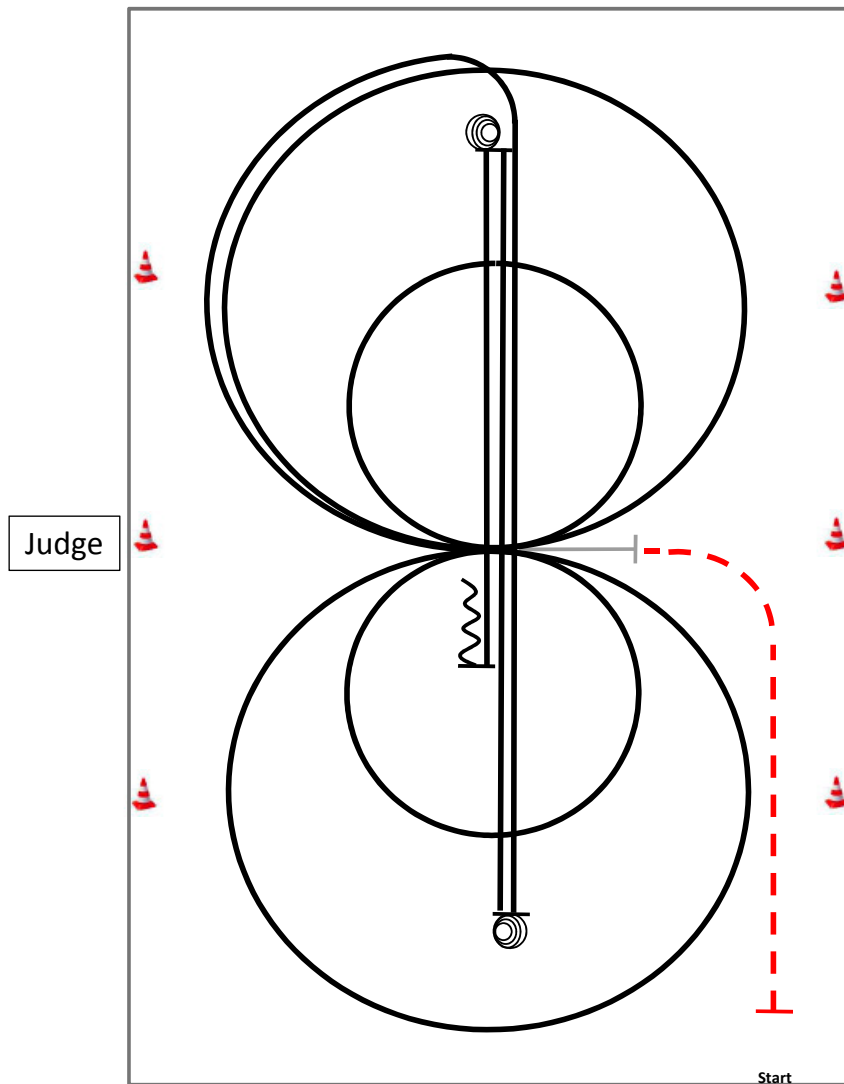

Im Trab zur Mitte der Bahn.
Beginn der Aufgabe aus dem Stand.

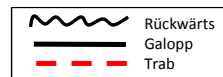

- 1) 2 Zirkel Galopp (**rechts**), 1. groß und schnell, **2. klein** und langsam, Galoppwechsel bei X
- 2) 2 Zirkel Galopp (**links**), 1. groß und schnell, **2. klein** und langsam, Galoppwechsel bei X
- 3) Galopp (**rechts**) auf dem Zirkel, der nicht geschlossen wird, Run Down auf der Mittellinie, Sliding Stop hinter dem **Endmarker**
- 4) 3½ Spins **links**
- 5) Run Down auf der Mittellinie, Sliding Stop hinter dem **Endmarker**
- 6) 3½ Spins **rechts**
- 7) Run Down auf der Mittellinie, Sliding Stop hinter dem **Mittelmarker**, Rückwärtsrichten mind. 3,00 m

Verharren, um das Ende des Patterns anzuzeigen.

EWU Sport Award 3 A + 3 B #13

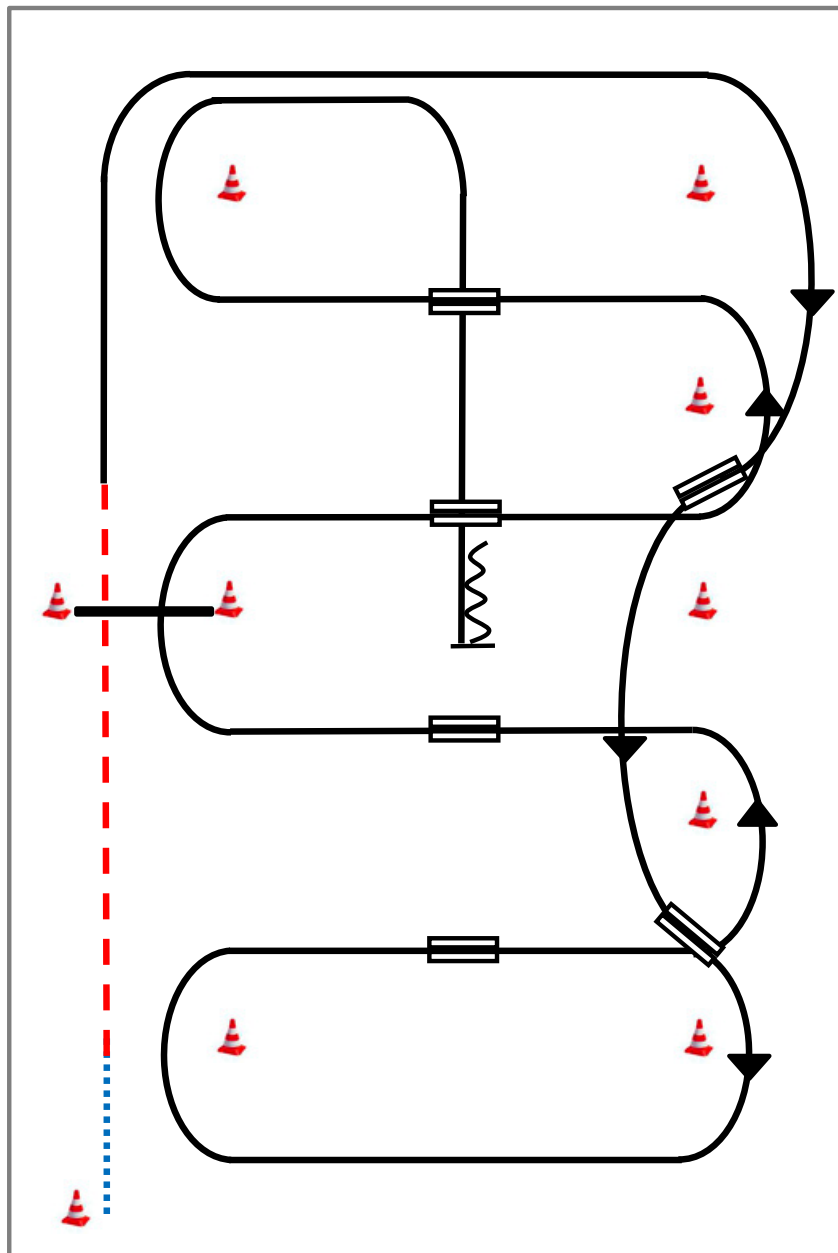

- 1) Schritt vom Start-Pylon zum ersten Marker, Übergang zum Trab, Trab über die Stange
- 2) Übergang zum Rechtsgalopp, Galopp an der kurzen Seite
- 3) 1. Galoppwechsel auf der Linie
- 4) 2. Galoppwechsel auf der Linie
- 5) 1. Galoppwechsel mit Seitenwechsel
- 6) 2. Galoppwechsel mit Seitenwechsel
- 7) Galopp über die Stange
- 8) 3. Galoppwechsel mit Seitenwechsel
- 9) 4. Galoppwechsel mit Seitenwechsel
- 10) Mitte der kurzen Seite abwenden, Stop auf Höhe des Mittelmarkers, Rückwärtsrichten

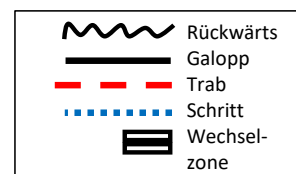

Mannschaft SSH A/B

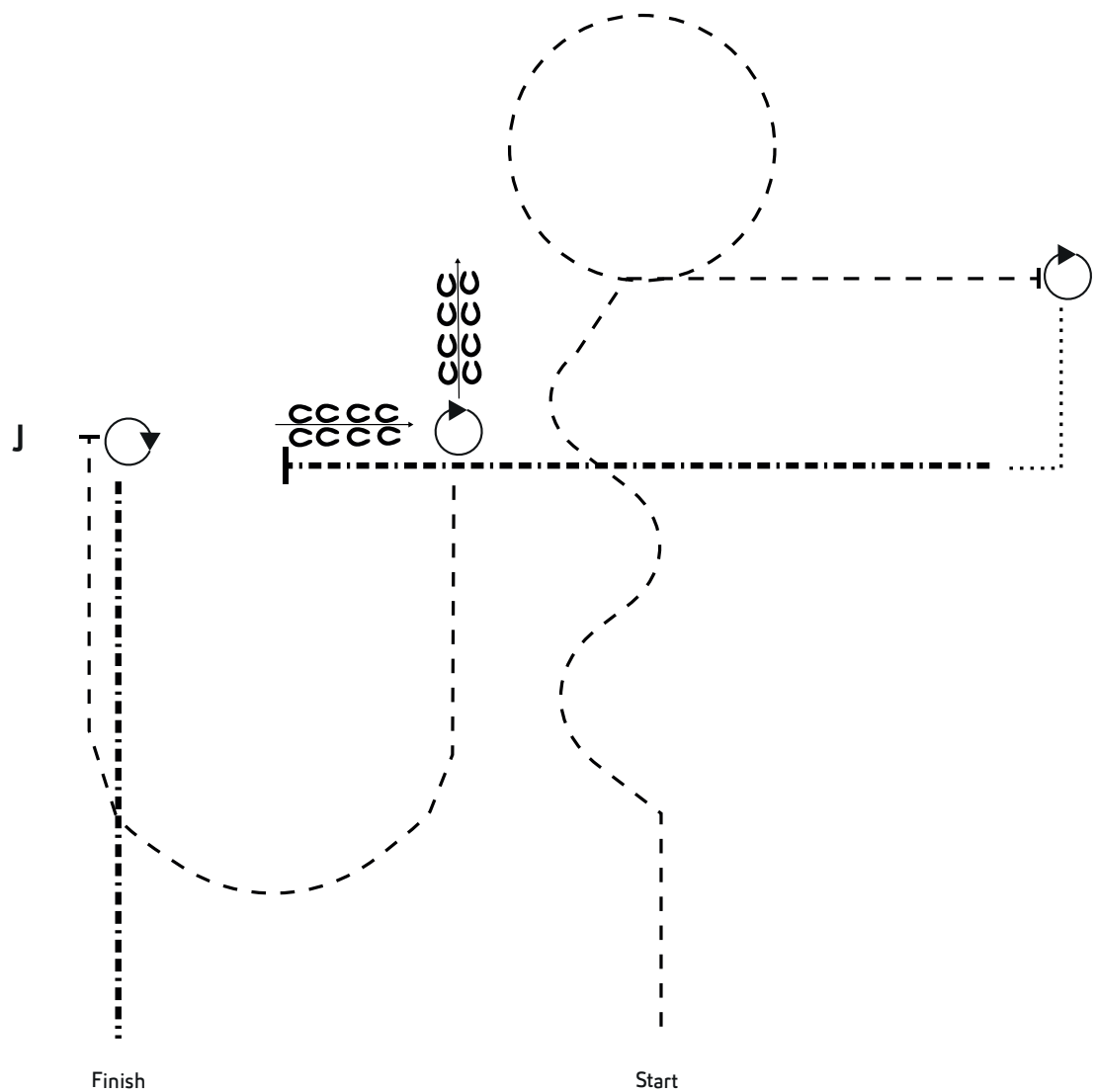

1. TROT SERPENTINE, TROT A CIRCLE TO THE LEFT AND CONTINUE STRAIGHT
2. STOP PERFORM A 450° TURN
3. WALK LINE AND SQUARE CORNER
4. EXTENDED TROT, STOP
5. BACK, 450° TURN, BACK

6. TROT ARC AND STOP WITH HIP AT JUDGE
7. SET UP
8. INSPEKTION
9. 540° TURN
10. EXTENDED TROT AWAY

Mannschaft Ranch Riding A/B

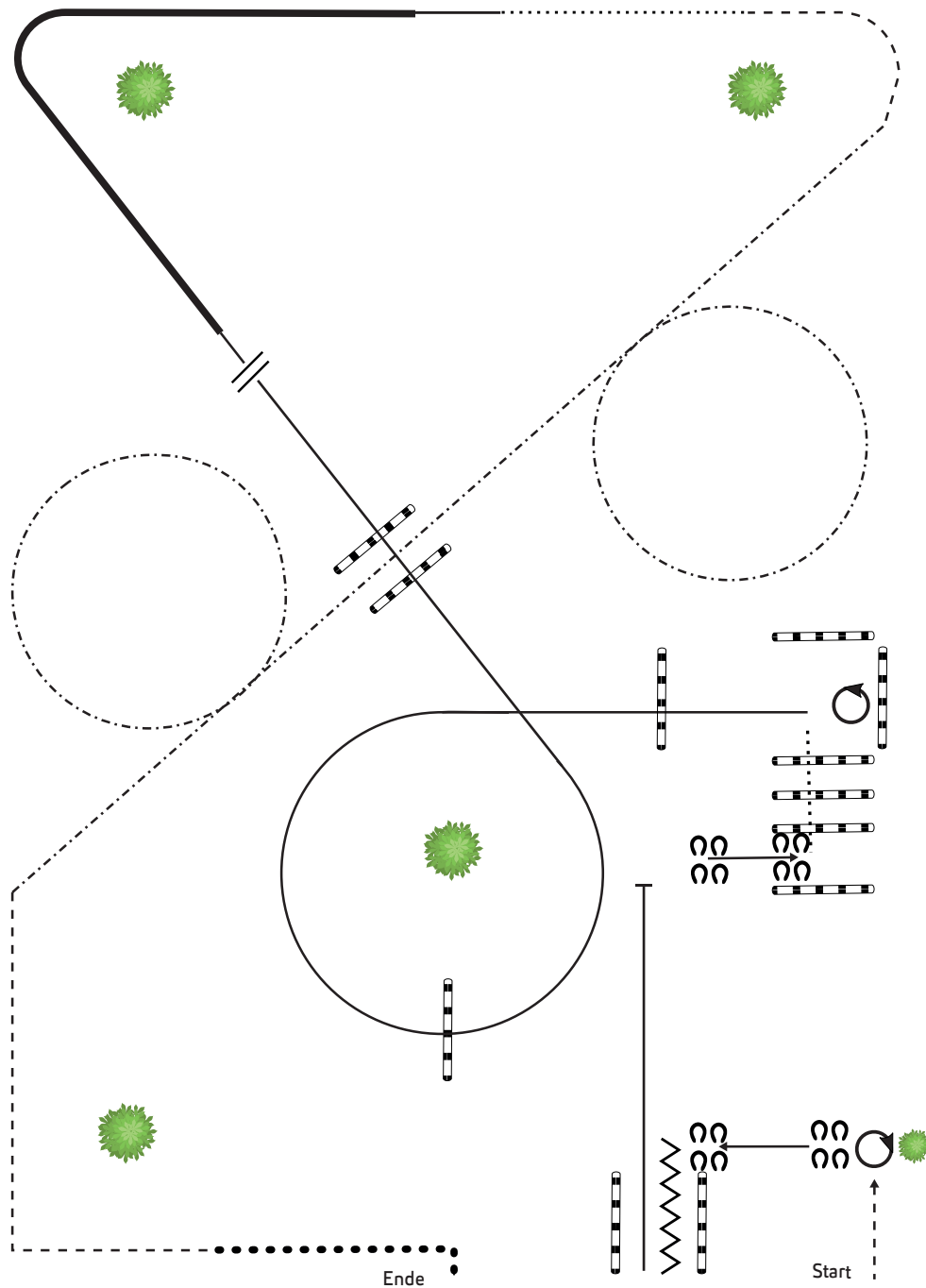

1. TROT, STOP, 2 TURNS RIGHT
2. SIDEPASS LEFT, BACK UP
3. LOPE
4. STOP, SIDEPASS RIGHT
5. WALK OVER, 2 1/4 TURNS LEFT
6. LOPE CIRCLE LL, LOPE OVER
7. LEAD CHANGE
8. LOPE RL, EXTENDED LOPE, LOPE
9. WALK, TROT
10. EXTENDED TROT
11. TROT CORNER, EXTENDED WALK

Legende:	
Walk
Extended walk
Trot	-----
Extended trot	-----
Lope	————
Extended lope	————
Back-up	~~~~~
Two Track right	→→→
Two Track left	←←←

Mannschaft WHS A/B

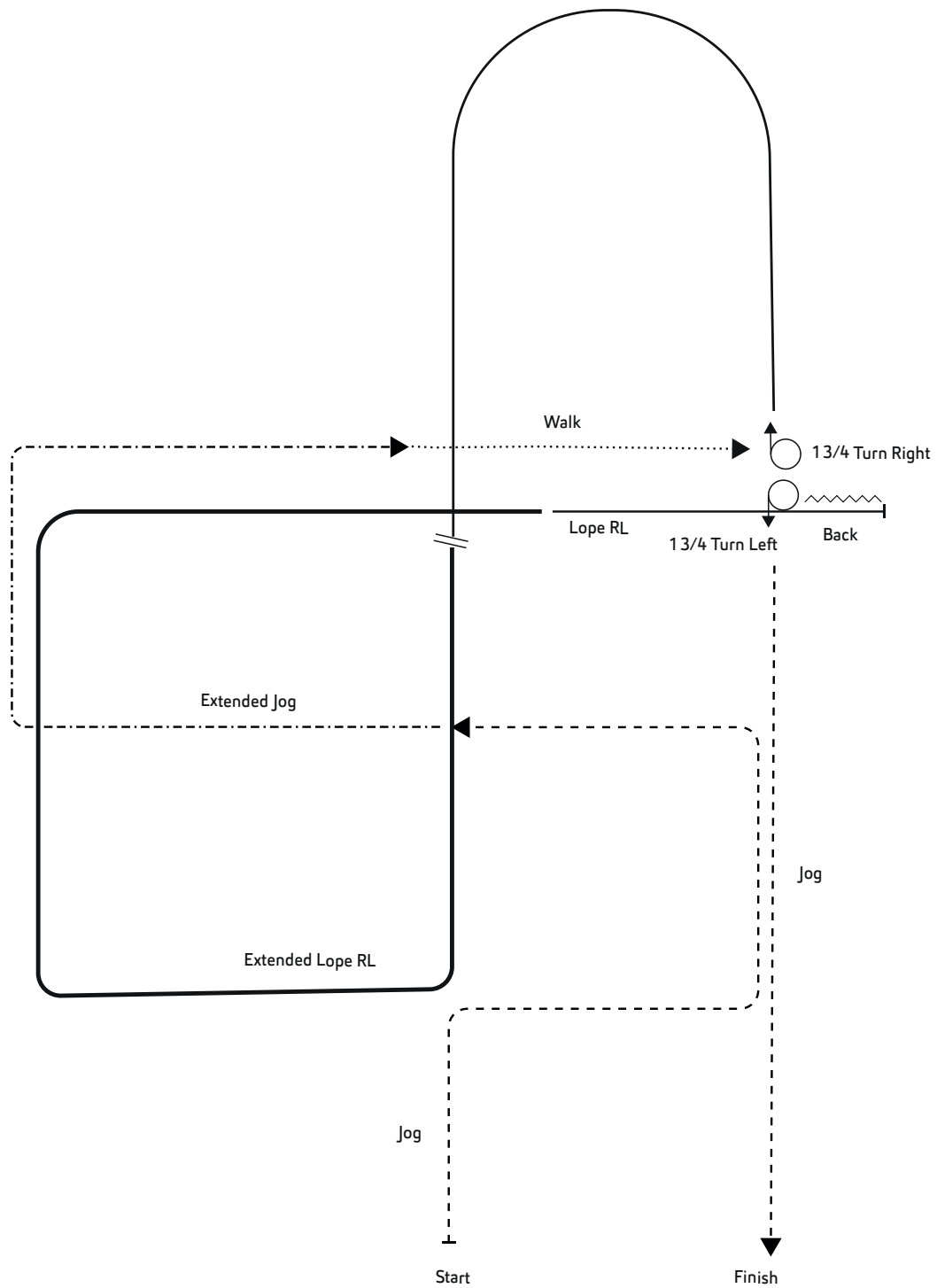

1. JOG CORNERS
2. EXTENDED JOG
3. WALK, STOP
4. 1 3/4 TURN TO THE RIGHT
5. LOPE LEFT LEAD
6. CHANGE LEADS
7. EXTENDED LOPE RIGHT LEAD

8. STOP, BACK
9. 1 3/4 TURN TO THE LEFT
10. JOG, EXIT THE ARENA