

# Pattern

## Jungpferde/ Youngstars

Jungpferde Basis 4J	#5
Jungpferde Basis 5J	#6
Jungpferde Basis 6J	#6
Jungpferde Trail 4J	#6
Jungpferde Trail 5J	#7
Jungpferde Trail 6J	#9
Jungpferde Reining 4J	# GO 4J RN
Jungpferde Reining 5J	#GO 5J RN
Jungpferde Reining 6J	#GO 6J RN
Jungpferde Ranch Riding 4J	#5
Jungpferde Ranch Riding 5J	#6
Youngstars Reining 6J	#8
Youngstars Reining 7J	#8
Youngstars Challenge 6J	#5
Youngstars Challenge 7J	#5

## Western Riding

WR jun. Vorlauf	#13
WR sen. Vorlauf	#11
WR jun. Finale	#14
WR sen. Finale	#10
WR Jugend Finale	#10
WR EWU Sport Award	#13
WR Mannschaft A	#9

## Reining

Reining jun. Vorlauf	#13
Reining sen. Vorlauf	#12
Reining Jugend Vorlauf	#13
Reining jun. Finale	#12
Reining sen. Finale	#7
Reining Jugend Finale	#12
FN SEN Vorlauf	#12
FN SEN Finale	#4
FN JR + JUN Finale	#4

## Superhorse

SUHO Vorlauf A/ Finale B	#6
SUHO Finale A	#GO SUHO

## Working Cowhorse

WCH jun.	#6
WCH sen.	#12

# JUPF Basis 4J #5

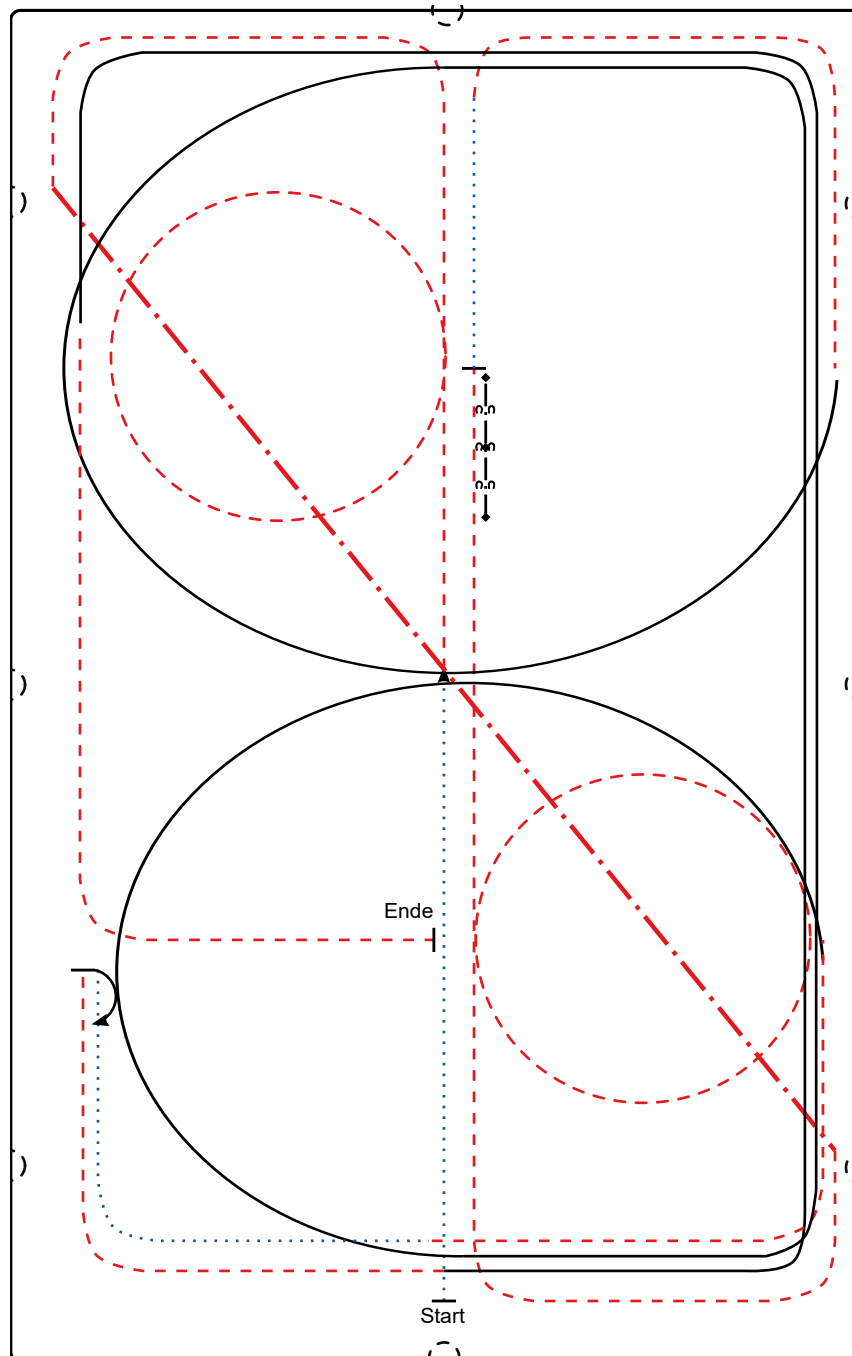

- 1) Schritt durch die Länge der Bahn, Trab bei X, Volte (**links**), ganze Bahn
- 2) Verstärkter Trab auf der Diagonalen, Trab durch die Länge der Bahn, Volte (**rechts**), weiter durch die Länge der Bahn
- 3) Stop, Rückwärts (mind. 2 Pferdelängen), Schritt, Trab ganze Bahn
- 4) Rechtsgalopp 3/4 Zirkel, ganze Bahn, Trab
- 5) Stop, 180° HHW (**rechts**), Schritt, Trab, ganze Bahn
- 6) Linksgalopp 3/4 Zirkel, ganze Bahn, Trab, Stop auf Höhe der Mittellinie

# JUPF Basis 5J + 6J #6

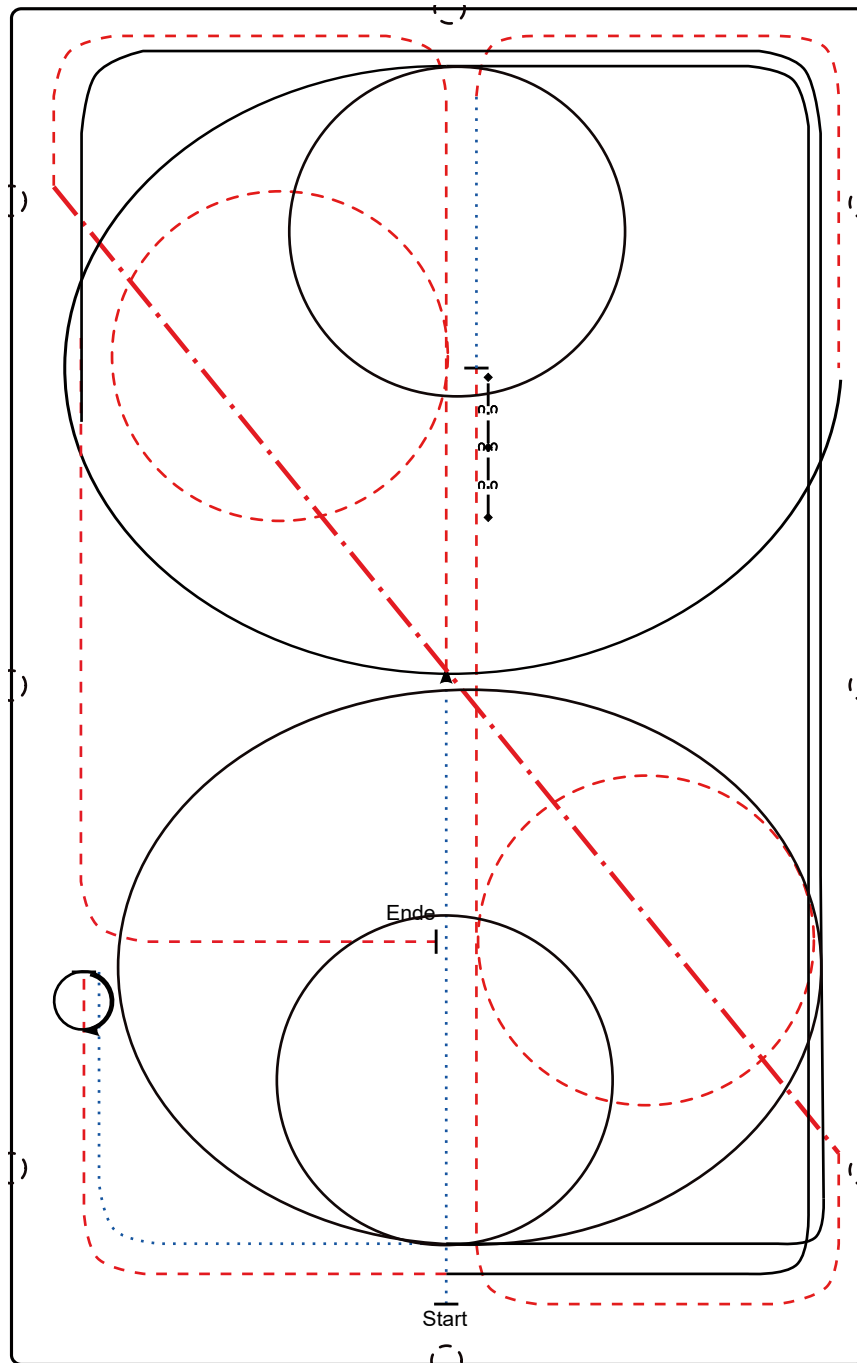

- 1) Schritt durch die Länge der Bahn, Trab bei X, Volte (**links**), ganze Bahn
- 2) Verstärkter Trab auf der Diagonalen, Trab durch die Länge der Bahn, Volte (**rechts**), weiter durch die Länge der Bahn
- 3) Stop, Rückwärts (mind. 2 Pferdelängen), Schritt, Trab ganze Bahn
- 4) Rechtsgalopp 3/4 Zirkel, 1 Volte, ganze Bahn, Trab
- 5) Stop, 540° HHW (**rechts**), Schritt
- 6) Linksgalopp 1 Zirkel, 1 Volte, ganze Bahn, Trab, Stop auf Höhe der Mittellinie

- ..... Schritt
- - - - - Trab
- Galopp
- ◄— • — • — • — ► Rückwärts

# JUPF Trail 4J #6

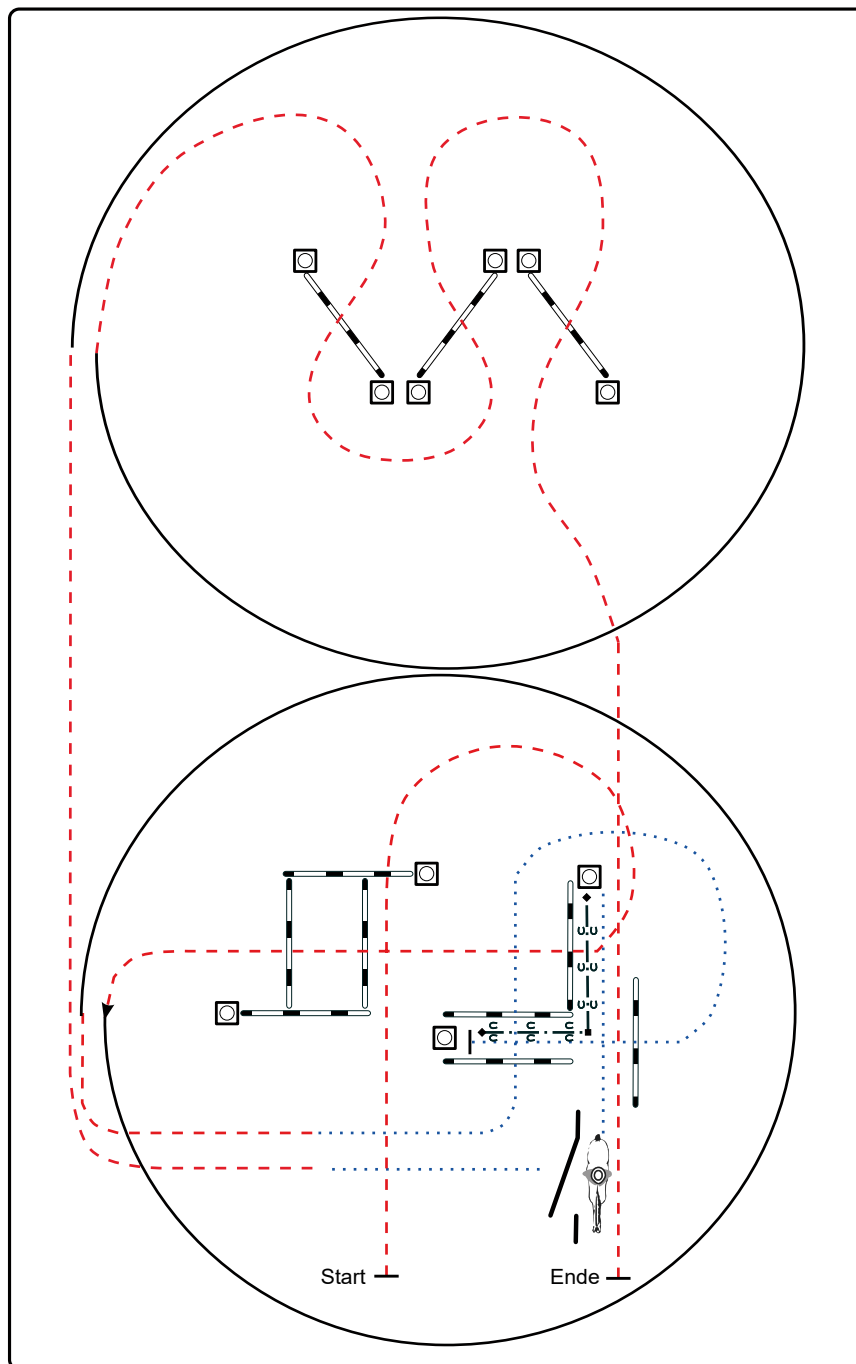

- 1) Trabstangen (2,00 m)
- 2) Linksgalopp, Trab
- 3) Schritstangen (1,20 m), Schritt in Gasse
- 4) Rückwärts L, Schritt zum Tor, Seiltor (rechte Hand)
- 5) Schritt, Trab, Rechtsgalopp
- 6) Trabstangen

- ..... Schritt
- Trab
- ==== Galopp
- ◄---◄---◄--- Rückwärts

# JUPF Trail 5J #7

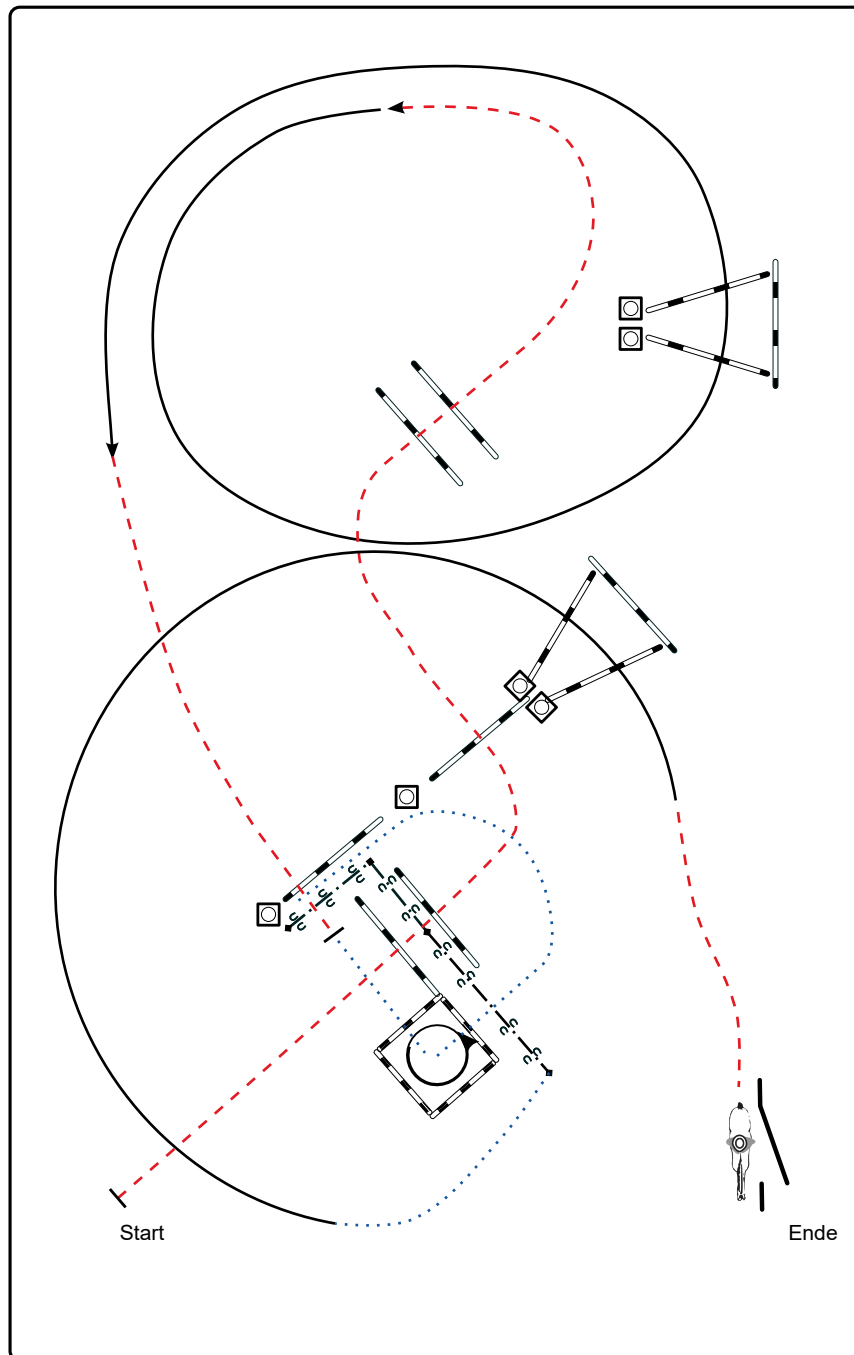

- 1) Trabstangen (1,00 m)
- 2) Linksgalopp Galoppstangen (Abstand mittig 2,00 m),  
Trabstange, Stop
- 3) Schritt in Box (Seitenlänge 2,00 m), 450° Turn (**links**), Schritt
- 4) Rückwärts L, nach **links** abwenden, Schritt
- 5) Rechtsgalopp Galoppstangen (Abstand mittig 2,00 m)
- 6) Trab, Seiltor (linke Hand)

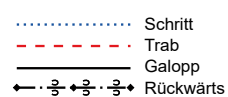

# JUPF Trail 6J #9

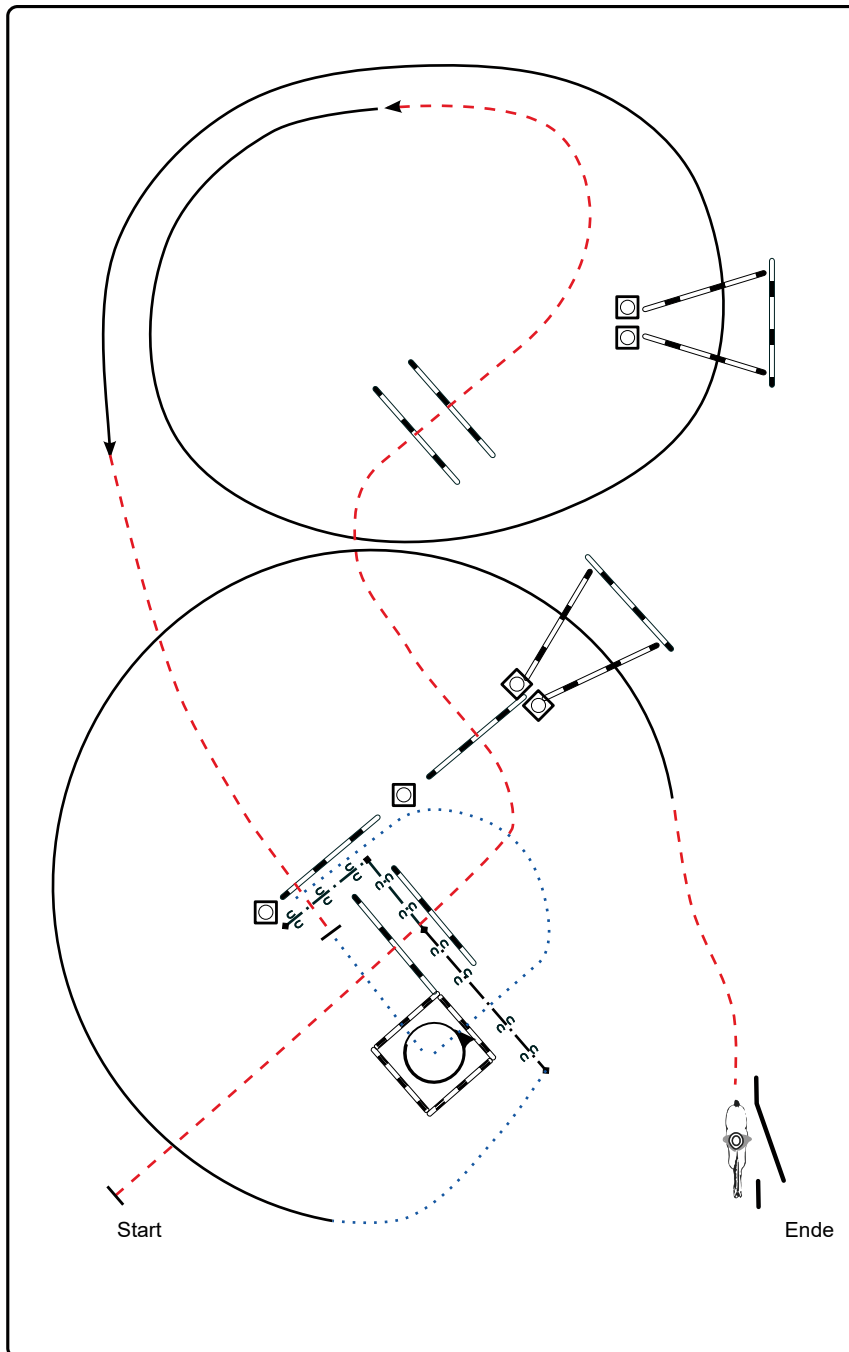

- 1) Trabstangen (1,00 m)
  - 2) Linksgalopp Galoppstangen (Abstand mittig 2,00 m),  
Trabstange, Stop
  - 3) Schritt in Box (Seitenlänge 2,00 m), 450° Turn (**links**), Schritt
  - 4) Rückwärts L, nach **links** abwenden, Schritt
  - 5) Rechtsgalopp Galoppstangen (Abstand mittig 2,00 m)
  - 6) Trab, Seiltor (linke Hand)
- ..... Schritt
  - - - - - Trab
  - Galopp
  - ← ••••• → Rückwärts

# JUPF Reining 4J

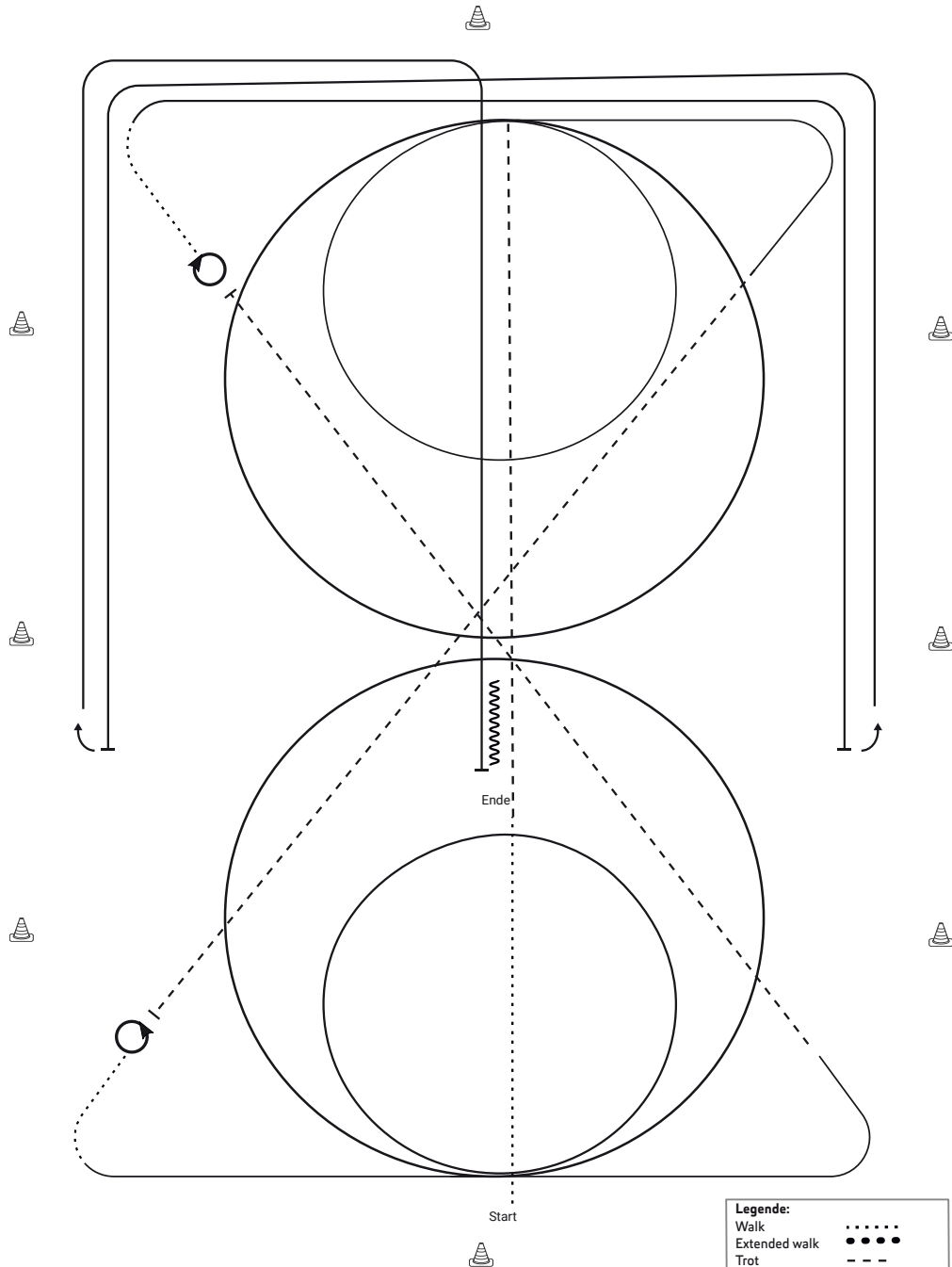

1. SCHRITT, TRAB ENTLANG DER MITTELLINIE
2. 2 GALOPPZIRKEL RECHTS, 1.GROß, 2. KLEIN
3. WEITER IM GALOPP, TRAB, STOP, 4 SPINS LINKS
4. SCHRITT, GALOPP LINKS, 2 GALOPPZIRKEL LINKS, 1.GROß, 2.KLEIN
5. WEITER IM GALOPP, TRAB, STOP, 4 SPINS RECHTS
6. SCHRITT, GALOPP ENTLANG DER LANGEN SEITE, RUNDOWN, SLIDING STOP HINTER DEM MITTELMARKER, ROLLBACK LINKS
7. RUNDOWN ENTLANG DER LANGEN SEITE, SLIDING STOP HINTER DEM MITTELMARKER, ROLLBACK RECHTS
8. RUNDOWN AUF DER MITTELLINIE, SLIDING STOP HINTER DEM MITTELMARKER, BACKUP

Legende:	
Walk	.....
Extended walk	.....
Trot	-----
Extended trot	-----
Lope	—————
Extended lope	—————
Back-up	~~~~~
Two Track right	→→→
Two Track left	←←←

THE  
NEW

# WESTERN EQUITATION



**Cowboy Headquarters**  
GmbH  
Western Wear Saddle & Tack  
Groß- und Einzelhandel, Import



Blaubeurer Weg 5  
D-72535 Heroldstatt  
info@w-day.de

Tel: 0 73 89 / 9 02 90  
Fax: 0 73 89 / 9 02 92  
www.w-day.de



# JUPF Reining 5J + 6J

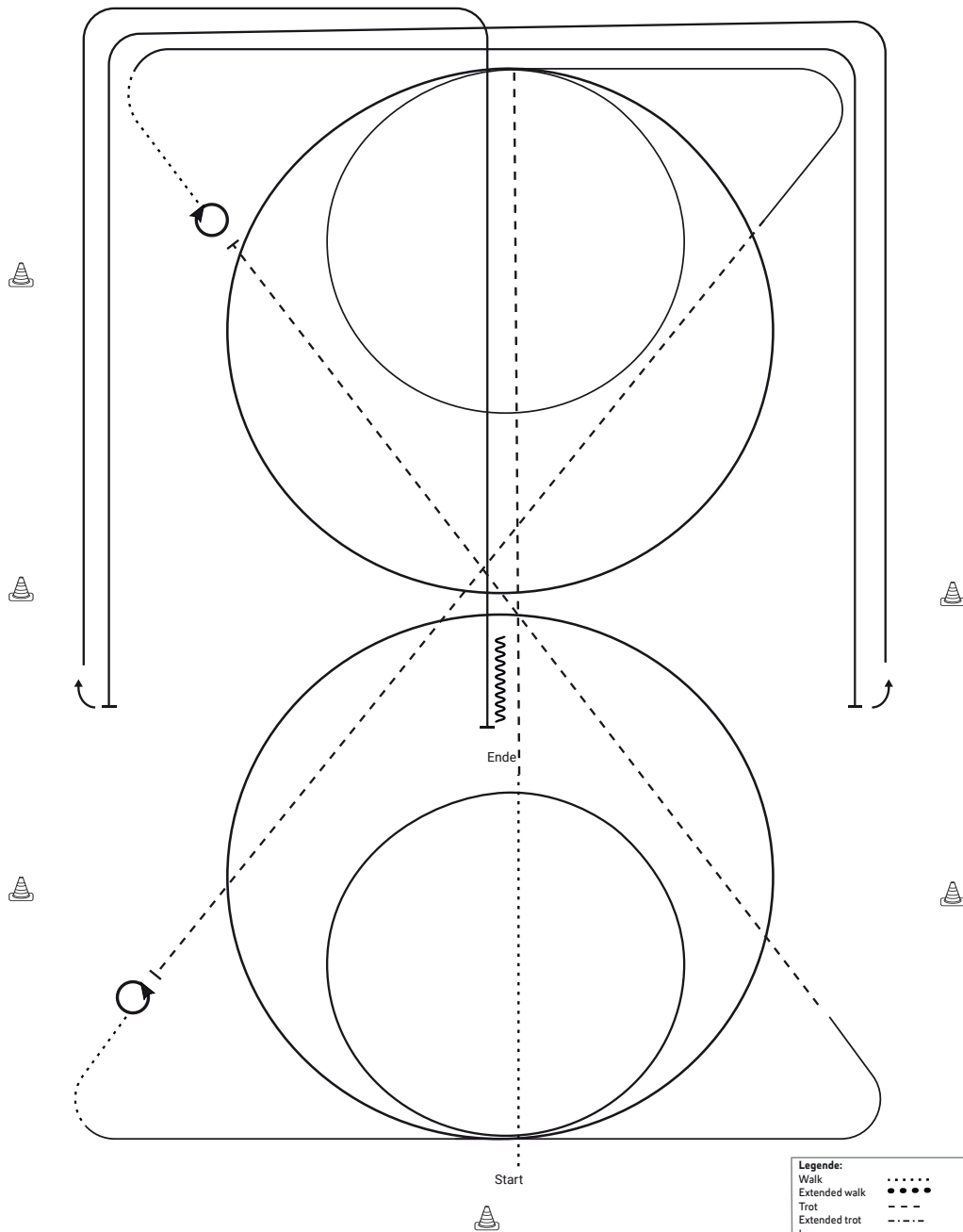

1. SCHRITT, TRAB ENTLANG DER MITTELLINIE
2. 2 GALOPPZIRKEL RECHTS, 1.GROß UND SCHNELL, 2.KLEIN UND LANGSAM
3. WEITER IM GALOPP, TRAB, STOP, 4 SPINS LINKS
4. SCHRITT, GALOPP LINKS, 2 GALOPPZIRKEL LINKS, 1.GROß UND SCHNELL, 2.KLEIN UND LANGSAM
5. WEITER IM GALOPP, TRAB, STOP, 4 SPINS RECHTS
6. SCHRITT, GALOPP ENTLANG DER LANGEN SEITE, RUNDOWN, SLIDING STOP HINTER DEM MITTELMARKER, ROLLBACK LINKS
7. RUNDOWN ENTLANG DER LANGEN SEITE, SLIDING STOP HINTER DEM MITTELMARKER, ROLLBACK RECHTS
8. RUNDOWN AUF DER MITTELLINIE, SLIDING STOP HINTER DEM MITTELMARKER, BACKUP

# JUPF Ranch Riding 4J #5

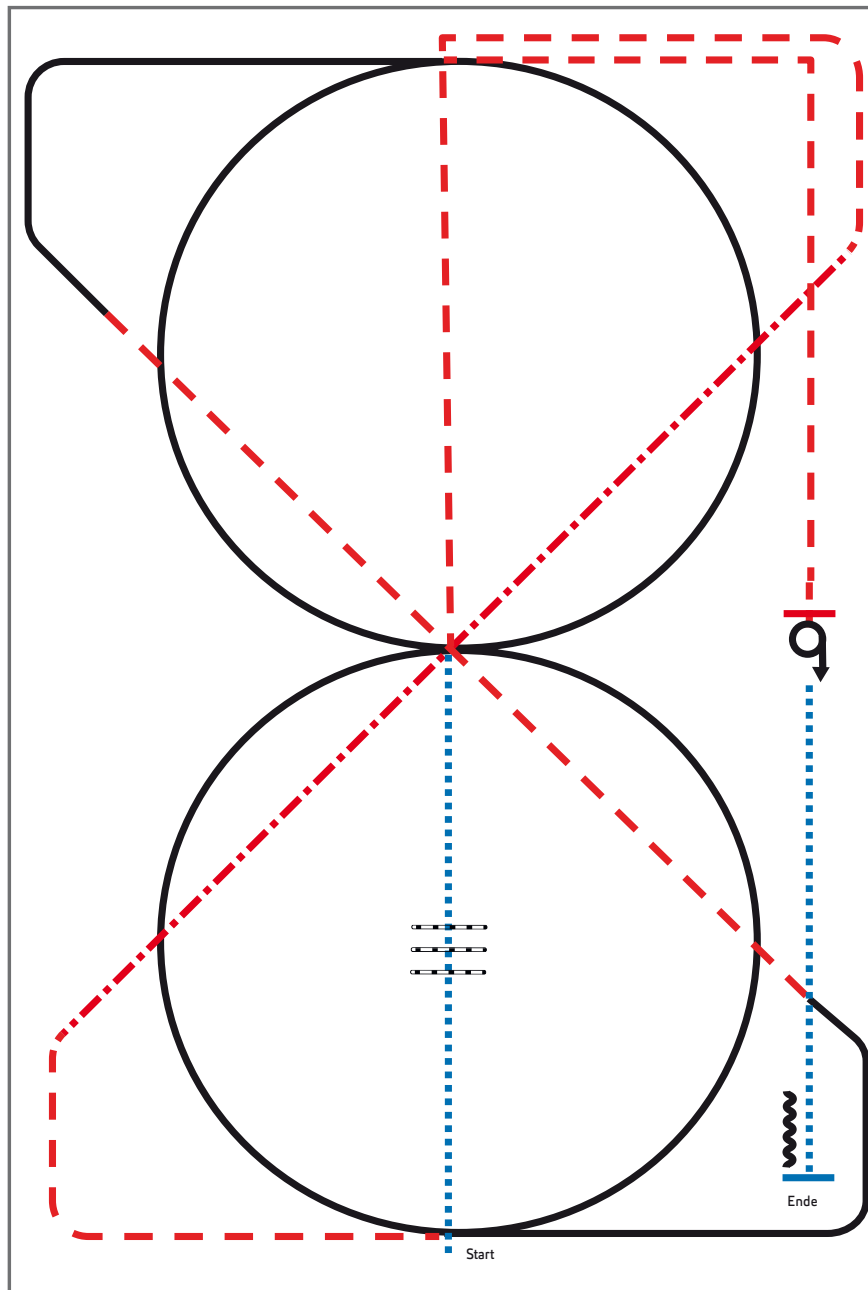

- 1) Walk, Walk over, Walk
- 2) Trot, extended Trot, Trot
- 3) Lope LL circle, Lope, Trot
- 4) Lope RL, circle, Trot
- 5) Stop, Turn 360° left or right
- 6) Walk, Stop, Back up

Legende:	
Walk	
Trot	
Extended Trot	
Lope	
Extended Lope	
Back-up	

# JUPF Ranch Riding 5J #6

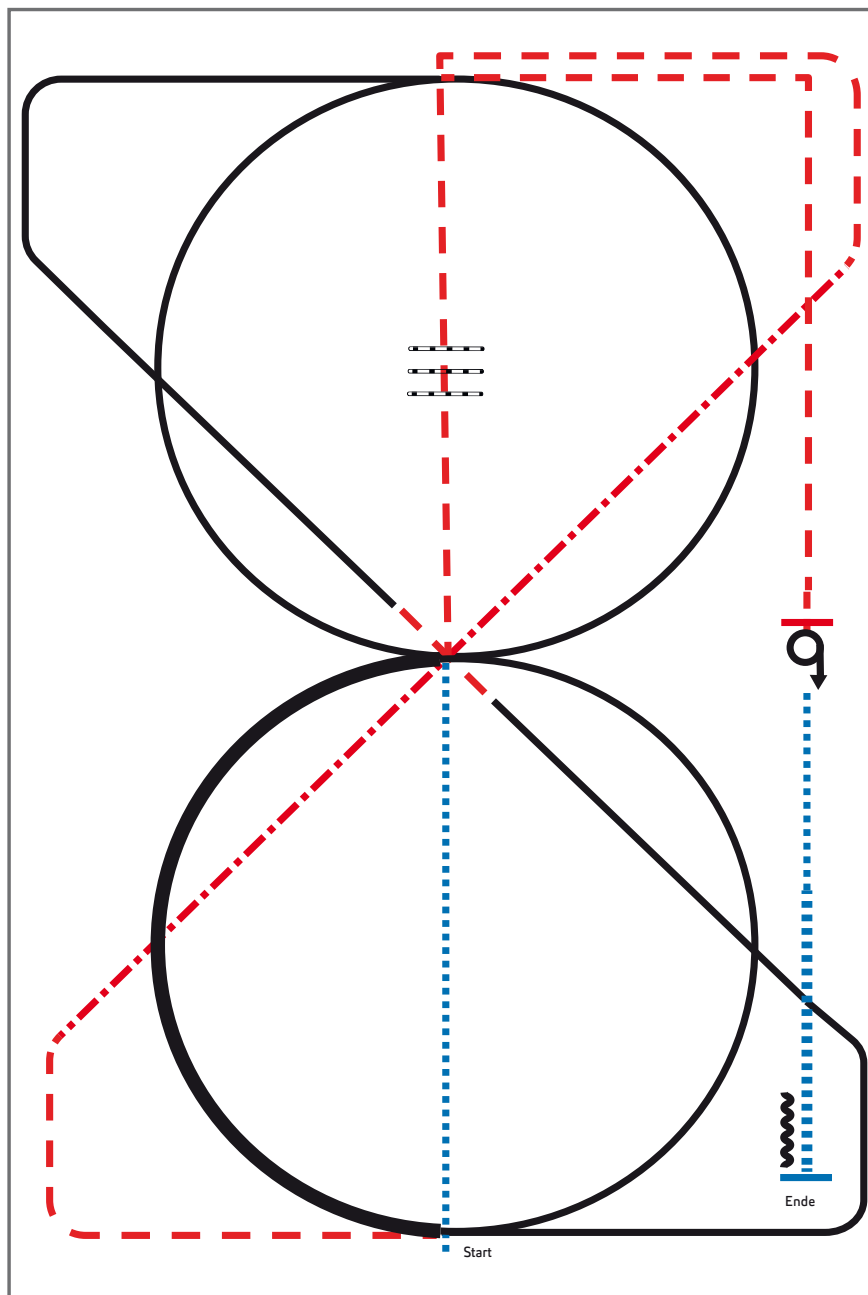

- 1) Walk, Trot over, Trot
- 2) Extended Trot, Trot
- 3) Lope LL 1/2 circle, extended Lope 1/2 circle, Lope
- 4) Simple or flying lead change, Lope RL, Lope circle
- 5) Trot, Stop, Turns 360° each direction
- 6) Walk, extended Walk, Stop, Back up

**Legende:**

Walk	
Trot	
Extended Trot	
Lope	
Extended Lope	
Back-up	

# YOUNGSTAR Challenge 6J + 7J #5

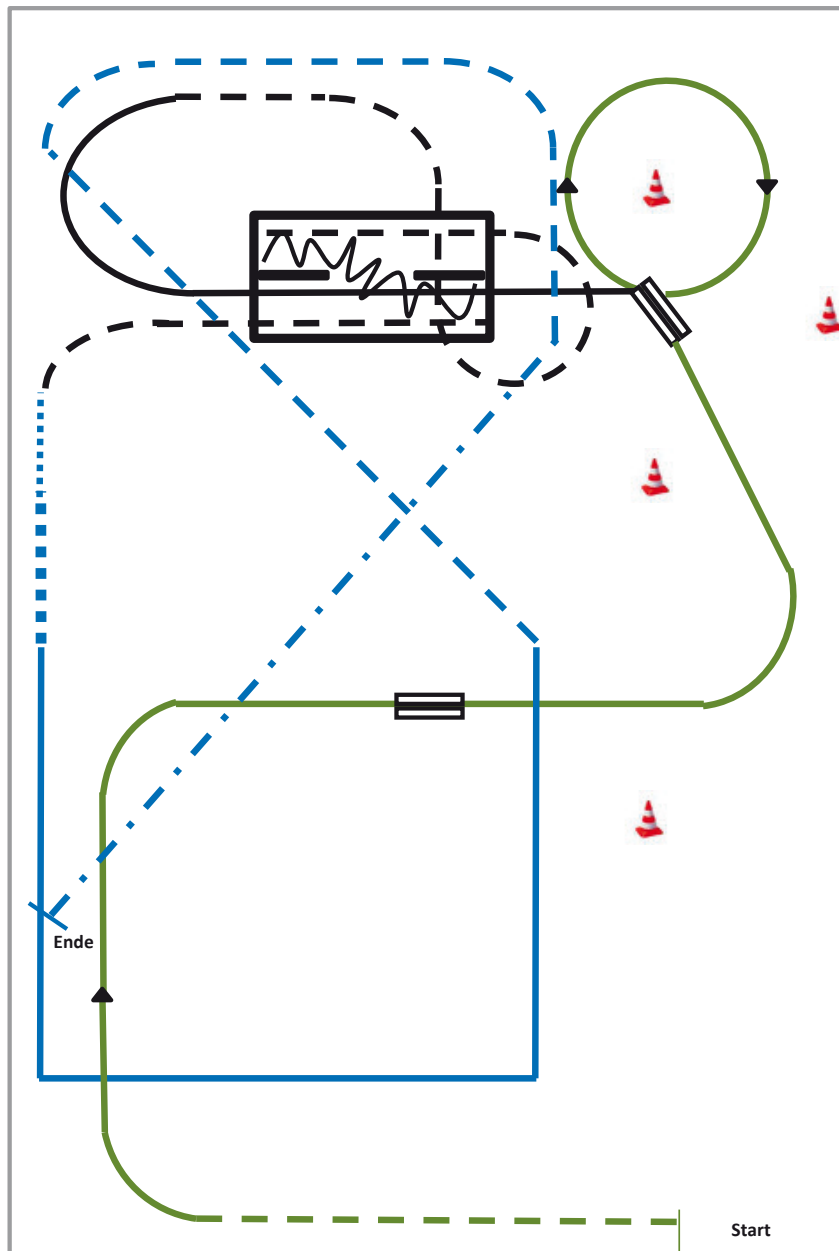

- 1) Jog, Übergang Rechtsgalopp (WR)
- 2) Galoppwechsel auf der Linie (WR)
- 3) Galoppwechsel auf der Linie (WR)
- 4) Lope over (TH)
- 5) Jog over, Jog in (TH)
- 6) Back up, Jog out (TH)
- 7) Walk, Extended Walk (RR)
- 8) Lope Corners (RR)
- 9) Trot, Extended Trot, Stop (RR)

	Back
	Lope
	Extended Lope
	Jog/Trot
	Extended Trot
	Walk/ Ext. Walk
	Lead change

# YOUNGSTAR Reining 6J + 7J #8

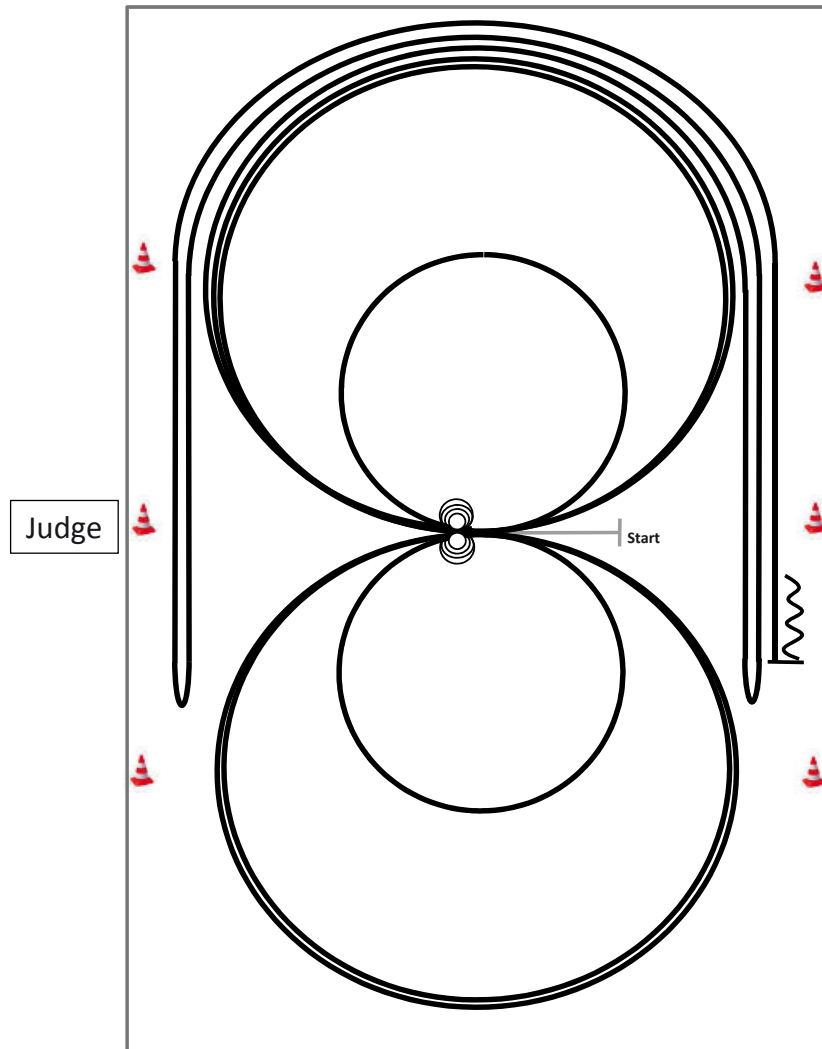

Im Schritt oder Trab zur Mitte der Bahn.  
 In der YS RN ist das Eintraben zwingend erforderlich.  
 Beginn der Aufgabe aus dem Schritt oder aus dem Stand.

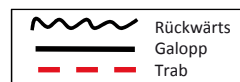

- 1) 4 Spins **links**, Verharren
- 2) 4 Spins **rechts**, Verharren
- 3) 3 Zirkel Galopp (**rechts**), 1. groß und schnell, **2. klein** und langsam,  
3. groß und schnell, Galoppwechsel bei X
- 4) 3 Zirkel Galopp (**links**), 1. groß und schnell, **2. klein** und langsam,  
3. groß und schnell, Galoppwechsel bei X
- 5) Galopp (**rechts**) auf dem Zirkel, der nicht geschlossen wird, Run Down entlang  
der langen Seite, Sliding Stop mind. 6,00 m von der Bande entfernt hinter dem  
**Mittelmarker**, Rollback **links**, kein Verharren
- 6) Galopp (**links**) auf dem Zirkel, der nicht geschlossen wird, Run Down entlang  
der langen Seite, Sliding Stop mind. 6,00 m von der Bande entfernt hinter dem  
**Mittelmarker**, Rollback **rechts**, kein Verharren
- 7) Galopp (**rechts**) auf dem Zirkel, der nicht geschlossen wird, Run Down entlang  
der langen Seite, Sliding Stop mind. 6,00 m von der Bande entfernt hinter dem  
**Mittelmarker**, Rückwärtsrichten mind. 3,00 m, Verharren

Der Reiter muss das Kopfstück zur Gebisskontrolle vor dem Richter abnehmen.

Alle 11 Minuten  
verliebt sich  
ein Cowboy  
auf **e**horses



**FINDE DEINEN PERFEKTEN PARTNER**

*Code scannen  
und verlieben*



 DE-56567 Neuwied

**PK 10.000 € bis 15.000 €**

Western 4 Jahre

Stute Quarter Horse



 DE-56244 Niedersayn

**Preis auf Anfrage**

Western 3 Jahre

Wallach Quarter Horse



 DE-14715 Schollene

**6.900 € VB**

Western 13 Jahre

Stute Quarter Horse

# Trail 1/2 A sen. + 1/2 B Vorläufe

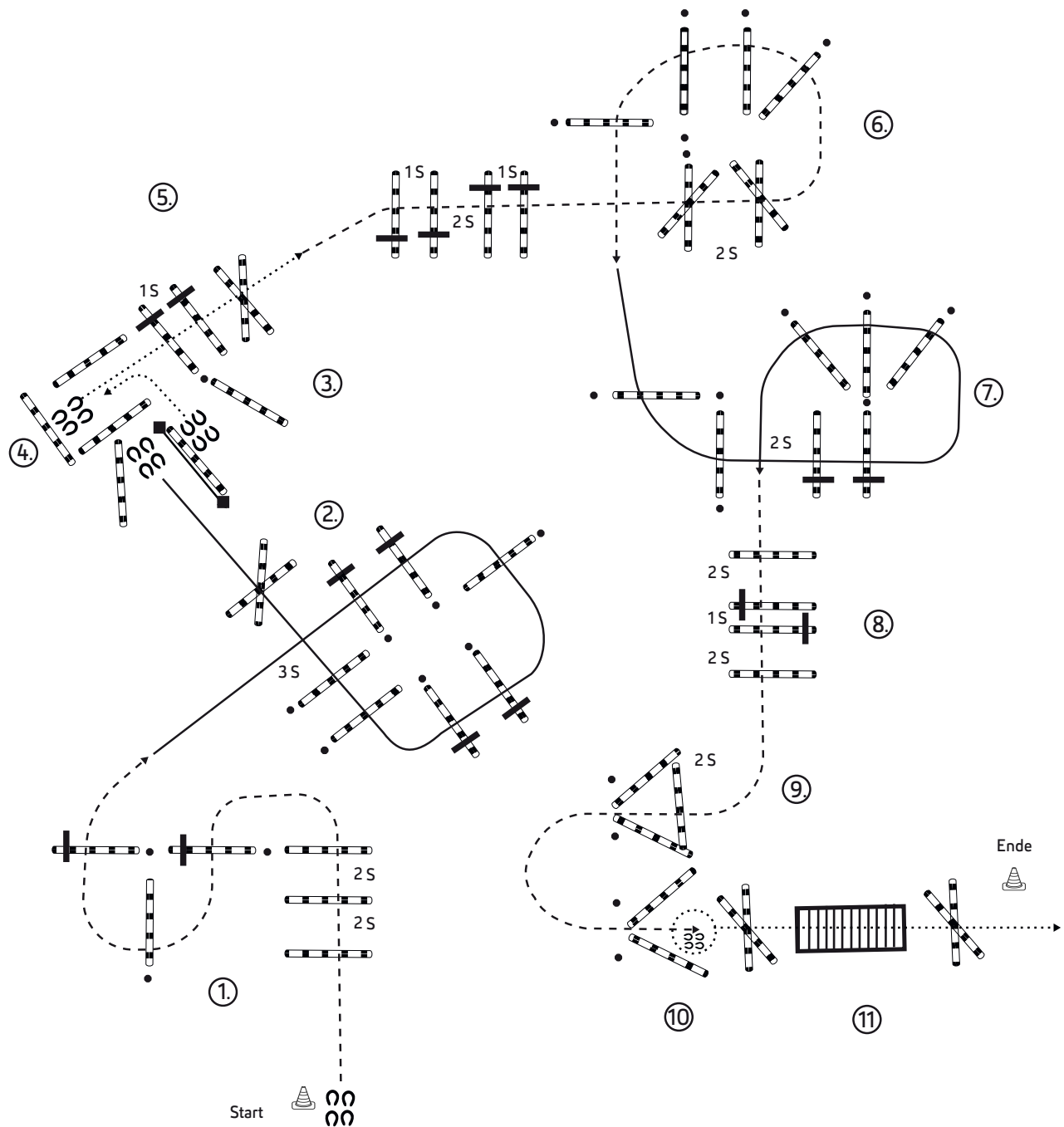

1. JOG OVERS-SERPENTINE
2. RL LOPE OVERS TO GATE
3. STOP-RH GATE OPEN RIDE OVER POLE/THROUGH GATE -CLOSE
4. BACK L INTO CHUTE
5. WALK OVERS
6. JOG OVERS
7. LL LOPE OVERS
8. JOG OVERS,
9. JOG INTO TRIANGLE-STOP
10. TURN 360 RIGHT OR LEFT
11. WALK OVER X-BRIDGE-WALK OVER X-END OF PATTERN



**BITS**

**Custom made since 2000**

**SADDLES, HANDCRAFTED BITS AND SPURS**



 0160 - 94 166 970

Jens Stemming  [www.js-bits.com](http://www.js-bits.com)



**Meet me at my shop at  
the German Open 2022!**





# Trail 1/2 jun. Vorlauf

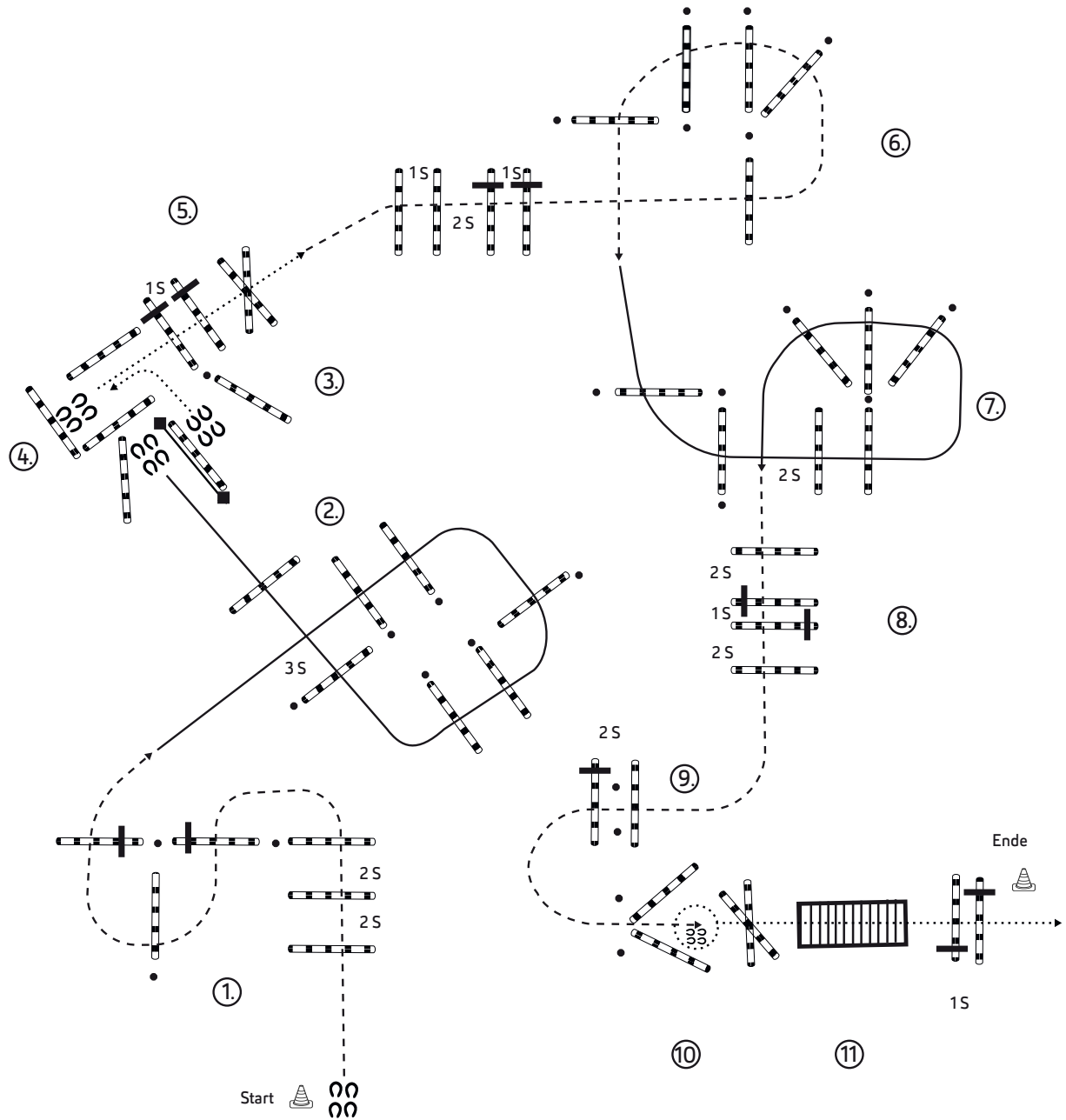

1. JOG OVERS-SERPENTINE
2. RL LOPE OVERS TO GATE
3. STOP-RH GATE OPEN RIDE OVER POLE/THROUGH GATE -CLOSE
4. BACK L INTO CHUTE
5. WALK OVERS
6. JOG OVERS
7. LL LOPE OVERS
8. JOG OVERS
9. JOG OVERS, JOG INTO TRIANGLE-STOP
10. TURN 360 RIGHT OR LEFT
11. WALK OVER X-BRIDGE-WALK OVERS -END OF PATTERN

# Trail 1/2 A sen.+ 1/2 B Finale

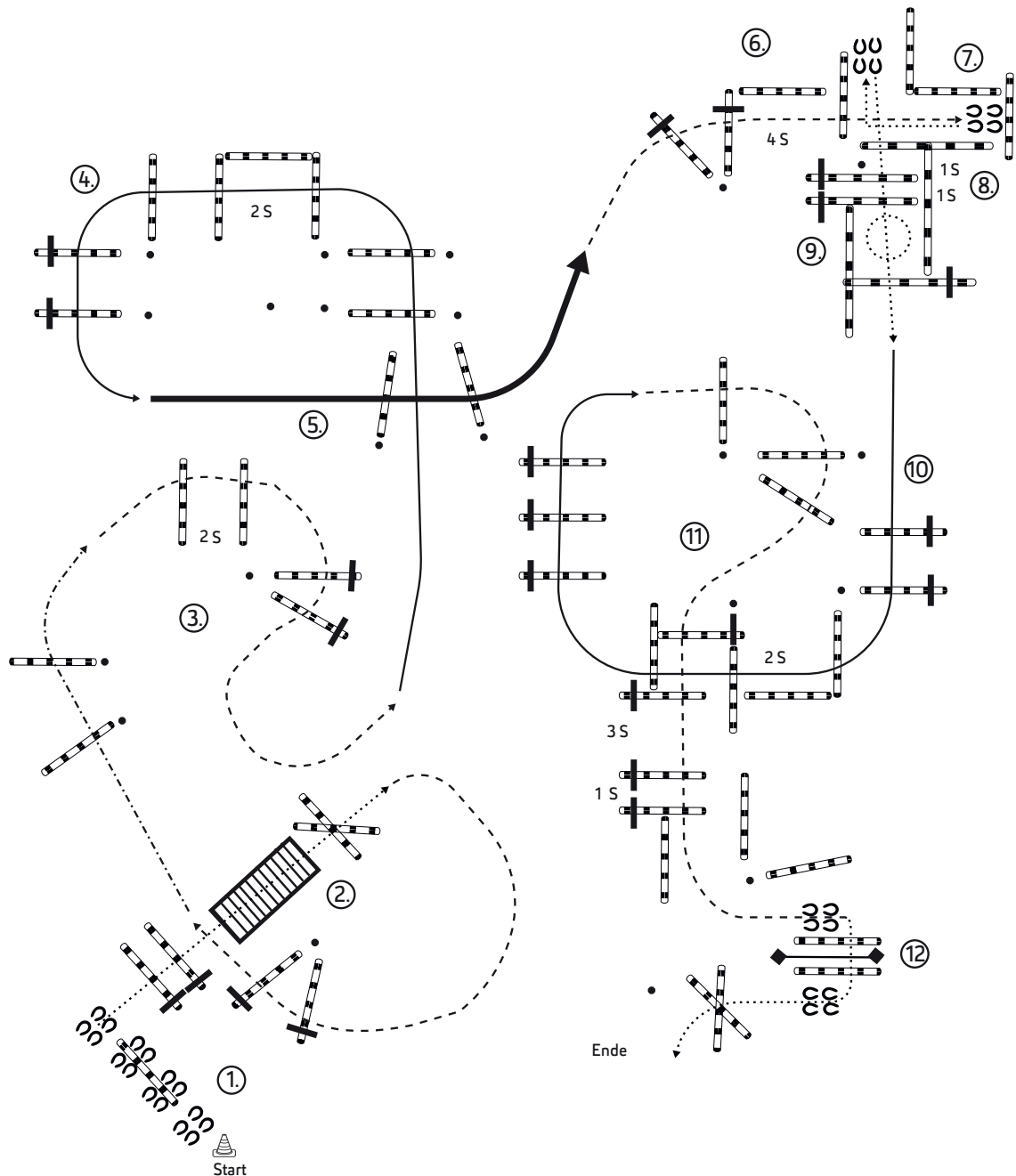

1. SIDEPASS POLE
2. WALK OVER BRIDGE-X POLE
3. JOG OVERS-EXTENDED JOG OVERS-COLLECT JOG OVERS
4. LL LOPE OVERS
5. EXTENDED LL LOPE OVERS
6. JOG OVERS INTO CHUTE-STOP
7. BACK L INTO CHUTE
8. WALK OVERS, WALK IN
9. TURN 360 RIGHT AND LEFT, EITHER WAY FIRST, WALK OVER
10. RL LOPE OVERS
11. JOG OVERS THROUGH CHUTE UP TO GATE-STOP
12. RH GATE OPEN -WALK OVERS UNDER GATE -CLOSE GATE- WALK X OVER WALK OUT TO EXIT

#50

# Trail LK 1/2 A jun. Finale

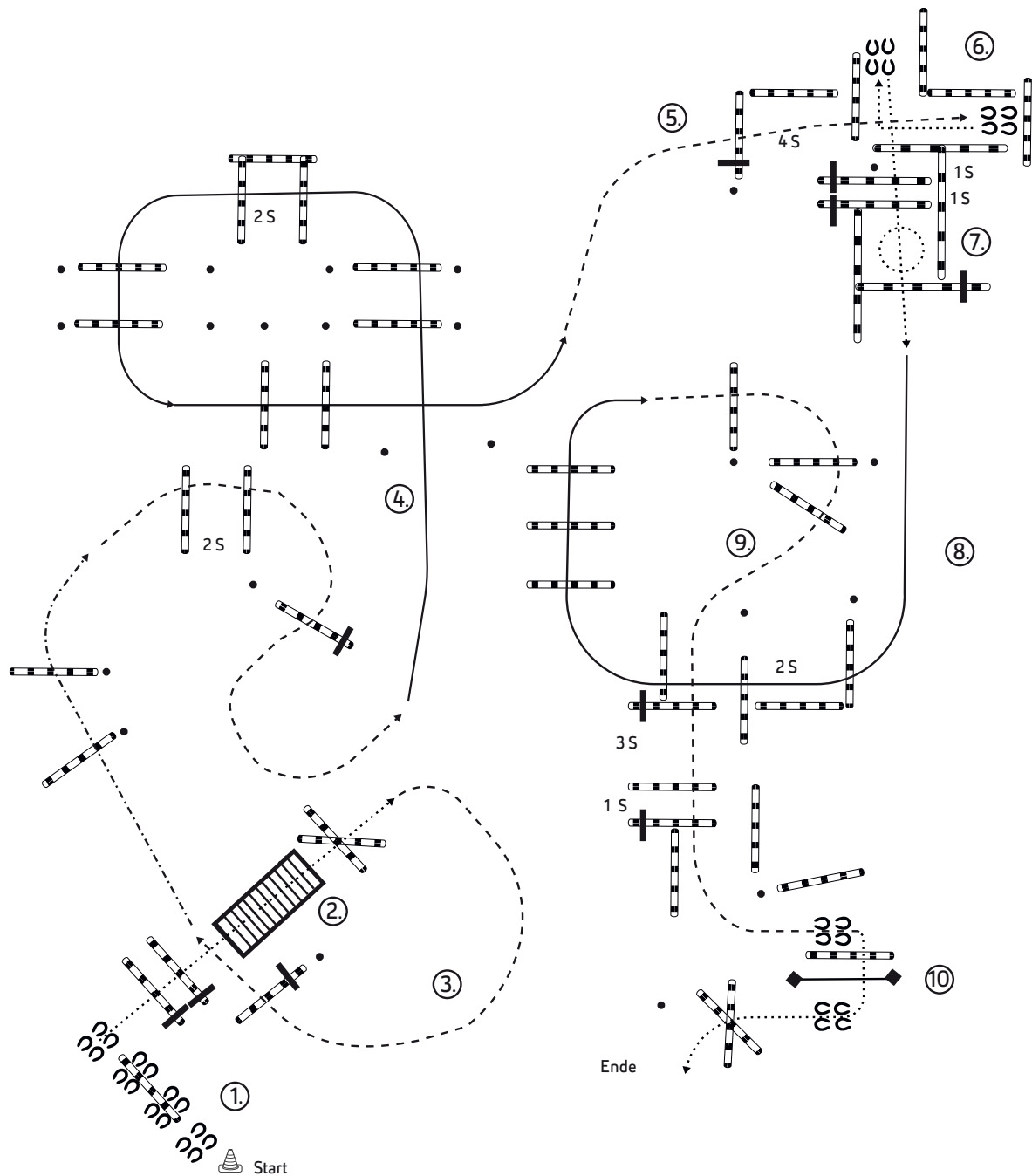

1. SIDEPASS POLE
2. WALK OVER BRIDGE-X POLE
3. JOG OVERS-EXTENDED JOG OVERS-COLLECT JOG OVERS
4. LL LOPE OVERS
5. JOG OVERS INTO CHUTE-STOP
6. BACK L INTO CHUTE
7. WALK OVERS-TURN 360 RIGHT OR LEFT -WALK OVER
8. RL LOPE OVERS
9. JOG OVERS THROUGH CHUTE UP TO GATE-STOP
10. RH GATE OPEN -WALK OVER POLE UNDER GATE -CLOSE GATE- WALK X OVER WALK OUT TO EXIT

#51

# Reining 1/2 jun. + LK 1/2 B Vorläufe #13

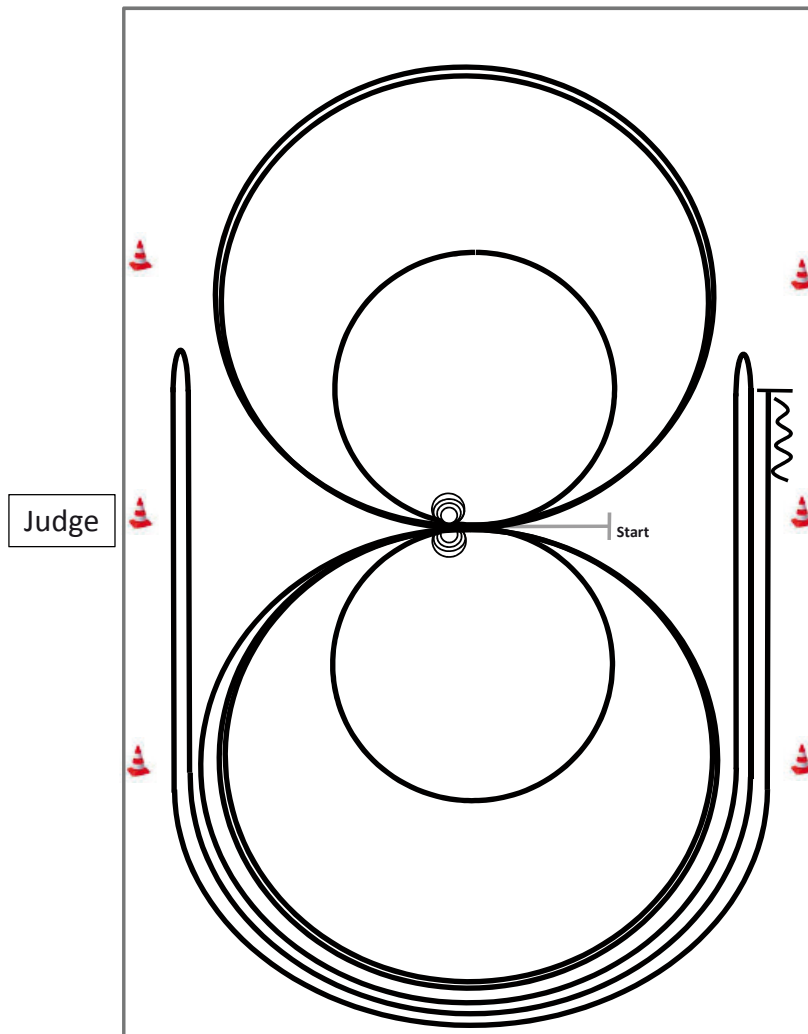

Im Schritt oder Trab zur Mitte der Bahn.  
Beginn der Aufgabe aus dem Schritt oder aus dem Stand.

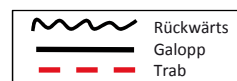

- 1) 2 Zirkel Galopp (**links**), 1. groß und schnell, **2. klein** und langsam, Stop bei X
- 2) 4 Spins **links**, Verharren
- 3) 2 Zirkel Galopp (**rechts**), 1. groß und schnell, **2. klein** und langsam, Stop bei X
- 4) 4 Spins **rechts**, Verharren
- 5) 1 Zirkel Galopp (**links**) groß und schnell, Galoppwechsel bei X, 1 Zirkel Galopp (**rechts**) groß und schnell, Galoppwechsel bei X (figure 8)
- 6) Galopp (**links**) auf dem Zirkel, der nicht geschlossen wird, Run Down entlang der langen Seite, Sliding Stop mind. 6,00 m von der Bande entfernt hinter dem **Mittelmarker**, Rollback **rechts**, kein Verharren
- 7) Galopp (**rechts**) auf dem Zirkel, der nicht geschlossen wird, Run Down entlang der langen Seite, Sliding Stop mind. 6,00 m von der Bande entfernt hinter dem **Mittelmarker**, Rollback **links**, kein Verharren
- 8) Galopp (**links**) auf dem Zirkel, der nicht geschlossen wird, Run Down entlang der langen Seite, Sliding Stop mind. 6,00 m von der Bande entfernt hinter dem **Mittelmarker**, Rückwärtsrichten mind. 3,00 m, Verharren

Der Reiter muss das Kopfstück zur Gebisskontrolle vor dem Richter abnehmen.

# Reining 1/2 A sen. Vorlauf #12

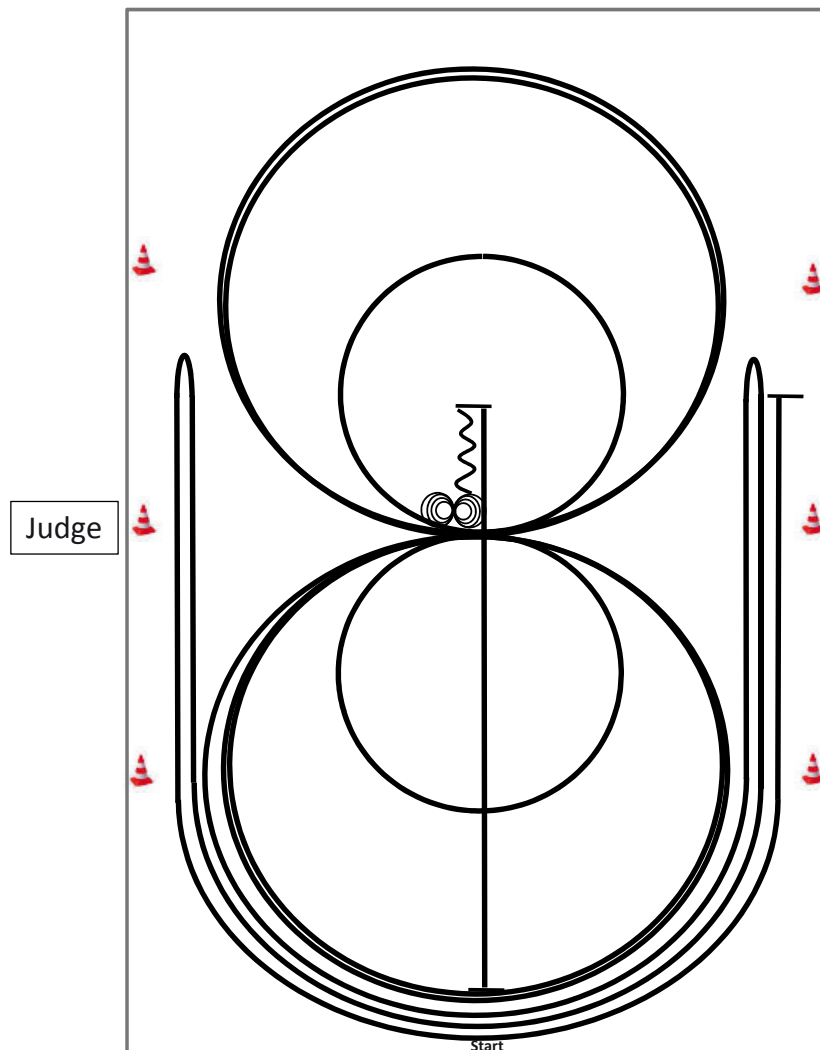

- 1) Run Down auf der Mittellinie, Sliding Stop hinter dem **Mittelmarker**, Rückwärtsrichten bis zur Mitte der Bahn oder mind. 3,00 m, Verharren
- 2) 4 Spins **rechts**, Verharren
- 3) 4¼ Spins **links**, Verharren
- 4) 3 Zirkel Galopp (**links**), 1. + 2. groß und schnell, **3. klein** und langsam, Galoppwechsel bei X
- 5) 3 Zirkel Galopp (**rechts**), 1. + 2. groß und schnell, **3. klein** und langsam, Galoppwechsel bei X
- 6) Galopp (**links**) auf dem Zirkel, der nicht geschlossen wird, Run Down entlang der langen Seite, Sliding Stop mind. 6,00 m von der Bande entfernt hinter dem **Mittelmarker**, Rollback **rechts**, kein Verharren
- 7) Galopp (**rechts**) auf dem Zirkel, der nicht geschlossen wird, Run Down entlang der langen Seite, Sliding Stop mind. 6,00 m von der Bande entfernt hinter dem **Mittelmarker**, Rollback **links**, kein Verharren
- 8) Galopp (**links**) auf dem Zirkel, der nicht geschlossen wird, Run Down entlang der langen Seite, Sliding Stop mind. 6,00 m von der Bande entfernt hinter dem **Mittelmarker**, Verharren



Der Reiter muss das Kopfstück zur Gebisskontrolle vor dem Richter abnehmen.

# Reining 1/2 jun. + LK 1/2 B Finale #12

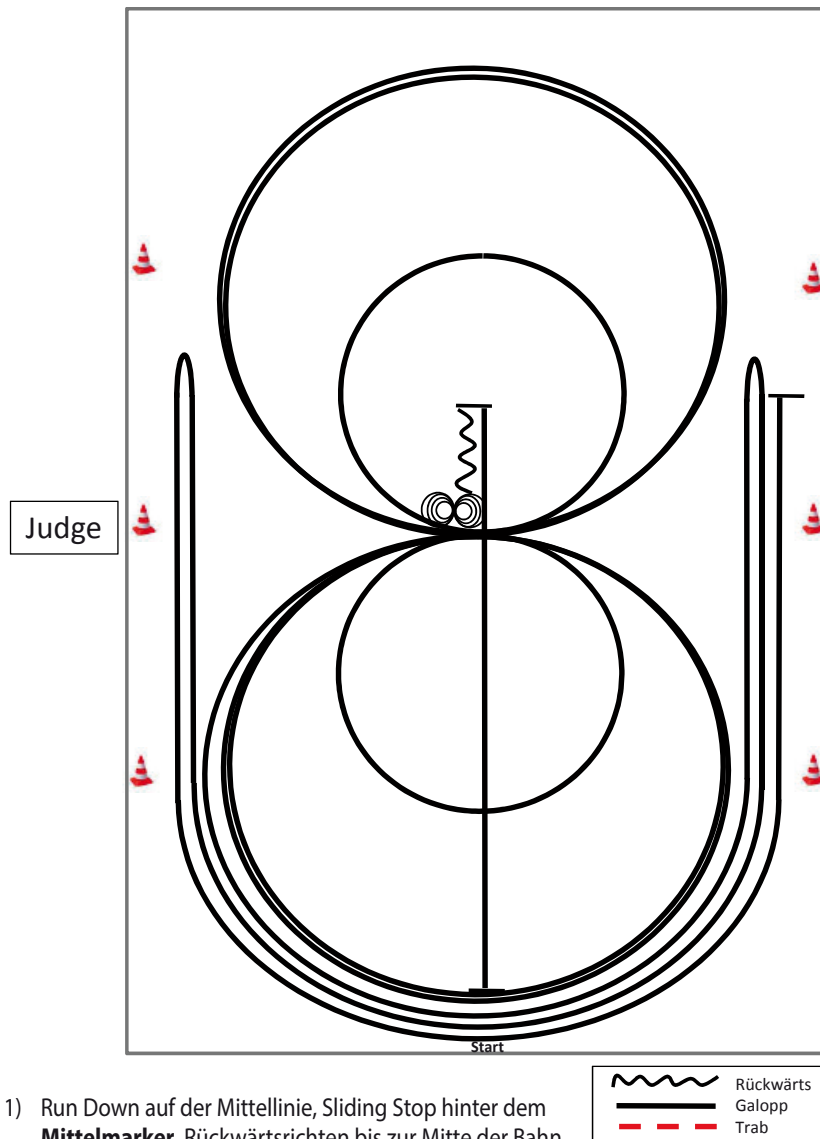

- 1) Run Down auf der Mittellinie, Sliding Stop hinter dem **Mittelmarker**, Rückwärtsrichten bis zur Mitte der Bahn oder mind. 3,00 m, Verharren
- 2) 4 Spins **rechts**, Verharren
- 3) 4¼ Spins **links**, Verharren
- 4) 3 Zirkel Galopp (**links**), 1. + 2. groß und schnell, **3. klein** und langsam, Galoppwechsel bei X
- 5) 3 Zirkel Galopp (**rechts**), 1. + 2. groß und schnell, **3. klein** und langsam, Galoppwechsel bei X
- 6) Galopp (**links**) auf dem Zirkel, der nicht geschlossen wird, Run Down entlang der langen Seite, Sliding Stop mind. 6,00 m von der Bande entfernt hinter dem **Mittelmarker**, Rollback **rechts**, kein Verharren
- 7) Galopp (**rechts**) auf dem Zirkel, der nicht geschlossen wird, Run Down entlang der langen Seite, Sliding Stop mind. 6,00 m von der Bande entfernt hinter dem **Mittelmarker**, Rollback **links**, kein Verharren
- 8) Galopp (**links**) auf dem Zirkel, der nicht geschlossen wird, Run Down entlang der langen Seite, Sliding Stop mind. 6,00 m von der Bande entfernt hinter dem **Mittelmarker**, Verharren

# Reining 1/2 A sen. Finale #7

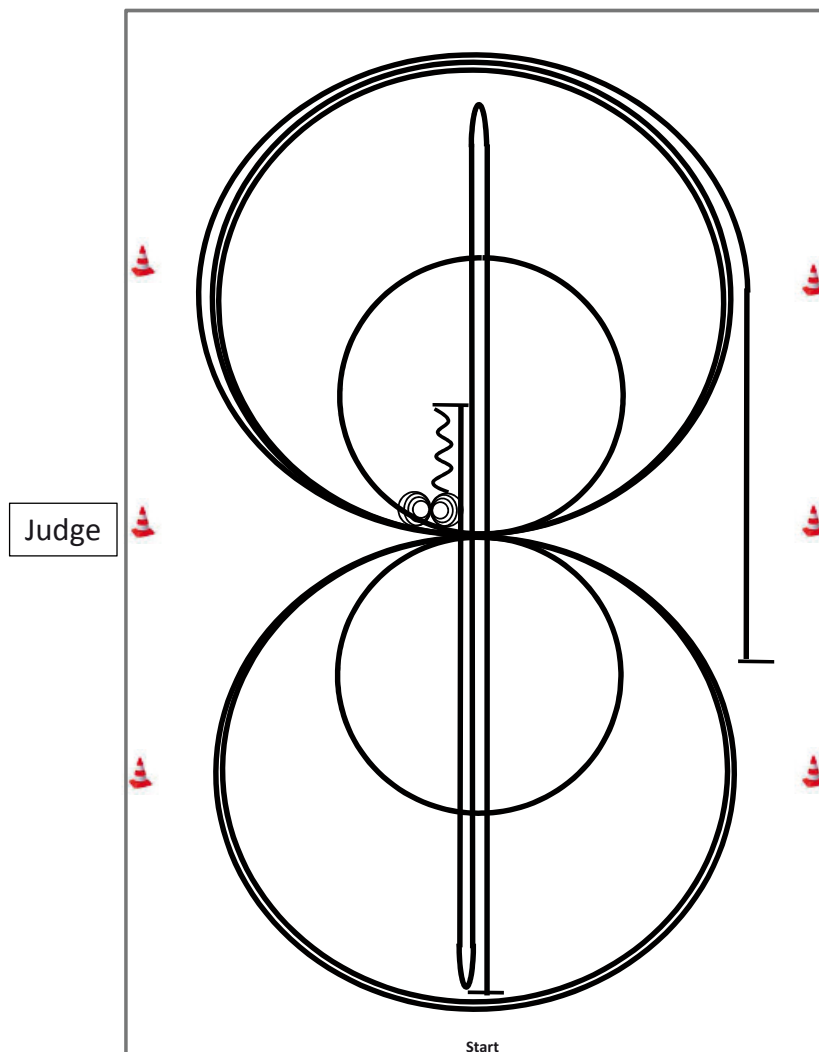

- |  |           |
|--|-----------|
|  | Rückwärts |
|  | Galopp    |
|  | Trab      |
- 1) Run Down auf der Mittellinie, Sliding Stop hinter dem **Endmarker**, Rollback **links**, kein Verharren
  - 2) Run Down auf der Mittellinie, Sliding Stop hinter dem **Endmarker**, Rollback **rechts**, kein Verharren
  - 3) Run Down auf der Mittellinie, Sliding Stop hinter dem **Mittelmarker**, Rückwärtsrichten bis zur Mitte der Bahn oder mind. 3,00 m, Verharren
  - 4) 4 Spins **rechts**, Verharren
  - 5) 4¼ Spins **links**, Verharren
  - 6) 3 Zirkel Galopp (**rechts**), 1. + 2. groß und schnell, **3. klein** und langsam, Galoppwechsel bei X
  - 7) 3 Zirkel Galopp (**links**), 1. + 2. groß und schnell, **3. klein** und langsam, Galoppwechsel bei X
  - 8) Galopp (**rechts**) auf dem Zirkel, der nicht geschlossen wird, Run Down entlang der langen Seite, Sliding Stop mind. 6,00 m von der Bande entfernt hinter dem **Mittelmarker**, Verharren

Der Reiter muss das Kopfstück zur Gebisskontrolle vor dem Richter abnehmen.

# Reining FN SEN Vorlauf #12

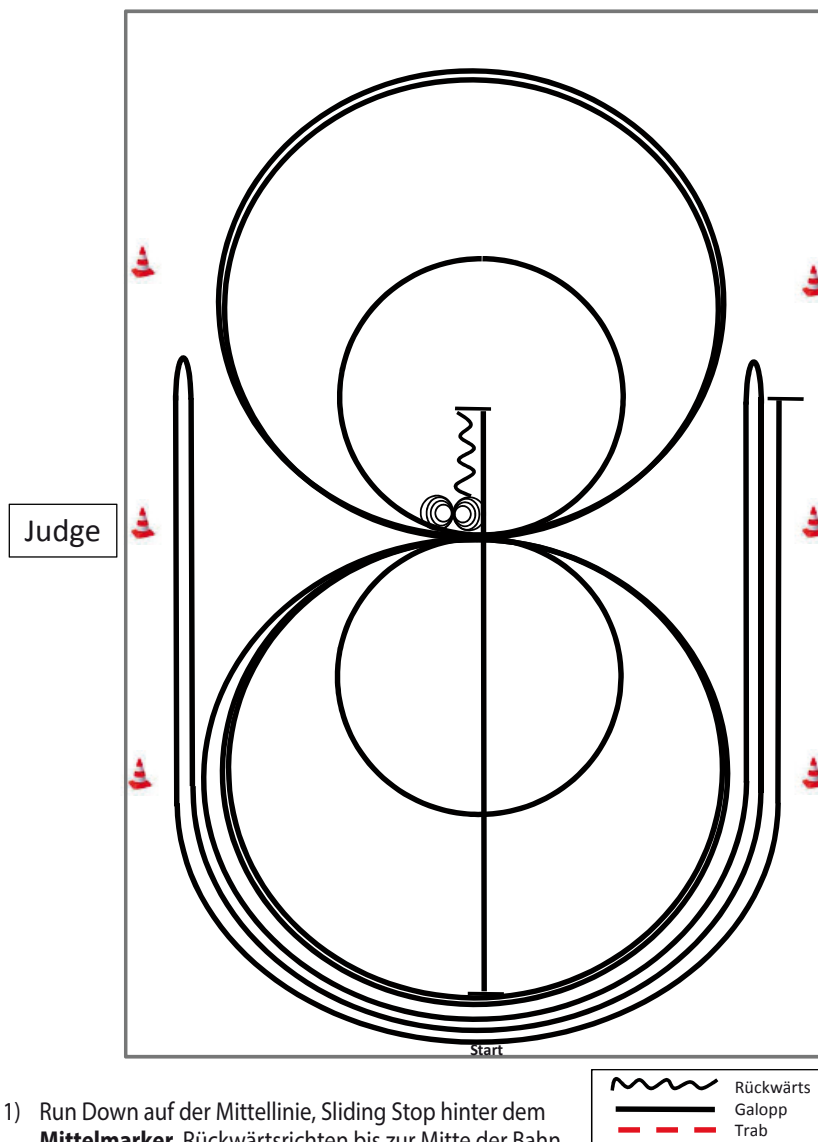

- 1) Run Down auf der Mittellinie, Sliding Stop hinter dem **Mittelmarker**, Rückwärtsrichten bis zur Mitte der Bahn oder mind. 3,00 m, Verharren
- 2) 4 Spins **rechts**, Verharren
- 3) 4¼ Spins **links**, Verharren
- 4) 3 Zirkel Galopp (**links**), 1. + 2. groß und schnell, **3. klein** und langsam, Galoppwechsel bei X
- 5) 3 Zirkel Galopp (**rechts**), 1. + 2. groß und schnell, **3. klein** und langsam, Galoppwechsel bei X
- 6) Galopp (**links**) auf dem Zirkel, der nicht geschlossen wird, Run Down entlang der langen Seite, Sliding Stop mind. 6,00 m von der Bande entfernt hinter dem **Mittelmarker**, Rollback **rechts**, kein Verharren
- 7) Galopp (**rechts**) auf dem Zirkel, der nicht geschlossen wird, Run Down entlang der langen Seite, Sliding Stop mind. 6,00 m von der Bande entfernt hinter dem **Mittelmarker**, Rollback **links**, kein Verharren
- 8) Galopp (**links**) auf dem Zirkel, der nicht geschlossen wird, Run Down entlang der langen Seite, Sliding Stop mind. 6,00 m von der Bande entfernt hinter dem **Mittelmarker**, Verharren



# Reining FN JUN/JR/SEN Finale #4

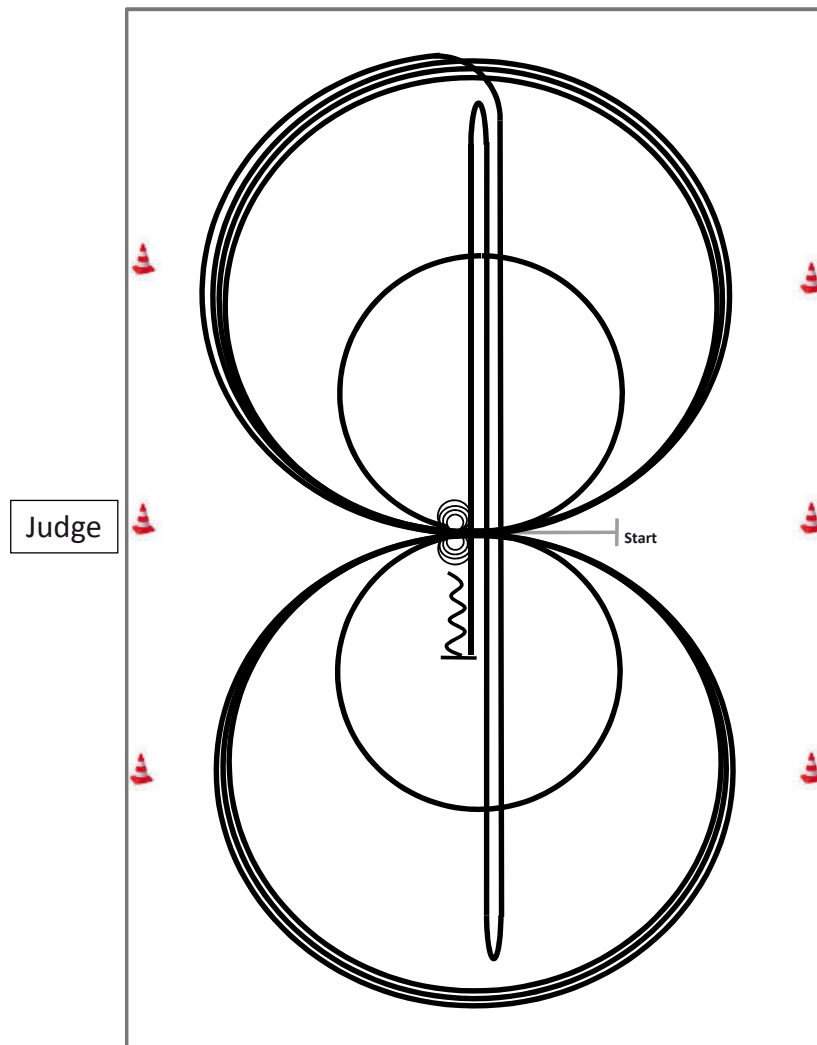

Im Schritt oder Trab zur Mitte der Bahn.  
Beginn der Aufgabe aus dem Schritt oder aus dem Stand.

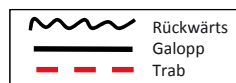

- 1) 3 Zirkel Galopp (**rechts**), 1. + 2. groß und schnell, **3. klein** und langsam, Stop bei X
- 2) 4 Spins **rechts**, Verharren
- 3) 3 Zirkel Galopp (**links**), 1. + 2. groß und schnell, **3. klein** und langsam, Stop bei X
- 4) 4 Spins **links**, Verharren
- 5) 1 Zirkel Galopp (**rechts**) groß und schnell, Galoppwechsel bei X, 1 Zirkel Galopp (**links**) groß und schnell, Galoppwechsel bei X (figure 8)
- 6) Galopp (**rechts**) auf dem Zirkel, der nicht geschlossen wird, Run Down auf der Mittellinie, Sliding Stop hinter dem Endmarker, Rollback **rechts**, kein Verharren
- 7) Run Down auf der Mittellinie, Sliding Stop hinter dem **Endmarker**, Rollback **links**, kein Verharren
- 8) Run Down auf der Mittellinie, Sliding Stop hinter dem **Mittelmarker**, Rückwärtsrichten bis zur Mitte der Bahn oder mind. 3,00 m, Verharren

Der Reiter muss das Kopfstück zur Gebisskontrolle vor dem Richter abnehmen.

# WHS 1/2 A/B Vorläufe

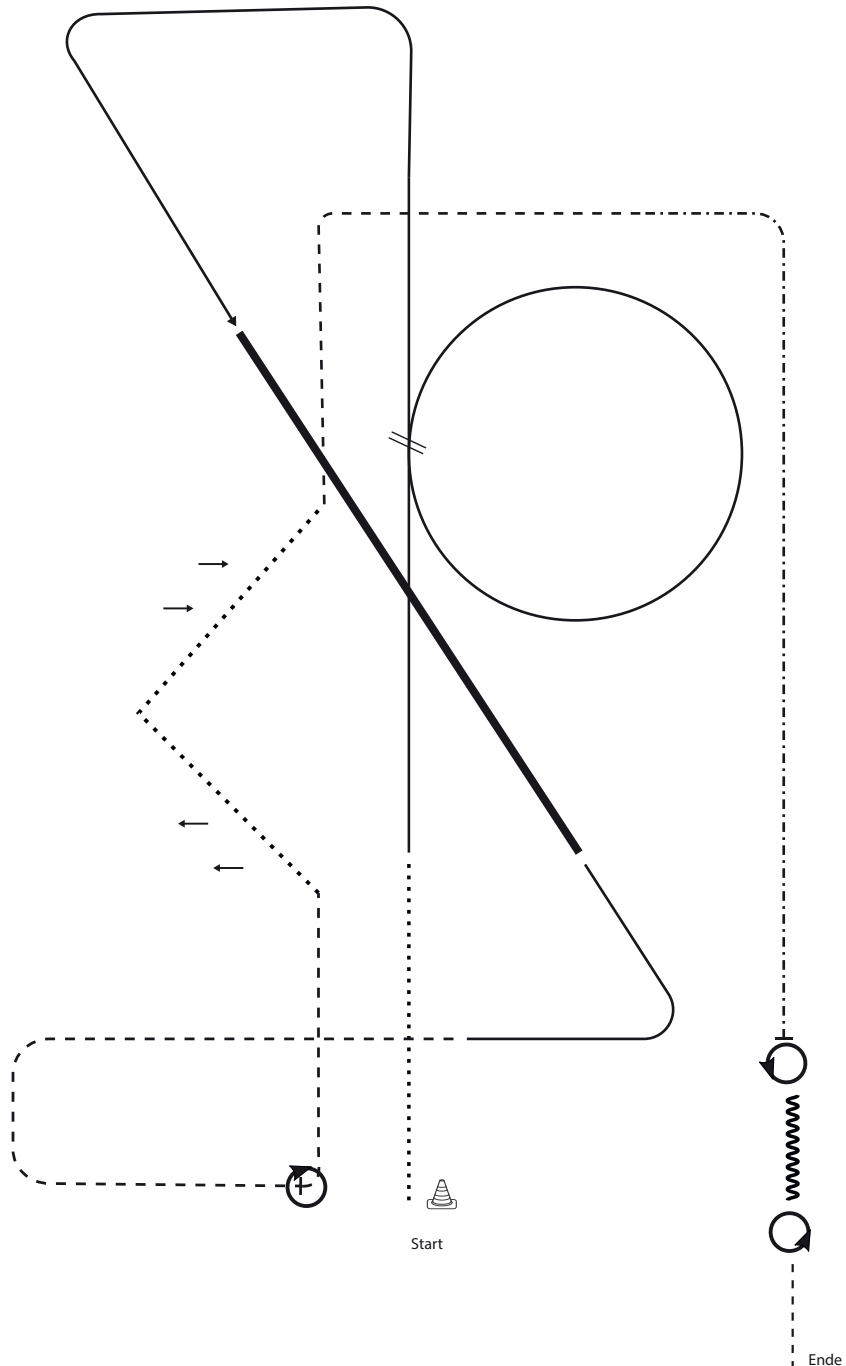

1. BE READY AT MARKER, WALK, LOPE LEFT LEAD
2. CHANGE LEADS (SIMPLE OR FLYING), CIRCLE RIGHT
3. LOPE RIGHT LEAD
4. EXTENDED LOPE RL, COLLECTED LOPE RL
5. JOG, STOP
6. 1 ¾ TURNS RIGHT
7. JOG, WALK TWO TRACK LEFT AND RIGHT
8. JOG CORNER
9. EXTENDED JOG CORNER
10. STOP, 180 ° TURN LEFT
11. BACK UP
12. 1 ½ TURNS LEFT, JOG OUT

Legende:	
Walk	.....
Extended walk	●●●●●
Trot	- - - -
Extended trot	- · - · -
Lope	————
Extended lope	————
Back-up	W W W
Two Track right	→ → →
Two Track left	← ← ←

# WHS 1/2 A/B Finale

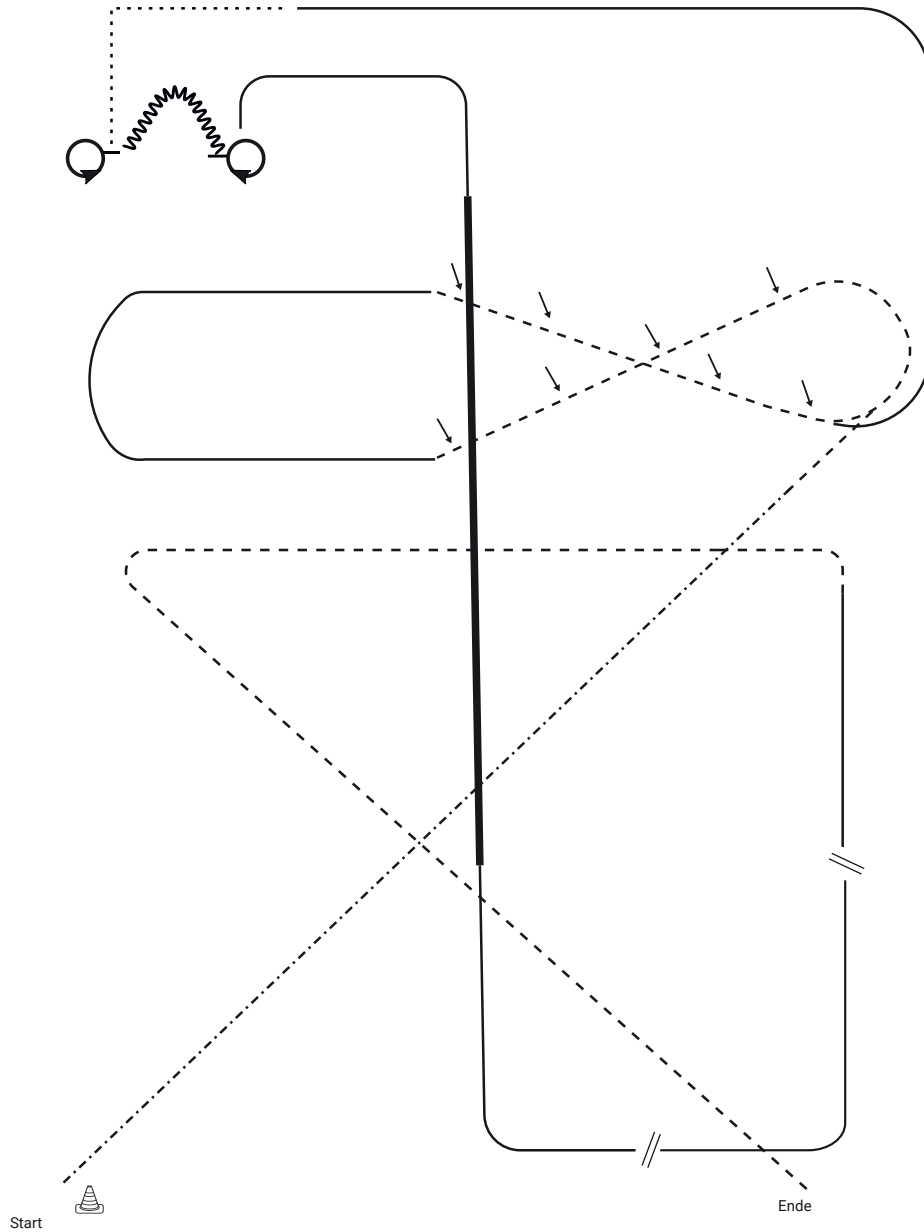

1. BE READY AT MARKER, EXTENDED JOG
2. JOG, TWO TRACK LEFT
3. LOPE RIGHT LEAD
4. JOG, TWO TRACK RIGHT
5. LOPE LEFT LEAD
6. WALK CORNER, STOP, 360° TURN LEFT
7. BACK UP
8. 360° TURN RIGHT
9. LOPE RIGHT LEAD, EXTENDED LOPE, COLLECTED LOPE
10. CHANGE LEADS (SIMPLE OR FLYING), LOPE LEFT LEAD
11. CHANGE LEADS (SIMPLE OR FLYING), LOPE RIGHT LEAD
12. JOG CORNERS, JOG OUT

Legende:	
Walk	.....
Extended walk	●●●●●
Trot	- - - -
Extended trot	- · - · -
Lope	————
Extended lope	————
Back-up	∩∩∩
Two Track right	→→→
Two Track left	←←←

# SSH 1/2 A/B Vorläufe

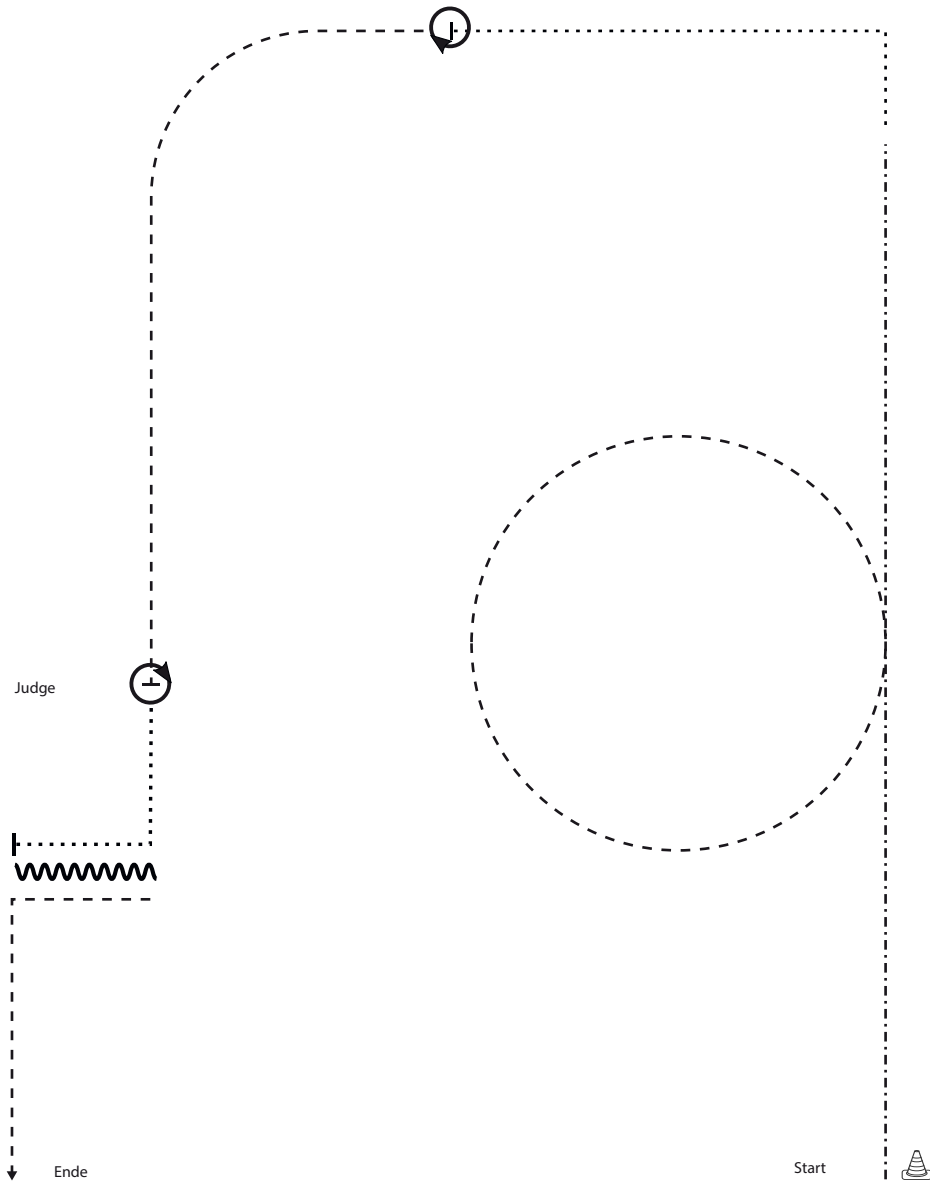

1. BE READY AT MARKER, EXTENDED TROT STRAIGHT LINE, TROT A CIRCLE TO THE LEFT, EXTENDED TROT STRAIGHT LINE,
2. WALK A SQUARE CORNER TO THE LEFT
3. STOP, PERFORM A 360° TURN
4. TROT AS DRAWN
5. STOP WITH THE HORSES HIP ALIGNED WITH THE JUDGE, PERFORM A 360° TURN
6. SET UP
7. INSPECTION
8. WALK SQUARE CORNER TO THE RIGHT, STOP, BACK UP APPROXIMATELY TWO HORSE LENGTHS
9. TROT SQUARE CORNER AND TROT OUT

Legende:	
Walk	.....
Extended walk	.....
Trot	- - - -
Extended trot	- · - ·
Lope	— — —
Extended lope	— — —
Back-up	~~~~~
Two Track right	→ → →
Two Track left	← ← ←

# SSH 1/2 A/B Finale

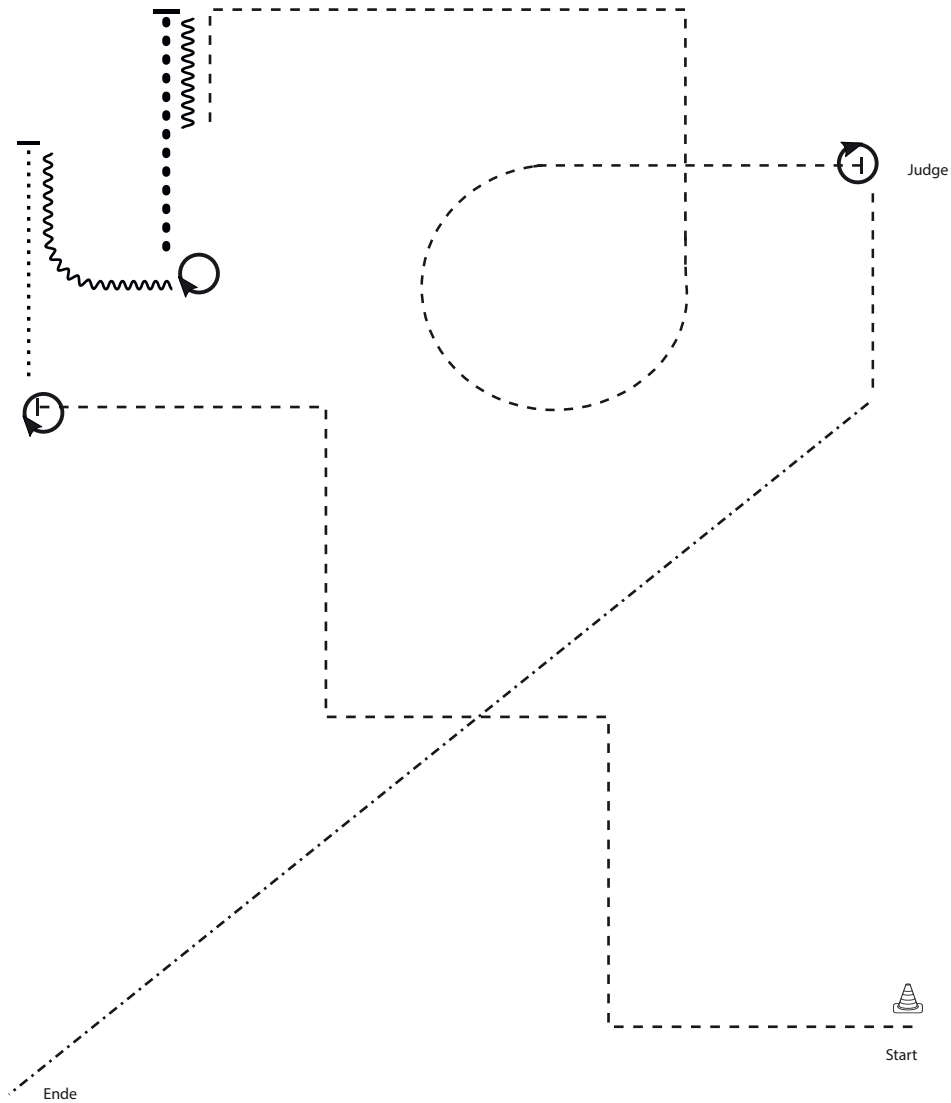

Legende:	
Walk	.....
Extended walk	.....
Trot	- - - -
Extended trot	- . - .
Lope	— — — —
Extended lope	— — — —
Back-up	~~~~~
Two Track right	→
Two Track left	←

1. BE READY AT MARKER, TROT SQUARE CORNERS AS DRAWN
2. STOP, PERFORM A 450° TURN
3. WALK STRAIGHT LINE, STOP, BACK UP AS DRAWN
4. STOP, PERFORM A 450° TURN
5. EXTENDED WALK STRAIGHT LINE, STOP, BACK UP APPROXIMATELY TWO HORSE LENGTHS
6. TROT SQUARE CORNERS AND CIRCLE, TROT STRAIGHT TO THE JUDGE
7. STOP, PERFORM A 450° TURN
8. SET UP
9. INSPECTION
10. TROT, EXTENDED TROT OUT

# WR 1/2 A jun. Vorlauf #13

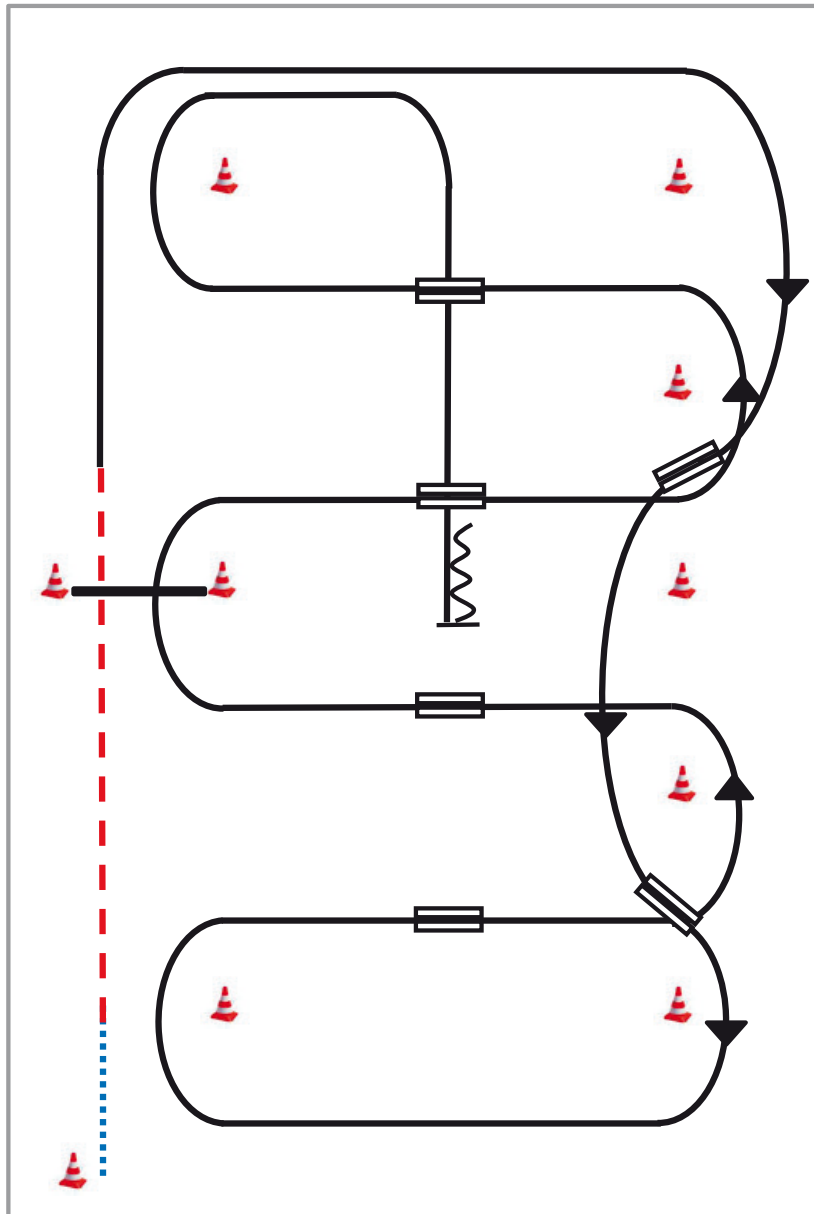

- 1) Schritt vom Start-Pylon zum ersten Marker, Übergang zum Trab, Trab über die Stange
- 2) Übergang zum Rechtsgalopp, Galopp an der kurzen Seite
- 3) 1. Galoppwechsel auf der Linie
- 4) 2. Galoppwechsel auf der Linie
- 5) 1. Galoppwechsel mit Seitenwechsel
- 6) 2. Galoppwechsel mit Seitenwechsel
- 7) Galopp über die Stange
- 8) 3. Galoppwechsel mit Seitenwechsel
- 9) 4. Galoppwechsel mit Seitenwechsel
- 10) Mitte der kurzen Seite abwenden, Stop auf Höhe des Mittelmarkers, Rückwärtsrichten

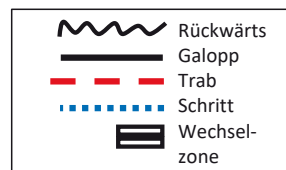

# WR 1/2 A sen. Vorlauf #11

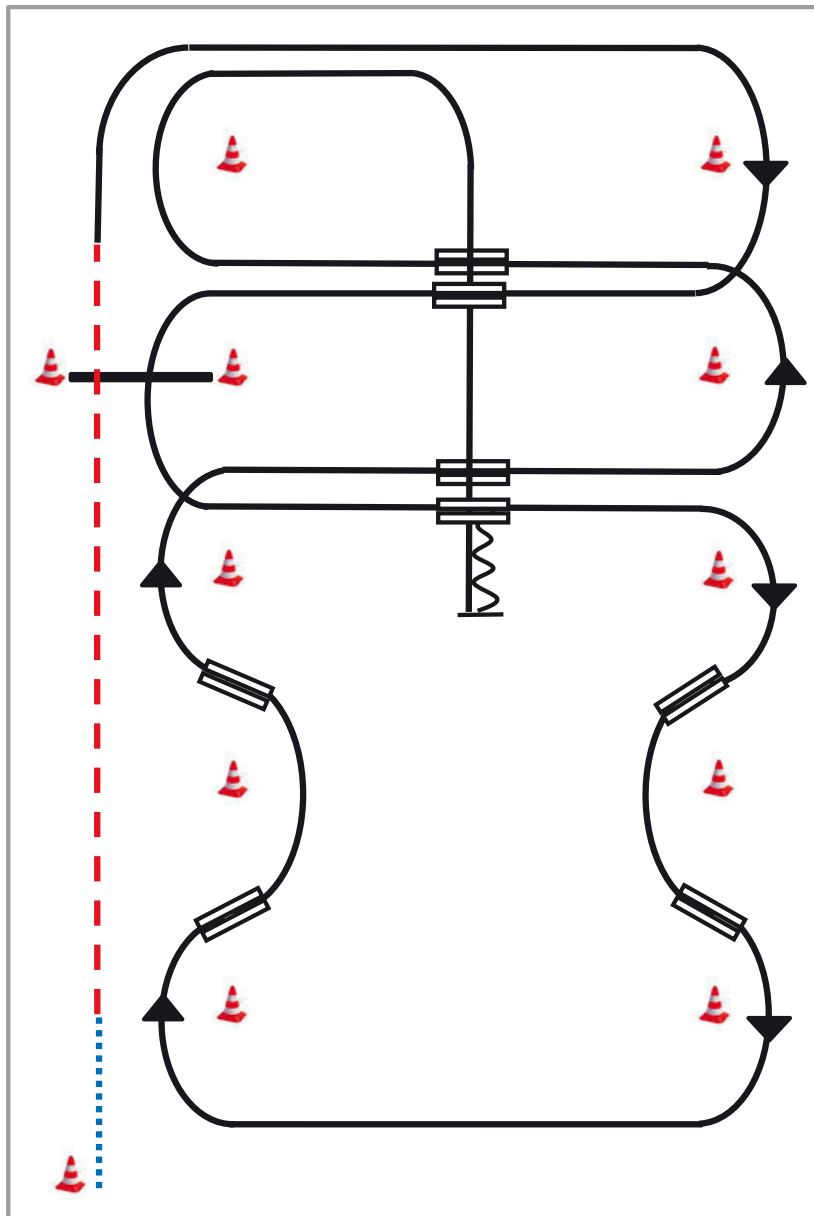

- 1) Schritt vom Start-Pylon zum ersten Marker, Übergang zum Trab, Trab über die Stange
- 2) Übergang zum Rechtsgalopp, Galopp an der kurzen Seite
- 3) 1. Galoppwechsel mit Seitenwechsel
- 4) Galopp über die Stange
- 5) 2. Galoppwechsel mit Seitenwechsel
- 6) 1. Galoppwechsel auf der Linie
- 7) 2. Galoppwechsel auf der Linie
- 8) 3. Galoppwechsel auf der Linie
- 9) 4. Galoppwechsel auf der Linie
- 10) 3. Galoppwechsel mit Seitenwechsel
- 11) 4. Galoppwechsel mit Seitenwechsel
- 12) Mitte der kurzen Seite abwenden, Stop auf Höhe des Mittelmarkers, Rückwärtsrichten

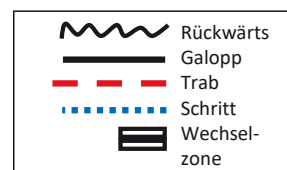



WIR BIETEN :  
GRAFIKDESIGN, LOGODESIGN,  
STALLION AD'S, BANNER,  
FLYER, BOXENSCHILDER  
UND NOCH VIELES MEHR...

SCHNELL UND INDIVIDUELL

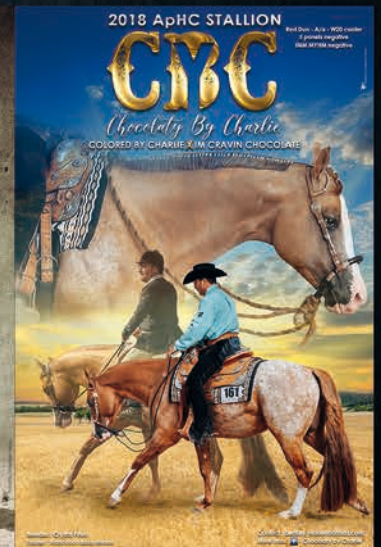
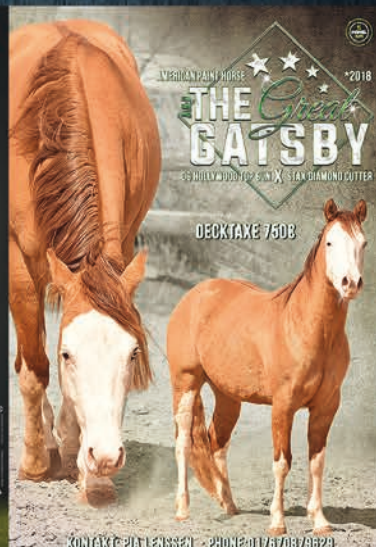



# WR 1/2 B Finale #10

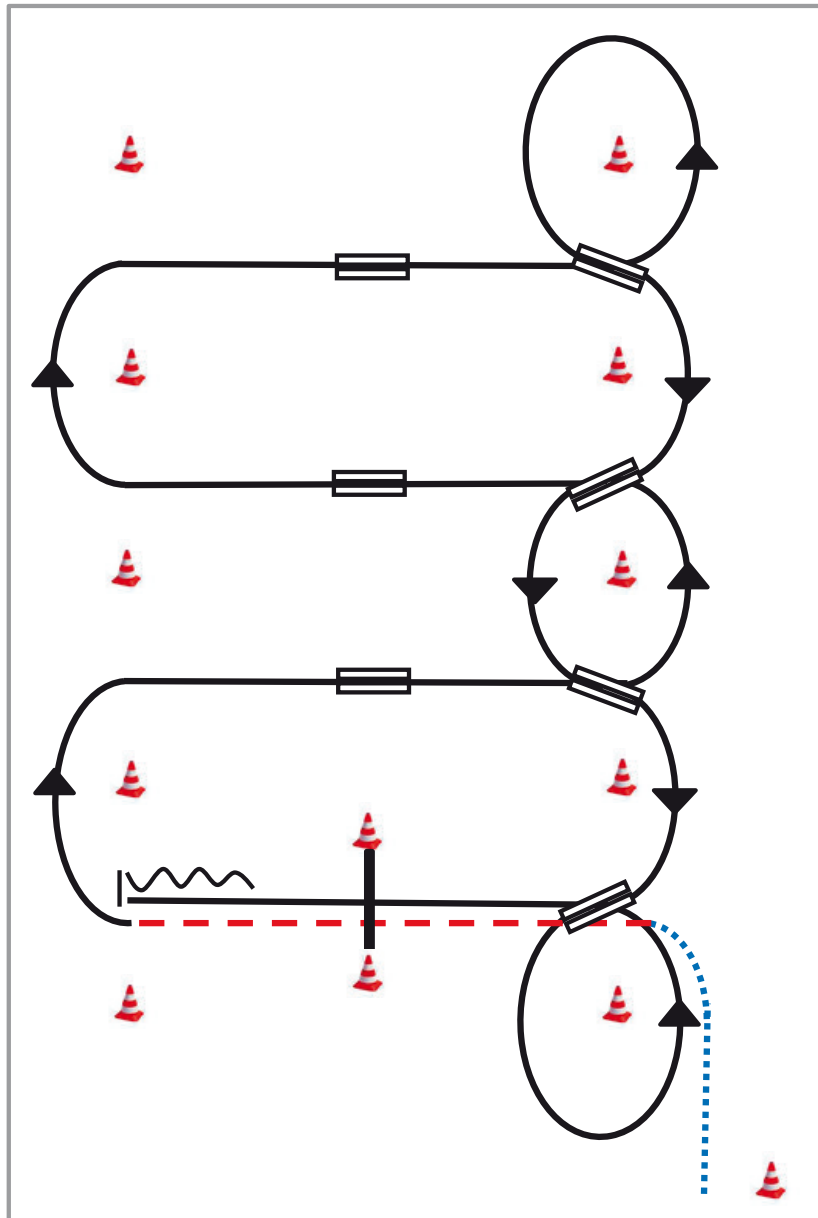

- 1) Schritt vom Start-Pylon,  
Übergang zum Trab zwischen den Markern,  
Trab über die Stange
- 2) Übergang zum Rechtsgalopp zwischen den Markern.
- 3) 1. Galoppwechsel mit Seitenwechsel
- 4) 2. Galoppwechsel mit Seitenwechsel
- 5) 3. Galoppwechsel mit Seitenwechsel
- 6) Volte, 1. Galoppwechsel auf der Linie
- 7) 2. Galoppwechsel auf der Linie
- 8) 3. Galoppwechsel auf der Linie
- 9) 4. Galoppwechsel auf der Linie, Volte
- 10) Galopp über die Stange
- 11) Stop zwischen den Markern, Rückwärtsrichten

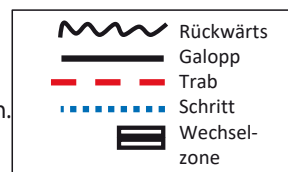

# WR 1/2 A jun. Finale #14

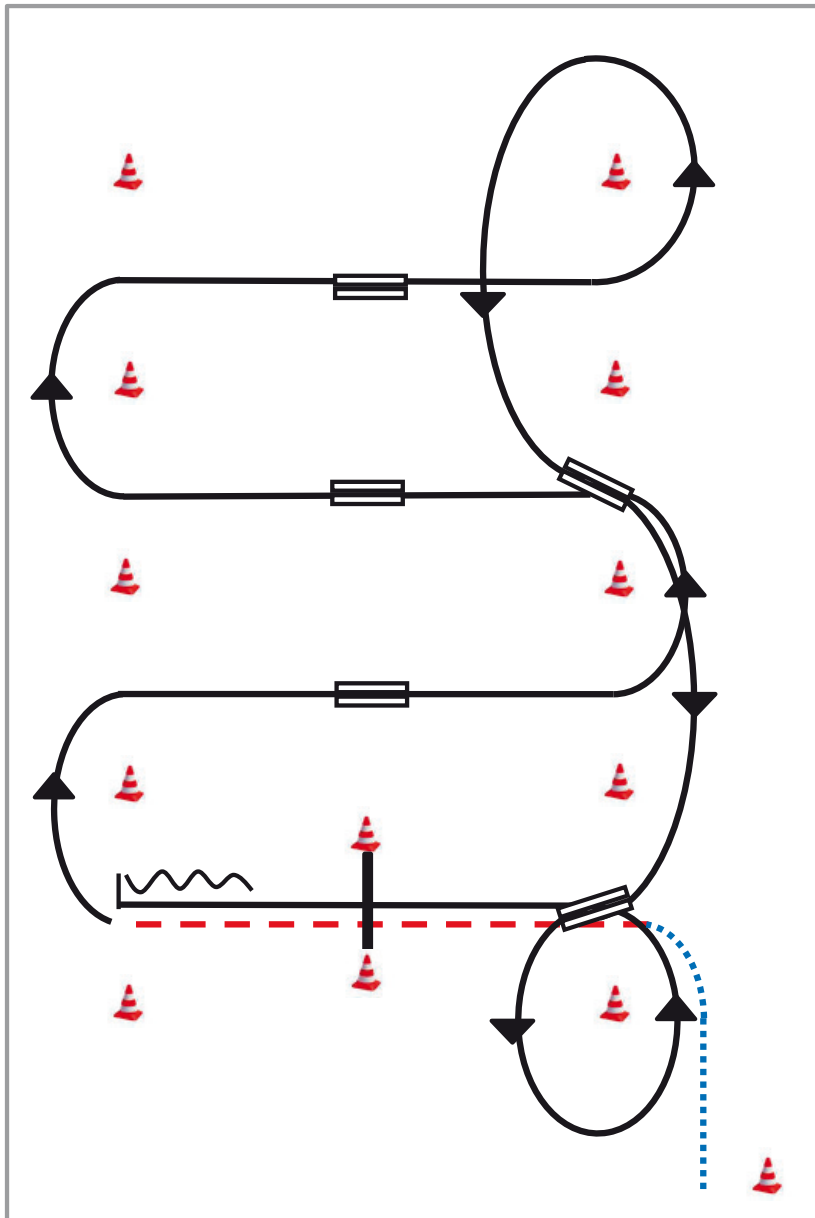

- 1) Schritt vom Start-Pylon, Übergang zum Trab zwischen den Markern, Trab über die Stange
- 2) Übergang zum Rechtsgalopp zwischen den Markern
- 3) 1. Galoppwechsel mit Seitenwechsel
- 4) 2. Galoppwechsel mit Seitenwechsel
- 5) 3. Galoppwechsel mit Seitenwechsel
- 6) Volte, 1. Galoppwechsel auf der Linie
- 7) 2. Galoppwechsel auf der Linie, Volte
- 8) Galopp über die Stange
- 9) Stop zwischen den Markern, Rückwärtsrichten

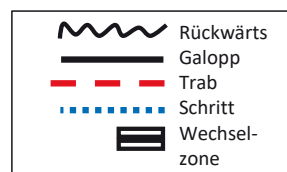

# WR 1/2 A sen. Finale #10

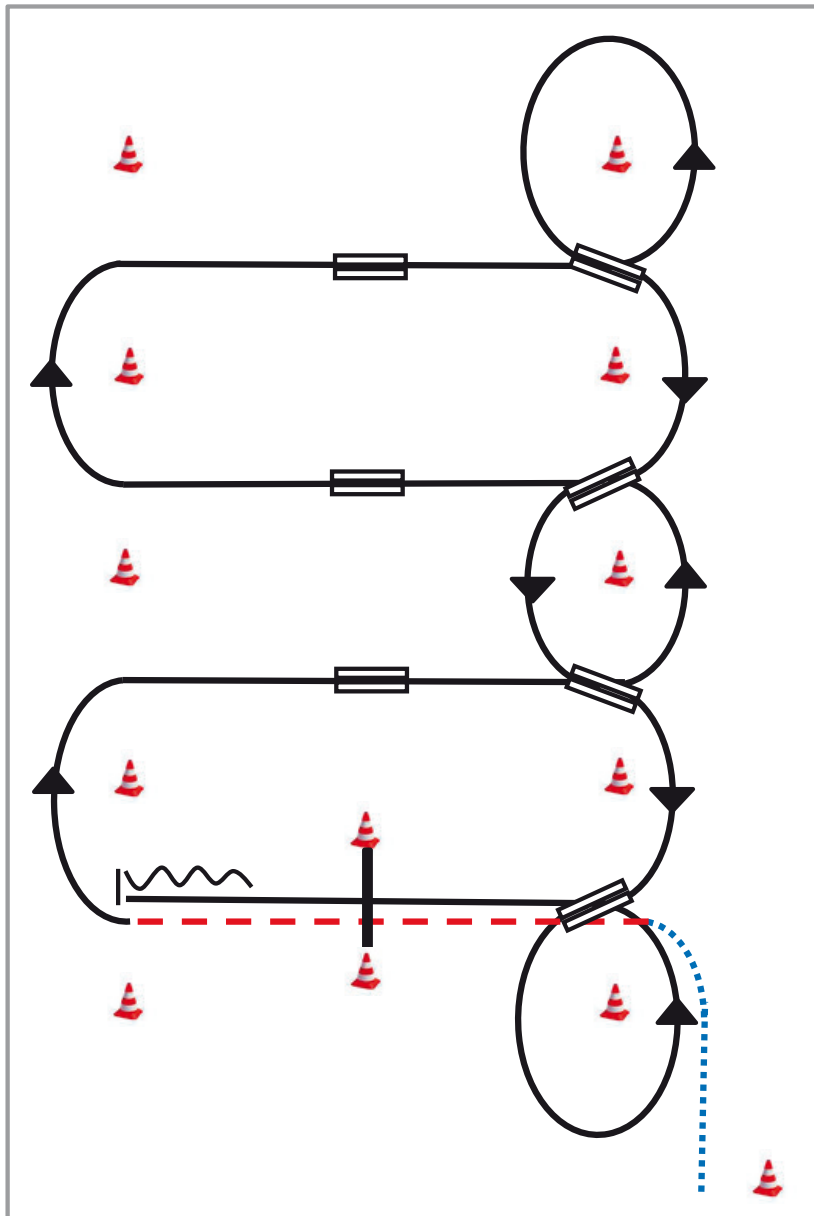

- 1) Schritt vom Start-Pylon, Übergang zum Trab zwischen den Markern, Trab über die Stange
- 2) Übergang zum Rechtsgalopp zwischen den Markern.
- 3) 1. Galoppwechsel mit Seitenwechsel
- 4) 2. Galoppwechsel mit Seitenwechsel
- 5) 3. Galoppwechsel mit Seitenwechsel
- 6) Volte, 1. Galoppwechsel auf der Linie
- 7) 2. Galoppwechsel auf der Linie
- 8) 3. Galoppwechsel auf der Linie
- 9) 4. Galoppwechsel auf der Linie, Volte
- 10) Galopp über die Stange
- 11) Stop zwischen den Markern, Rückwärtsrichten

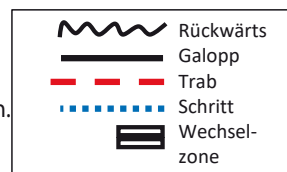

# RR 1/2 A jun. + 1/2 B Vorlauf

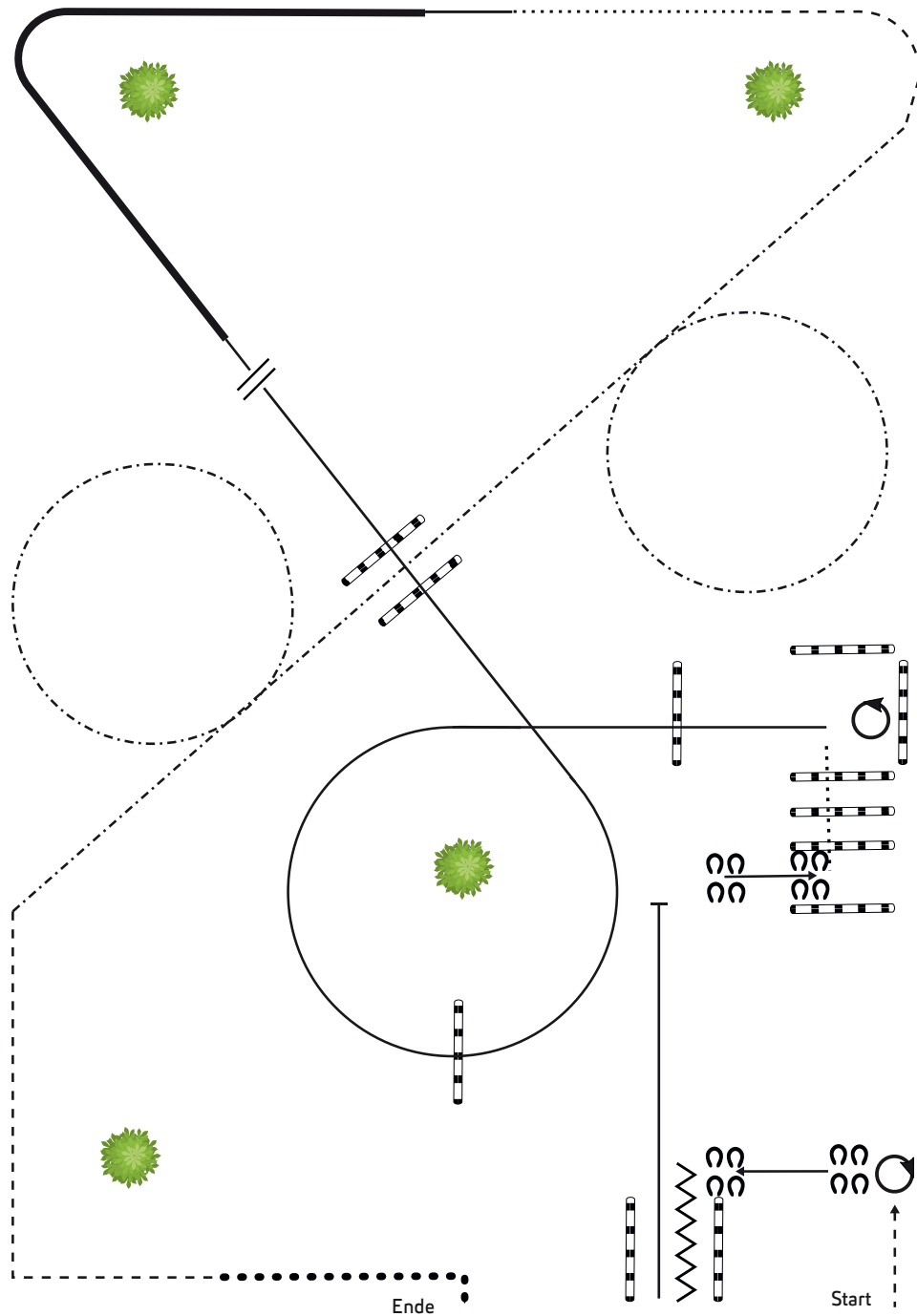

1. TROT, STOP, 2 TURNS RIGHT
2. SIDEPASS LEFT, BACK UP
3. LOPE
4. STOP, SIDEPASS RIGHT
5. WALK OVER, 2 1/4 TURNS LEFT
6. LOPE CIRCLE LL, LOPE OVER
7. LEAD CHANGE
8. LOPE RL, EXTENDED LOPE, LOPE
9. WALK, TROT
10. EXTENDED TROT
11. TROT CORNER, EXTENDED WALK

Legende:	
Walk	.....
Extended walk	.....
Trot	-----
Extended trot	-----
Lope	=====
Extended lope	=====
Back-up	~~~~~
Two Track right	↔
Two Track left	↔

# RR 1/2 A sen. Vorlauf

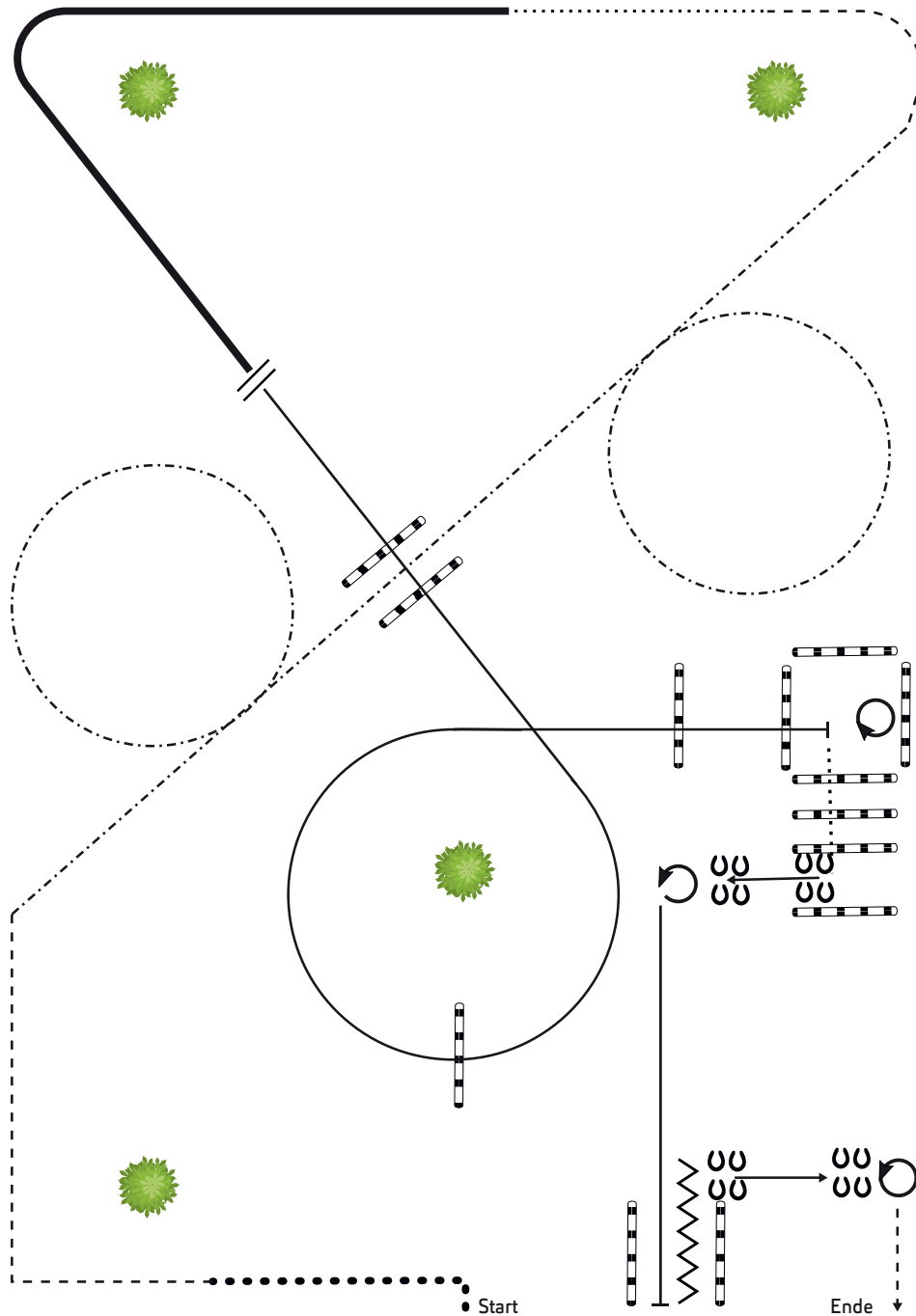

1. EXTENDED WALK, TROT CORNERS
2. EXTENDED TROT CIRCLE LEFT
3. EXTENDED TROT CIRCLE RIGHT
4. TROT, WALK
5. EXTENDED LOPE LL
6. CHANGE LEAD
7. LOPE RL OVER 5 LOGS
8. STOP 2 1/4 TURNS RIGHT
9. WALK OVER, SIDEPASS RIGHT
10. 1 TURN LEFT, LOPE LEFT
11. STOP, BACK UP
12. SIDEPASS LEFT, 2 TURNS LEFT, LEAVE ARENA AT TROT

Legende:	
Walk	.....
Extended walk	.....
Trot	-----
Extended trot	-----
Lope	—————
Extended lope	—————
Back-up	⌋⌋⌋⌋⌋
Two Track right	↔↔↔
Two Track left	←←←

# RR 1/2 A jun. + 1/2 B Finale

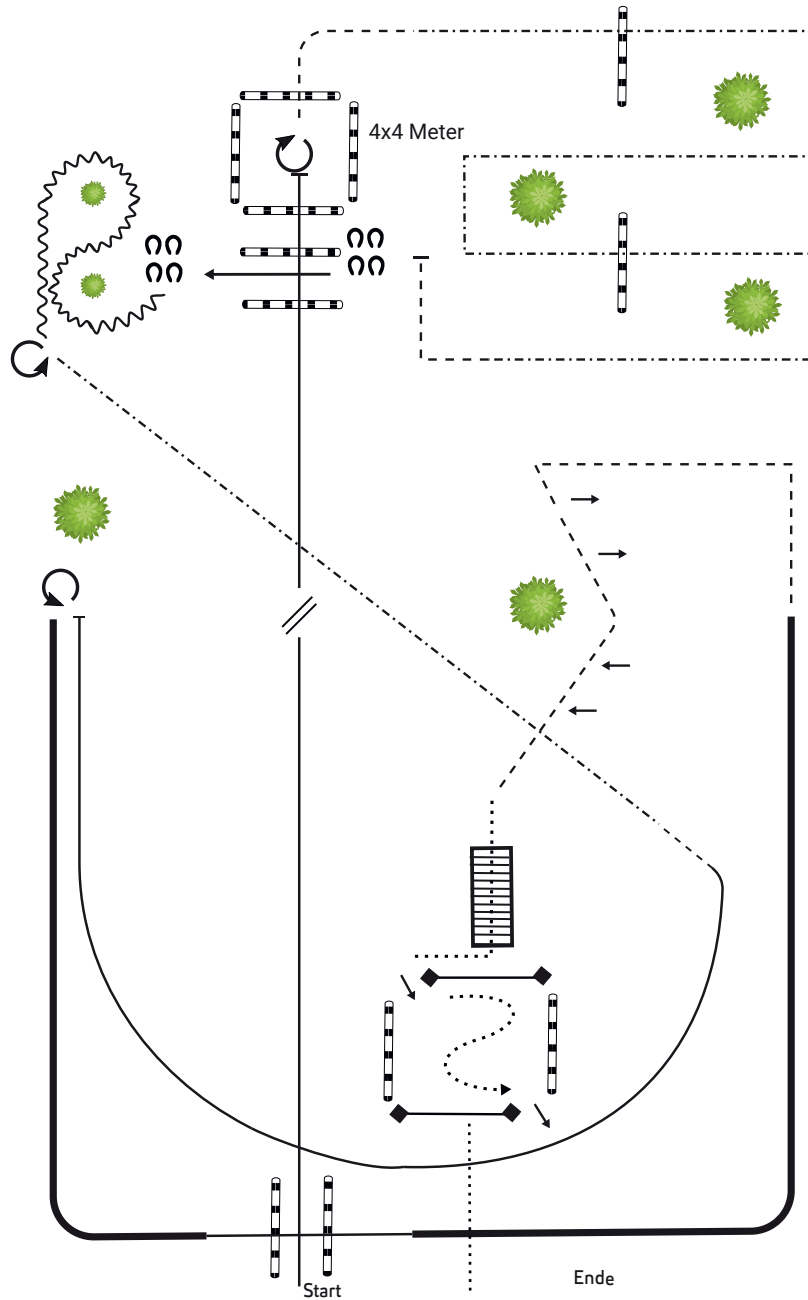

1. LOPE LL, LEAD CHANGE
2. LOPE OVER RL, STOP
3. 2 TURNS RIGHT
4. TROT OUT AND CORNER, EXTENDED TROT OVER LOGS AND CORNERS, TROT, STOP
5. SIDEPASS LEFT, BACK
6. TURN 225° LEFT, EXTENDED TROT DIAGONAL
7. LOPE RL, STOP, ROLLBACK LEFT,
8. EXTENDED LOPE LL, COLLECTED LOPE, LOPE OVER
9. EXTENDED LOPE LL, LOPE CORNER
10. TROT CORNER, TWO TRACK LEFT AND RIGHT
11. WALK, WALK OVER BRIDGE
12. 1. GATE LEFT HAND PUSH, WALK, 2. GATE RIGHT HAND PUSH, WALK OUT

Legende:	
Walk	.....
Extended walk	.....
Trot	.....
Extended trot	.....
Lope	.....
Extended lope	.....
Back-up	.....
Two Track right	.....
Two Track left	.....

# RR 1/2 A sen. Finale

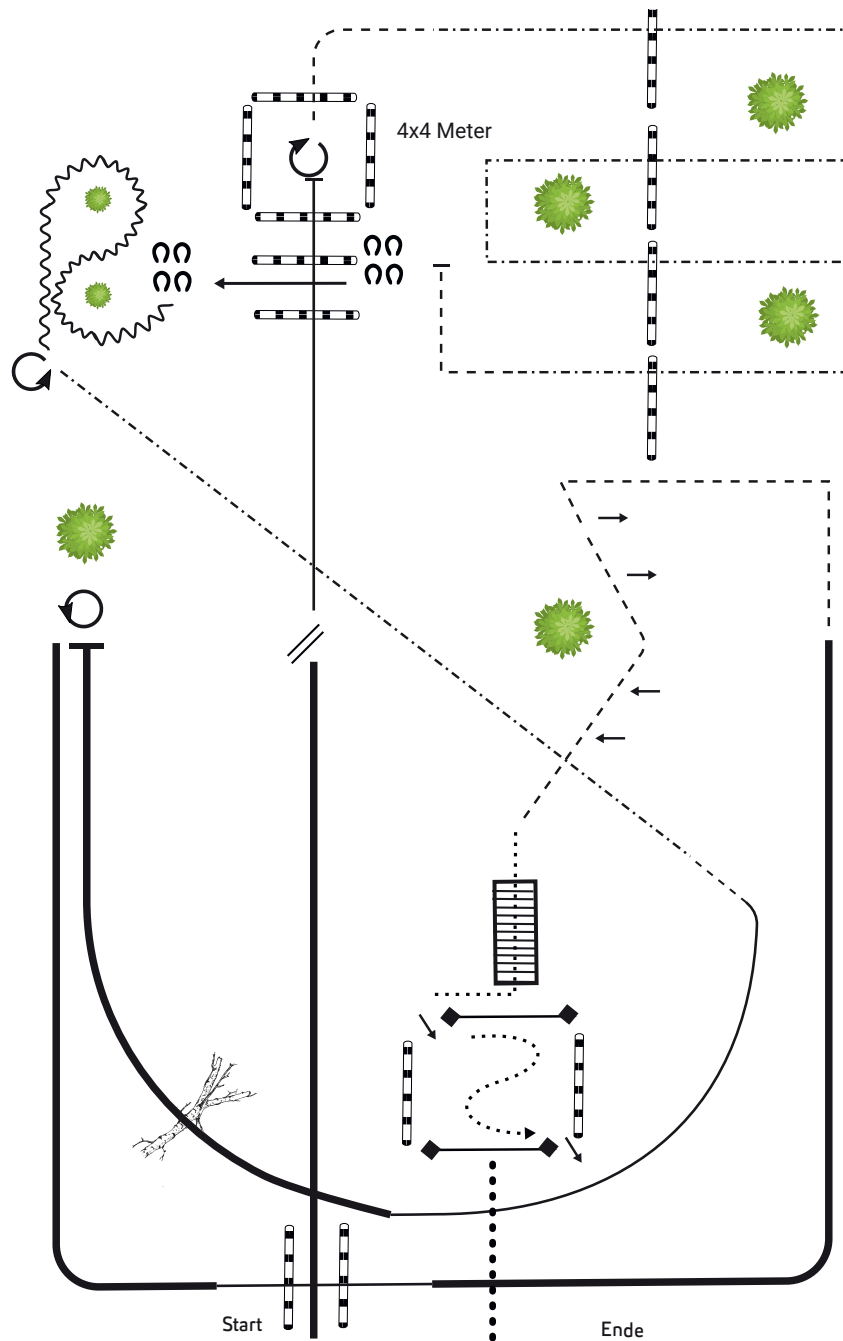

1. EXTENDED LOPE RL, LEAD CHANGE
2. LOPE OVER LL, STOP
3. 3 TURNS RIGHT,
4. TROT OUT, EXTENDED TROT OVER LOGS AND CORNER, TROT, STOP
5. SIDEPASS LEFT, BACK
6. TURN 225° LEFT, EXTENDED TROT DIAGONAL
7. LOPE RL, EXTENDED LOPE, JUMP OBSTACLE
8. STOP 3 1/2 TURNS LEFT
9. EXTENDED LOPE LL, COLLECTED LOPE, LOPE OVER, EXTENDED LOPE, LOPE CORNER
10. TROT CORNER, TROT, TWO TRACK LEFT AND RIGHT
11. WALK, WALK OVER BRIDGE
12. 1. GATE LEFT HAND PUSH, WALK, 2. GATE RIGHT HAND PUSH, EXTENDED WALK OUT

Legende:	
Walk	.....
Extended walk	●●●●●
Trot	- - - - -
Extended trot	- · - · -
Lope	— — — — —
Extended lope	— — — — —
Back-up	⤴⤴⤴
Two Track right	→→→
Two Track left	←←←

# SUHO 1/2 A Vorlauf + 1/2 B Finale

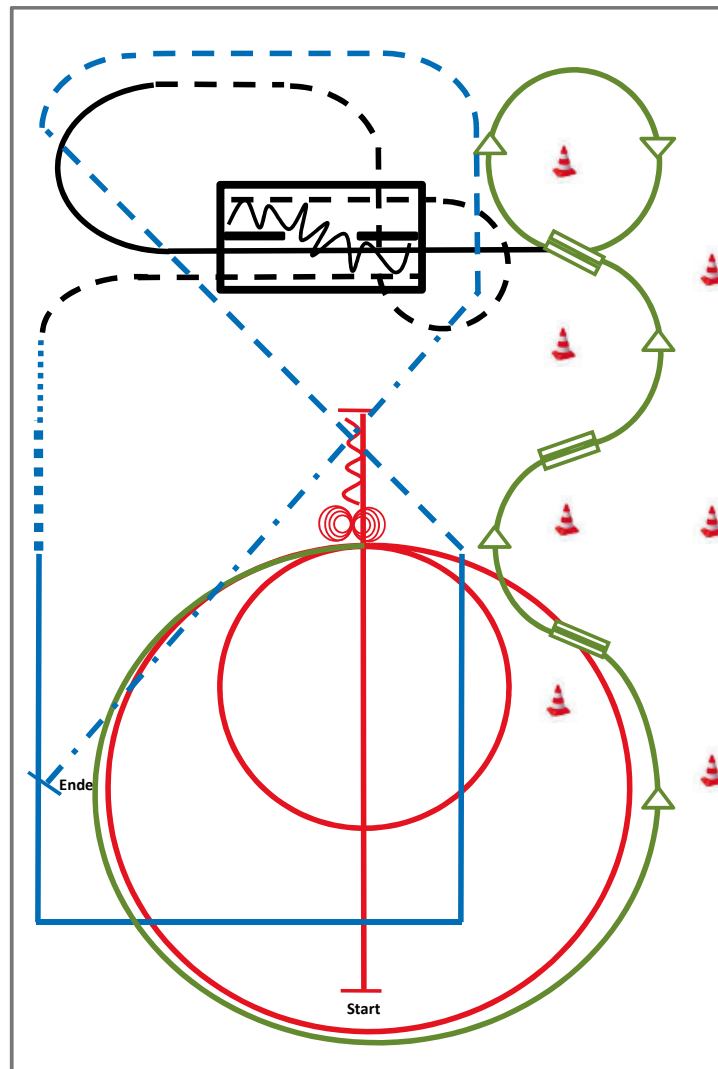

- 1) Run Down auf der Mittellinie, Sliding Stop hinter dem Mittelmarker, Rückwärtsrichten bis zur Mitte der Bahn oder mind. 3,00 m, Verharren (RN)
- 2) 4 Spins **rechts**, 4 1/4 Spins **links** (RN)
- 3) 2 Zirkel Galopp (**links**), 1. **klein** und langsam, 2. groß und schnell (RN)
- 4) Galoppwechsel auf der Linie (WR)
- 5) Galoppwechsel auf der Linie (WR)
- 6) Galoppwechsel auf der Linie (WR)
- 7) Lope over (TH)
- 8) Jog over, Jog in (TH)
- 9) Back up, Jog out (TH)
- 10) Walk, Extended Walk (RR)
- 11) Lope Corners (RR)
- 12) Trot, Extended Trot, Stop (RR)

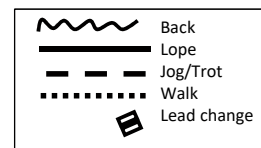



# SUHO 1/2 A Finale

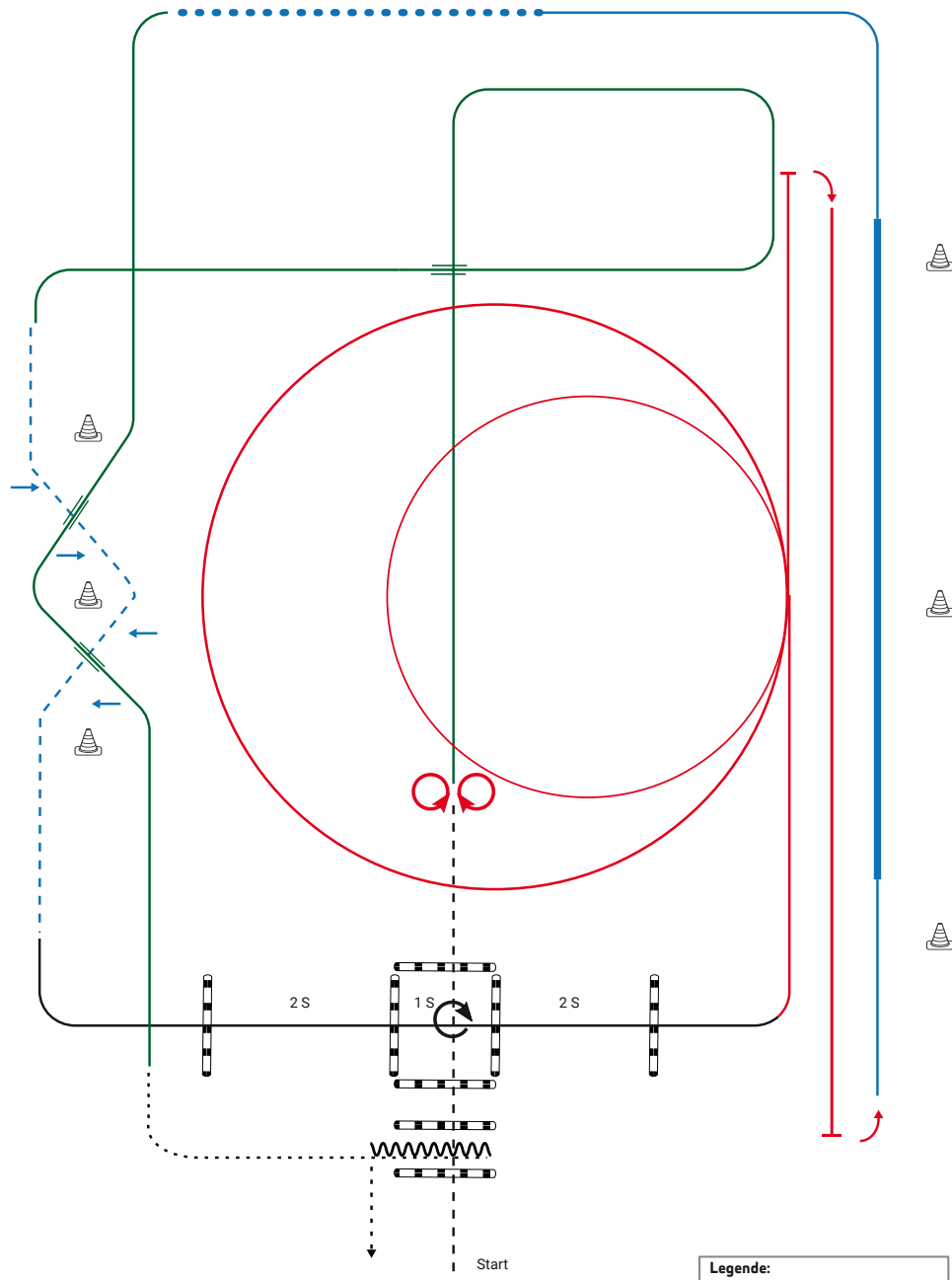

1. JOG IN, TURN 360° RECHTS ODER LINKS, JOG OUT (TH)
2. 4 SPINS LINKS, 4 SPINS RECHTS (RN)
3. GALOPP RECHTS, GALOPPWECHSEL MIT SEITENWECHSEL (WR)
4. TROT, TWO TRACK LINKS, TWO TRACK RECHTS (RR)
5. GALOPP LINKS, LOPE OVER (TH)
6. 2 GALOPPZIRKEL LINKS 1.KLEIN UND LANGSAM, 2.GROSS UND SCHNELL (RN)
7. RUNDOWN, SLIDING STOP HINTER DEM ENDMARKER, ROLLRBACK RECHTS, RUNDOWN, SLIDING STOP HINTER DEM ENDMARKER, ROLLRBACK LINKS (RN)
8. LOPE LL, EXTENDED LOPE LL, LOPE LL (RR)
9. EXTENDED WALK (RR)
10. GALOPP LINKS, 1. GALOPPWECHSEL AUF LINIE (WR)
11. 2.GALOPPWECHSEL AUF LINIE (WR)
12. WALK, WALK IN, BACK UP, WALK OUT (TH)

Legende:	
Walk	.....
Extended walk	.....●.....
Trot	- - - - -
Extended trot	- · - · -
Lope	—————
Extended lope	—————
Back-up	~~~~~
Two Track right	→→→
Two Track left	←←←

# WCH 1/2 jun. Finale #6

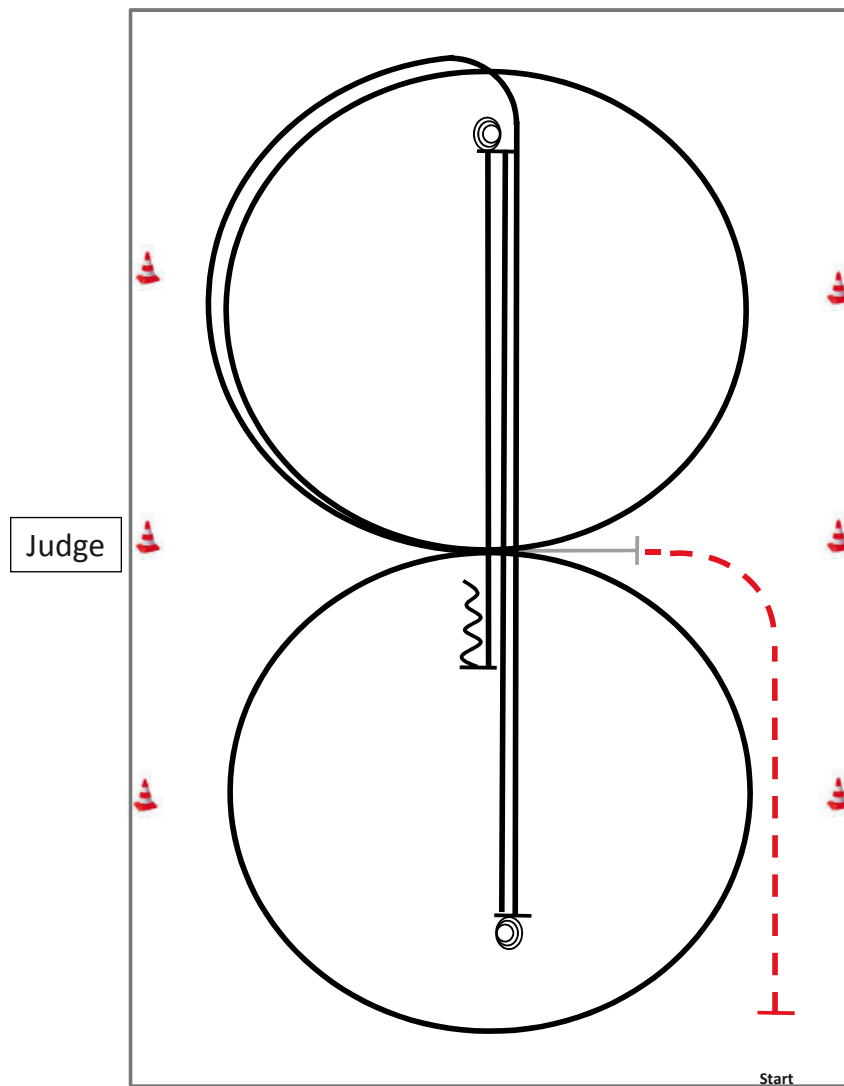

Im Trab zur Mitte der Bahn.  
Beginn der Aufgabe aus dem Stand.

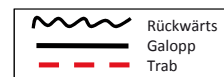

- 1) 1 Zirkel Galopp (**rechts**), Galoppwechsel bei X
- 2) 1 Zirkel Galopp (**links**), Galoppwechsel bei X, Galopp (**rechts**) auf dem Zirkel, der nicht geschlossen wird
- 3) Run down auf der Mittellinie, Sliding Stop hinter dem **Endmarker**
- 4) 2½ Spins **rechts**
- 5) Run Down auf der Mittellinie, Sliding Stop hinter dem **Endmarker**
- 6) 2½ Spins **links**
- 7) Run Down auf der Mittellinie, Sliding Stop hinter dem **Mittelmarker**, Rückwärtsrichten mind. 3,00m

Verharren, um das Ende des Patterns anzuzeigen.

# WCH 1/2 sen. Finale #12

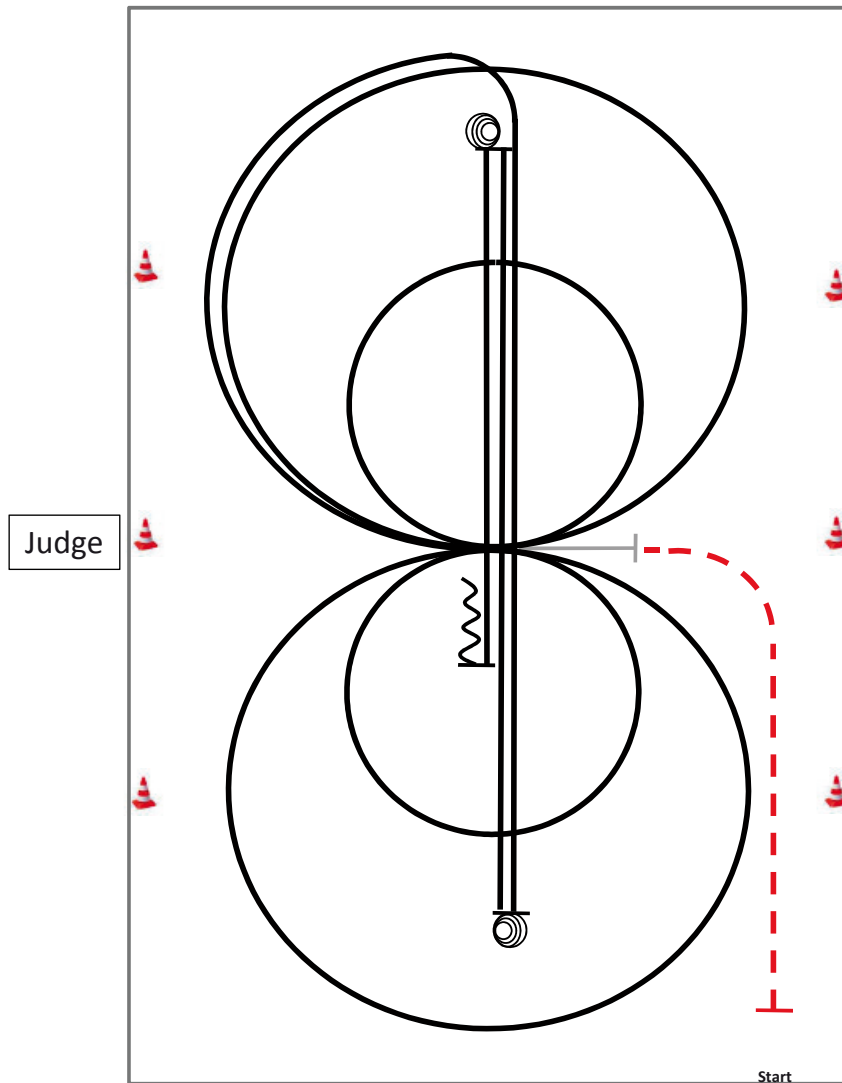

Im Trab zur Mitte der Bahn.  
Beginn der Aufgabe aus dem Stand.



- 1) 2 Zirkel Galopp (**rechts**), 1. groß und schnell, **2. klein** und langsam, Galoppwechsel bei X
- 2) 2 Zirkel Galopp (**links**), 1. groß und schnell, **2. klein** und langsam, Galoppwechsel bei X
- 3) Galopp (**rechts**) auf dem Zirkel, der nicht geschlossen wird, Run Down auf der Mittellinie, Sliding Stop hinter dem **Endmarker**
- 4) 3½ Spins **links**
- 5) Run Down auf der Mittellinie, Sliding Stop hinter dem **Endmarker**
- 6) 3½ Spins **rechts**
- 7) Run Down auf der Mittellinie, Sliding Stop hinter dem **Mittelmarker**, Rückwärtsrichten mind. 3,00 m

Verharren, um das Ende des Patterns anzuzeigen.

Datum: 09.09.2022 (MO) (DI) (MI) (DO) (~~FR~~) (SA) (SO)

Wer war da: Anja Zufriedenheit: (~~😊~~) (😐) (😞)

### TRAINING

- |   |                                    |                                     |
|---|------------------------------------|-------------------------------------|
| <input type="radio"/> Ausreiten           | <input type="radio"/> Longe        | <input type="radio"/> Freiarbeit    |
| <input checked="" type="radio"/> Pleasure | <input type="radio"/> Doppellonge  | <input type="radio"/> Laufen lassen |
| <input checked="" type="radio"/> Trail    | <input type="radio"/> Horsemanship | <input type="radio"/> Freispringen  |
| <input type="radio"/> Reining             | <input type="radio"/> Equikinetik  | <input type="radio"/> Spaziergang   |
| <input type="radio"/> Cutting             | <input type="radio"/> Handpferd    | <input type="radio"/> Pausentag     |
| <input type="radio"/> Reitplatz           | <input type="radio"/> Reithalle    | <input type="radio"/> Roundpen      |

Dauer der Einheit: 50 Min. Reitstunde:

Fokus/Ziel der Einheit: Teilnahme an den EWU  
German Open

Das hat gut geklappt: Sidepass links, aufgewölbter  
Rücken im Lope

Das müssen wir nochmal üben: Korrektur Zweitakt  
im Jog

### GESUNDHEIT

Wetter:      

Außentemperatur: 20 Grad

Körpertemperatur: 37,4 Grad

Symptome:

- |                                   |   |   |
|-----------------------------------|---|---|
| <input type="radio"/> Husten      | <input type="radio"/> Kotwasser                 | <input type="radio"/> Lahmheit          |
| <input type="radio"/> Bauchatmung | <input type="radio"/> Durchfall                 | <input type="radio"/> Klammer Gang      |
| <input type="radio"/> Juckreiz    | <input type="radio"/> Bauchweh                  | <input type="radio"/> Verspannungen     |
| <input type="radio"/> Müdigkeit   | <input checked="" type="radio"/> Tränendes Auge | <input type="radio"/> Schreckhaftigkeit |
| <input type="radio"/> Verletzung  | <input checked="" type="radio"/> Rosse          | <input type="radio"/> Sonstiges:        |

Notiere dir in deinem Trainings- und Gesundheitstagebuch alles was dir für dein Pferd wichtig ist.

Halte euren Fortschritt fest und finde Zusammenhänge zwischen Symptomen und äußeren Umständen.

Zusätzlich bietet das Buch dir in kurzen Reprisen zusammengefasste Impulse zu Training und Gesundheit (Pollenkalender für Allergiker, hilfreiche Tipps zum Anweiden, Informationen zu PAT Werten, Gewichtstracker und vieles mehr).

ISBN: 978-3756216406

Preis: 14,99€



# EWU Sport Award 3 A + 3 B #13

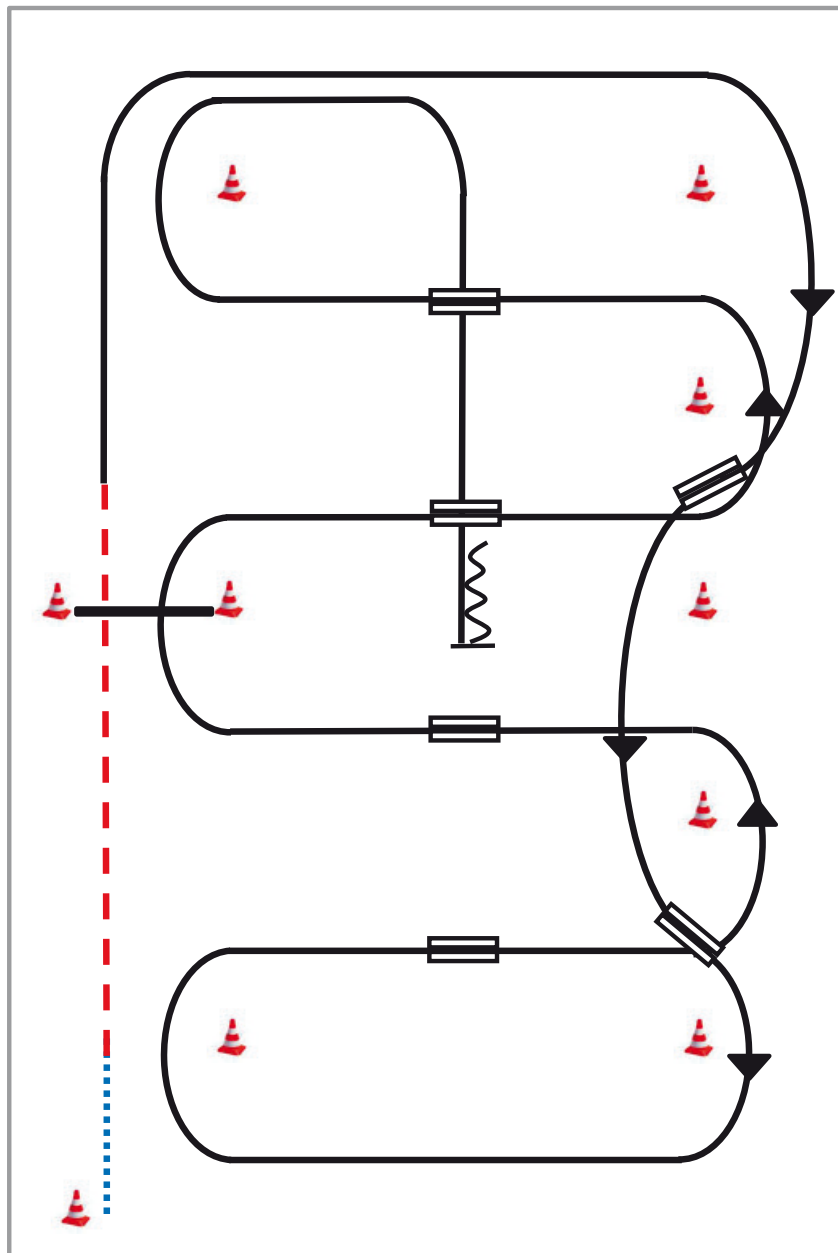

- 1) Schritt vom Start-Pylon zum ersten Marker, Übergang zum Trab, Trab über die Stange
- 2) Übergang zum Rechtsgalopp, Galopp an der kurzen Seite
- 3) 1. Galoppwechsel auf der Linie
- 4) 2. Galoppwechsel auf der Linie
- 5) 1. Galoppwechsel mit Seitenwechsel
- 6) 2. Galoppwechsel mit Seitenwechsel
- 7) Galopp über die Stange
- 8) 3. Galoppwechsel mit Seitenwechsel
- 9) 4. Galoppwechsel mit Seitenwechsel
- 10) Mitte der kurzen Seite abwenden, Stop auf Höhe des Mittelmarkers, Rückwärtsrichten

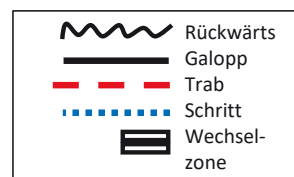

# Concho PARADIES



*Show'n Shine Paradies*

[www.concho-paradies.de](http://www.concho-paradies.de)

Facebook-Seite : Concho Paradies

Facebook-Seite : Show'n Shine Paradies

# Mannschaft SSH A/B

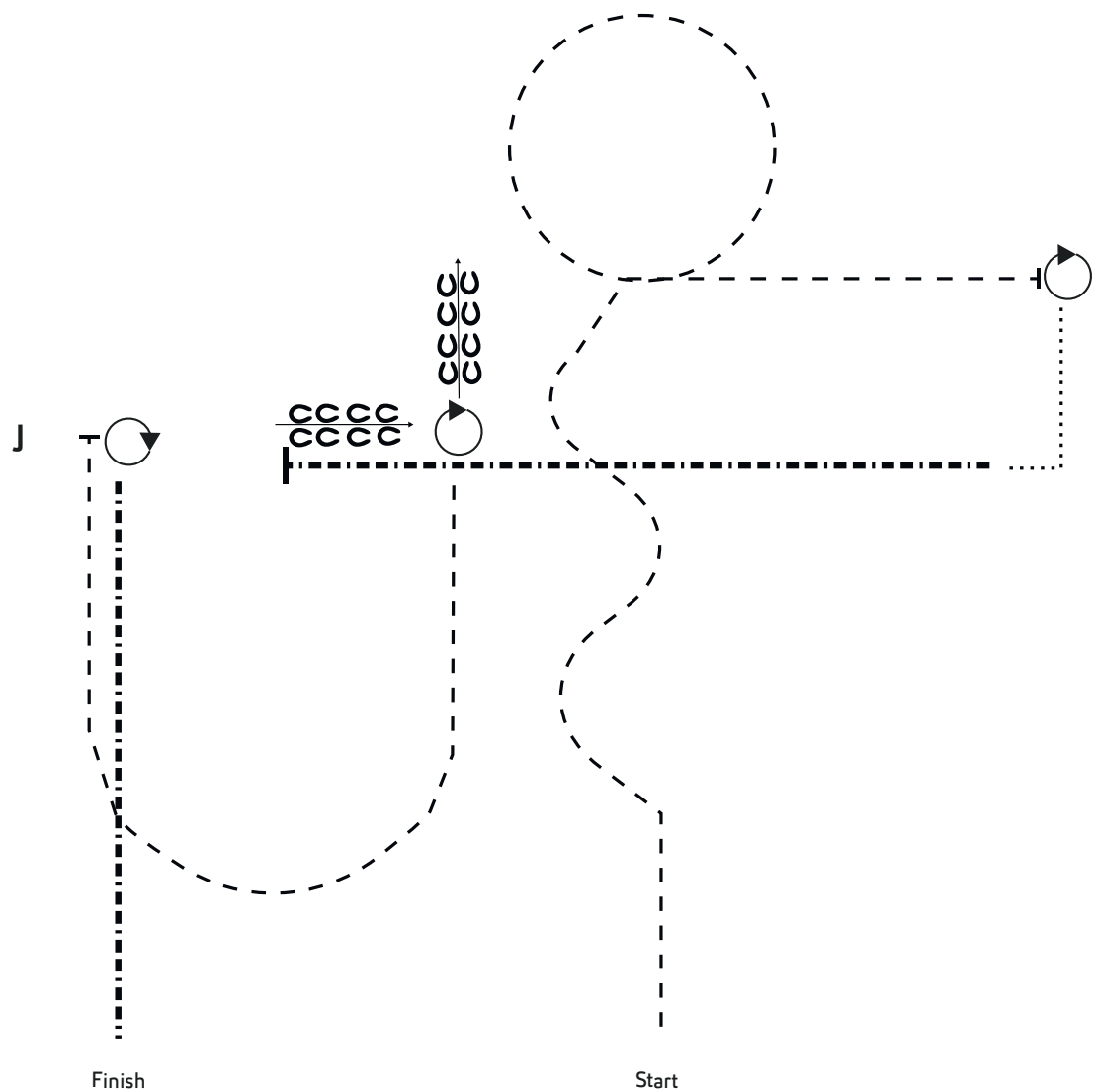

1. TROT SERPENTINE, TROT A CIRCLE TO THE LEFT AND CONTINUE STRAIGHT
2. STOP PERFORM A 45° TURN
3. WALK LINE AND SQUARE CORNER
4. EXTENDED TROT, STOP
5. BACK, 45° TURN, BACK

6. TROT ARC AND STOP WITH HIP AT JUDGE
7. SET UP
8. INSPEKTION
9. 54° TURN
10. EXTENDED TROT AWAY



TheFirstRanches



# *TFR A Wisely Dream.de*

Investing Wisely (World & Congress Champion)  
x Rocking Dreamer by Dynamic Deluxe

2013 QH Stallion - 16H - 12 Panel n/n  
DQHA & NSBA Germany Paid In



# Mannschaft Ranch Riding A/B

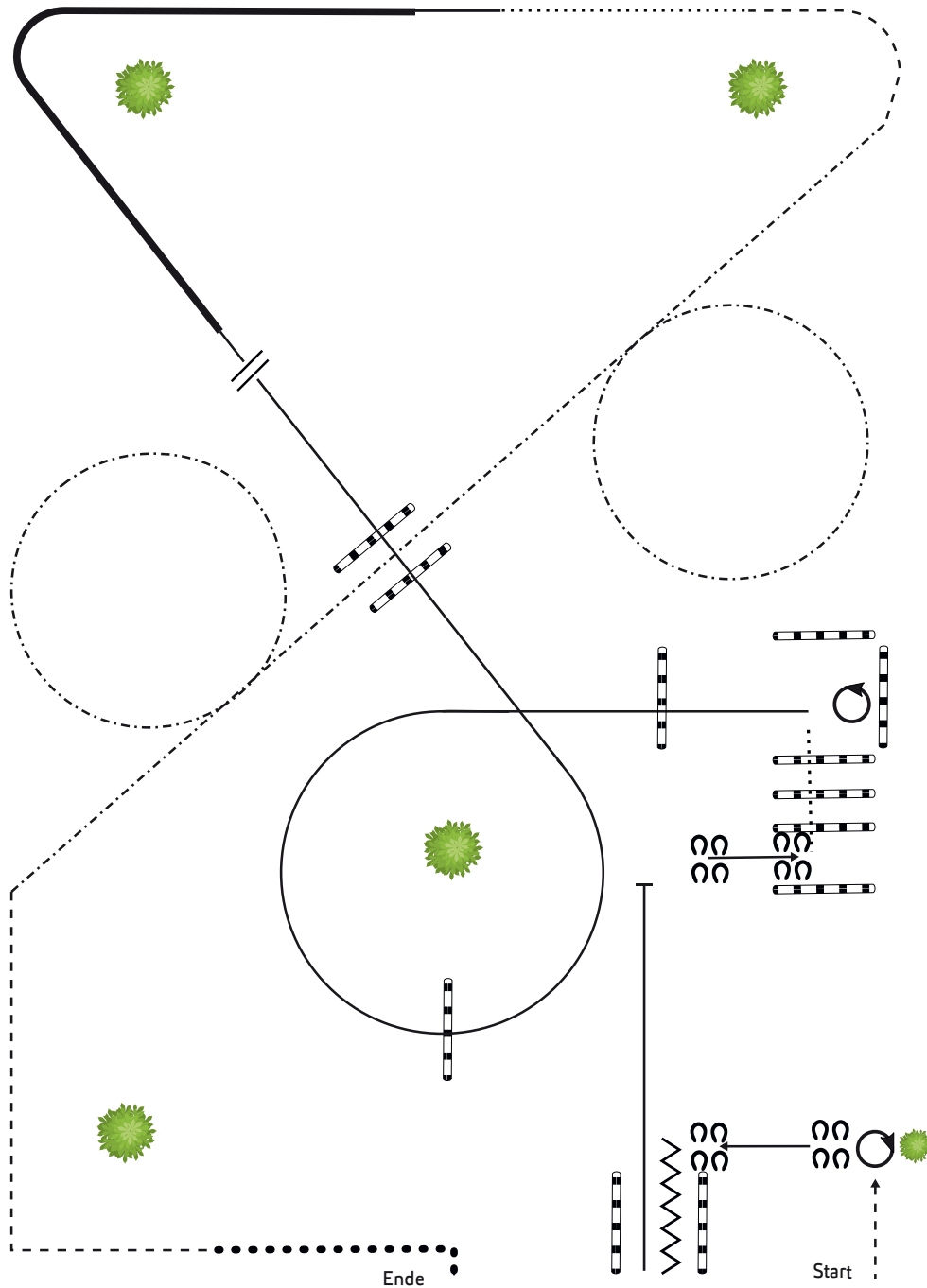

1. TROT, STOP, 2 TURNS RIGHT
2. SIDEPASS LEFT, BACK UP
3. LOPE
4. STOP, SIDEPASS RIGHT
5. WALK OVER, 2 1/4 TURNS LEFT
6. LOPE CIRCLE LL, LOPE OVER
7. LEAD CHANGE
8. LOPE RL, EXTENDED LOPE, LOPE
9. WALK, TROT
10. EXTENDED TROT
11. TROT CORNER, EXTENDED WALK

Legende:	
Walk	.....
Extended walk	.....
Trot	-----
Extended trot	-----
Lope	—————
Extended lope	—————
Back-up	~~~~~
Two Track right	↔
Two Track left	←→

Zippas  
**KING**  
Bar

**2011 AQHA  
STALLION**

**darkbrown**

by „Zippological“

(Mr. Zippo Jet / Zippo  
Pine Bar x Smooth Spun /  
Smooth Town)

out of „Miss Sina Power“

(Fritz Power / Fritz  
Command x King Bar  
Rebecca / Mr Stan Man)

*Successfully shown in:  
Halter, Pleasure, Trail,  
Ranch Riding,  
Ranch Trail & Horsemanship*



**CONTACT**

ELDERBERRY RANCH

Caroline Pfeifer

Breitackerweg 3

D-79618 Rheinfelden

PHONE: 0049(0) 176 811 98 756

EMAIL: [info@elderberry-ranch.de](mailto:info@elderberry-ranch.de)

[www.elderberry-ranch.de](http://www.elderberry-ranch.de)

7 Panel Test & OLWS N/N

FRESH & COOLED SEMEN,  
NATURAL MATING

**Breeding Fee:  
500,00 EURO**



# Mannschaft WHS A/B

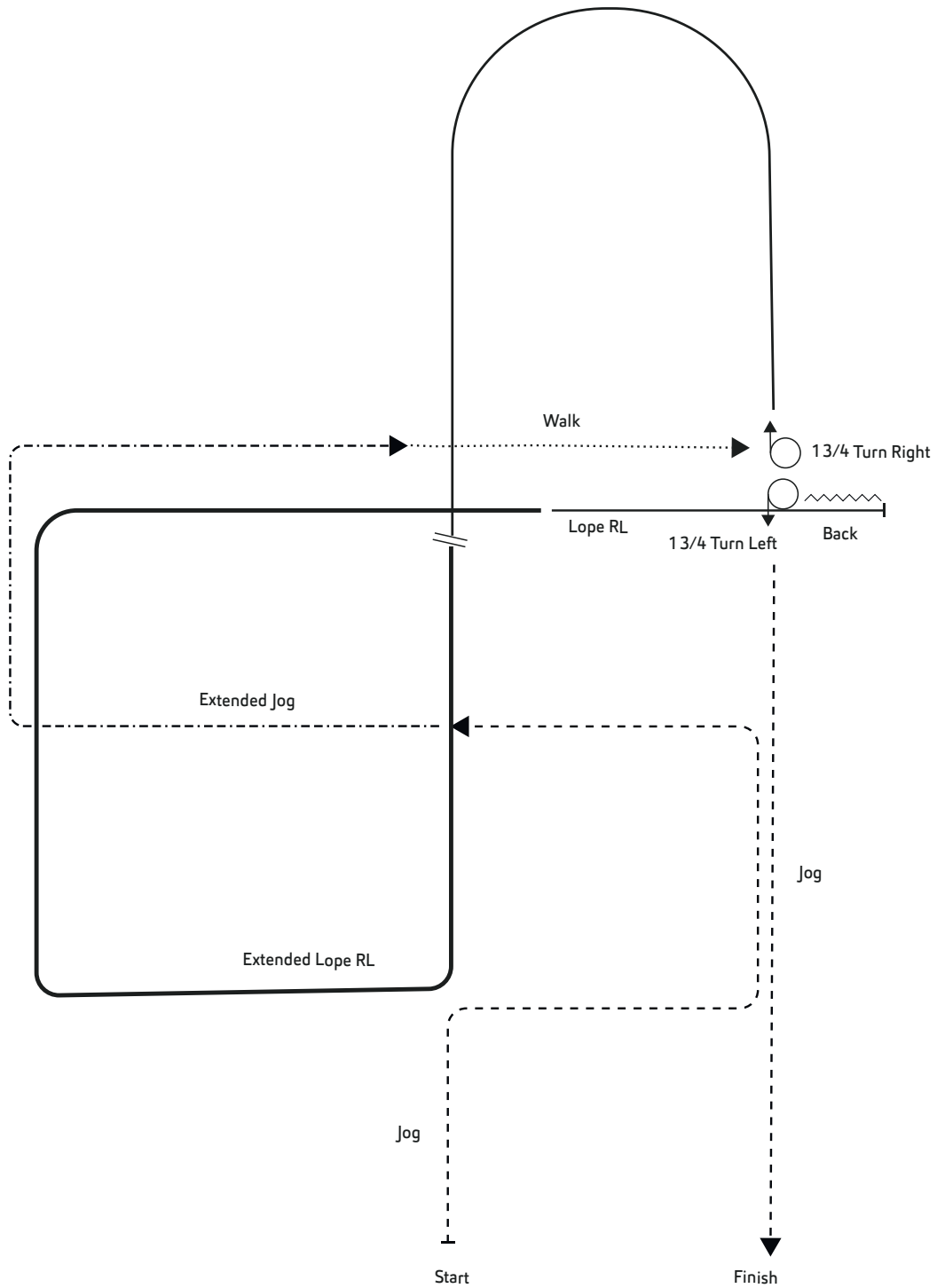

1. JOG CORNERS
2. EXTENDED JOG
3. WALK, STOP
4. 1 3/4 TURN TO THE RIGHT
5. LOPE LEFT LEAD
6. CHANGE LEADS
7. EXTENDED LOPE RIGHT LEAD

8. STOP, BACK
9. 1 3/4 TURN TO THE LEFT
10. JOG, EXIT THE ARENA

# Nur so schmeckt erntefrische Kokosnuss!

Dr. Goerg steht für Erntefrische, Premium Bio-Qualität, Nachhaltigkeit und Fairness. „Wir lieben, was wir tun!“, ist das Motto des Unternehmens und das schmeckt man in jedem einzelnen Produkt des gesamten Sortiments.



[drgoerg.com](http://drgoerg.com)

Dr. Goerg GmbH · 56410 Montabaur, Germany · Tel. +49 (0) 26 02 - 93 46 90 · [service@drgoerg.com](mailto:service@drgoerg.com)

# Mannschaft Trail B

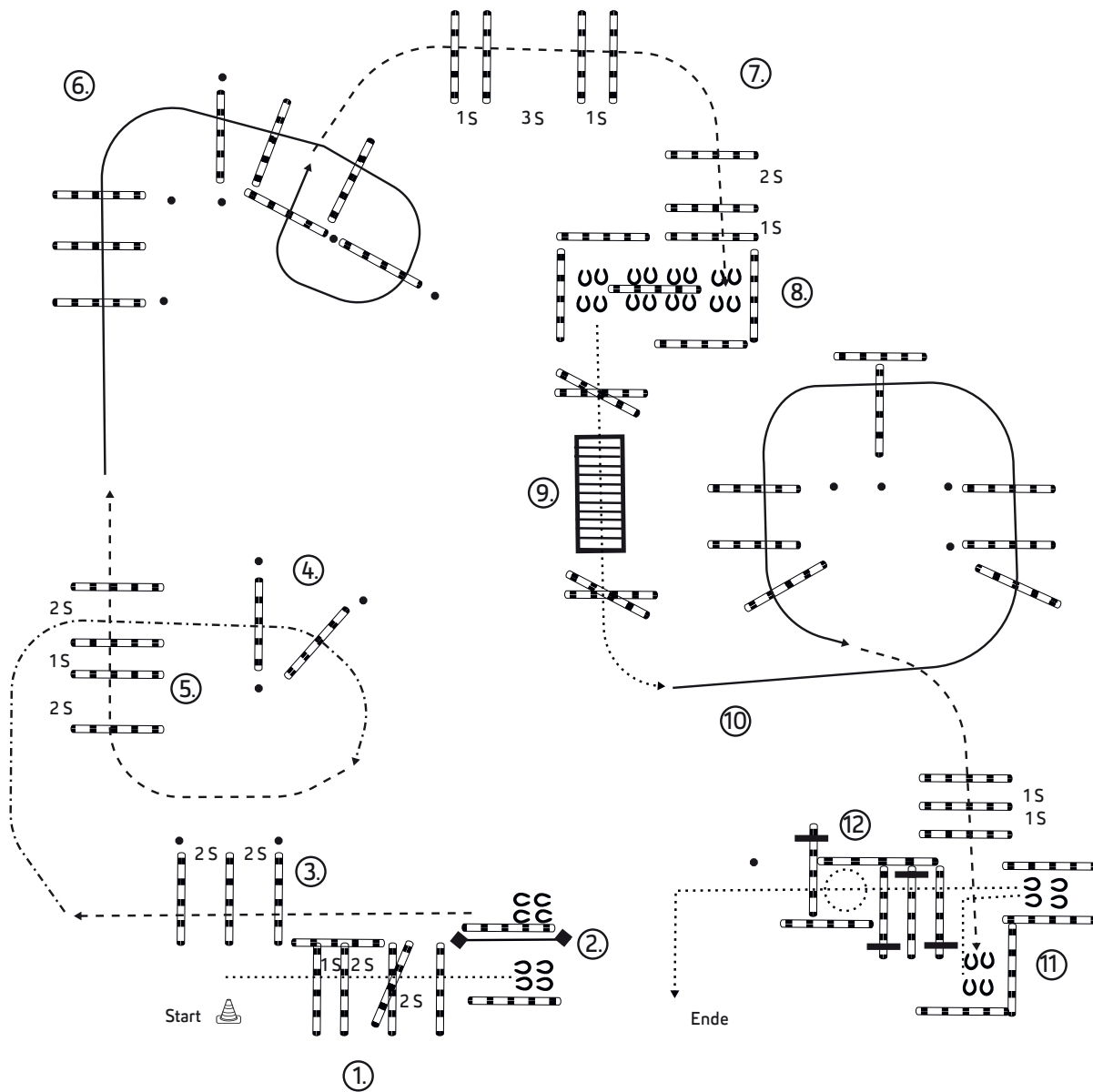

1. WALK OVERS
2. LH GATE OPEN RIDE OVER POLE-CLOSE GATE
3. JOG OVERS
4. EXTEND THE JOG, JOG OVERS, COLLECT TO JOG
5. JOG OVERS
6. RL LOPE OVERS
7. JOG OVERS JOG OVERS INTO CHUTE-STOP
8. SIDEPASS POLE
9. WALK OVER X BRIDGE-WALK OVER X
10. LL LOPE OVERS
11. JOG OVERS INTO CHUTE STOP- BACK L
12. WALK OVERS INTO BOX-360 RIGHT OR LEFT-WALK OVER WALK OUT TO EXIT

# CLEAN UP AFTER YOUR DOG



**ewu**<sup>®</sup>

# CLEAN UP AFTER YOUR DOG

*eine Initiative der*

**ewu**

*Erste Westernreiter Union  
Deutschland e.V.*

*für saubere Turnierplätze*

# Mannschaft Western Riding A #9

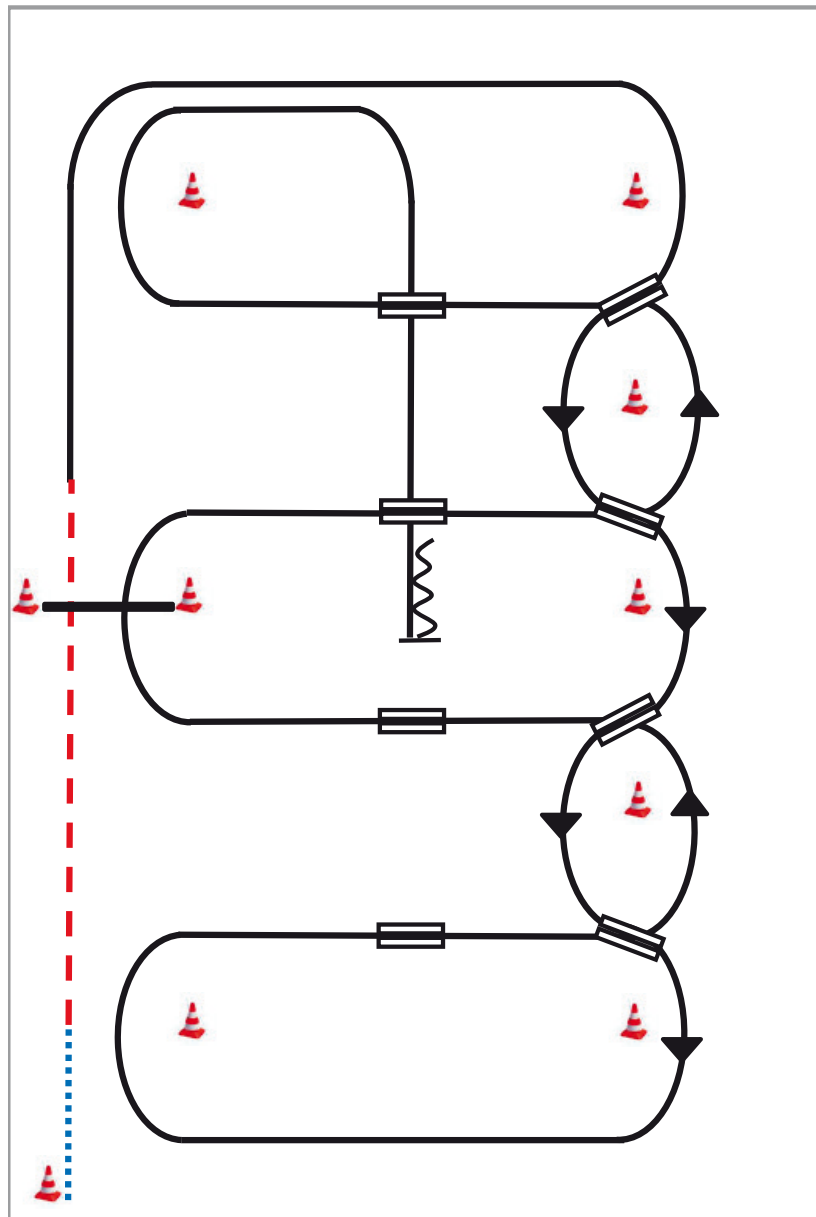

- 1) Schritt vom Start-Pylon zum ersten Marker, Übergang zum Trab, Trab über die Stange.
- 2) Übergang zum Rechtsgalopp, Galopp an der kurzen Seite
- 3) 1. Galoppwechsel auf der Linie
- 4) 2. Galoppwechsel auf der Linie
- 5) 3. Galoppwechsel auf der Linie
- 6) 4. Galoppwechsel auf der Linie, Galopp an der kurzen Seite
- 7) 1. Galoppwechsel mit Seitenwechsel
- 8) 2. Galoppwechsel mit Seitenwechsel
- 9) Galopp über die Stange
- 10) 3. Galoppwechsel mit Seitenwechsel
- 11) 4. Galoppwechsel mit Seitenwechsel
- 12) Mitte der kurzen Seite abwenden, Stop auf Höhe des Mittelmarkers, Rückwärtsrichten

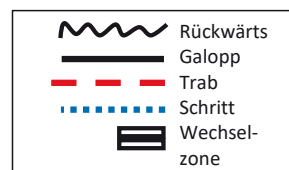

Für alle, die  
Freiheit lieben.



**NEU** Der Portax Esprit  
silver+black für Westernreiter.

Die Western Ausstattung macht den Anhänger zum  
perfekten Begleiter. Jetzt entdecken!

[www.boeckmann.com](http://www.boeckmann.com)



**ANHANG ERSTER KLASSE**



# Führzügel

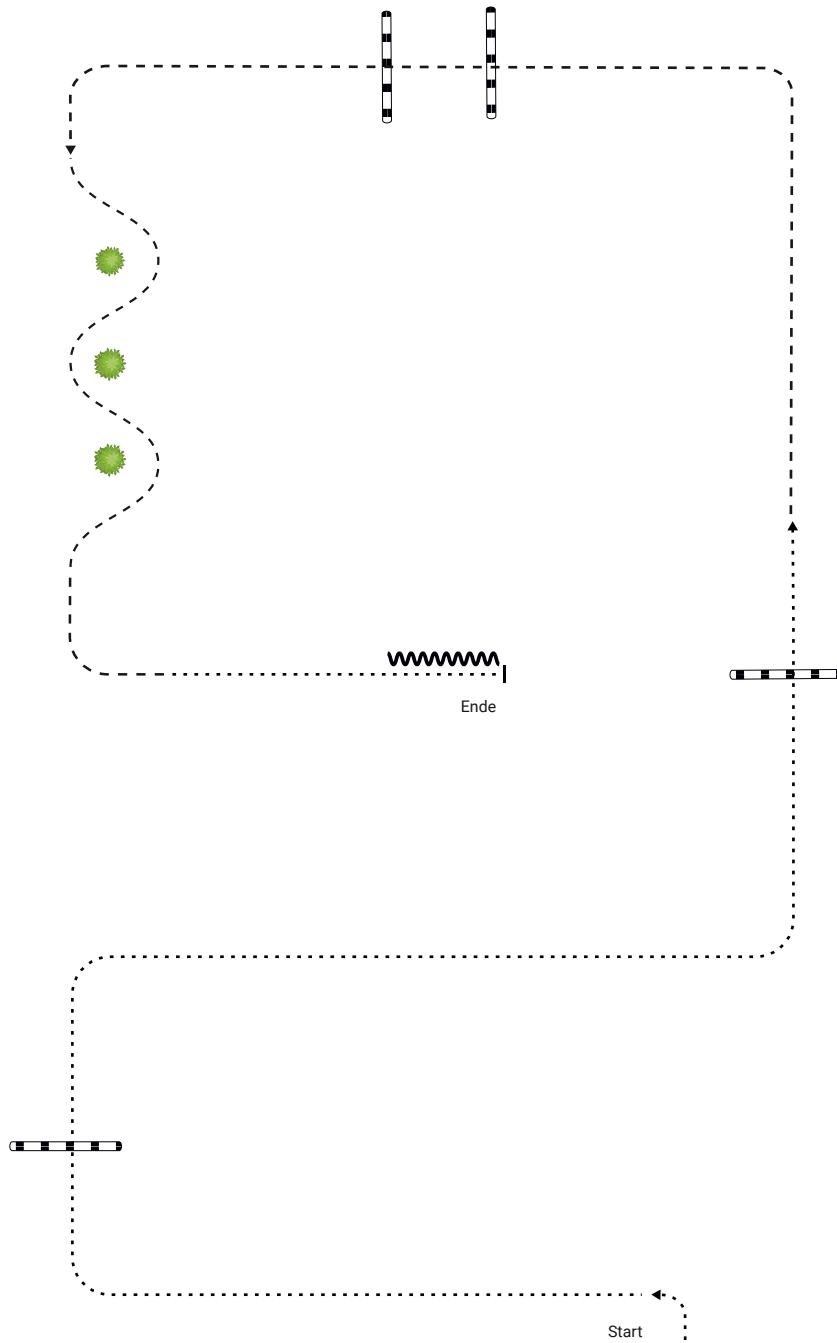

1. EINREITEN IM SCHRITT RECHTE HAND
2. SCHRITT ÜBER STANGEN
3. TRAB
4. TRAB ÜBER DIE STANGEN
5. TRAB SLALOM UM BÄUME
6. SCHRITT, STOP, BACK-UP

Legende:	
Schritt	.....
Trab	-----
Back-up	~~~~~