

30 GERMAN OPEN

DEUTSCHE MEISTERSCHAFT
WESTERNREITEN
ERWACHSENE
JUGEND
MANNSCHAFT
REINING (FN)

€ 150.000

EWU SPORT AWARD
HIGH PRIZE DISZIPLIN
SUPERHORSE
GOCON

09.-18.09

2022

ERSTE WESTERNREITER UNION
DEUTSCHLAND e.V.

ERSTE
WESTERNREITER
UNION
PFERDESPORTVERBAND WESTERNREITEN

Erste Westernreiter Union
Deutschland e.V.

DEUTSCHE MEISTERSCHAFT 2022
GERMAN OPEN



Die offiziellen
EWU Finisher-Jacken
gibt es direkt bei



nice

HORSE FASHION

Viel Erfolg!



INHALT

1	Grußworte	01-05
2	Organisation und Ansprechpartner	07
3	Zeiteinteilung	08-11
4	Sponsoren	12-19
5	Tagesmenueplan	20-21
6	GO CON Programm	22-23
7	Hengste Decksprungssponsoring	24-31
9	Pattern	33-89



IMPRESSUM

Herausgeber: Erste Westernreiter Union Deutschland e.V.
© 2022 - EWU Deutschland e.V. Alle Rechte vorbehalten, Nachdruck, auch auszugsweise, nur mit Genehmigung der EWU Deutschland e.V. gestattet
EWU Bundesgeschäftsstelle
EWU Deutschland e.V.
Am Thie 6
49186 Bad Iburg
Tel.: 05403 314839-0
www.westernreiter.com
Titel: Foto Luxcompany GmbH www.luxcompany.de, Gestaltung: hxpcom.de
Layout/Satz: [hxp Communications, www.hxpcom.de](http://hxpcommunications.com)
Druck: Wir machen Druck



ERSTE 
WESTERNREITER 
UNION 
PFERDESPORTVERBANDWESTERNREITEN

CR SADDLERS

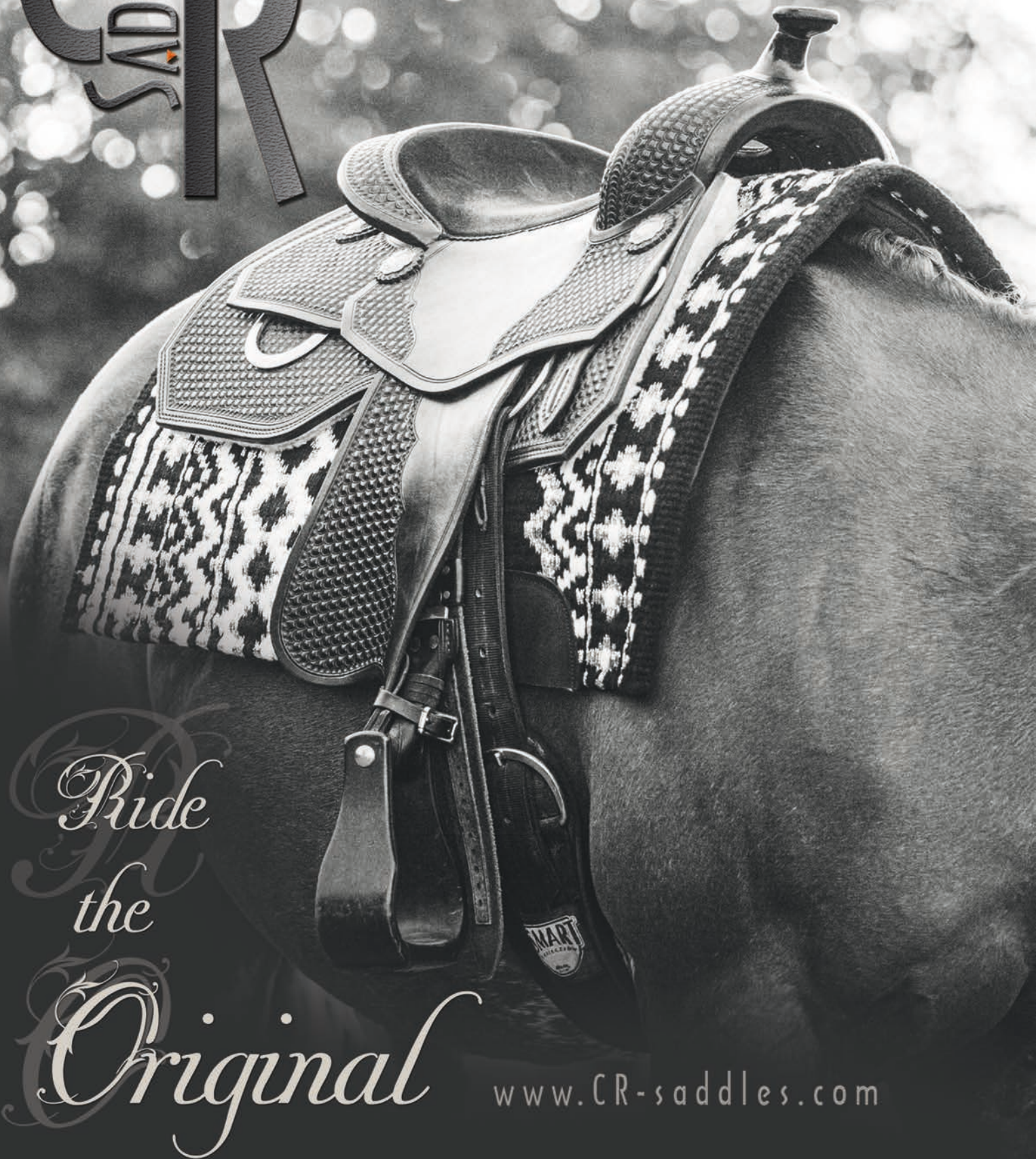

Ride
the
Original

www.CR-saddles.com

Grußwort Präsidium

Liebe Turnierteilnehmer, liebe EWU-Mitglieder und Freunde des Westernreitportes,

Herzlich willkommen – Wir begrüßen alle Reiter, die aus ganz Deutschland angereist sind, auf das Herzlichste. Zum 30. Mal kommen wir 2022 zu den Deutschen Meisterschaften der EWU Deutschland zusammen. Von den Anfängen der nationalen Meisterschaften und den Turnieraustragungsorten Meisenheim, Münster, Mannheim, Bad Salzuflen, Kassel, Vechta, Issum, Riedstadt bis hin nach Kreuth war es ein langer, aber sehr erfolgreicher Weg für die EWU Deutschland und den Westernreitport. Viele nationale und internationale Richter, Ringstewards, Stewards, Meldestellen, Helfer, Präsidien und Reiter haben die EWU auf diesem Weg begleitet und sind immer noch aktiv dabei. Für diese Treue bedanken wir uns!

In den nächsten 10 Tagen steht Kreuth unter dem Stern des erfolgreichsten und vielfältigsten Westernturniers Deutschlands: Über 600 Pferd-Reiter Kombinationen sind zu 45 Titelentscheidungen, Meister- und Champions-Titeln angereist, um erstklassigen, fairen Reitsport in den Wettkämpfen zu zeigen. In Kooperation mit der NRHA Germany und der DQHA richten wir zum wiederholten Male verbandsübergreifend die Deutsche Meisterschaft Reining (FN) in den Klassen Junge Reiter, Junioren und Senioren aus. Wir freuen uns hier hochklassigen, fairen Pferdesport um die nationalen Titelentscheidungen zu sehen.

In dem Jubiläumsjahr der German Open stellt die ureigenste aller EWU-Disziplinen, die Superhorse, die mit einem zusätzlichen Preisgeld belegte High Prize-Disziplin. Der diesjährige EWU Sport Award der Leistungsklasse 3 der Jugendlichen und Erwachsenen wurde 2022 in der Disziplin Western Riding regional ausgetragen. Wir begrüßen die Landessieger, die auf der GO zusammenkommen, um den Bundessieg in ihren Reihen auszureiten.

Zum Mittelpunkt der German Open lässt der Mannschaftswettbewerb unsere Herzen höherschlagen. Der Mittwoch der German Open steht unter den Flaggen der EWU-Landesverbände. Nach den Deutschen Mannschaftsmeisterschaften Jugend und Erwachsenen laden wir zu Freibier, Getränken und zum geselligen Beisammensein ein.

Wir wünschen allen Teilnehmern der Deutschen Meisterschaft spannende, sportlich faire Ritte und viel Erfolg und Freude bei den Titelwettkämpfen. Schon jetzt bedanken wir uns beim gesamten German Open Team und Allen, die durch ihr Engagement dazu beitragen auch die 30. German Open zu einem Highlight zu machen.

**Viel Spaß mit Champions & Friends auf der German Open –
Euer Präsidium der Ersten Westernreiter Union Deutschland e.V.**



EWU Präsidentin Monika Aeckerle



1. Vize-Präsident Patrick Brueggen



2. Vize-Präsident Christian Müller



3. Vize-Präsidentin Petra Roth-Leckebusch



Schatzmeisterin Sabine Knodel



NOLEAF PRODUCTS - THE ORIGINAL



COMPRESS - HUMAN

Noleaf®

NOLEAF - GLOVES

COMPRESS - EQUI

Grußwort Hans-Joachim Erbel

Grußwort zu den
German Open 2022 in
Kreuth/Rieden



A handwritten signature in black ink, appearing to read 'Hans-J. Erbel', written in a cursive style.

Hans-Joachim Erbel
Präsident der Deutschen
Reiterlichen Vereinigung (FN)

Ganz herzlich grüße ich alle Teilnehmer, ihre Angehörigen sowie die Besucher und die gesamte Veranstalterriege der German Open in Kreuth.

Seit mehr als 25 Jahren sind die German Open der Ersten Westernreiter Union (EWU) das zentrale Jahresereignis des Westenreitersports in Deutschland. In dieser Zeit hat sich im Pferdesport, aber auch im Westenreitersport im Besonderen viel bewegt.

Wenn der Westenreitersport hierzulande mittlerweile eine der beliebtesten Pferdesportarten ist, hat die EWU daran großen Anteil. Das ostbayerische Veranstaltungszentrum Kreuth ist in dieser Zeit zu einem Synonym für die German Open geworden. Ganz ähnlich wie im klassischen Reitsport viele Akteure nicht mehr sagen, dass sie sich für die Bundeschampionate, sondern für Warendorf qualifiziert haben, heißt es im Westensport heute oft: Hast Du Dich für Kreuth qualifiziert? Wenn der Ortsname von den Akteuren als Synonym für ein Turnier benutzt wird, dann weiß man, dass sich sowohl die Veranstaltung als auch der Austragungsort bei den Aktiven etabliert haben. Insofern dürfen sich die German Open, aber auch Kreuth darüber freuen, dass sie in den letzten Jahrzehnten zu einer echten Werbeplattform für den Westenreitersport und für das Pferd ganz allgemein geworden sind.

Allen Menschen, die in den letzten Jahrzehnten an dieser Entwicklung Anteil hatten, gilt mein herzlicher Dank. Diesen Dank spreche ich auch den vielen ehrenamtlichen Helfern, den Mäzenen und Sponsoren, sowie allen Akteuren aus, die die German Open in Kreuth unterstützen.

Allen Teilnehmern, Besuchern und dem gesamten Organisationsteam wünsche ich spannende Wettkämpfe, eine erfolgreiche Veranstaltung und möglichst viele fröhliche Stunden bei den German Open der Westernreiter in Kreuth.

**Hans-Joachim Erbel
Präsident der Deutschen
Reiterlichen Vereinigung (FN)**

**Ihr Partner,
wenn's um
Reitsport
geht!**



horse-shop.net

Hotline: +49 (0) 6641 91249-80

REITSPORTCENTER | STANGENWEG 21 | 36367 WARTENBERG-ANGERSBACH

Sattlerei

Online-Shop

mehr als 1200 Reithosen...

... 400 Reitstiefel ...

... 500 Reithelme ständig auf Lager



mehr als 20.000 Pferdedecken am Lager

Deckenwäsche und -reparatur

pferdedecken-shop.de

Hotline: +49 (0) 6641 91249-3

großer Showroom im Reitsport-Center
Wartenberg-Angersbach

Grußwort Erwin Geitner

30.Deutsche Meisterschaft
der EWU im Westernreiten
09.–18.09.2022 in Kreuth



Erwin Geitner
1.Bürgermeister

Liebe Reiterinnen und Reiter, liebe Pferdesportfreunde, liebe Gäste aus Nah und Fern,

es freut mich außerordentlich, dass auch heuer wieder die

Deutsche Meisterschaft der EWU im Westernreiten

im Ostbayerischen Pferdesport - und Turnierzentrum in Kreuth/Rieden stattfinden kann.

Pferde üben seit je eine besondere Faszination auf die Menschen aus, entfalten Sie doch in der Bewegung sowohl elementare Kraft als auch tänzerische Anmut. Es hat die Menschen schon immer gereizt, das Vertrauen dieser edlen Tiere zu gewinnen und in gemeinschaftlicher Anstrengung miteinander zu harmonieren.

Sobald die Menschen die Schnelligkeit und Ausdauer der Pferde erkannt hatten, haben sie alsbald auch die ersten Wettkämpfe erfunden. Und in diese Fußstapfen sind auch die Westernreiter getreten. Reiten lernen ist mittlerweile auch der Wunsch zahlloser Kinder und Jugendlicher, und ich bin froh, dass sich auch so viele junge Menschen für den Westernreitersport interessieren.

Erwartet werden über 600 Pferd/Reiter-Kombinationen aus Deutschland und dem angrenzenden Ausland. Zahlreiche Titel werden vergeben und es gibt sogar einen Livestream, von dem aus die Ritte von zu Hause aus verfolgt werden können.

Mein Dank gilt der Turnierleitung, den Sponsoren und den vielen Helferinnen und Helfern, die durch ihr Engagement das Ostbayerische Pferdesport- und Turnierzentrum in Kreuth wieder zur Westernreitersportmetropole machen.

Den Wettkämpfen wünsche ich einen sportlich-fairen, interessanten und spannenden Verlauf, unterhaltsame und erlebnisreiche Tage in der wunderschönen Landschaft in Kreuth.

Erwin Geitner
1.Bürgermeister

CONNECTED. ALL WAYS!

Einfache Kommunikation, die Umgebung im Blick
und der gemeinsame Spaß am Sport.



**Einfache Kommunikation, die Umgebung
im Blick & der gemeinsame Spaß am Sport.**



bis zu 16
Personen



wetterfest



Hands Free



Akku bis zu
18 Stunden

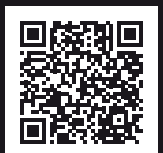

Organisation & Ansprechpartner

Veranstalter

Erste Westernreiter Union
Deutschland e.V.
Am Thie 6
49186 Bad Iburg

Turnierleitung

Monika Aeckerle 0171 6950951

Meldestelle

Petra Retthofer 0160 95209131
Christian Müller

Richter

Birgit Bayer-Sassenhausen
Constanze Boldt
Jeanette Dublin
Susanne Haug
Antonia Haug-Regenbogen
George Maschalani
Sonja Merkle
Hugo Sieberhagen
Yvonne Steinbock
Victoria Stock
Peter Raabe (Bit Judge)

Ringstewards

Ingrid Bongart
Anja Breunig
Sina Grotteguth
Sabine Kotzschmar
Gitti Pieck
Anna-Alisa Samse
Renate Seidel
Silke Thoma
Kerstin Wehnes
Pia Zenner

EWU Stewards

Stefanie Ruppaner - Chefsteward
Betty Egenter
Simone Hörl-Öttinger
Amrei Plewe
Yvonne Rinner
Christa Sautter
Thomas Schließmann
Markus Voß

Ansage

Patrick Brueggen
Boris Kook
Lutz Reufels

Sanitätsdienst

Tagsüber: Mona und Jürgen Lukas
Abends/Nachts: Andreas Mykra

Tierarzt

Tobias Guggenmos 0175 5631060

Hufschmied

07.-09.09.: Daniel Schmeidl
0171 2879647
10.-16.09.: Egbert Meester
0173 1722599
17.-18.09.: Gert-Walter Peters
0171 7873090

Parcourdienst/Doorman/Boden

Roland Ferstl
Martin Forchert
Thomas Homberg
Ralf Kaas
Marie Kuhn
Brigitte Kreil
Michael Mildau
Patrick Praus
Jörg Röttgers
Daniel Schumacher
Torsten Strauß
Petra Wißen
Carsten Bakenecker (WCH)
Sascha Matz (WCH)
Paul Rucker (WCH)
Manuel Fleckenstein
Detlev Neu
Andreas Schmidt

Video

videocomp, Jörg Schroder
www.videocomp.de

Foto

Luxcompany GmbH
www.luxcompany-shop.de

Catering

Jennifer Bakri
Manuel Fleckenstein
Marliese Folz
Janine Gallus
Steffen Gruhn
Sandra Renghart

Bundesgeschäftsstelle

Anke Hartwig 01516 8857394
Vanessa Schirmer

Pressesprecher

hxp Communications
Christine Hartmann 0173 3236277
www.hxpc.com.de

#07



Zeiteinteilung

Freitag 09.09.2022			Ostbayernhalle	Stadion/Veranstaltungshalle		
Beginn	Starter	Prüfung		Beginn	Starter	Prüfung
07:00	44	LK 1/2 A SSH				
09:35	16	LK 1/2 B SSH		09:00	53	LK 1/2 B RR
10:45	43	LK 1/2 A sen. WPL		13:00	79	LK 1/2 jun. RR
12:30	<i>Abreiten Reining Jugend</i>					
13:05	20	LK 1/2 B RN				
16:00	53	Jupf Basis 6J				
Samstag 10.09.2022			Ostbayernhalle	Stadion/Veranstaltungshalle		
Beginn	Starter	Prüfung		Beginn	Starter	Prüfung
06:00	54	Jupf Basis 5J		08:00	71	LK 1/2 A WHS
10:50	56	Jupf Basis 4J		11:20	33	LK 1/2 B WHS
15:30	<i>Siegerehrung Jupf</i>			13:30	50	LK 1/2 jun. TH
16:20	<i>Abreiten Reining Erwachsene</i>					
16:55	59	LK 1/2 A sen. RN				
Sonntag 11.09.2022			Ostbayernhalle	Stadion/Veranstaltungshalle		
Beginn	Starter	Prüfung		Beginn	Starter	Prüfung
06:00	60	LK 1/2 A jun. WPL		09:30	81	LK 1/2 A sen. TH
09:15	22	LK 2/1 B WPL		14:00	32	LK 1/2 B TH
11:00	50	Jupf TH 4J				
15:25	49	Jupf TH 5J				
19:30	<i>Abreiten für JUPF RN 6J</i>					
20:05	25	Jupf RN 6J				
22:35	<i>Siegerehrung JUPF RN 6J + JUPF TH 4J + 5J</i>					
Montag 12.09.2022			Ostbayernhalle	Stadion/Veranstaltungshalle		
Beginn	Starter	Prüfung		Beginn	Starter	Prüfung
06:00	33	Jupf RN 5J				
09:20	<i>Abreiten JUPF Reining</i>			08:00	34	LK 1/2 A sen WR
09:55	37	Jupf RN 4J		10:30	96	LK 1/2 A sen RR
13:55	50	Jupf TH 6J				
18:05	<i>Siegerehrung JUPF RN 4J +5J + TH 6J</i>					
19:30	14	Youngstar Challenge 7J				
21:05	7	Youngstar Challenge 6J				
21:50	<i>Siegerehrung Youngstar Challenge 6J + 7J</i>					

Dienstag 13.09.2022 Ostbayernhalle			Stadion/Veranstaltungshalle		
Beginn	Starter	Prüfung	Beginn	Starter	Prüfung
07:00	46	LK 1/2 A sen. SUHO			
<i>11:45</i>	<i>Abreiten jun. Reining</i>		08:00	43	Jupf RR 5J
12:20	57	LK 1/2 A jun. RN	12:15	49	Jupf RR 4J
<i>18:00</i>	<i>Abreiten Youngstar RN 7J</i>		15:45	16	LK 1/2 jun. WR
18:35	10	Youngstar RN 7J			
<i>19:35</i>	<i>Abreiten Youngstar RN 6J</i>				
20:10	8	Youngstar RN 6J			
<i>21:00</i>	<i>Siegerehrung Youngstar RN 6J + 7J</i>				
Mittwoch 14.09.2021 Ostbayernhalle			Stadion/Veranstaltungshalle		
Beginn	Starter	Prüfung			
<i>08:00</i>	<i>Aufmarsch der Mannschaften + Eröffnungsansprache</i>				
09:00	12	M A SSH	09:00	12	M B TH
09:45	12	M B SSH	10:00	12	M B RR
10:30	12	M A WPL	10:45	12	M A RR
11:15	12	M B WPL			
12:00	12	M A WHS			
12:45	12	M B WHS			
13:15		Führzügel			
<i>13:45</i>	<i>Abreiten EWU Sport Award</i>				
15:15	6	Sport Award LK 3 A			
16:05	4	Sport Award LK 3 B			
16:50	12	M A WR			
<i>18:15</i>	<i>Siegerehrung EWU Sport Award, Mannschaften</i>				

Wichtige Hinweise: Die freien Abreitezeiten während des Turniers werden vor Ort ausgehängt. Die angegebenen Zeiten sind ca. Zeiten. Die im Zeitplan angegebenen Final-Teilnehmer können sich gegebenenfalls aufgrund von Tie-Entscheidungen oder dadurch, dass sich die Nennzahlen aufgrund von fehlenden Qualifikationen noch geändert haben, ändern. Die Prüfungen, die draußen stattfinden sollen, können bis 1. Stunde vor Beginn an einen anderen Austragungsort verlegt werden. Jeder Teilnehmer ist für das pünktliche Erscheinen zu seinem Start selbst verantwortlich. Bitte unbedingt die Informationen vor Ort beachten.

Donnerstag 15.09.2022 Ostbayernhalle

Beginn	Starter	Prüfung
07:30	10	F LK 1/2 B SSH
08:00	<i>Siegerehrung</i>	
08:50	12	F LK 1/2 A SSH
09:25	<i>Siegerehrung</i>	
10:00	<i>Abreiten jun. RN</i>	
10:35	14	F LK 1/2 jun. RN
12:00	<i>Siegerehrung</i>	
12:40	<i>Abreiten sen. RN</i>	
13:15	14	F LK 1/2 A sen. RN
14:45	<i>Siegerehrung</i>	
15:40	10	F LK 1/2 B WHS
16:10	<i>Siegerehrung</i>	
17:00	18	F LK 1/2 A WHS
17:45	<i>Siegerehrung</i>	18:00 Vet Check FN RN SEN
18:40	14	F LK 1/2 A jun. WPL
19:15	<i>Siegerehrung</i>	
20:10	10	F LK 1/2 A sen. WR
20:40	<i>Siegerehrung</i>	

Freitag 16.09.2022 Ostbayernhalle

Beginn	Starter	Prüfung
05:15	<i>Abreiten FN Reining Senioren</i>	
06:00	19	V FN RN Senioren
08:40	12	F LK 1/2 B SUHO
09:50	<i>Siegerehrung</i>	
11:00	18	F LK 1/2 jun. RR
12:00	<i>Siegerehrung</i>	
12:55	10	V LK 1/2 B WPL
13:15	<i>Siegerehrung</i>	
14:05	12	F LK 1/2 A sen. WPL
14:30	<i>Siegerehrung</i>	
15:10	<i>Trailaufbau, Abgehen Parcours</i>	
16:15	20	F LK 1/2 A sen. TH
17:15	<i>Siegerehrung</i>	
18:10	10	F LK 1/2 B TH
18:40	<i>Siegerehrung</i>	
19:40	14	F LK 1/2 A jun. TH
20:20	<i>Siegerehrung</i>	

Samstag 17.09.2022 Ostbayernhalle

Beginn	Starter	Prüfung		
06:30	10	F LK 1/2 B RN		
<i>07:30</i>	<i>Siegerehrung</i>			
08:15	22	F LK 1/2 A sen. RR		
<i>09:25</i>	<i>Siegerehrung</i>			
10:15	14	F LK 1/2 B RR		
<i>11:00</i>	<i>Siegerehrung</i>			
11:50	10	F LK 1/2 A jun. WR		
<i>12:15</i>	<i>Siegerehrung</i>			
13:05	11	F LK 1/2 B WR	14:00	Vet Check FN RN JUN + JR
<i>13:40</i>	<i>Siegerehrung</i>			
15:15	Showprogramm Vorstellung FN Reiner + High Prize-Finalisten			
16:00	12	F LK 1/2 A sen. SUHO		
<i>17:15</i>	<i>Siegerehrung</i>			
<i>17:50</i>	<i>Abreiten Finale FN Reining Junioren und Junge Reiter</i>			
18:25	8	F FN Reining Junioren		
19:30	5	F FN Reining Junge Reiter		
<i>20:00</i>	<i>Abreiten Finale FN Reining Senioren</i>			
20:35	10	F FN Reining Senioren		
<i>21:35</i>	<i>Siegerehrung FN Reining</i>			

Sonntag 18.09.2022 Ostbayernhalle

Beginn	Starter	Prüfung		
<i>08:00</i>	<i>Abreiten WCH Reined Work</i>			
09:00	12	F LK 1/2 jun. WCH Reined work		
10:10	14	F LK 1/2 sen. WCH Reined work		
11:30	12	F LK 1/2 jun. WCH		
12:35	14	F LK 1/2 jun. WCH		
<i>13:35</i>	<i>Siegerehrung</i>			

Wichtige Hinweise: Die freien Abreitezeiten während des Turniers werden vor Ort ausgehängt. Die angegebenen Zeiten sind ca. Zeiten. Die im Zeitplan angegebenen Final-Teilnehmer können sich gegebenenfalls aufgrund von Tie-Entscheidungen oder dadurch, dass sich die Nennzahlen aufgrund von fehlenden Qualifikationen noch geändert haben, ändern. Die Prüfungen, die draußen stattfinden sollen, können bis 1. Stunde vor Beginn an einen anderen Austragungsort verlegt werden. Jeder Teilnehmer ist für das pünktliche Erscheinen zu seinem Start selbst verantwortlich. Bitte unbedingt die Informationen vor Ort beachten.

Thank you Sponsors:

In diesem Jahr feiern wir die 30. German Open - mittlerweile ist die GO die größte Westernreitsportveranstaltung Deutschlands und Europas geworden. Dies haben wir vor allem auch unseren langjährigen Sponsoren und Unterstützern zu verdanken. Herzlichen Dank für Ihre Treue und Ihr grosszügiges Engagement!

Trophysponsoren

LK 1/2 A jun. Reining
Danke an: **Western Point**

LK 1/2 A sen. Reining
Danke an: **marstall GmbH
Premium-Pferdefutter**

LK 1/2 B Reining
Danke an: **Kaminofenstudio
Michael Zobel**

LK 1/2 A Showmanship
Danke an **FEEL FOR HORSES - Professional Western Saddle Service**

LK 1/2 B Ranch Riding
Danke an: **Ellen Welten**

LK 1/2 A Superhorse
Danke an: **videocomp**

LK 1/2 A jun. Ranch Riding
Danke an: **videocomp**

LK 1/2 A sen. Ranch Riding
Danke an: **videocomp**

LK 1/2 B Trail
Danke an: **horzdrive -
The Trailer Upgrade**

LK 1/2 A jun. Trail
Danke an: **Edition Western Shop**

LK 1/2 A sen. Trail
Danke an: **equispa Zwaller**

LK 1/2 sen. Western Pleasure
Danke an: **Circle L Saddlery**

LK 1/2 B Western Pleasure
Danke an: **Kaffee Rauscher GmbH**

Youngstars Challenge 6-jährig
Danke an: **ehorses GmbH & Co.KG**

Youngstars Challenge 7-jährig
Danke an: **ehorses GmbH & Co.KG**

Youngstars Reining 6-jährig
Danke an: **ehorses GmbH & Co.KG**

Youngstars Reining 7-jährig
Danke an: **ehorses GmbH & Co.KG**

LK 1/2 A Western Horsemanship
Danke an: **Hörmann Services -
Photovoltaik**

LK 1/2 A jun. Western Riding
LiLa Schönes rund ums Pferd

FN Reining
Danke an: **NRHA Germany e.V.**

Ursula Schmidt
Hausverwaltung
Niederrheinstr. 292
40489 Düsseldorf
hvw-schmidt.de

Malerbetrieb Girthen
GmbH & Co KG
Kirchberg 17
52538 Gangelt
www.girthen.de

Pferdetherapie Leipzig
An der Hebemärchte 10
04316 Leipzig
pferdetherapie-leipzig.de

Fotoarbeiten
Ingo Krüger
Engadiner Straße 32
28325 Bremen
krueger-ingo.de

Gut Immobilien
Mirko Gut
Universität Str. 58
35037 Marburg

InsuranceXperts GmbH
Dr. Stefan Giesecke
Herrnackerstraße 10
97851 Rothenfels
insuranceXperts.de

Equiden Recht
Markus Klein
Kastanienweg 15
66386 St. Ingbert
equiden-recht.de

Sauerzapf Zahntechnik,
Talhausstraße 4
68766 Hockenheim
sauerzapf-zahntechnik.de

Sägewerk Josef Försch
Ing. Johannes Försch
Am Sportplatz 3
97780 Gössenheim
saegewerk-foersch.de

Anhänger & Fahrzeugbau
SCHUHKNECHT GmbH
An der Hebemärchte 10
04316 Leipzig
www.fahrzeugbau-schuhknecht.de

REWE Markt GmbH -
Zweigniederlassung Südwest
Im Unteren Wald
69168 Wiesloch
www.rewe-group.com

perfecta GmbH & Co. KG
Behringstr. 30
42653 Solingen
www.perfecta-solingen.de



Allaround Academy
www.allaround-academy.de
Bemer Partnerin Sandra Rüd
Facebook: Bemer Partnerin
Sandra Rüd
Böckmann Fahrzeugwerke GmbH
www.boeckmann.com
Carina Warnstädt
Facebook: Carina Warnstädt
CASCO International GmbH
www.casco-helme.de
Cayuse Reitsport
www.cayuse.de
Ciblu-software GmbH
www.ciblu-software.de
Circle L Western Store & Saddlery
www.circle-l-saddlery.de
Concho Paradise
www.concho-paradies.de
Cowboy Headquarters GmbH
www.cowboy-headquarters.de
Cowstar
www.cowstar.de
CR Saddles & Tack
www.westernsaddlery.at
Daniel Klein
Facebook: Daniel Klein
Dominik Weber (Privat)
Dr. Goerg GmbH
www.drgoerg.com
DT-Tailbags
Facebook: DT- Tailbags Made by
Diana Tröster
DQHA e.V.
www.dqha.de
Edition Western Shop
www.edition-western-shop.de
ehorses GmbH & Co.KG
www.ehorses.de
Ellen Welten-Louwers
www.ellenweltenlouwers.com
Equine 74
www.equine74.com
**Equispa-Tierheilpraxis Petra
Zwaller**
www.equispa-horse.de
**Ewalia GmbH - Kräuter für Pferde
und Haustiere**
www.ewalia.de
Fathimas Pferdewelt
www.fathimaspferdewelt.de
**FEEL FOR HORSES - Professional
Western Saddle Service**
www.feelforhorses.com
Futtermittel Louven e.K
www.futtermittel-louven.de
GladiatorPLUS AG
www.gladiatorplus.com
Gomeier
www.gomeier.com
HKM Sports Equipment GmbH
www.hkm-sports.com
Horse Show Stunners
www.horseshowstunners.com

HorSeven GmbH
www.pferdedecken-shop.de
HÖRMANN Services GmbH
www.mat-sz.de/photovoltaik
horzdrive - The Trailer Upgrade
www.horzdrive.de
Howana-Reitsportartikel
www.howana-reitsportartikel.de
I am a Ruf Boy - Tobias Voglberger
www.v-reiners.com
Ionic-Care GmbH
www.4-friends.net
JP K Pax - Katharina Greil
www.jpkpax.com
JS Bits
www.js-bits.com
Kaffee Rauscher
www.kaffee-rauscher.de
Kaminofenstudio Zobel
www.zobel.de
**Kanne Brottrunk GmbH & Co.
Betriebsgesellschaft KG**
www.kanne-brottrunk.de
**Krämer Pferdesport GmbH & Co.
KG**
www.kraemer.de
Kebo
www.kebo-nederlands.com
leovet Dr. Jacoby GmbH & Co. KG
www.leovet.de
**Lil Dry Montana Pep -
Familie Thomas**
Facebook: Sebastian Thomas
LiLa Schönes rund ums Pferd
www.lila-pferd.de
Luxcompany GmbH
www.luxcompany-shop.de
Magic Bo Snapper - Manuela Both
Facebook: Magic Bo Snapper
Mama Mia - One of a kind
www.mamamiaoneofakind.de
Marina Schwank
www.green-ground-ranch.de
**marstall GmbH - Premium-
Pferdefutter**
www.marstall.de
MQline - Luxcompany GmbH
www.mqline-shop.de
NICE Horse Fashion
www.nice-horse.de
NoLeaf GmbH
www.noleaf.de
NRHA Germany e.V.
www.nrha.de
OLEWO GmbH
www.olewo.de
Oliver Wehnes Trainingsstable
www.wehnes-trainingstable.de
peiker CEE GmbH
www.peiker-cee.com
Pferdephysio Bucher
www.pferdephysio-bucher.de
Pferdesport Verlag Ehlers GmbH
www.pferdesportverlag.de

**Pferdesporthaus Loesdau GmbH &
Co. KG**
www.loesdau.de
PHARMAKA GmbH
www.pharmakashorsefitform.de
PLATINUM GmbH & Co. KG
www.platinum.com
PURUS PLASTICS GmbH
www.purus-plastics.de
RanchLeather
www.ranchleather.de
**RCM Taris Footwork
Stefan Garweg**
Facebook: RCM Taris Footwork aka
Gimli
Riding Boutique
www.ridingboutique.de
Runedal - Design & Welfare
www.runedal.de
Saltisept GmbH
www.saltisept.de
Showtack-Hackl
www.showtack-hackl.com
SOMÈH - The rider's sportsbag
www.someh-bags.de
Stallgassendesign
www.stallgassen-design.com
Stallschild-Profi
www.stallschild-profi.de
Steuerbüro Knodel
www.steuerbuero-knodel.de
TFR A Wisely Dream - André Weitz
Facebook: TFR A Wisely Dream
The Sharp Shooter
Facebook: The Sharp Shooter
**TL Smart Shining Gun -
Familie Leckebusch**
www.leckebusch.com
**Udo Röck GmbH - Die schwäbische
Erfinderwerkstatt**
www.udoroeck.de
**Uelzener Allgemeine Ver-
sicherungs-Gesellschaft a. G.**
www.uelzener.de
UVEX SPORTS GmbH & Co. KG
www.uvex-sports.com
**Uwe Kraft Reitsportgeräte &
Metallbau GmbH**
www.kraft-fuehranlagen.de
**videocomp - Veranstaltungs- und
Medienservice**
www.videocomp.de
Well 4 Pets
Facebook: Well4Pets
**Western Emotions UG /
Western Point**
www.western-point.de
Whatta Hit - Manuela Both
Facebook: Whatta Hit
**Zippos King Bar - Caroline Pfeifer-
Facebook: Zippos King Bar**

Lust auf mehr
Western?

Quarter Horse
Journal

Du bekommst:

- 12 starke Ausgaben im Jahr für nur 48 €
- verpasst keine Ausgabe mehr
- versandkostenfreie Lieferung
- die Zustellung ein paar Tage vor Erscheinen direkt nach Hause
- jede Ausgabe spannende Themen rund um das Westernreiten mit vielen Praxis-Tipps



12 Ausgaben
für nur
28,80 €
statt 48,- im Jahresabo*
E-PAPER NUR 24,- €

Besucher der GERMAN OPEN
sparen im ersten Bezugsjahr

40%

Einfach den Code Sep0914 verwenden.

*Der Angebotspreis über 28,80 Euro (E-Paper 24,-Euro) gilt nur für Neukunden. Nicht mit anderen Aktionen kombinierbar. Keine zusätzliche Prämienauswahl möglich. Ab dem 2. Bezugsjahr gilt der normale Abopreis (z.Zt. Printausgabe: 48 Euro, E-Paper: 40 Euro).



Jetzt bestellen:

shop.pferdesportverlag.de

Aussteller



Cayuse Reitsport

Lammhof 2
93176 Beratzhausen
Telefon: 09493 1651
cayuse@cayuse.de
www.cayuse.de

Concho Paradise

Loisnitz 8
93158 Teublitz
Telefon: 0170 5216777
verena.schicha@googlemail.com
www.concho-paradies.de

Cowboy Headquarters GmbH

Blaubeurer Weg 5
72535 Heroldstatt
Telefon: 07389 90290
info@cowboy-headquarters.de
www.cowboy-headquarters.de

GOMEIER'S World of Saddles

Rohr 99
92342 Freystadt
Telefon: 09179 9788780
info@gomeier.com
www.gomeier.com

JS-Bits Jens Stemming

Lübecker Str. 20
28870 Ottersberg
Telefon: 0160 94166970
info@js-bits.com
www.js-bits.com

KEBO – Hunde- und Pferdesport

Moosbergweg 2
92266 Ensdorf
Telefon: +31 6110 43500
info@kebo-nederland.nl
www.kebo-nederland.com

Lope In Westernstore

Hohenreichener Str. 54
86647 Buttenwiesen
Telefon: 0151 23791027
info@lopein-shop.de
www.lopein-shop.de

Luxcompany GmbH

Raiffeisenstraße 10
59348 Lüdinghausen
Telefon: 0160 964733 05
mail@luxcompany.de
www.luxcompany.de

MamaMia - One of a kind

Sabrina Hoppert
Am Holzberg 3
96158 Abtsdorf
mamamia_oneofakind@gmx.de
www.mamamiaoneofakind.de

marstall GmbH -

Premium-Pferdefutter
Mühlenstr. 15
87534 Oberstaufen
Telefon: 08386 9333-15
info@marstall.eu
www.marstall.eu

Nice Horse Fashion

Ziegelstraße 24
91126 Rednitzhembach
Telefon: 09122 / 885 88 - 28
info@nice-horse.de
www.nice-horse.de

OS-Western Sports Apparel

Raiffeisenstr. 5
86494 Emersacker
Telefon: 08293 960368
office@oswsa.com
www.oswsa.com

Riding Boutique

Möslstraße 8
82140 Olching
Telefon: 08981 424664620
contact@ridingboutique.de
www.ridingboutique.de

Showtack-Hackl

Landauerweg 101
94431 Pilsting
Telefon: 09953 90020
ehone8855@gmail.com
www.showtack-hackl.com

Western Trail

Telefon: +39 348 8203981
info@westerntrail.it
www.westerntrail.it

♥ SHOPPING time ♥



Sponsoren und Unterstützer

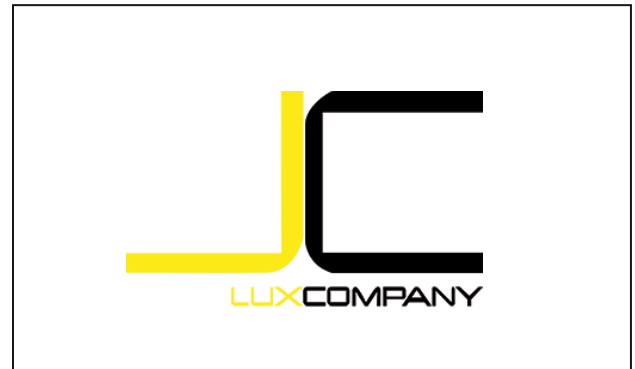

Circle **L**
Western Store & Saddlery
seit 1982



EQUISPA
ZWALLER®



marstall®
Premium-Pferdefutter

CASOCO®
Die Helm-Manufaktur



 **Louven**
www.louven-shop.de

 **KANNE
BROTTRUNK**®

Fress, Spiel  und Spass
Heu Toy®
Fress-/Staub-Bremse & Beschäftigung

Sponsoren und Unterstützer





Ellen Welten-Louwers
Künstlerin

+49 173 983 32 41
ellenweltenlouwers.com
info@ellenweltenlouwers.com



HÖRMANN
Services

IHR PARTNER FÜR PHOTOVOLTAIK
DEUTSCHLANDWEIT

FOLGT UNS
hermann.industrieservice

WOLFSBURG ☎ 05362 | 503 103-0



Erstmal
Feuer machen
ist immer eine
gute Idee.



hase.de



Borriesstr. 150 · 32257 Bünde
Tel. 05223 42660 · www.zobel.de
Mo.- Mi. & Fr. 9 - 12 & 15 - 18 Uhr
Do. geschlossen · Sa. 10 - 13 Uhr

**HORSE
SHOW
STUNNERS**
Dein Partner für Showoutfits
www.HORSESHOWSTUNNERS.com



TAGESMENUE

only
Youth

mit Jugend-
Teilnehmer-
bändchen

SAMSTAG 10.09.2022

Nudeln Bolognese

7,00 €

SONNTAG 11.09.2022

Käsespätzle

7,00 €

MONTAG 12.09.2022

Fischstäbchen mit Kartoffelsalat

7,00 €

DIENSTAG 13.09.2022

Chicken Nuggets mit Pommes Frites

7,00 €

MITTWOCH 14.09.2022

Asianudeln mit Gemüse /
Hähnchenfleisch

7,00 €

DONNERSTAG 15.09.2022

Nudeln mit Käsesauce

7,00 €

FREITAG 16.09.2022

Nudeln mit Tomatensoße

7,00 €

SAMSTAG 17.09.2022

Spätzle mit frischer Champignonrahmsauce

7,00 €

TAGESMENUE



SAMSTAG 10.09.2022

Chilli con Carne (mit Reis/Brot)

10,50 €

SONNTAG 11.09.2022

Ofenfrischer Rinderrahmbraten
mit Spätzle und Blaukraut

14,50 €

MONTAG 12.09.2022

Hacksteak mit Kartoffelsalat,
Röstzwiebeln und Bratensoße

14,50 €

DIENSTAG 13.09.2022

Spaghetti Frutti di Mare

13,50 €

MITTWOCH 14.09.2022

Cordon Bleu vom Schwein
mit Bratkartoffeln und Sauce Hollandaise

16,50 €

DONNERSTAG 15.09.2022

Jägerschnitzel mit Pommes Frites

16,50 €

FREITAG 16.09.2022

Ofenfrischer Schweinebraten mit
Kartoffelknödel und Sauerkraut

13,50 €

SAMSTAG 17.09.2022

Rindergulasch mit Spätzle

13,50€

GO CON 2022



Samstag, 10.09.22 11:00 Uhr	Trainer- und Prüferausbildung in der EWU	Mitarbeiter der EWU Geschäftsstelle stehen Interessierten für Fragen über die Zugangsvoraussetzungen und dem Weg der Trainer- und Prüferausbildung in der EWU zur Verfügung. www.ewu-bund.com	Mitarbeiter der EWU
Samstag, 10.09.22 14:00 Uhr	Rituale, der Schlüssel zum Erfolg beim Turnier!	<i>"Mentaltraining hilft dem Reiter auf seine vorhandenen Ressourcen zurückzugreifen und diese zielgerichtet zu nutzen."</i> Susanne Flesch, Trainer A-Westernreiten erklärt welche Möglichkeiten es zur mentalen Vorbereitung für den Turnierstart gibt. www.flesch-coaching.de	Susanne Flesch
Sonntag, 11.09.22 11:00 Uhr	Funktionelle Pferdemuskulatur – Tipps für eine erfolgreiche Turniersaison	Was benötigt die Pferdemuskulatur, um korrekt und gesund arbeiten zu können? Neben Tipps, was man selbst nach, während und vor der Turniersaison tun kann, erhalten die Teilnehmer von der Pferdephysiotherapeutin Sarah Bucher auch einige Einblicke in die therapeutischen Möglichkeiten für Zuhause. Mit Fragerunde im Anschluss. www.Pferdephysio-Bucher.de	Sarah Bucher
Sonntag, 11.09.22 ab 11:00 Uhr	Equidenpass-Umtragungen	Ihr habt ein neues Pferd gekauft, der Besitzer ist aber noch nicht im Pass umgeschrieben oder ihr habt eure Stalldaten noch nicht im Pass aktualisiert? Torsten Haier von der EWHB kann vor Ort die Angaben ändern und ihr könnt den Equidenpass sofort wieder mitnehmen. www.ewhb.de	Torsten Haier
Montag, 12.09.22 11:00 Uhr	Die richtige Fütterung auf einem Turnier	Markus Korbus von der Firma Marstall erklärt was man bei der Fütterung auf einem Turnier beachten sollte - welches Futter und welche Zusätze sollte man auf jeden Fall dabei haben. www.marstall.de	Firma Marstall Markus Korbus
Montag, 12.09.22, 14.00 Uhr	Pferdeleistungsprüfung in der EWU	Was ist eigentlich eine Leistungsprüfung für Pferde und welches Pferd kann die Prüfung absolvieren? Torsten Haier, Mitgründer der EWHB, erläutert das dreigliedrige System der Leistungsprüfung für Pferde. Im Rahmen des Kooperationsvertrages kann auf C-Turnieren eine Leistungsprüfung durchgeführt werden. www.ewhb.de	Torsten Haier
Dienstag, 13.09.22 11.00 Uhr	Unterwegs mit dem Pferd	Rechtsanwalt Christian Kernbach informiert was man beim Transport von Pferd beachten muss - Welche Fahrerlaubnis muss vorhanden sein? Wie versichere ich fremde Pferde? Wie sichere ich das Pferd richtig? www.kanzlei-sturm-duelmen.de	Christian Kernbach
Dienstag, 13.09.22 14.00 Uhr	Existenzgründung und Unternehmensführung in der Pferdebranche	Sabine Knodel, Schatzmeisterin der EWU und Steuerberaterin, gibt ihre Erfahrungen rund um die Gründung und den laufenden Betrieb von Unternehmen in allen Sparten des Pferdesports weiter. Individuell kann auf Fragen von Zuhörern eingegangen werden. www.steuerbuero-knodel.de	Sabine Knodel

GO CON 2022



Mittwoch, 14.09.22 11:00 Uhr	Rentenversicherung von Reitlehrern	Wusstet ihr eigentlich schon, dass selbstständige Reitlehrer auch in die Rentenversicherung einzahlen müssen? Sabine Knodel, Schatzmeisterin der EWU und Steuerberaterin und Rechtsanwalt Christian Kernbach geben Auskunft über dieses Thema und stehen für Fragen zur Verfügung. www.steuerbuero-knodel.de www.kanzlei-sturm-duelmen.de	Sabine Knodel Christian Kernbach
Mittwoch, 14.09.22 14:00 Uhr	APO, Ausbildung zum Pferdewirt und Quereinstieg Pferdewirt	Petra Roth-Leckebusch, Mitglied des Präsidiums und des Ausbildungsausschusses, beantwortet alle Fragen zur APO. Des Weiteren bekommt ihr hier Informationen zur Ausbildung Pferdewirt und wie man als Anlagenbesitzer als Quereinsteiger den Pferdewirt erhalten kann. www.leckebusch.com	Petra Roth-Leckebusch
Donnerstag, 15.09.22 11:00 Uhr	Get your Showglow - Pferd	Sandra Röcker, seit vielen Jahren LK 1 Reiterin in der EWU und in verschiedenen Disziplinen mit ihren Pferden unterwegs geht zunächst auf die Basics des Showoutfits und das Groomen von Pferden ein. Im ersten Teil wird Sandra speziell auf das Pferd eingehen - Mähne einflechten oder lieber nicht, Toupets ja oder nein. Am Freitag geht es mit Teil 2 weiter - Outfits und disziplinbezogene Besonderheiten Instagram: sandraswesternhorse	Sandra Röcker
Donnerstag, 15.09.22 14:00 Uhr	Welche Wirkung hat welches Gebiss?	Ihr habt euch schon immer gefragt, ob ihr das richtige Gebiss für euer Pferd verwendet - Jens Stemming von JS Bits erläutert welche verschiedene Gebisse es gibt und welche Wirkung dieses auf die Pferde haben. Gerne könnt ihr euer eigenes Gebiss mitbringen - gemeinsam wird über die Wirkungsweise des Gebisses gesprochen. www.js-bits.com	Jens Stemming
Freitag, 16.09.22 11:00 Uhr	Get your Showglow - Reiter	Get your Showglow mit Sandra Röcker. Sandra geht im zweiten Teil auf die verschiedenen Outfits ein und erläutert disziplinbezogene Besonderheiten. Gerne könnt ihr an dem Vortrag teilnehmen, auch wenn ihr Teil 1 verpasst habt. Instagram: sandraswesternhorse	Sandra Röcker
Freitag, 16.09.22 14:00 Uhr	Die richtige Passform des Westernsattels	Wolfgang Day, erfahrener Sattler von Cowboy Headquarters, hält einen Vortrag über die richtige Passform eines Westernsattels und wird Auskunft darüber geben, worauf man bei einem passenden Sattel zu achten hat. www.cowboy-headquarters.de	Wolfgang Day



Tristan Dark

GO
babies

HEIßE JUNGS

FÜR DIE

BESTEN STUTEN

TL Smart Shining Gun

Geboren: 2016

Rasse: Quarter Horse

Besitzer: Fam. Leckebusch

Homepage: www.leckebusch.com

Simba ist ein sechsjähriger Red Dun Hengst. (Colonels Shining Gun x TL Smart Gold Holly). Er hat die perfekte Mischung zwischen einem souveränen, ausgeglichenen Wesen und einem sensiblen Reitpferd mit dem Will to Please. Wie bereits seine Mutter TL Smart Gold Holly, ist Simba ein echter Allrounder mit Potential und Herz.

Er vererbt sich sehr gut und macht korrekte, harmonische und freundliche Fohlen.

Wer also für seine Stute einen Allround-Hengst mit Anlagen für Ranch Riding und Superhorse oder ein wesensfestes und schönes Freizeitpferd züchten möchte, ist bei Simba genau richtig.



Lil Dry Montana Pep

Geboren: 2012

Rasse: Quarter Horse

Besitzer: Fam. Thomas

"Toni" besticht durch seine absolut liebenswerte Art und Charakter, den typischen Look eines Quarter Horse. Leicht trainierbar und immer Leistungsbereit (sowohl beim Trainer als auch unter der 5-jährigen Tochter). Er ist von Lil Dry Peppy aus einer Tivio Jess/ Jessy James Mutter. "Toni" wurde ausgebildet von Sebastian Thomas und Lars Süchting und ist aktuell im Beritt bei Enja Libor.

Einige seiner Erfolge:

2021 Körungssieger DQHA Hauptkörnung in Aachen

2021 Sieger Hengstleistungsprüfung DQHA

2021 Deutscher Meister Amateur Reining Q21

Bronze Open Reining Q21

2019 EQUITANA Messecup 4. Platz



Zippos King Bar

Geboren: 2011

Rasse: Quarter Horse

Besitzer: Elderberry Western Horses

Homepage: www.elderberry-ranch.de

Zippos King Bar "Cooper" ist ein dunkelbrauner 2011 geborener Quarter Horse Hengst. Er ist von Zippological aus der Miss Sina Power von Fritz Power. Cooper besticht nicht nur durch sein harmonisches und korrektes Gebäude (welches mit einer 8,25 bewertet wurde), sondern auch durch seine Bewegungen und seinen äußerst liebenswerten Charakter.

Als Deckhengst zugelassen für folgende Verbände: American Quarter Horse, American Paint Horse, Appaloosa.
Einbezahlt in die Futurity / Maturity Programme der DQHA und NSBA.

Schon in frühen Jahren zeigte "Zippos King Bar" sein Potential und Talent für den Westernreitsport.

Einige seiner Erfolge:

3rd Place Pleasure Celebration (Longe Line)
European Bronze Medalist 2yo Stallions
Swiss Futurity Champion and
Swiss Reserve Champion Longe Line 1yo + 2yo
Swiss Futurity Reserve Champion Halter Stallions 1yo + 2yo
Multiple AQHA Reserve Champion Halter Stallions



Magic Bo Snapper

Geboren: 2005

Rasse: Quarter Horse / Paint Horse

Besitzer: Manuela Both

Magic Bo Snapper ist ein großrahmiger und eleganter Hengst mit korrektem Fundament, bestechend durch seine überdurchschnittlichen Gangqualitäten! Er ist e/e, A/a, N/Cr, nd1/nd2; 5 Panel n/n; OLWS n/n; IMM n/n

Erfolge seiner Nachkommen:

Österreichische Meister
Futurity Champions
Grand- and Reserve Champions
World Show Qualifier
Vize Europameister
Golden Series Champions
International High Point Horses mit insgesamt 227
AQHA Punkten



Whatta Hit

Geboren: 2015

Rasse: Quarter Horse

Besitzer: Manuela Both

Whatta Hit ist ein Red Roan farbener Hengst, 6 Panel N/N. Er kann zahlreiche Siege nachweisen.

Einige seiner Erfolge:

Mehrfacher Österreichischer Meister
Mehrfacher Futurity Champion
Mehrfacher Grand- and Reserve Champion
World Show Qualifier



I Am A Ruf Boy

Geboren: 2011

Rasse: Quarter Horse

Besitzer: Sabrina Voglberger

Ihr wollt ein Reiningpferd mit korrektem Gebäude, super Charakter und eventuell noch mit einer Sonderfarbe? Dann ist „I am a Ruf Boy“ euer Hengst! Er vererbt seinen coolen Charakter, einwandfreies Exterieur und tolle Bewegung an seine Nachkommen weiter. Er ist gekört und in das Performance Hengstbuch der DQHA eingetragen.

Einige seiner Erfolge:

2-facher Futurity Champion Open 2015
World Show Qualifier Junior Reining Open 2015
Silber Medaille auf der Europameisterschaft AQHA
HSB Reining Open 2016
Gold Medaille Jungpferdechampionat Reining GO 2016
Breeders Derby Open 5. Platz
Bronze Trophy Champion



JP K Pax

Geboren: 2009

Rasse: Quarter Horse / Paint Horse

Besitzer: Katharina Greil

Homepage: www.jpkpax.com

JP K PAX ist ein 2009 geborener doppelt registrierter Hengst in der Farbe Red Dun. Sein Vater ist „Hot Smokin Chex“ (Platz 3 der gewinnreichsten Nachkommen von Nu Chex To Cash). Die Mutter „Gallo Del Hollywood“ wurde aus den USA importiert und ist eine direkte Tochter des NRHA 4 Million Dollar Sire „Gallo Del Cielo“ („Rooster“).

Er besticht durch seine außergewöhnliche Zeichnung, sein korrektes Gebäude mit starker Bemuskelung, sein ruhiges Gemüt und seinen wundervollen Charakter. Während der Decksaison wird er auch geschowt und gibt immer 100%.

Einige seiner Erfolge:

Austrian Maturity Open Level 1 Champion
Austrian Maturity Open Level 2 Reserve Champion
NRHA Open Champion
NRHA Intermediate Open Champion
NRHA/ARHA Maturity/ Money Earner Maturity Non Pro Level 3
ARHA/NRHA Futurity Open Level 1, Level 2 & Level Finalist und 3. Platz ARHA/NRHA Futurity Open Level 1
NRHA SBH Open Reserve Champion
APHA Reining Trophy Reserve Champion
APHA Aged Stallions Open Champion
APHA Grand Champion Open Stallions
ARHA/NRHA Ladies Non Pro Champion



RCM Taris Footwork

Geboren: 2010

Rasse: Quarter Horse

Besitzer: Stefan Garweg

RCM Taris Footwork aka Gimli ist ein direkter Sohn von Footworks Finest (Offspring Earning \$689.212) aus einer Tabasco Tari Mutter. Gimli kann viele Erfolge in der Open und Non Pro vorweisen. Er ist unter anderem Deutscher Meister Ranch Riding, Internationaler Deutscher Meister Ranch Riding, Vize-Deutscher Meister Superhorse.

Einige seiner Erfolge:

Landesmeister Senior Reining
Landesmeister Junior Ranch Riding
ROM Reining
ROM Ranch Riding
Internationaler Deutscher Meister Senior Ranch Riding
World Show Qualifier Senior Ranch Riding
Golden Series Ranch Riding Champion
Money Earner NRHA USA
Money Earner NRHA Germany



TFR A WISELY DREAM

Geboren: 2013

Rasse: Quarter Horse

Besitzer: The First Ranch André Weitz

Korrektheit, elegante Schönheit und überragende Bewegungsqualitäten zeichnen TFR A WISELY DREAM aka „Bentley“ aus. Sein Talent, eine sehr hohe Leistungsbereitschaft, sein einwandfreier Charakter machen die Arbeit mit ihm täglich zu einem Highlight. Bentley's Abstammung lässt für den Pleasure-, All-Around-Reiter und Züchter keinerlei Wünsche offen. „Investing Wisely“ - ist sein Vater. Die Mutter „Rockin Dreamer“, eine von der Riverside Ranch USA gezogene Stute, welche auf den "King of Pleasure" Dynamic Deluxe. zurückgeht. Unter deren direkten Vorfahren/Geschwistern befinden sich ebenfalls World & Congress Champion, sowie Pferde, die sich erfolgreich in der Zucht bewiesen haben. DQHA Futurity & NSBA Germany Futurity einbezahlt.

Einige seiner Erfolge:

DQHA High Point Res. Champion 2015 & 2016

multiple Grand & Res. Champion

DQHA Intern. Res. Champion & Futurity Co Res. Champion

2015 2 y. old Stallions

DQHA & NSBA Futurity 2015 2 year old Longe Line Top Ten

DQHA Ost Futurity Champion 2016 3 year old Stallions

DQHA Nord Futurity Champion 2015 2 y. old Stallions & Co Res.

Longe Line 2015

DQHA Süd Futurity Res. Champion 2014 yearling Stallions

multiple Regio Leading Sire & DQHA TOP 3 SIRE 2021

Erfolge seiner ca. 100 Nachkommen:

European Res.Champ. DQHA High Point Res.Champ. multiple

Grand & Res.Champ, multiple DQHA Futurity Champ. & Res.

Champ., Best Offspring Mitte Futurity

multiple DKQHA Futurity Champ. & DKQHA Champ.,

NQHA Futurity Champ., multiple Landes-Champion / Meister ,

Allround-Champion & Zuchtschampion usw.



The Sharp Shooter

Geboren: 1997

Rasse: Quarter Horse

Besitzer: Enja Libor

The Sharp Shooter ist ein Sohn des Leading Sire's Playgun aus einer direkten Tochter von Dry Doc Junior. Sein Vater Playgun ist einer der besten Cowhorse und Cuttingvererber in den USA – Er hat über \$185.000 gewonnen. Shooters Mutter ist die Stute Sweet Sugar Bingo. Sie hat in den USA über \$21.000 auf den Shows gewonnen.

Shooter glänzt durch sein einwandfreies Wesen und den super korrekten Körperbau geparrt mit viel Talent.

Er ist nicht nur in seiner Parade Disziplin Cutting sehr erfolgreich sondern auch in Reining, Horsemanship und Halter erfolgreich geshowt worden.

Seine Fohlen sind alle sehr umgänglich, lernfreudig und schön im Gebäude, mit viel Fundament und Muskulatur. Die Nachzucht zeigt sehr viel Stoppvermögen und gute Bewegungen.





CIBLU
SOFTWARE

Tinseltownssmartest

Geboren: 2013

Rasse: Quarter Horse

Besitzer: Jasmin Andersdotter

Tinsel besticht vor allem durch seine Vielseitigkeit, er ist nicht nur sehr Manöverstark sondern glänzt auch durch seine sehr guten Bewegungen in den Allroundklassen der EWU.

Einige seiner Erfolge:

Breeders Derby Reserve Champion Level 1

Mehrfacher Derby & Futurity Finalist

Mehrfacher NRHA Limited & Intermediate Open Champion



Dun It Black Edition

Geboren: 2008

Rasse: Quarter Horse

Besitzer: Patricia Schrepfer

Dun It Black Edition (*2008) ist ein lackschwarzer Quarter Horse Hengst, der in seiner Abstammung keine Wünsche offen lässt. Er ist ein Enkel von CL Sesqui San und demnach ein Urenkel von Mr. San Peppy. Mütterlicher abstammend von Glory Dun It, Hollywood Dun It und Hollywood Jac 86.

Seiner Nachzucht vererbt er seine überragende Gangqualität, eine wunderschöne Bewegung und ein absolut korrektes Fundament. Im Freizeitbereich schätzt man die „Coolness“, die er seinen Fohlen weiter gibt. Dun It Black Edition ist rein erblich schwarz. Er kann somit keiner Stute ein fuchsfarbenes Fohlen zeugen. Er deckt im Natursprung und ist gendefektfrei. TG Samen verfügbar.



MamaMia

One of a Kind

HIGH QUALITY
SHOW BLANKETS & SHOW OUTFITS

#BEYOUBEONEOFKIND

- IN STOCK SHOW BLANKETS
- CUSTOM MADE SHOW BLANKETS
- RANCH RIDING BLANKETS
- WORKING PADS
- SHOW OUTFITS

More than a brand...

 MAMAMIA - ONE OF A KIND

 MAMAMIA_ONEOFKIND

WWW.MAMAMIAONEOFKIND.DE

Gutscheincode

EINLÖSBAR NUR AUF DER GERMAN OPEN 2022
BEIM KAUF EINES SHOW BLANKETS

5 EURO



0 24563 84926 54 2

Pattern

Jungpferde/ Youngstars

Jungpferde Basis 4J	#5
Jungpferde Basis 5J	#6
Jungpferde Basis 6J	#6
Jungpferde Trail 4J	#6
Jungpferde Trail 5J	#7
Jungpferde Trail 6J	#9
Jungpferde Reining 4J	# GO 4J RN
Jungpferde Reining 5J	#GO 5J RN
Jungpferde Reining 6J	#GO 6J RN
Jungpferde Ranch Riding 4J	#5
Jungpferde Ranch Riding 5J	#6
Youngstars Reining 6J	#8
Youngstars Reining 7J	#8
Youngstars Challenge 6J	#5
Youngstars Challenge 7J	#5

Western Riding

WR jun. Vorlauf	#13
WR sen. Vorlauf	#11
WR jun. Finale	#14
WR sen. Finale	#10
WR Jugend Finale	#10
WR EWU Sport Award	#13
WR Mannschaft A	#9

Reining

Reining jun. Vorlauf	#13
Reining sen. Vorlauf	#12
Reining Jugend Vorlauf	#13
Reining jun. Finale	#12
Reining sen. Finale	#7
Reining Jugend Finale	#12
FN SEN Vorlauf	#12
FN SEN Finale	#4
FN JR + JUN Finale	#4

Superhorse

SUHO Vorlauf A/ Finale B	#6
SUHO Finale A	#GO SUHO

Working Cowhorse

WCH jun.	#6
WCH sen.	#12

JUPF Basis 4J #5

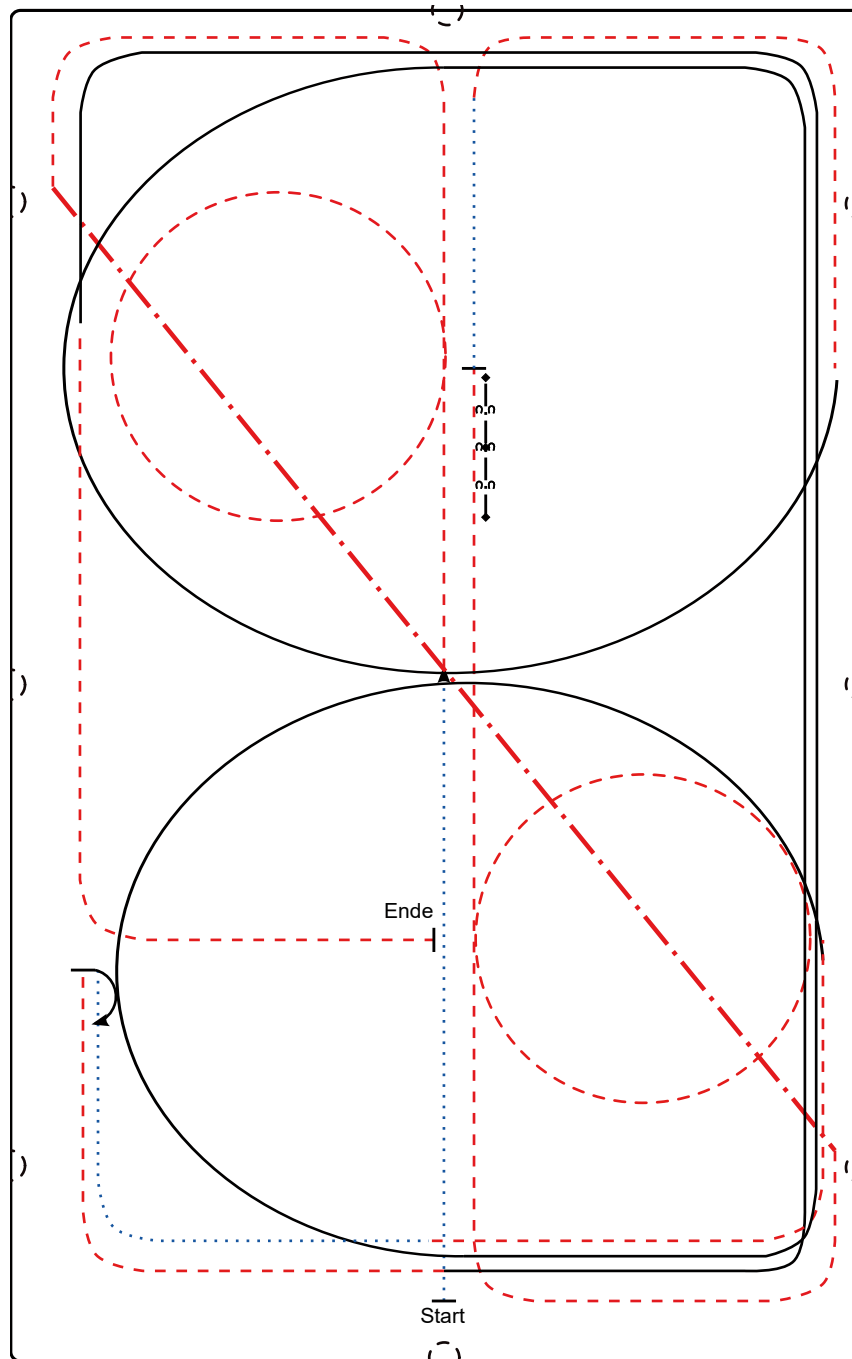

- 1) Schritt durch die Länge der Bahn, Trab bei X, Volte (**links**), ganze Bahn
- 2) Verstärkter Trab auf der Diagonalen, Trab durch die Länge der Bahn, Volte (**rechts**), weiter durch die Länge der Bahn
- 3) Stop, Rückwärts (mind. 2 Pferdelängen), Schritt, Trab ganze Bahn
- 4) Rechtsgalopp 3/4 Zirkel, ganze Bahn, Trab
- 5) Stop, 180° HHW (**rechts**), Schritt, Trab, ganze Bahn
- 6) Linksgalopp 3/4 Zirkel, ganze Bahn, Trab, Stop auf Höhe der Mittellinie

JUPF Basis 5J + 6J #6

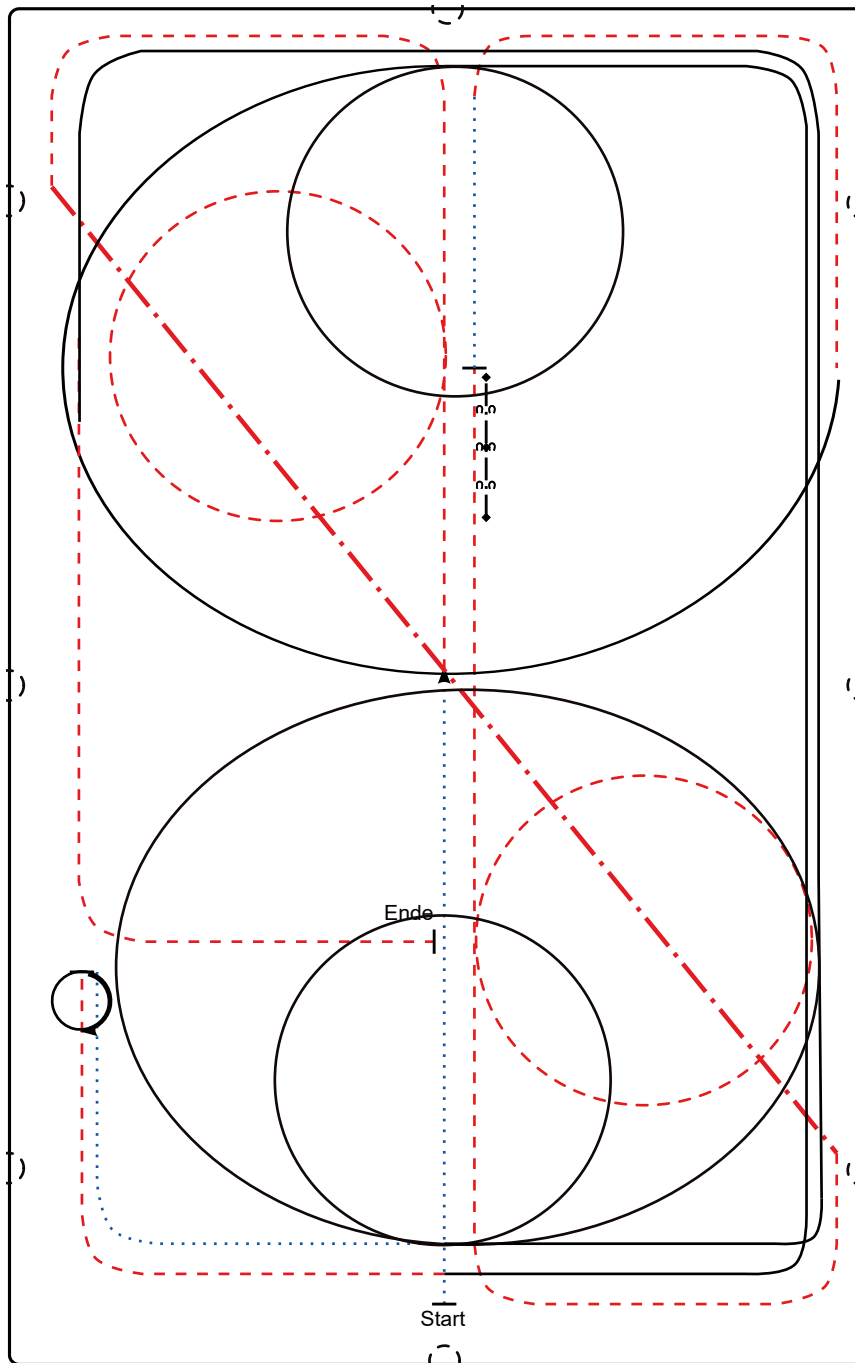

- 1) Schritt durch die Länge der Bahn, Trab bei X, Volte (**links**), ganze Bahn
 - 2) Verstärkter Trab auf der Diagonalen, Trab durch die Länge der Bahn, Volte (**rechts**), weiter durch die Länge der Bahn
 - 3) Stop, Rückwärts (mind. 2 Pferdelängen), Schritt, Trab ganze Bahn
 - 4) Rechtsgalopp 3/4 Zirkel, 1 Volte, ganze Bahn, Trab
 - 5) Stop, 540° HHW (**rechts**), Schritt
 - 6) Linksgalopp 1 Zirkel, 1 Volte, ganze Bahn, Trab, Stop auf Höhe der Mittellinie
- Schritt
- - - - - Trab
————— Galopp
← · · · · · → Rückwärts

JUPF Trail 4J #6

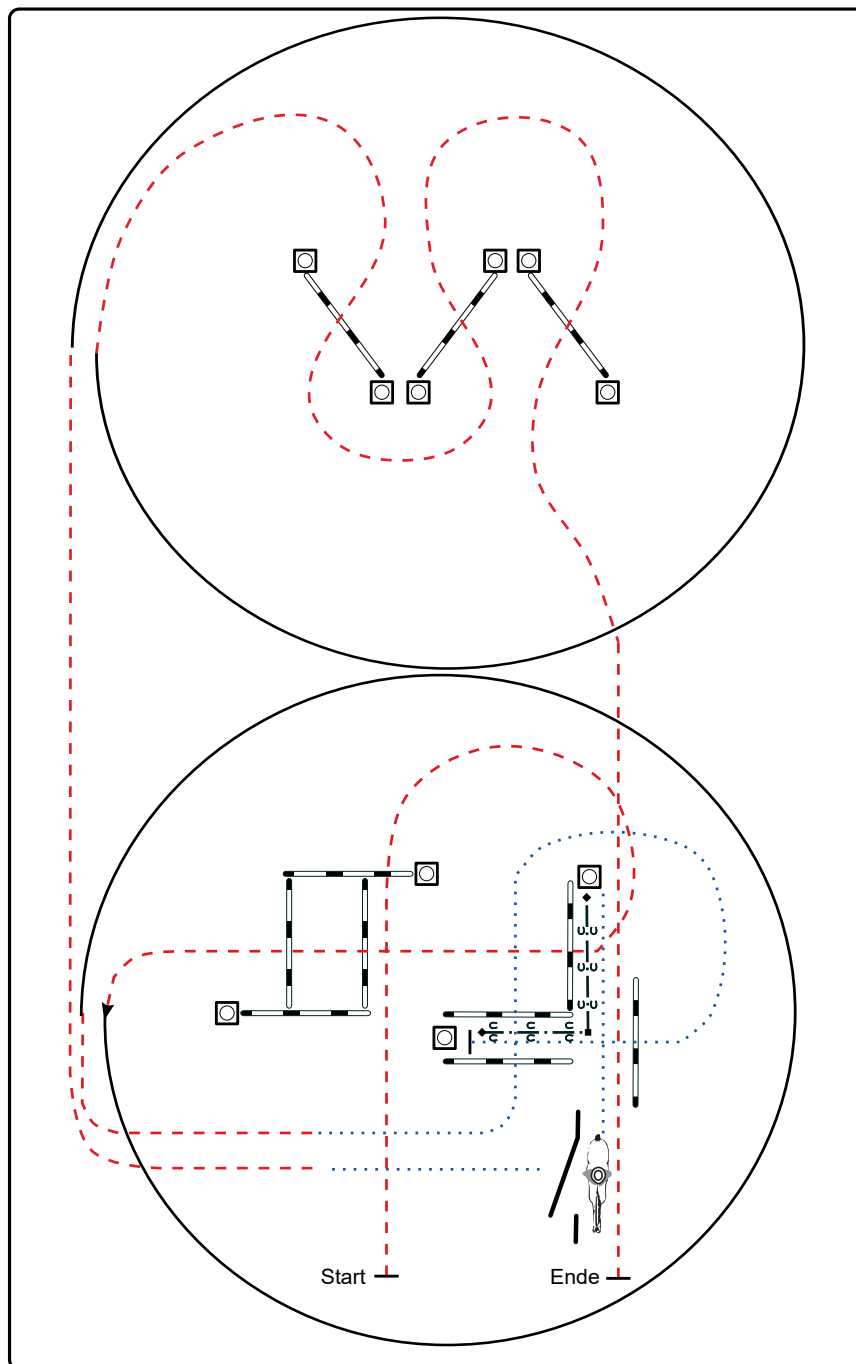

- 1) Trabstangen (2,00 m)
- 2) Linksgalopp, Trab
- 3) Schritstangen (1,20 m), Schritt in Gasse
- 4) Rückwärts L, Schritt zum Tor, Seiltor (rechte Hand)
- 5) Schritt, Trab, Rechtsgalopp
- 6) Trabstangen

- Schritt
- Trab
- ==== Galopp
- ◄---◄---◄--- Rückwärts

JUPF Trail 5J #7

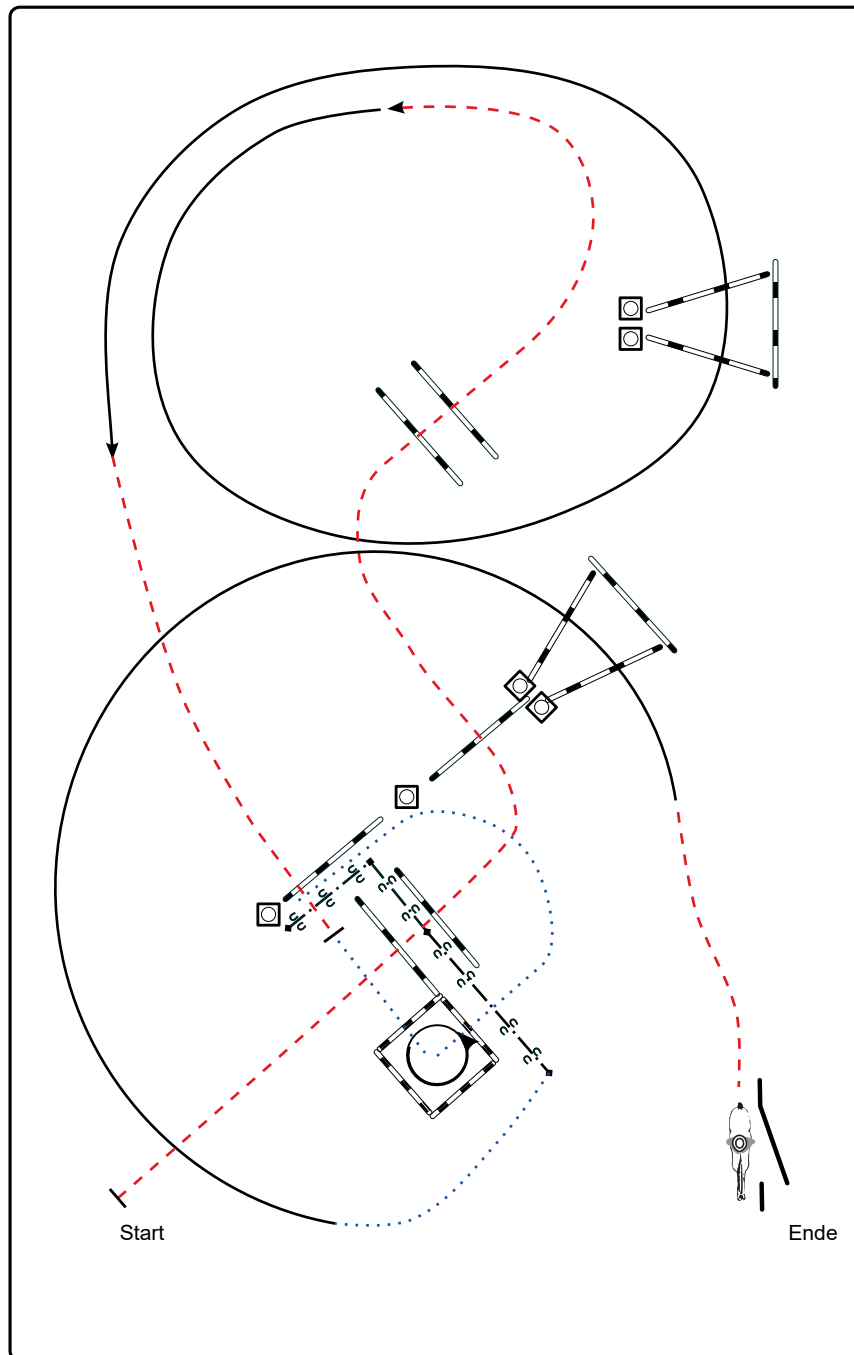

- 1) Trabstangen (1,00 m)
- 2) Linksgalopp Galoppstangen (Abstand mittig 2,00 m),
Trabstange, Stop
- 3) Schritt in Box (Seitenlänge 2,00 m), 450° Turn (**links**), Schritt
- 4) Rückwärts L, nach **links** abwenden, Schritt
- 5) Rechtsgalopp Galoppstangen (Abstand mittig 2,00 m)
- 6) Trab, Seiltor (linke Hand)

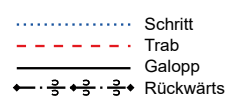

JUPF Trail 6J #9

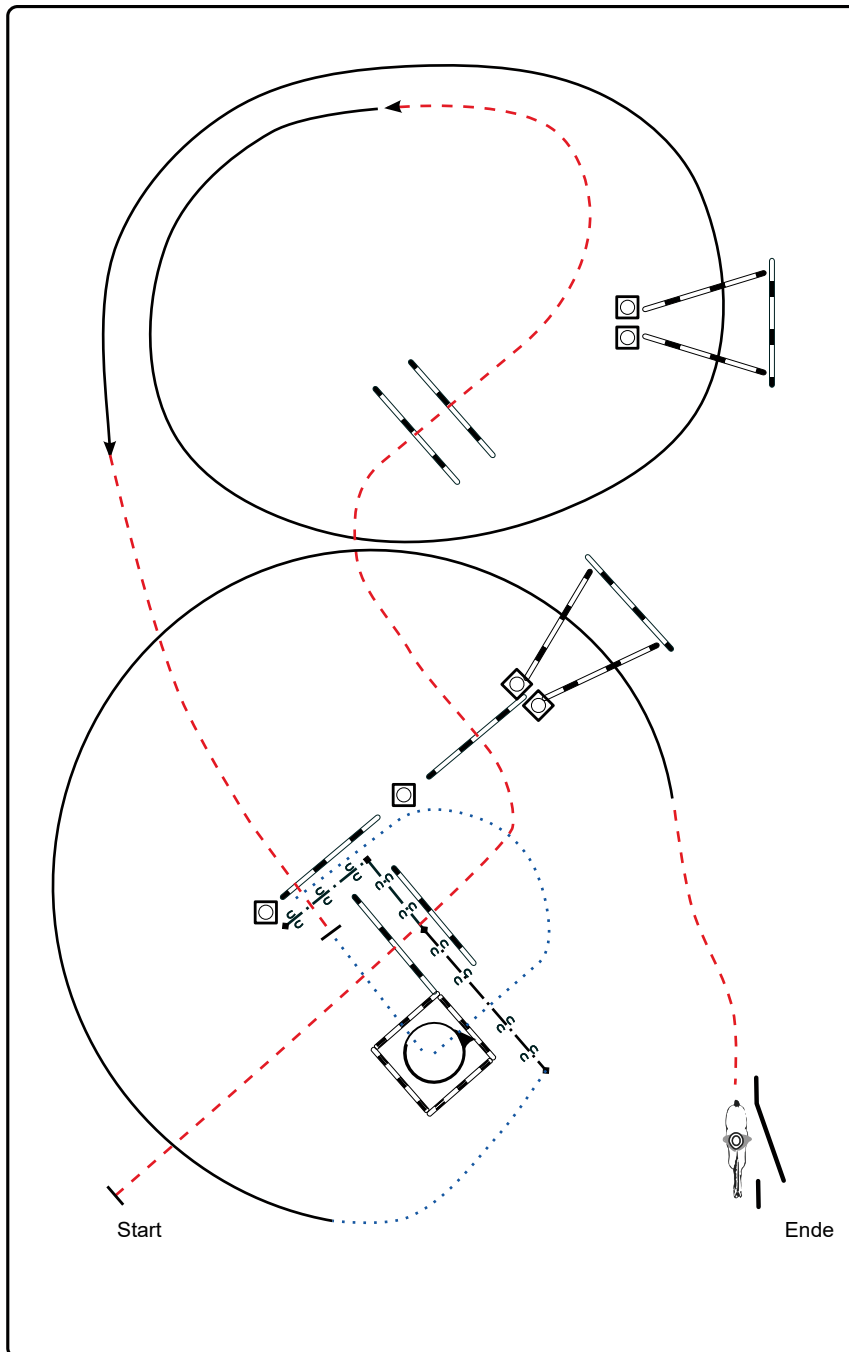

- 1) Trabstangen (1,00 m)
 - 2) Linksgalopp Galoppstangen (Abstand mittig 2,00 m),
Trabstange, Stop
 - 3) Schritt in Box (Seitenlänge 2,00 m), 450° Turn (**links**), Schritt
 - 4) Rückwärts L, nach **links** abwenden, Schritt
 - 5) Rechtsgalopp Galoppstangen (Abstand mittig 2,00 m)
 - 6) Trab, Seiltor (linke Hand)
- Schritt
 - - - - - Trab
 - Galopp
 - ← • • • • • Rückwärts

JUPF Reining 4J

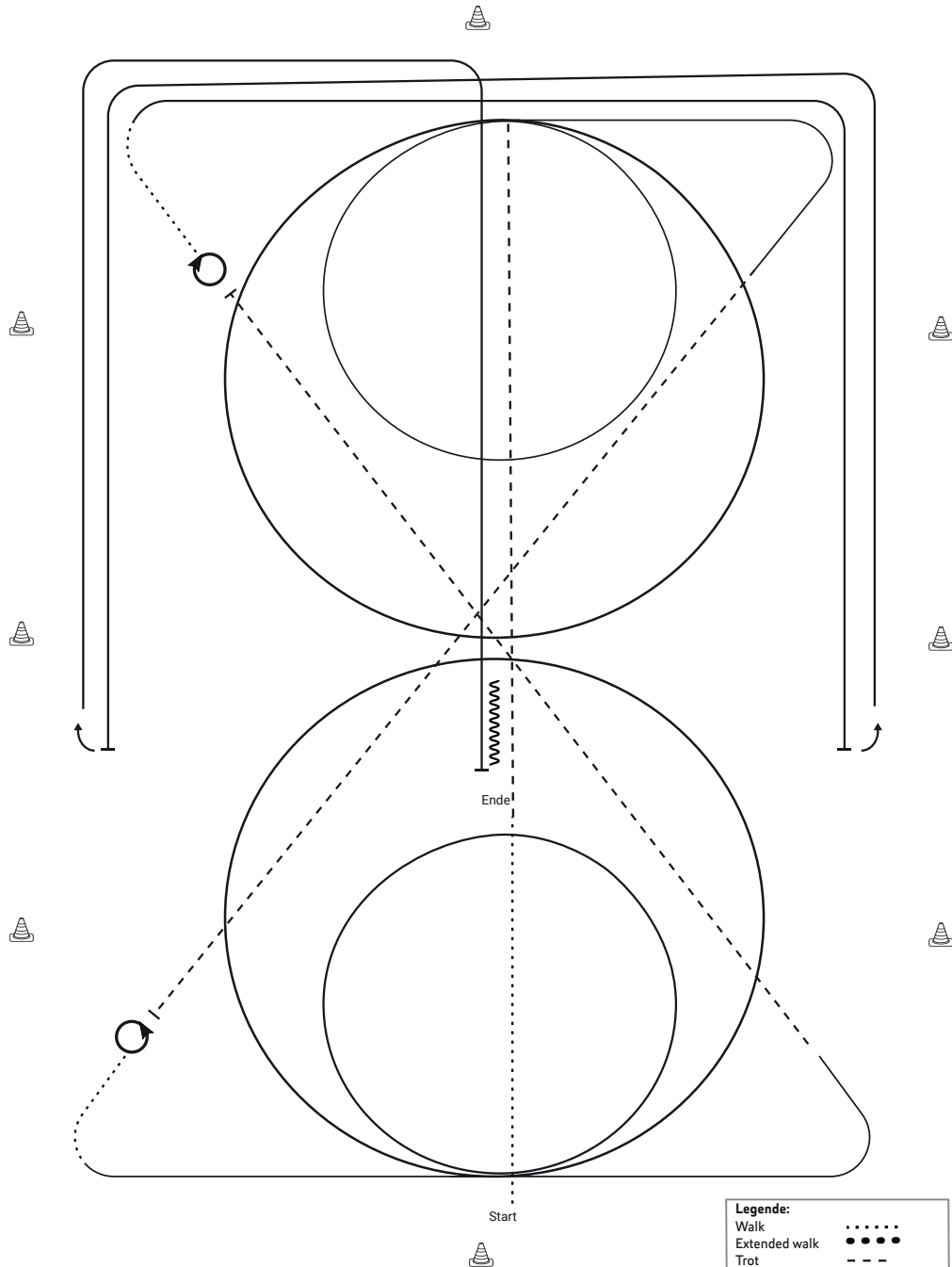

1. SCHRITT, TRAB ENTLANG DER MITTELLINIE
2. 2 GALOPPZIRKEL RECHTS, 1.GROß, 2. KLEIN
3. WEITER IM GALOPP, TRAB, STOP, 4 SPINS LINKS
4. SCHRITT, GALOPP LINKS, 2 GALOPPZIRKEL LINKS, 1.GROß, 2.KLEIN
5. WEITER IM GALOPP, TRAB, STOP, 4 SPINS RECHTS
6. SCHRITT, GALOPP ENTLANG DER LANGEN SEITE, RUNDOWN, SLIDING STOP HINTER DEM MITTELMARKER, ROLLBACK LINKS
7. RUNDOWN ENTLANG DER LANGEN SEITE, SLIDING STOP HINTER DEM MITTELMARKER, ROLLBACK RECHTS
8. RUNDOWN AUF DER MITTELLINIE, SLIDING STOP HINTER DEM MITTELMARKER, BACKUP

Legende:	
Walk
Extended walk
Trot	-----
Extended trot	-----
Lope	—————
Extended lope	—————
Back-up	~~~~~
Two Track right	↔
Two Track left	↔

THE
NEW

WESTERN EQUITATION



Cowboy Headquarters
GmbH
Western Wear Saddle & Tack
Groß- und Einzelhandel, Import



Blaubeurer Weg 5
D-72535 Heroldstatt
info@w-day.de

Tel: 0 73 89 / 9 02 90
Fax: 0 73 89 / 9 02 92
www.w-day.de

JUPF Reining 5J + 6J

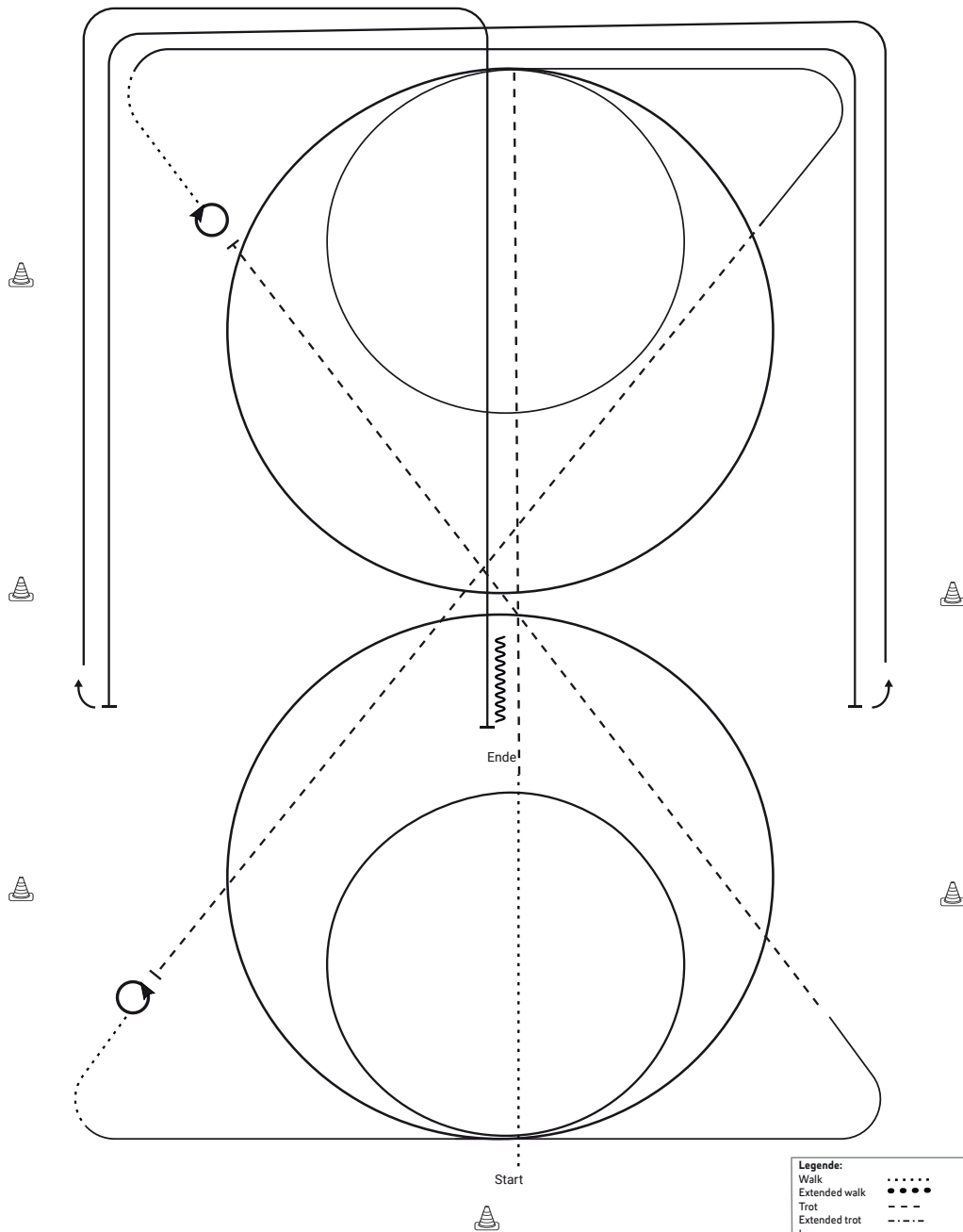

1. SCHRITT, TRAB ENTLANG DER MITTELLINIE
2. 2 GALOPPZIRKEL RECHTS, 1.GROß UND SCHNELL, 2.KLEIN UND LANGSAM
3. WEITER IM GALOPP, TRAB, STOP, 4 SPINS LINKS
4. SCHRITT, GALOPP LINKS, 2 GALOPPZIRKEL LINKS, 1.GROß UND SCHNELL, 2.KLEIN UND LANGSAM
5. WEITER IM GALOPP, TRAB, STOP, 4 SPINS RECHTS
6. SCHRITT, GALOPP ENTLANG DER LANGEN SEITE, RUNDOWN, SLIDING STOP HINTER DEM MITTELMARKER, ROLLBACK LINKS
7. RUNDOWN ENTLANG DER LANGEN SEITE, SLIDING STOP HINTER DEM MITTELMARKER, ROLLBACK RECHTS
8. RUNDOWN AUF DER MITTELLINIE, SLIDING STOP HINTER DEM MITTELMARKER, BACKUP

JUPF Ranch Riding 4J #5

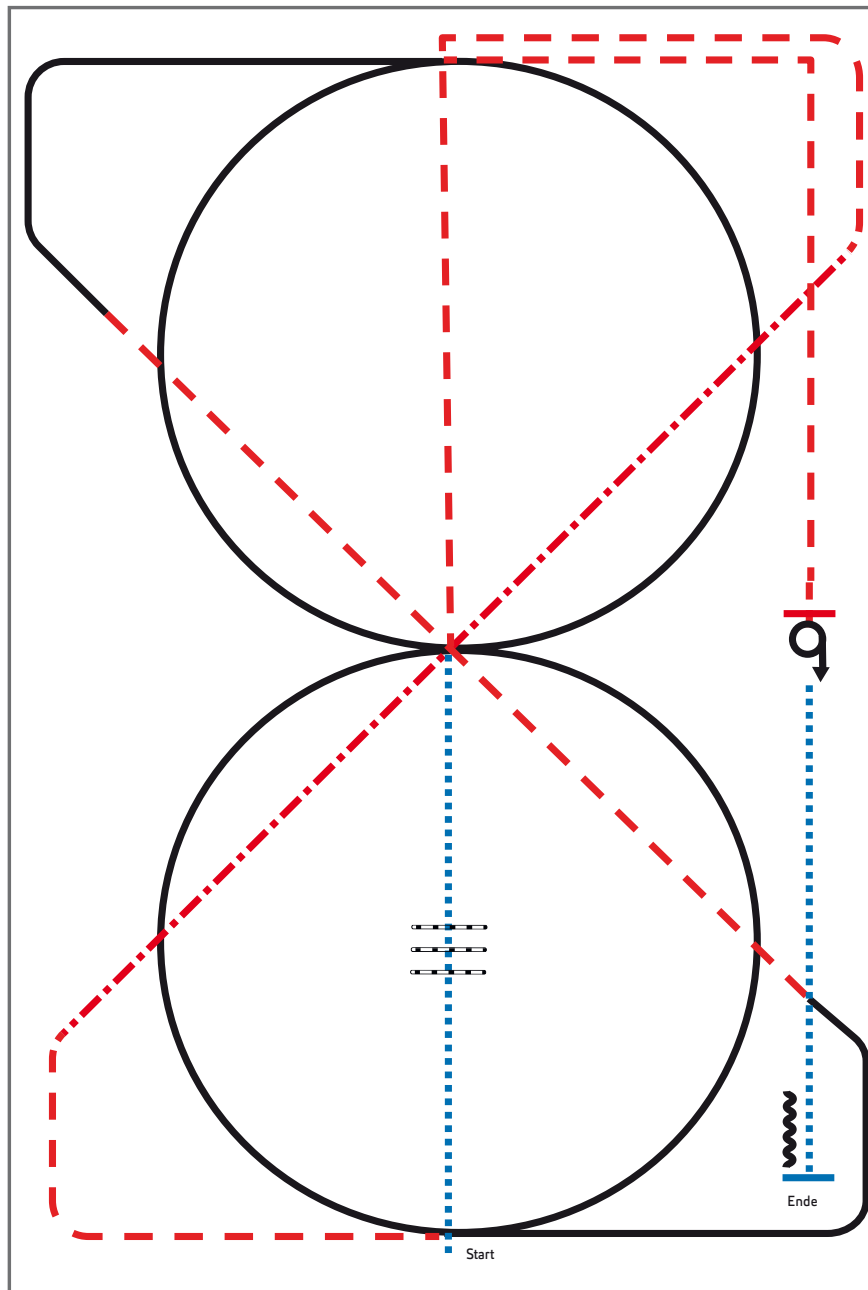

- 1) Walk, Walk over, Walk
- 2) Trot, extended Trot, Trot
- 3) Lope LL circle, Lope, Trot
- 4) Lope RL, circle, Trot
- 5) Stop, Turn 360° left or right
- 6) Walk, Stop, Back up

Legende:	
Walk	
Trot	
Extended Trot	
Lope	
Extended Lope	
Back-up	

JUPF Ranch Riding 5J #6

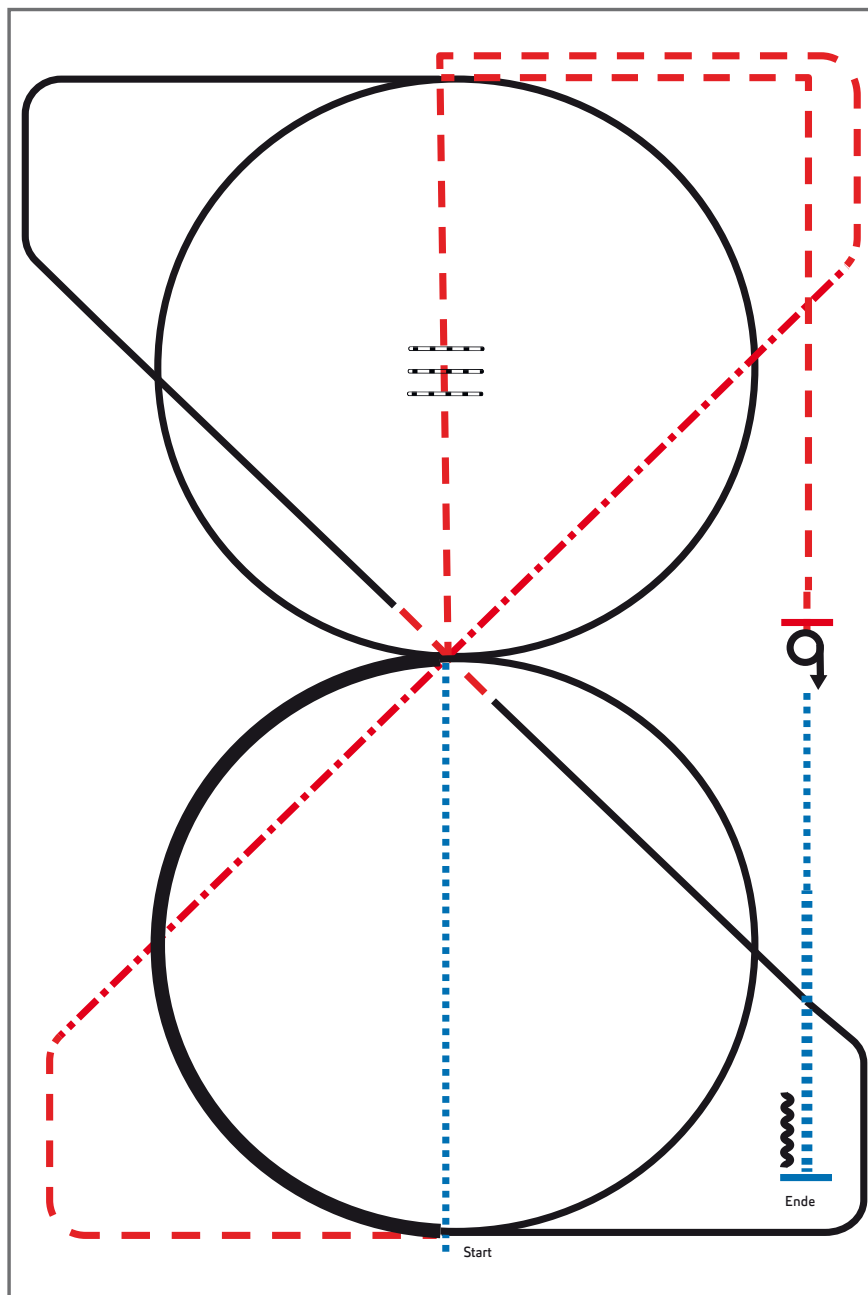

- 1) Walk, Trot over, Trot
- 2) Extended Trot, Trot
- 3) Lope LL 1/2 circle, extended Lope 1/2 circle, Lope
- 4) Simple or flying lead change, Lope RL, Lope circle
- 5) Trot, Stop, Turns 360° each direction
- 6) Walk, extended Walk, Stop, Back up

Legende:	
Walk	
Trot	
Extended Trot	
Lope	
Extended Lope	
Back-up	

YOUNGSTAR Challenge 6J + 7J #5

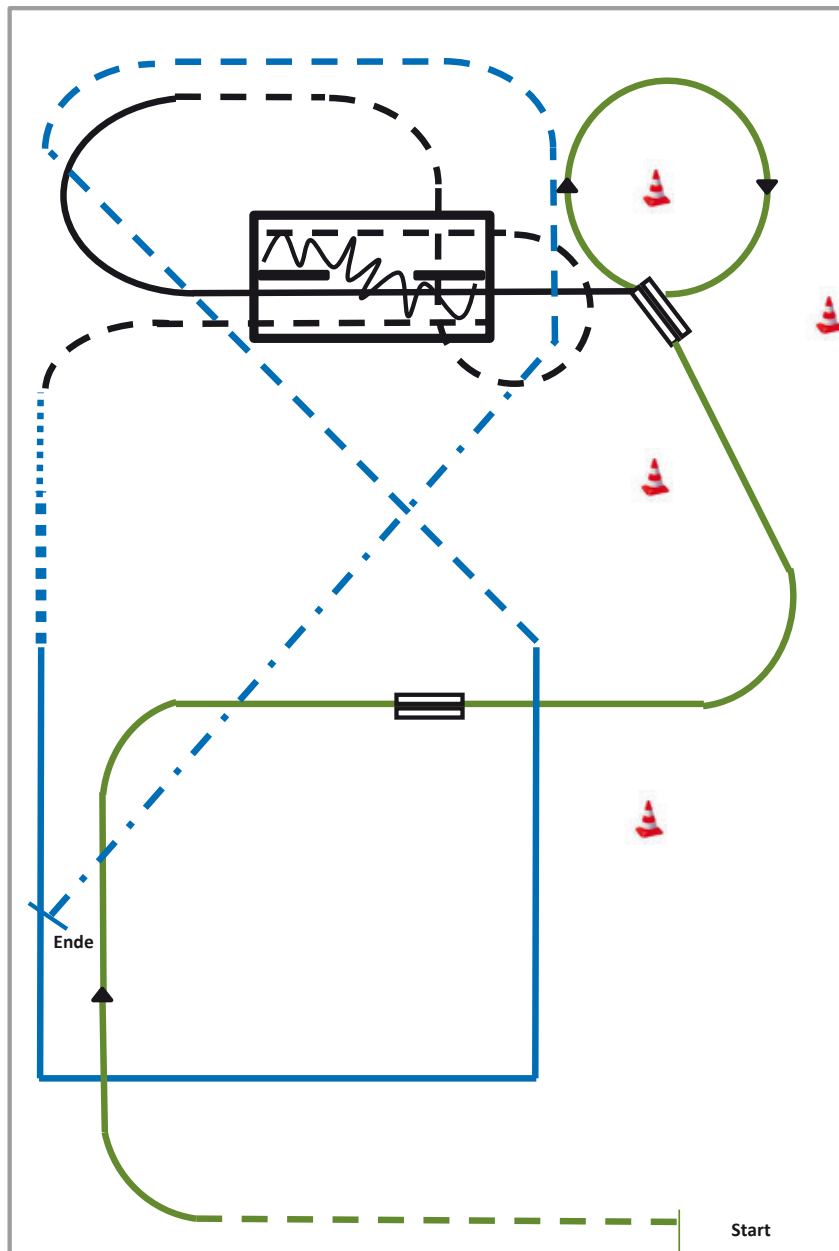

- 1) Jog, Übergang Rechtsgalopp (WR)
- 2) Galoppwechsel auf der Linie (WR)
- 3) Galoppwechsel auf der Linie (WR)
- 4) Lope over (TH)
- 5) Jog over, Jog in (TH)
- 6) Back up, Jog out (TH)
- 7) Walk, Extended Walk (RR)
- 8) Lope Corners (RR)
- 9) Trot, Extended Trot, Stop (RR)

	Back
	Lope
	Extended Lope
	Jog/Trot
	Extended Trot
	Walk/ Ext. Walk
	Lead change

YOUNGSTAR Reining 6J + 7J #8

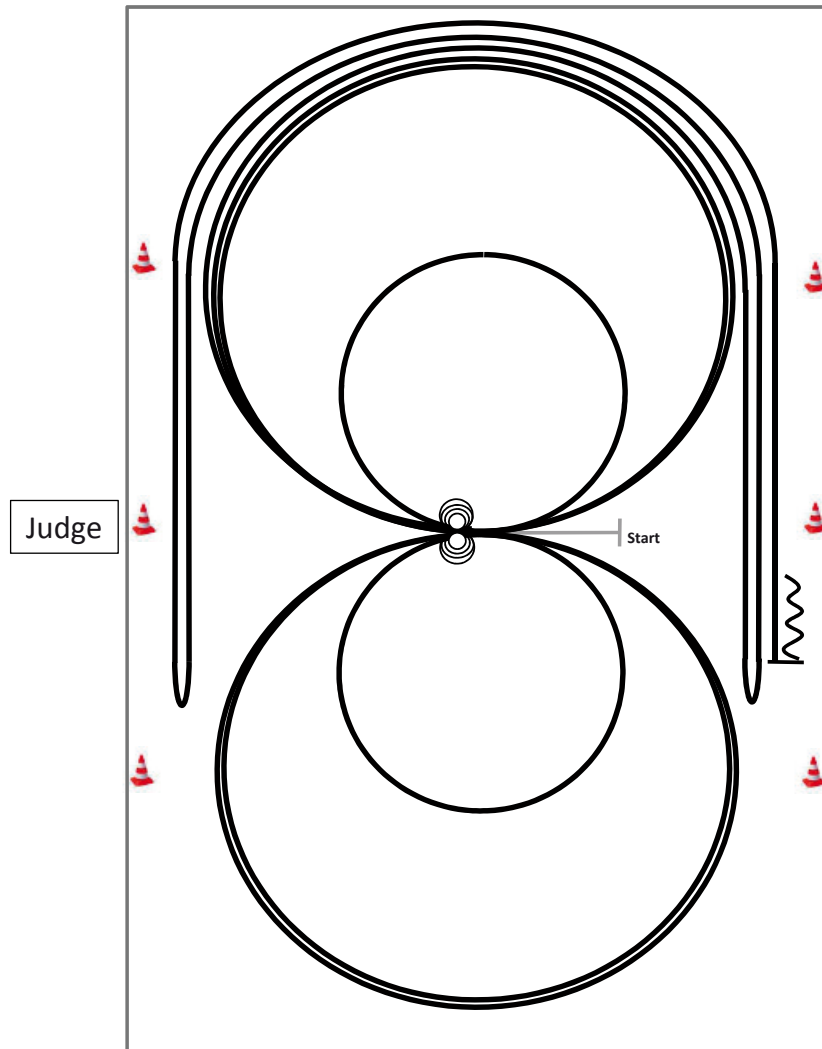

Im Schritt oder Trab zur Mitte der Bahn.
 In der YS RN ist das Eintraben zwingend erforderlich.
 Beginn der Aufgabe aus dem Schritt oder aus dem Stand.

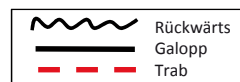

- 1) 4 Spins **links**, Verharren
- 2) 4 Spins **rechts**, Verharren
- 3) 3 Zirkel Galopp (**rechts**), 1. groß und schnell, **2. klein** und langsam,
3. groß und schnell, Galoppwechsel bei X
- 4) 3 Zirkel Galopp (**links**), 1. groß und schnell, **2. klein** und langsam,
3. groß und schnell, Galoppwechsel bei X
- 5) Galopp (**rechts**) auf dem Zirkel, der nicht geschlossen wird, Run Down entlang
der langen Seite, Sliding Stop mind. 6,00 m von der Bande entfernt hinter dem
Mittelmarker, Rollback **links**, kein Verharren
- 6) Galopp (**links**) auf dem Zirkel, der nicht geschlossen wird, Run Down entlang
der langen Seite, Sliding Stop mind. 6,00 m von der Bande entfernt hinter dem
Mittelmarker, Rollback **rechts**, kein Verharren
- 7) Galopp (**rechts**) auf dem Zirkel, der nicht geschlossen wird, Run Down entlang
der langen Seite, Sliding Stop mind. 6,00 m von der Bande entfernt hinter dem
Mittelmarker, Rückwärtsrichten mind. 3,00 m, Verharren

Der Reiter muss das Kopfstück zur Gebisskontrolle vor dem Richter abnehmen.

Alle 11 Minuten
verliebt sich
ein Cowboy
auf **e**horses



FINDE DEINEN PERFEKTEN PARTNER

*Code scannen
und verlieben*



 DE-56567 Neuwied

PK 10.000 € bis 15.000 €

Western 4 Jahre

Stute Quarter Horse



 DE-56244 Niedersayn

Preis auf Anfrage

Western 3 Jahre

Wallach Quarter Horse



 DE-14715 Schollene

6.900 € VB

Western 13 Jahre

Stute Quarter Horse

Trail 1/2 A sen. + 1/2 B Vorläufe

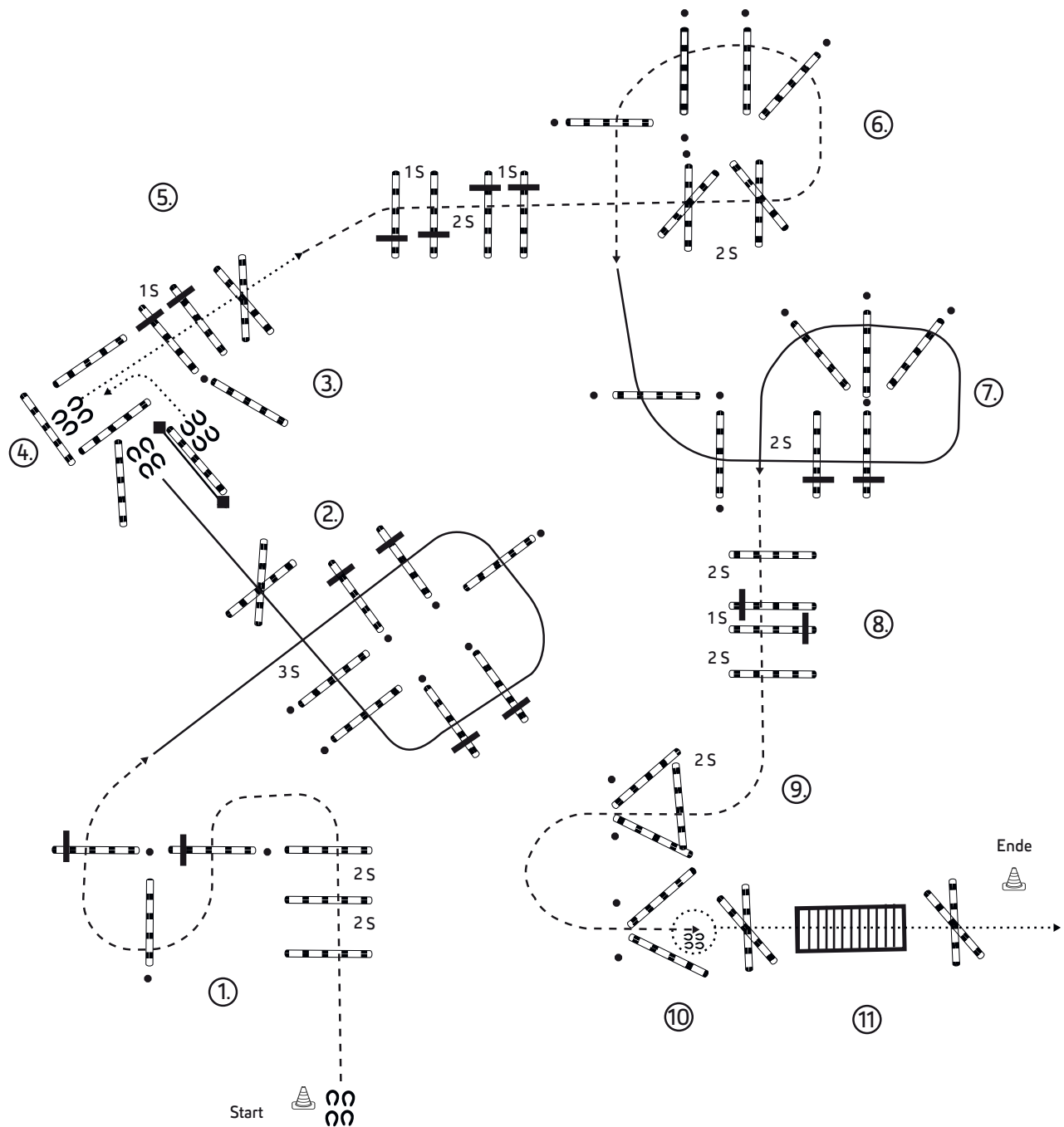

1. JOG OVERS-SERPENTINE
2. RL LOPE OVERS TO GATE
3. STOP-RH GATE OPEN RIDE OVER POLE/THROUGH GATE -CLOSE
4. BACK L INTO CHUTE
5. WALK OVERS
6. JOG OVERS
7. LL LOPE OVERS
8. JOG OVERS,
9. JOG INTO TRIANGLE-STOP
10. TURN 360 RIGHT OR LEFT
11. WALK OVER X-BRIDGE-WALK OVER X-END OF PATTERN



BITS

Custom made since 2000

SADDLES, HANDCRAFTED BITS AND SPURS



 0160 - 94 166 970

Jens Stemming  www.js-bits.com



**Meet me at my shop at
the German Open 2022!**



Trail 1/2 jun. Vorlauf

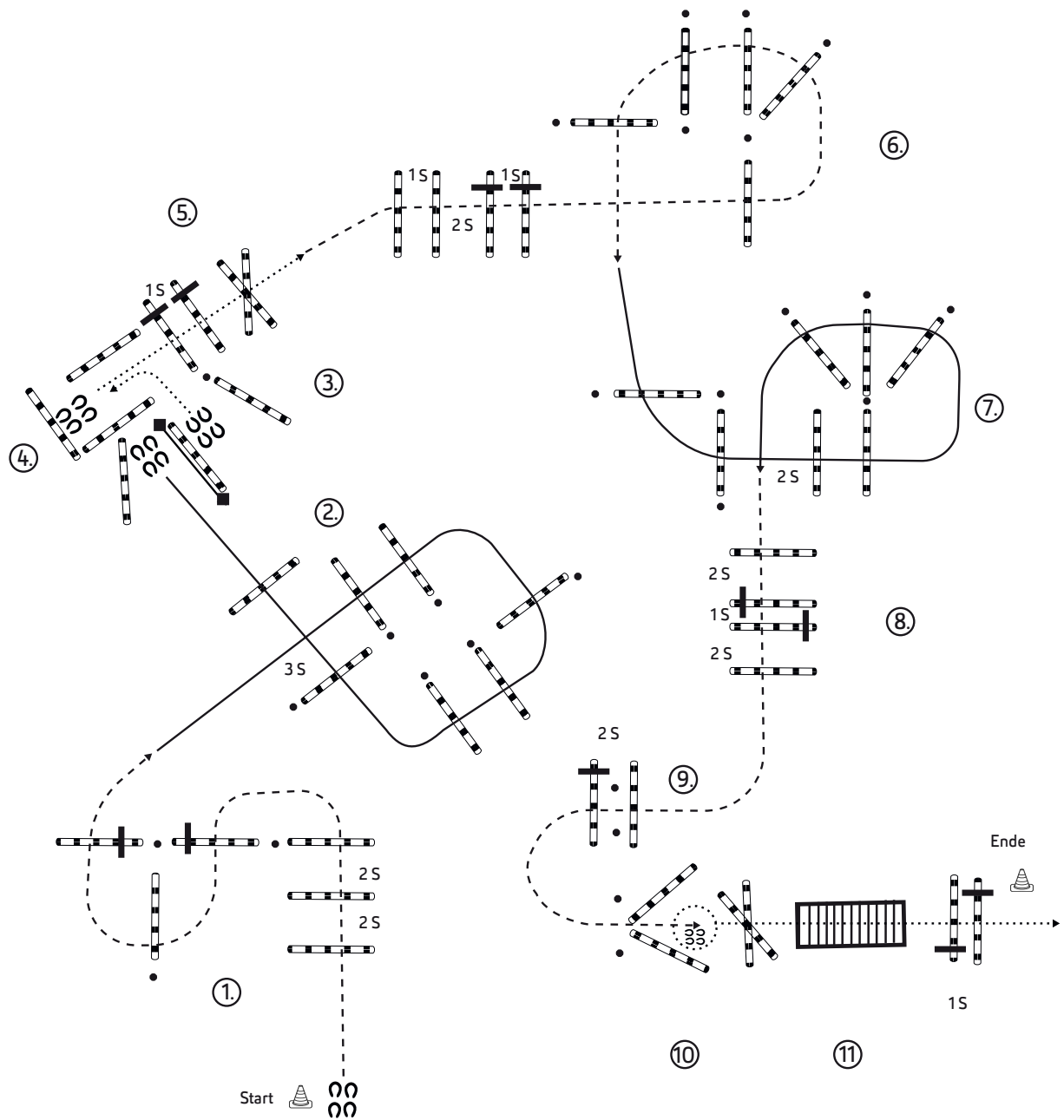

1. JOG OVERS-SERPENTINE
2. RL LOPE OVERS TO GATE
3. STOP-RH GATE OPEN RIDE OVER POLE/THROUGH GATE -CLOSE
4. BACK L INTO CHUTE
5. WALK OVERS
6. JOG OVERS
7. LL LOPE OVERS
8. JOG OVERS
9. JOG OVERS, JOG INTO TRIANGLE-STOP
10. TURN 360 RIGHT OR LEFT
11. WALK OVER X-BRIDGE-WALK OVERS -END OF PATTERN

Trail 1/2 A sen.+ 1/2 B Finale

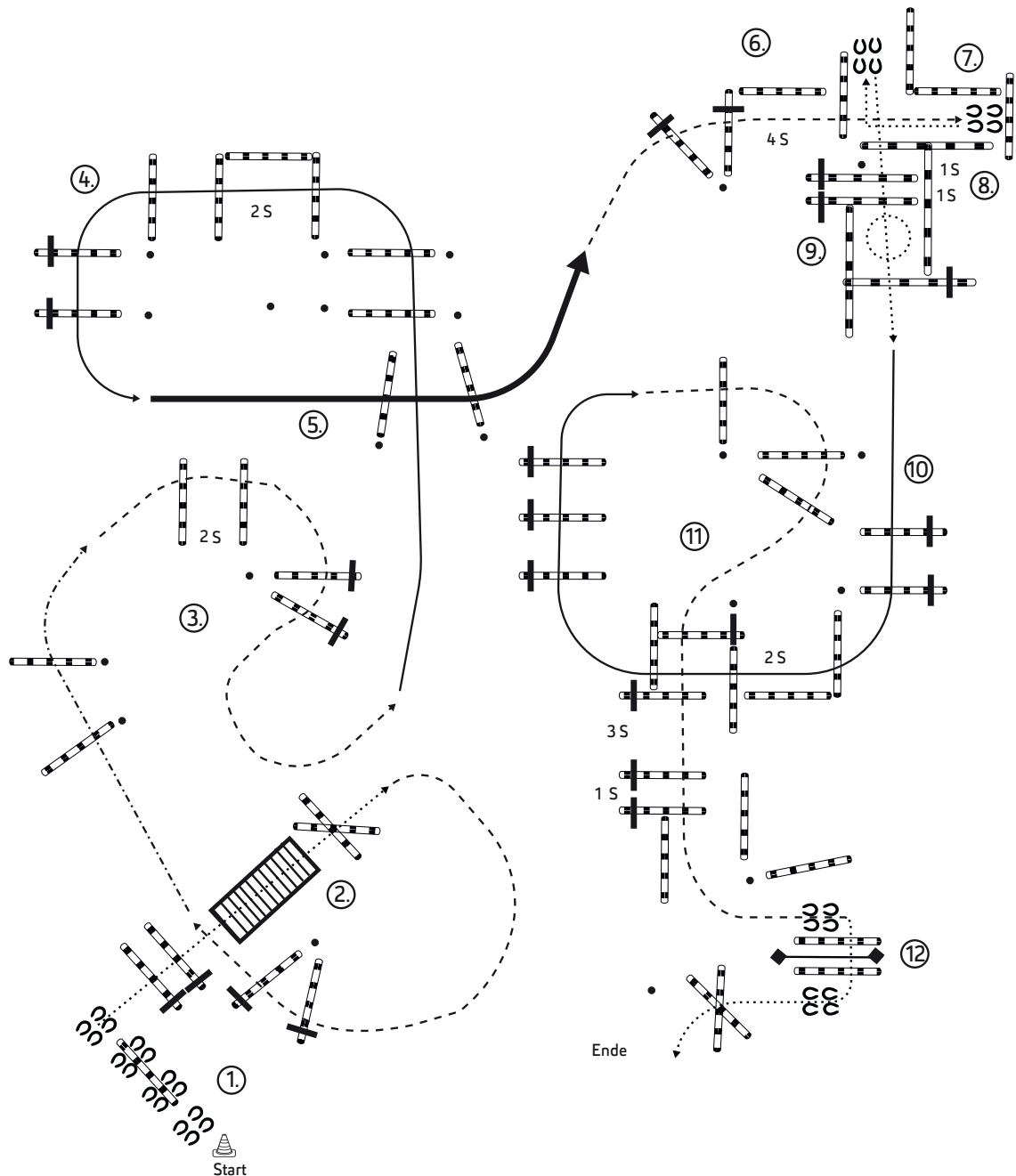

1. SIDEPASS POLE
2. WALK OVER BRIDGE-X POLE
3. JOG OVERS-EXTENDED JOG OVERS-COLLECT JOG OVERS
4. LL LOPE OVERS
5. EXTENDED LL LOPE OVERS
6. JOG OVERS INTO CHUTE-STOP
7. BACK L INTO CHUTE
8. WALK OVERS, WALK IN
9. TURN 360 RIGHT AND LEFT, EITHER WAY FIRST, WALK OVER
10. RL LOPE OVERS
11. JOG OVERS THROUGH CHUTE UP TO GATE-STOP
12. RH GATE OPEN -WALK OVERS UNDER GATE -CLOSE GATE- WALK X OVER WALK OUT TO EXIT

#50

Trail LK 1/2 A jun. Finale

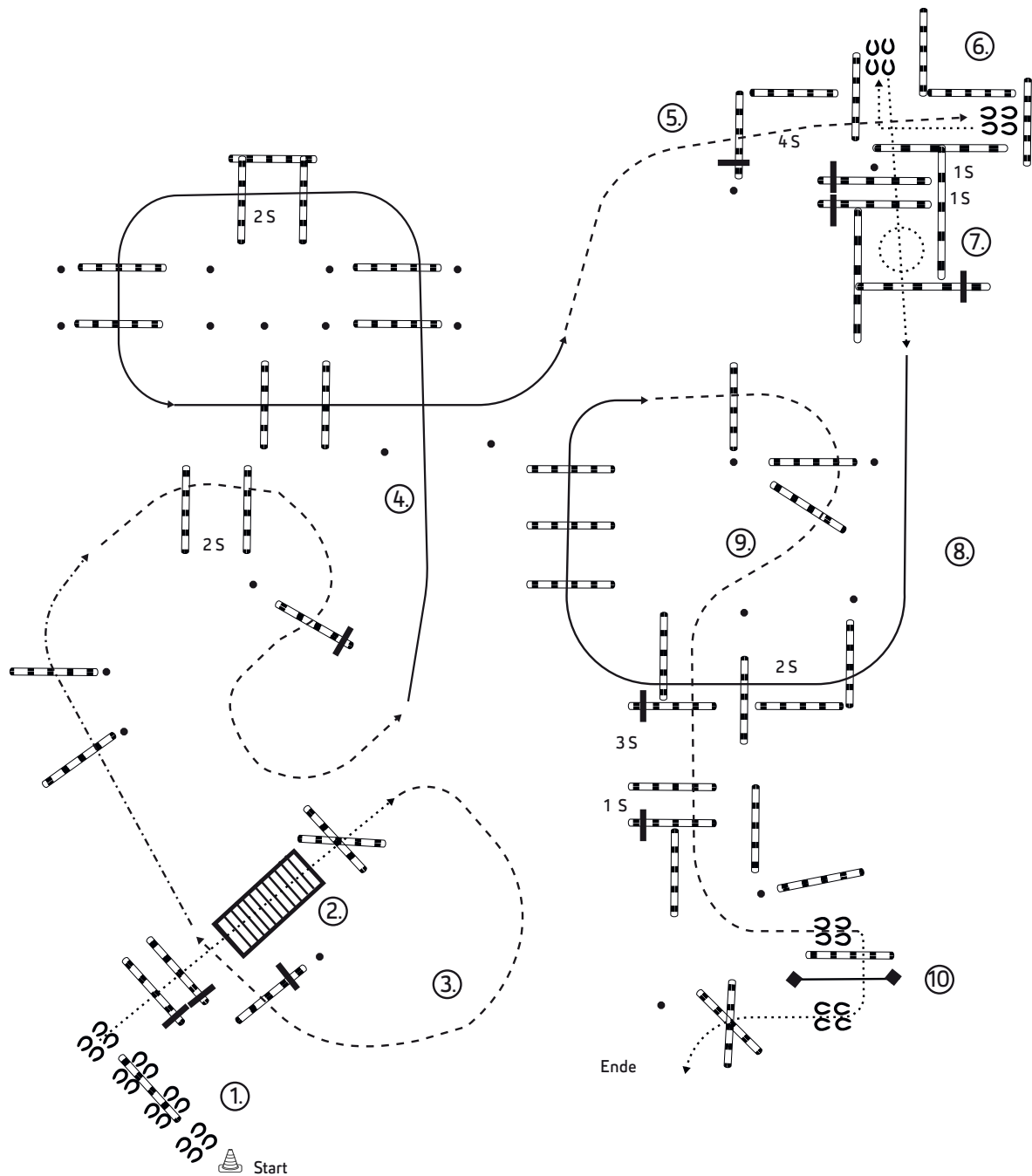

1. SIDEPASS POLE
2. WALK OVER BRIDGE-X POLE
3. JOG OVERS-EXTENDED JOG OVERS-COLLECT JOG OVERS
4. LL LOPE OVERS
5. JOG OVERS INTO CHUTE-STOP
6. BACK L INTO CHUTE
7. WALK OVERS-TURN 360 RIGHT OR LEFT -WALK OVER
8. RL LOPE OVERS
9. JOG OVERS THROUGH CHUTE UP TO GATE-STOP
10. RH GATE OPEN -WALK OVER POLE UNDER GATE -CLOSE GATE- WALK X OVER WALK OUT TO EXIT

#51

Reining 1/2 jun. + LK 1/2 B Vorläufe #13

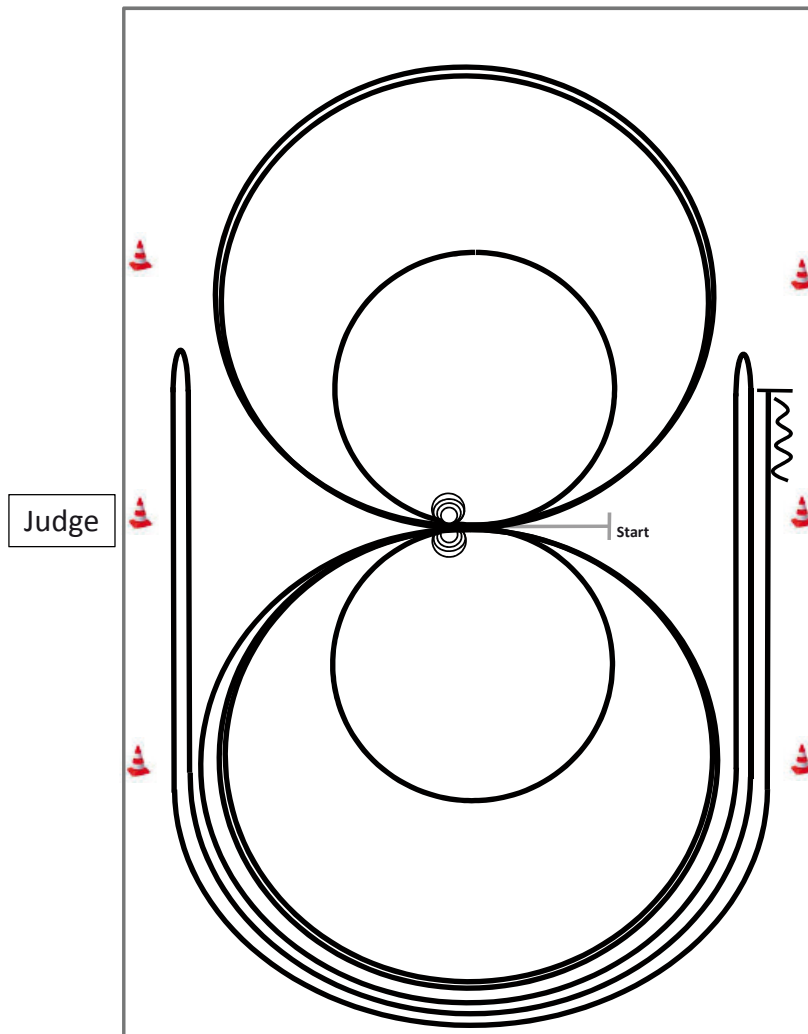

Im Schritt oder Trab zur Mitte der Bahn.
Beginn der Aufgabe aus dem Schritt oder aus dem Stand.

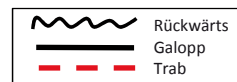

- 1) 2 Zirkel Galopp (**links**), 1. groß und schnell, **2. klein** und langsam, Stop bei X
- 2) 4 Spins **links**, Verharren
- 3) 2 Zirkel Galopp (**rechts**), 1. groß und schnell, **2. klein** und langsam, Stop bei X
- 4) 4 Spins **rechts**, Verharren
- 5) 1 Zirkel Galopp (**links**) groß und schnell, Galoppwechsel bei X, 1 Zirkel Galopp (**rechts**) groß und schnell, Galoppwechsel bei X (figure 8)
- 6) Galopp (**links**) auf dem Zirkel, der nicht geschlossen wird, Run Down entlang der langen Seite, Sliding Stop mind. 6,00 m von der Bande entfernt hinter dem **Mittelmarker**, Rollback **rechts**, kein Verharren
- 7) Galopp (**rechts**) auf dem Zirkel, der nicht geschlossen wird, Run Down entlang der langen Seite, Sliding Stop mind. 6,00 m von der Bande entfernt hinter dem **Mittelmarker**, Rollback **links**, kein Verharren
- 8) Galopp (**links**) auf dem Zirkel, der nicht geschlossen wird, Run Down entlang der langen Seite, Sliding Stop mind. 6,00 m von der Bande entfernt hinter dem **Mittelmarker**, Rückwärtsrichten mind. 3,00 m, Verharren

Der Reiter muss das Kopfstück zur Gebisskontrolle vor dem Richter abnehmen.

Reining 1/2 A sen. Vorlauf #12

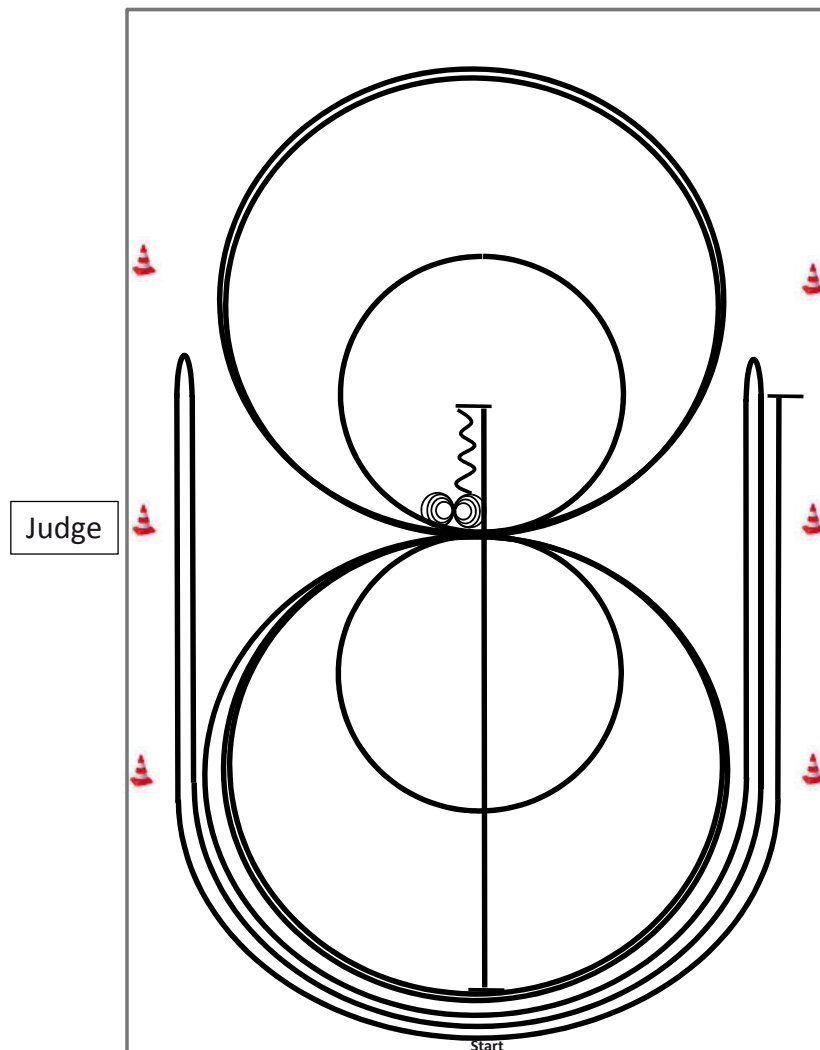

- 1) Run Down auf der Mittellinie, Sliding Stop hinter dem **Mittelmarker**, Rückwärtsrichten bis zur Mitte der Bahn oder mind. 3,00 m, Verharren
- 2) 4 Spins **rechts**, Verharren
- 3) 4¼ Spins **links**, Verharren
- 4) 3 Zirkel Galopp (**links**), 1. + 2. groß und schnell, **3. klein** und langsam, Galoppwechsel bei X
- 5) 3 Zirkel Galopp (**rechts**), 1. + 2. groß und schnell, **3. klein** und langsam, Galoppwechsel bei X
- 6) Galopp (**links**) auf dem Zirkel, der nicht geschlossen wird, Run Down entlang der langen Seite, Sliding Stop mind. 6,00 m von der Bande entfernt hinter dem **Mittelmarker**, Rollback **rechts**, kein Verharren
- 7) Galopp (**rechts**) auf dem Zirkel, der nicht geschlossen wird, Run Down entlang der langen Seite, Sliding Stop mind. 6,00 m von der Bande entfernt hinter dem **Mittelmarker**, Rollback **links**, kein Verharren
- 8) Galopp (**links**) auf dem Zirkel, der nicht geschlossen wird, Run Down entlang der langen Seite, Sliding Stop mind. 6,00 m von der Bande entfernt hinter dem **Mittelmarker**, Verharren

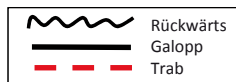

Der Reiter muss das Kopfstück zur Gebisskontrolle vor dem Richter abnehmen.

Reining 1/2 jun. + LK 1/2 B Finale #12

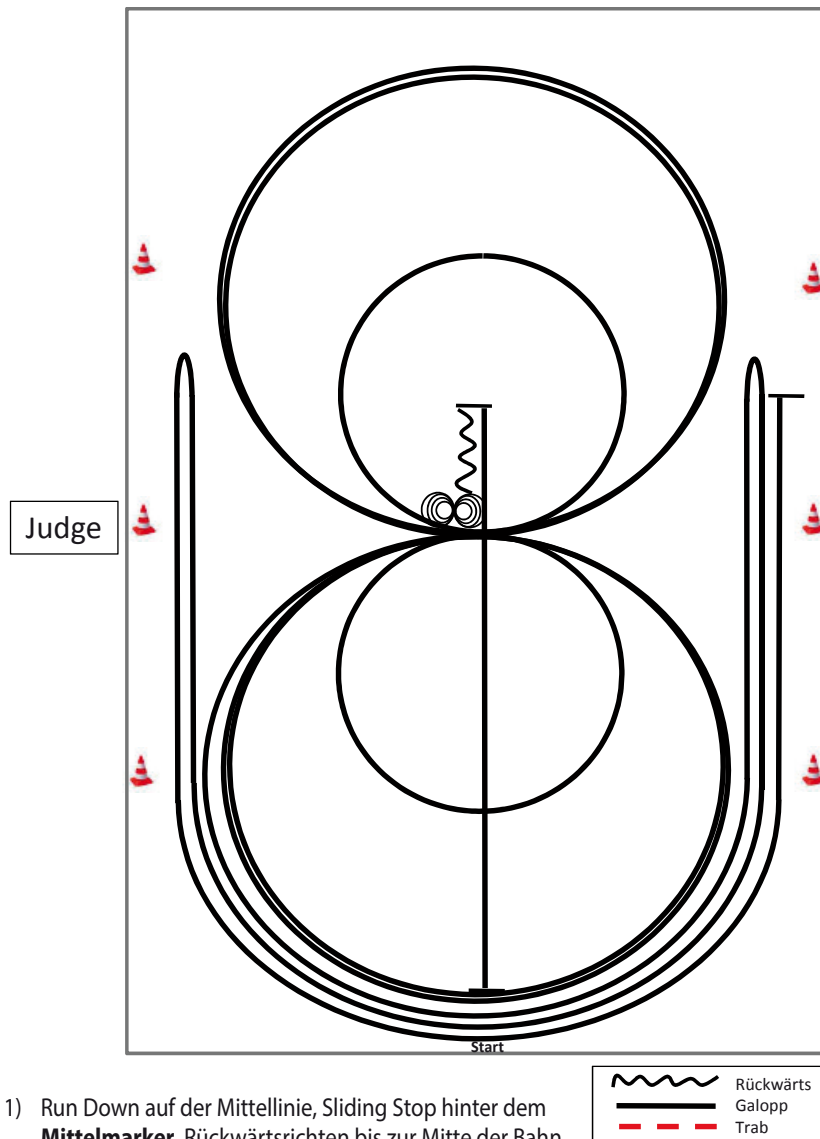

- 1) Run Down auf der Mittellinie, Sliding Stop hinter dem **Mittelmarker**, Rückwärtsrichten bis zur Mitte der Bahn oder mind. 3,00 m, Verharren
- 2) 4 Spins **rechts**, Verharren
- 3) 4¼ Spins **links**, Verharren
- 4) 3 Zirkel Galopp (**links**), 1. + 2. groß und schnell, **3. klein** und langsam, Galoppwechsel bei X
- 5) 3 Zirkel Galopp (**rechts**), 1. + 2. groß und schnell, **3. klein** und langsam, Galoppwechsel bei X
- 6) Galopp (**links**) auf dem Zirkel, der nicht geschlossen wird, Run Down entlang der langen Seite, Sliding Stop mind. 6,00 m von der Bande entfernt hinter dem **Mittelmarker**, Rollback **rechts**, kein Verharren
- 7) Galopp (**rechts**) auf dem Zirkel, der nicht geschlossen wird, Run Down entlang der langen Seite, Sliding Stop mind. 6,00 m von der Bande entfernt hinter dem **Mittelmarker**, Rollback **links**, kein Verharren
- 8) Galopp (**links**) auf dem Zirkel, der nicht geschlossen wird, Run Down entlang der langen Seite, Sliding Stop mind. 6,00 m von der Bande entfernt hinter dem **Mittelmarker**, Verharren

Reining 1/2 A sen. Finale #7

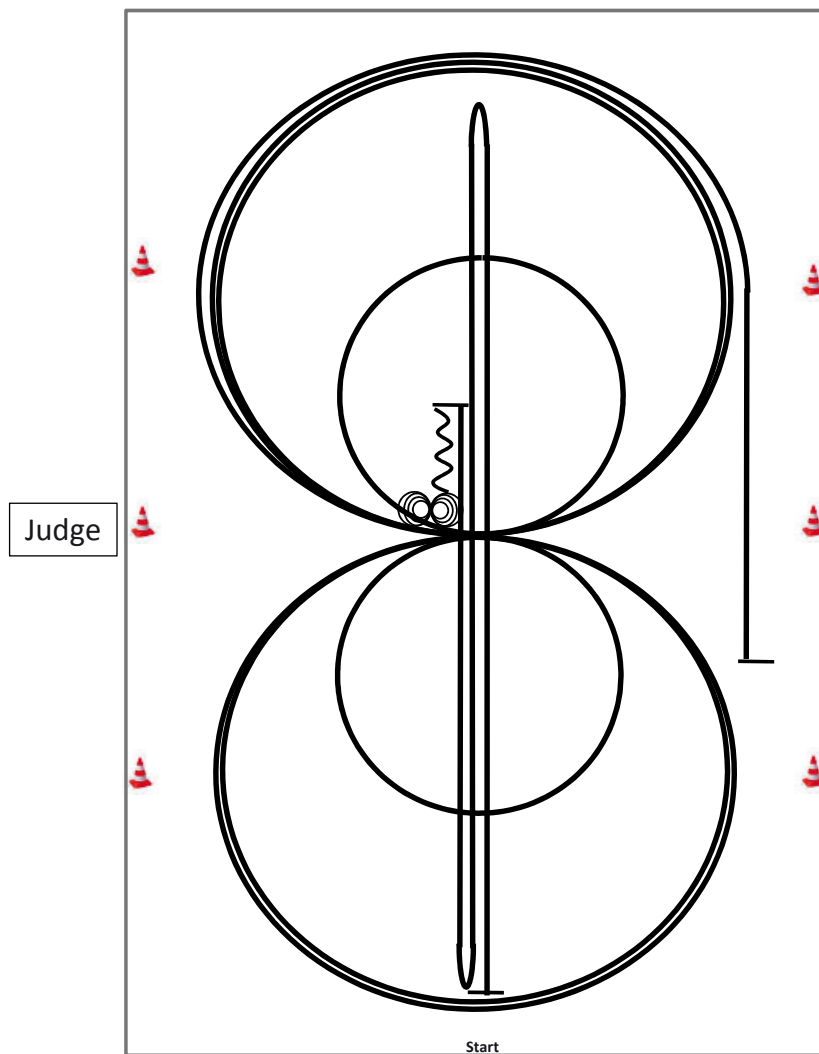



- 1) Run Down auf der Mittellinie, Sliding Stop hinter dem **Endmarker**, Rollback **links**, kein Verharren
- 2) Run Down auf der Mittellinie, Sliding Stop hinter dem **Endmarker**, Rollback **rechts**, kein Verharren
- 3) Run Down auf der Mittellinie, Sliding Stop hinter dem **Mittelmarker**, Rückwärtsrichten bis zur Mitte der Bahn oder mind. 3,00 m, Verharren
- 4) 4 Spins **rechts**, Verharren
- 5) 4¼ Spins **links**, Verharren
- 6) 3 Zirkel Galopp (**rechts**), 1. + 2. groß und schnell, **3. klein** und langsam, Galoppwechsel bei X
- 7) 3 Zirkel Galopp (**links**), 1. + 2. groß und schnell, **3. klein** und langsam, Galoppwechsel bei X
- 8) Galopp (**rechts**) auf dem Zirkel, der nicht geschlossen wird, Run Down entlang der langen Seite, Sliding Stop mind. 6,00 m von der Bande entfernt hinter dem **Mittelmarker**, Verharren

Der Reiter muss das Kopfstück zur Gebisskontrolle vor dem Richter abnehmen.

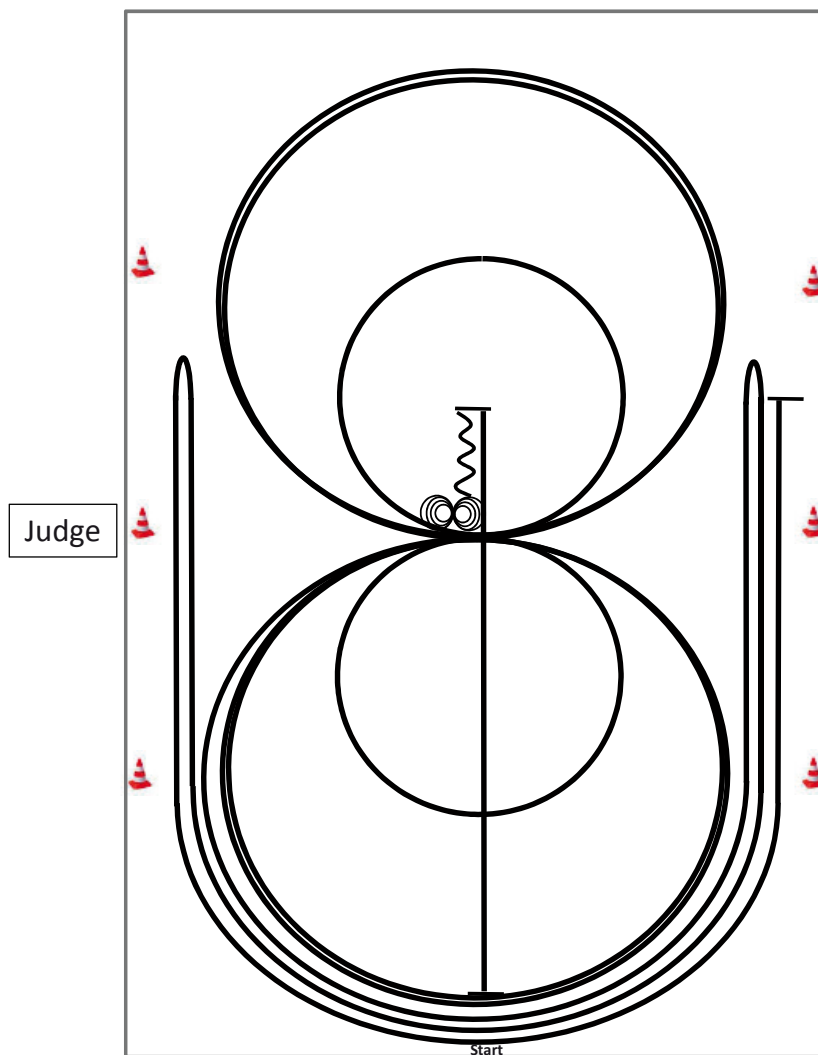
Reining FN SEN Vorlauf #12



- | | |
|--|-----------|
|  | Rückwärts |
|  | Galopp |
|  | Trab |
- 1) Run Down auf der Mittellinie, Sliding Stop hinter dem **Mittelmarker**, Rückwärtsrichten bis zur Mitte der Bahn oder mind. 3,00 m, Verharren
 - 2) 4 Spins **rechts**, Verharren
 - 3) 4¼ Spins **links**, Verharren
 - 4) 3 Zirkel Galopp (**links**), 1. + 2. groß und schnell, **3. klein** und langsam, Galoppwechsel bei X
 - 5) 3 Zirkel Galopp (**rechts**), 1. + 2. groß und schnell, **3. klein** und langsam, Galoppwechsel bei X
 - 6) Galopp (**links**) auf dem Zirkel, der nicht geschlossen wird, Run Down entlang der langen Seite, Sliding Stop mind. 6,00 m von der Bande entfernt hinter dem **Mittelmarker**, Rollback **rechts**, kein Verharren
 - 7) Galopp (**rechts**) auf dem Zirkel, der nicht geschlossen wird, Run Down entlang der langen Seite, Sliding Stop mind. 6,00 m von der Bande entfernt hinter dem **Mittelmarker**, Rollback **links**, kein Verharren
 - 8) Galopp (**links**) auf dem Zirkel, der nicht geschlossen wird, Run Down entlang der langen Seite, Sliding Stop mind. 6,00 m von der Bande entfernt hinter dem **Mittelmarker**, Verharren

Reining FN JUN/JR/SEN Finale #4

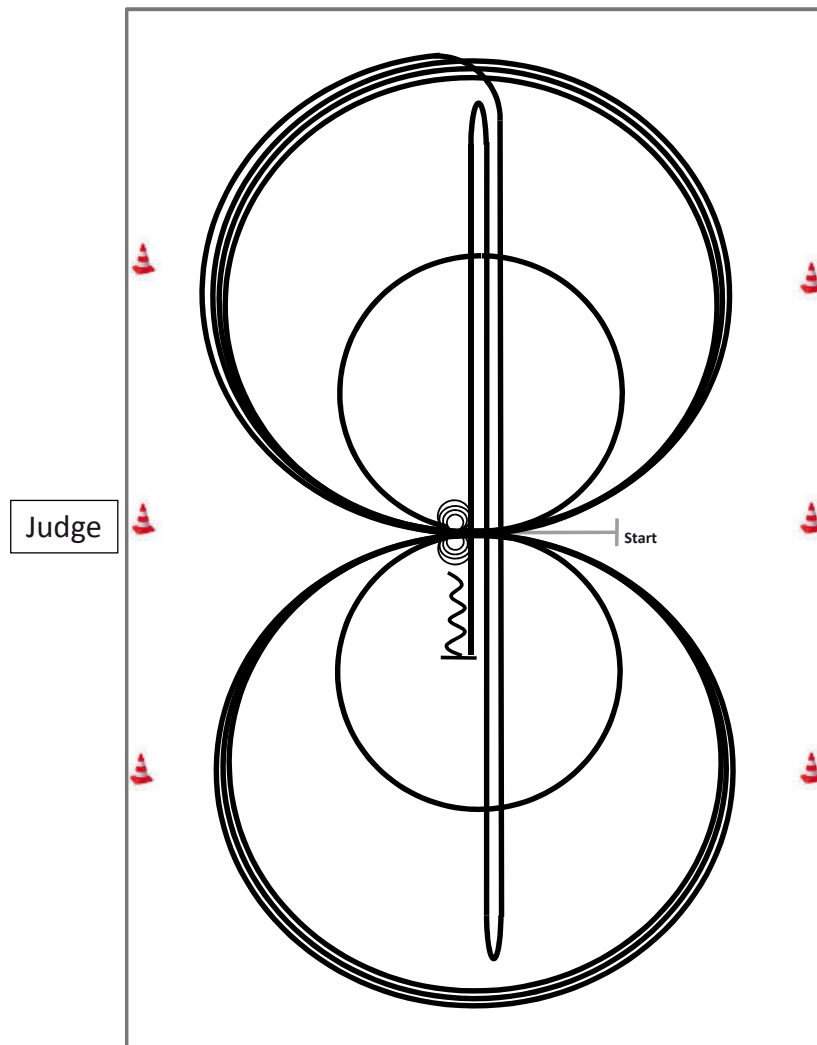

Im Schritt oder Trab zur Mitte der Bahn.
Beginn der Aufgabe aus dem Schritt oder aus dem Stand.

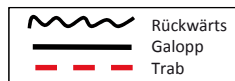

- 1) 3 Zirkel Galopp (**rechts**), 1. + 2. groß und schnell, **3. klein** und langsam, Stop bei X
- 2) 4 Spins **rechts**, Verharren
- 3) 3 Zirkel Galopp (**links**), 1. + 2. groß und schnell, **3. klein** und langsam, Stop bei X
- 4) 4 Spins **links**, Verharren
- 5) 1 Zirkel Galopp (**rechts**) groß und schnell, Galoppwechsel bei X, 1 Zirkel Galopp (**links**) groß und schnell, Galoppwechsel bei X (figure 8)
- 6) Galopp (**rechts**) auf dem Zirkel, der nicht geschlossen wird, Run Down auf der Mittellinie, Sliding Stop hinter dem Endmarker, Rollback **rechts**, kein Verharren
- 7) Run Down auf der Mittellinie, Sliding Stop hinter dem **Endmarker**, Rollback **links**, kein Verharren
- 8) Run Down auf der Mittellinie, Sliding Stop hinter dem **Mittelmarker**, Rückwärtsrichten bis zur Mitte der Bahn oder mind. 3,00 m, Verharren

Der Reiter muss das Kopfstück zur Gebisskontrolle vor dem Richter abnehmen.

WHS 1/2 A/B Vorläufe

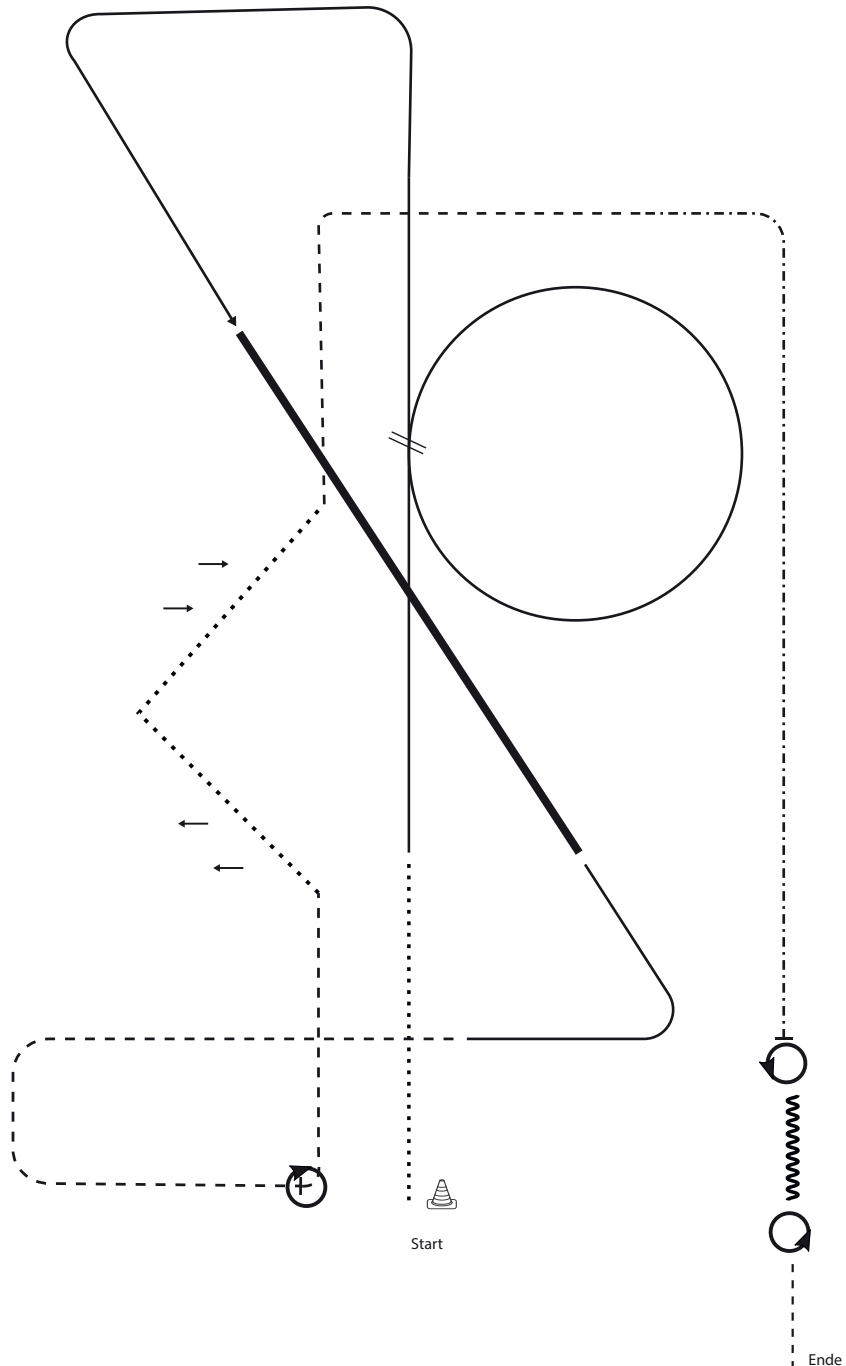

1. BE READY AT MARKER, WALK, LOPE LEFT LEAD
2. CHANGE LEADS (SIMPLE OR FLYING), CIRCLE RIGHT
3. LOPE RIGHT LEAD
4. EXTENDED LOPE RL, COLLECTED LOPE RL
5. JOG, STOP
6. 1 ¾ TURNS RIGHT
7. JOG, WALK TWO TRACK LEFT AND RIGHT
8. JOG CORNER
9. EXTENDED JOG CORNER
10. STOP, 180 ° TURN LEFT
11. BACK UP
12. 1 ½ TURNS LEFT, JOG OUT

Legende:	
Walk
Extended walk	●●●●●
Trot	- - - -
Extended trot	- · - · -
Lope	————
Extended lope	————
Back-up	W W W
Two Track right	↔↔↔
Two Track left	←←←

WHS 1/2 A/B Finale

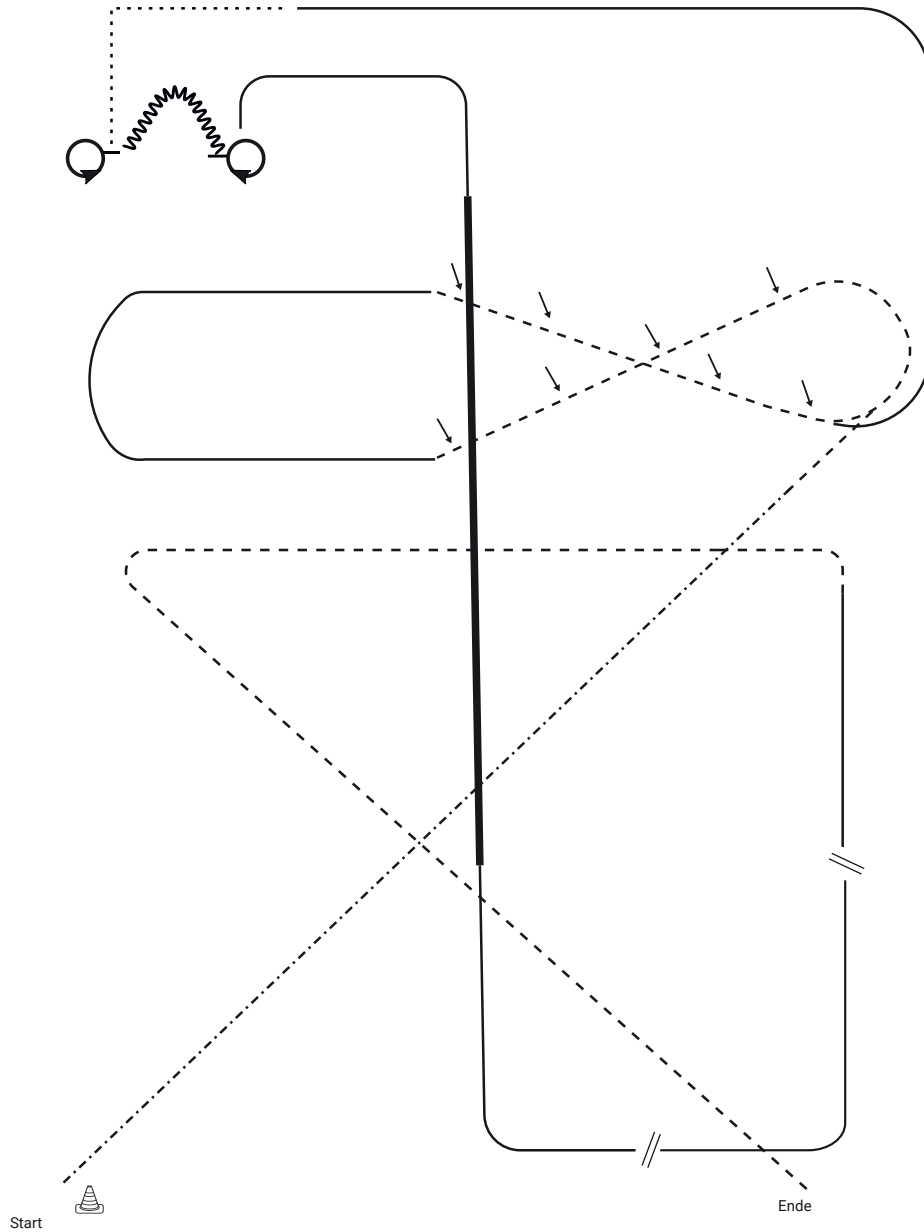

1. BE READY AT MARKER, EXTENDED JOG
2. JOG, TWO TRACK LEFT
3. LOPE RIGHT LEAD
4. JOG, TWO TRACK RIGHT
5. LOPE LEFT LEAD
6. WALK CORNER, STOP, 360° TURN LEFT
7. BACK UP
8. 360° TURN RIGHT
9. LOPE RIGHT LEAD, EXTENDED LOPE, COLLECTED LOPE
10. CHANGE LEADS (SIMPLE OR FLYING), LOPE LEFT LEAD
11. CHANGE LEADS (SIMPLE OR FLYING), LOPE RIGHT LEAD
12. JOG CORNERS, JOG OUT

Legende:	
Walk
Extended walk	●●●●●
Trot	- - - -
Extended trot	- · - · -
Lope	————
Extended lope	————
Back-up	∩∩∩∩
Two Track right	→→→
Two Track left	←←←

SSH 1/2 A/B Vorläufe

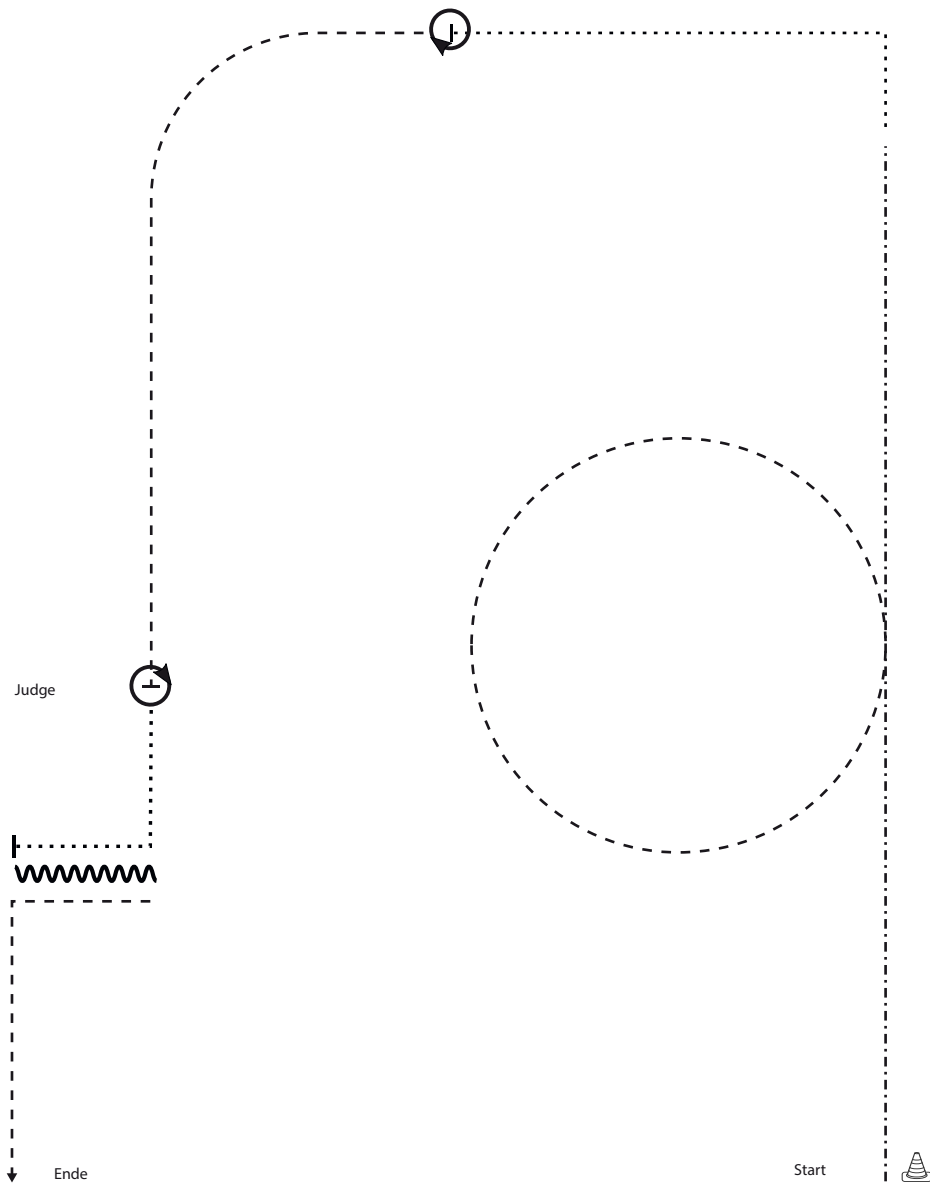

1. BE READY AT MARKER, EXTENDED TROT STRAIGHT LINE, TROT A CIRCLE TO THE LEFT, EXTENDED TROT STRAIGHT LINE,
2. WALK A SQUARE CORNER TO THE LEFT
3. STOP, PERFORM A 360° TURN
4. TROT AS DRAWN
5. STOP WITH THE HORSES HIP ALIGNED WITH THE JUDGE, PERFORM A 360° TURN
6. SET UP
7. INSPECTION
8. WALK SQUARE CORNER TO THE RIGHT, STOP, BACK UP APPROXIMATELY TWO HORSE LENGTHS
9. TROT SQUARE CORNER AND TROT OUT

Legende:	
Walk
Extended walk
Trot	- - - -
Extended trot	- · - · -
Lope	— — — —
Extended lope	— — — —
Back-up	W W W
Two Track right	→ → →
Two Track left	← ← ←

SSH 1/2 A/B Finale

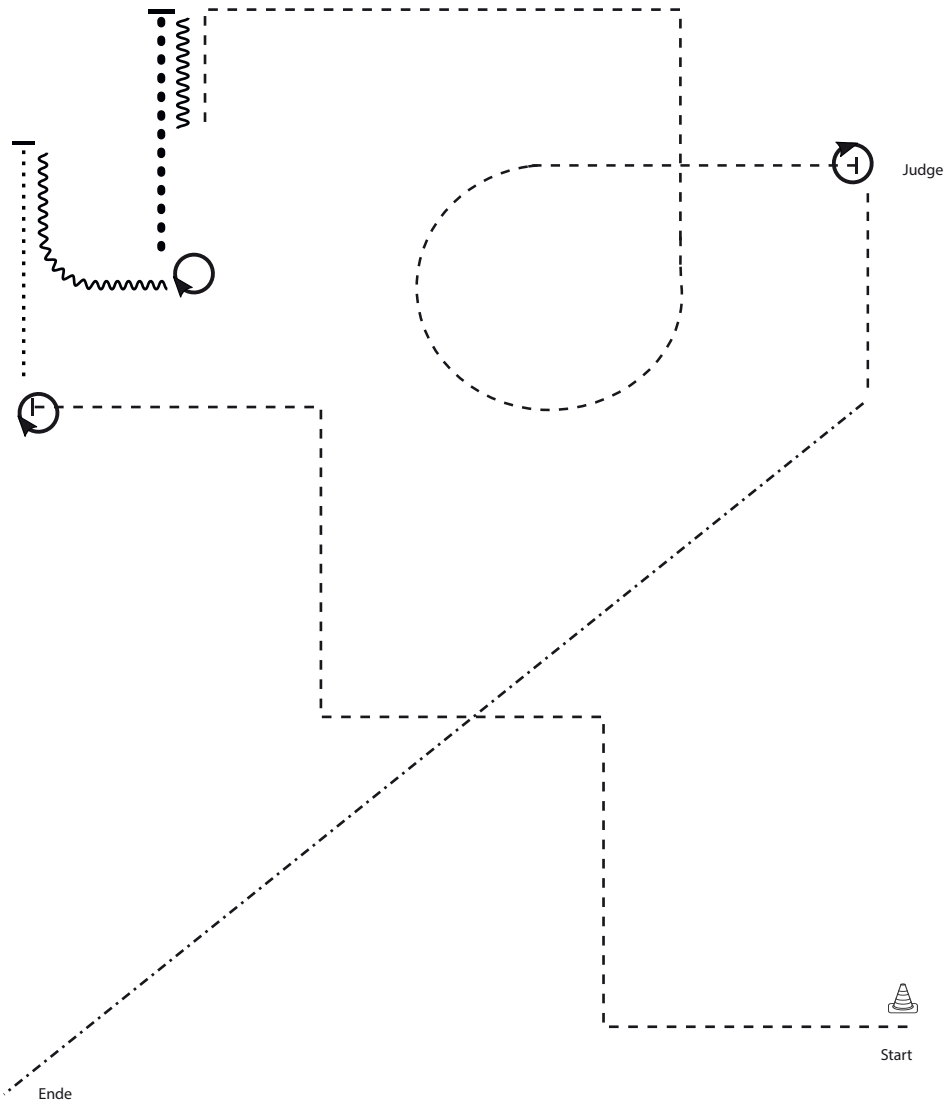

1. BE READY AT MARKER, TROT SQUARE CORNERS AS DRAWN
2. STOP, PERFORM A 45° TURN
3. WALK STRAIGHT LINE, STOP, BACK UP AS DRAWN
4. STOP, PERFORM A 45° TURN
5. EXTENDED WALK STRAIGHT LINE, STOP, BACK UP APPROXIMATELY TWO HORSE LENGTHS
6. TROT SQUARE CORNERS AND CIRCLE, TROT STRAIGHT TO THE JUDGE
7. STOP, PERFORM A 45° TURN
8. SET UP
9. INSPECTION
10. TROT, EXTENDED TROT OUT

Legende:	
Walk
Extended walk	●●●●
Trot	- - - -
Extended trot	- · - ·
Lope	— — —
Extended lope	— — —
Back-up	~~~~~
Two Track right	→ →
Two Track left	← ←

WR 1/2 A jun. Vorlauf #13

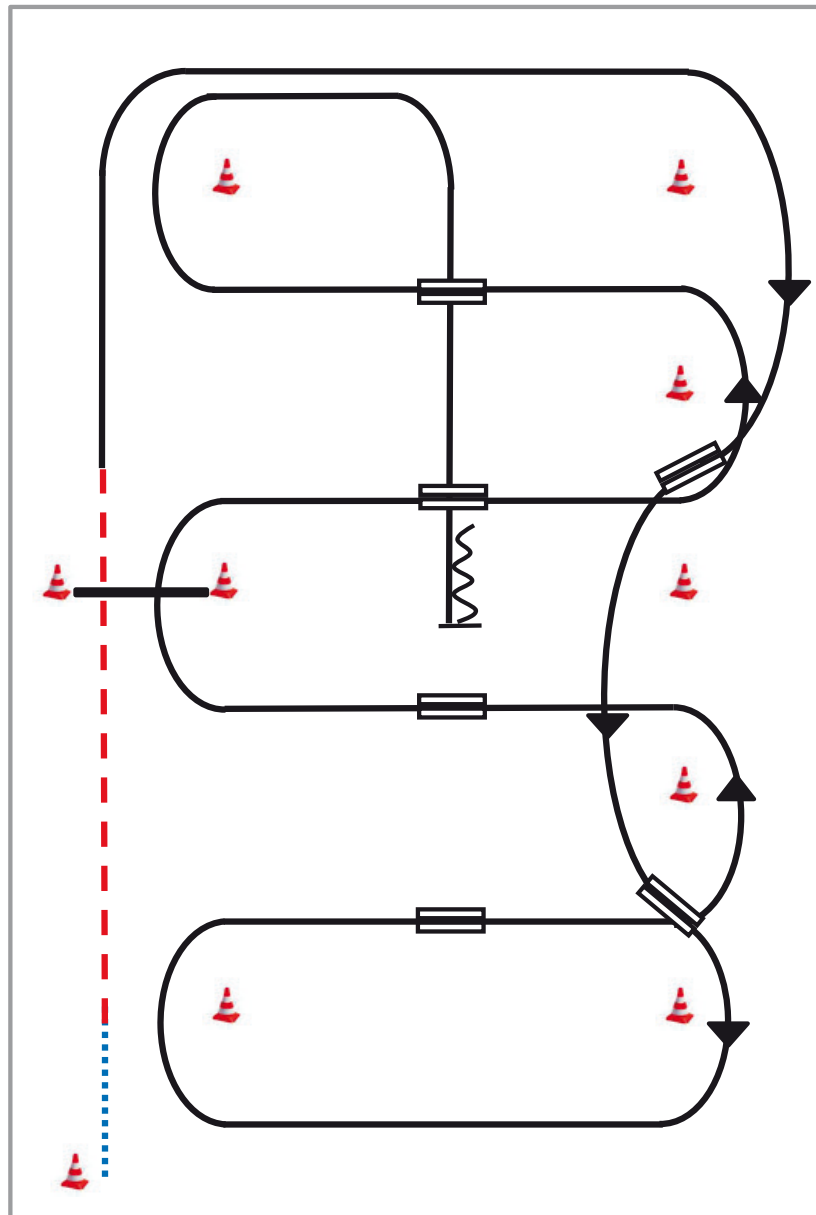

- 1) Schritt vom Start-Pylon zum ersten Marker, Übergang zum Trab, Trab über die Stange
- 2) Übergang zum Rechtsgalopp, Galopp an der kurzen Seite
- 3) 1. Galoppwechsel auf der Linie
- 4) 2. Galoppwechsel auf der Linie
- 5) 1. Galoppwechsel mit Seitenwechsel
- 6) 2. Galoppwechsel mit Seitenwechsel
- 7) Galopp über die Stange
- 8) 3. Galoppwechsel mit Seitenwechsel
- 9) 4. Galoppwechsel mit Seitenwechsel
- 10) Mitte der kurzen Seite abwenden, Stop auf Höhe des Mittelmarkers, Rückwärtsrichten

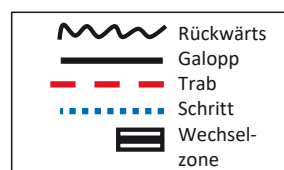

WR 1/2 A sen. Vorlauf #11

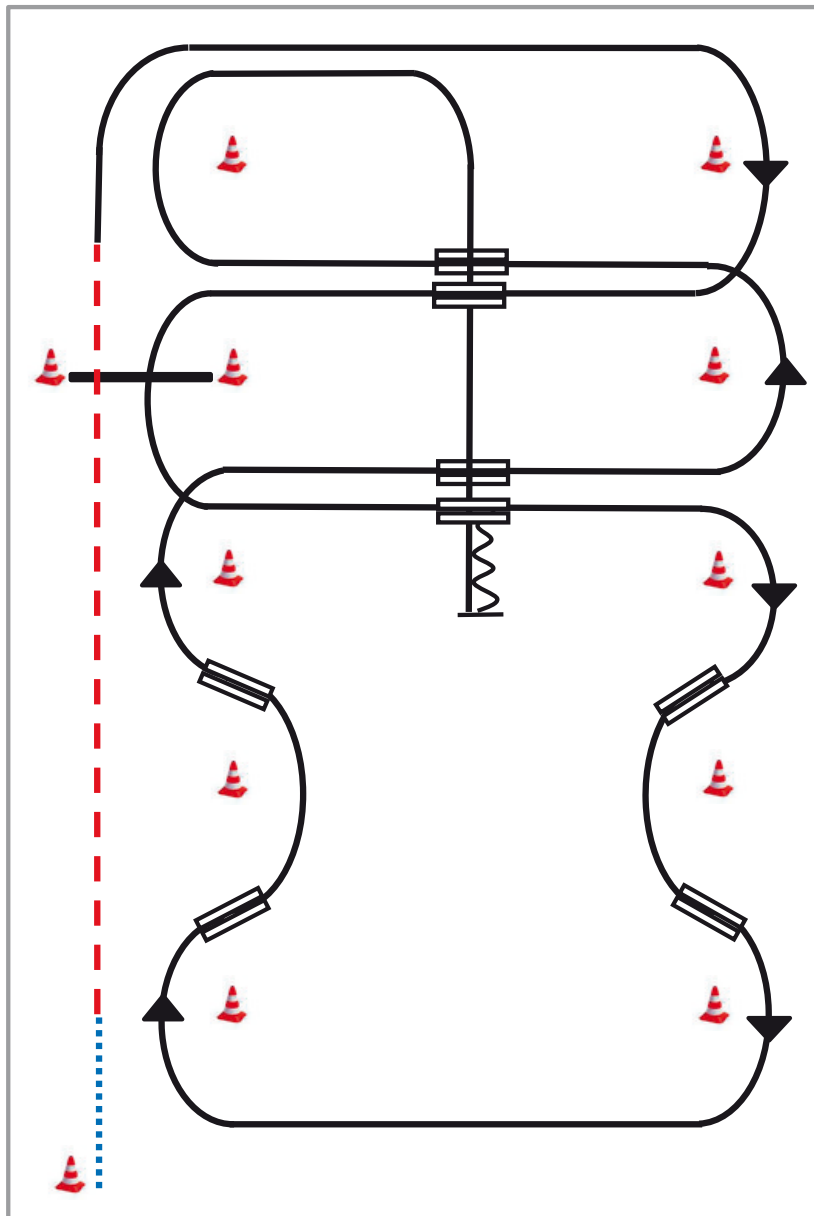

- 1) Schritt vom Start-Pylon zum ersten Marker, Übergang zum Trab, Trab über die Stange
- 2) Übergang zum Rechtsgalopp, Galopp an der kurzen Seite
- 3) 1. Galoppwechsel mit Seitenwechsel
- 4) Galopp über die Stange
- 5) 2. Galoppwechsel mit Seitenwechsel
- 6) 1. Galoppwechsel auf der Linie
- 7) 2. Galoppwechsel auf der Linie
- 8) 3. Galoppwechsel auf der Linie
- 9) 4. Galoppwechsel auf der Linie
- 10) 3. Galoppwechsel mit Seitenwechsel
- 11) 4. Galoppwechsel mit Seitenwechsel
- 12) Mitte der kurzen Seite abwenden, Stop auf Höhe des Mittelmarkers, Rückwärtsrichten

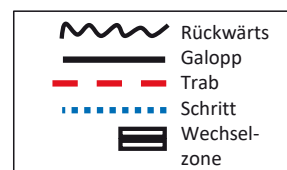



WIR BIETEN :
GRAFIKDESIGN, LOGODESIGN,
STALLION AD'S, BANNER,
FLYER, BOXENSCHILDER
UND NOCH VIELES MEHR...

SCHNELL UND INDIVIDUELL

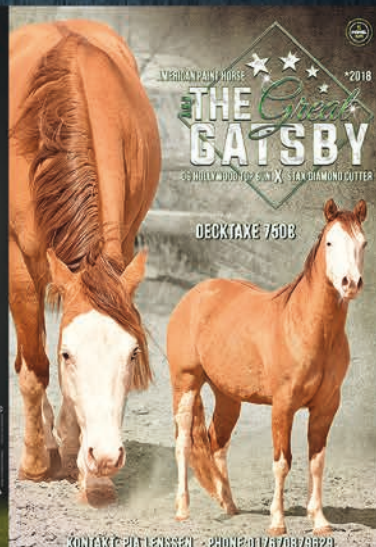
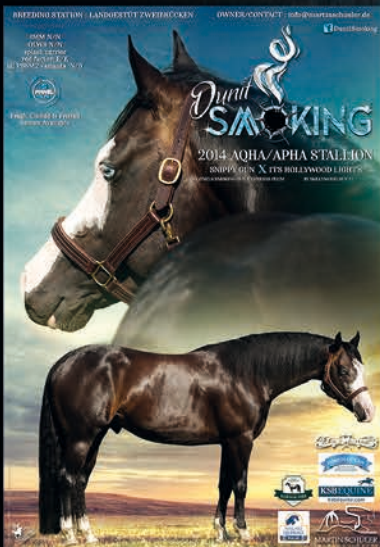

WR 1/2 B Finale #10

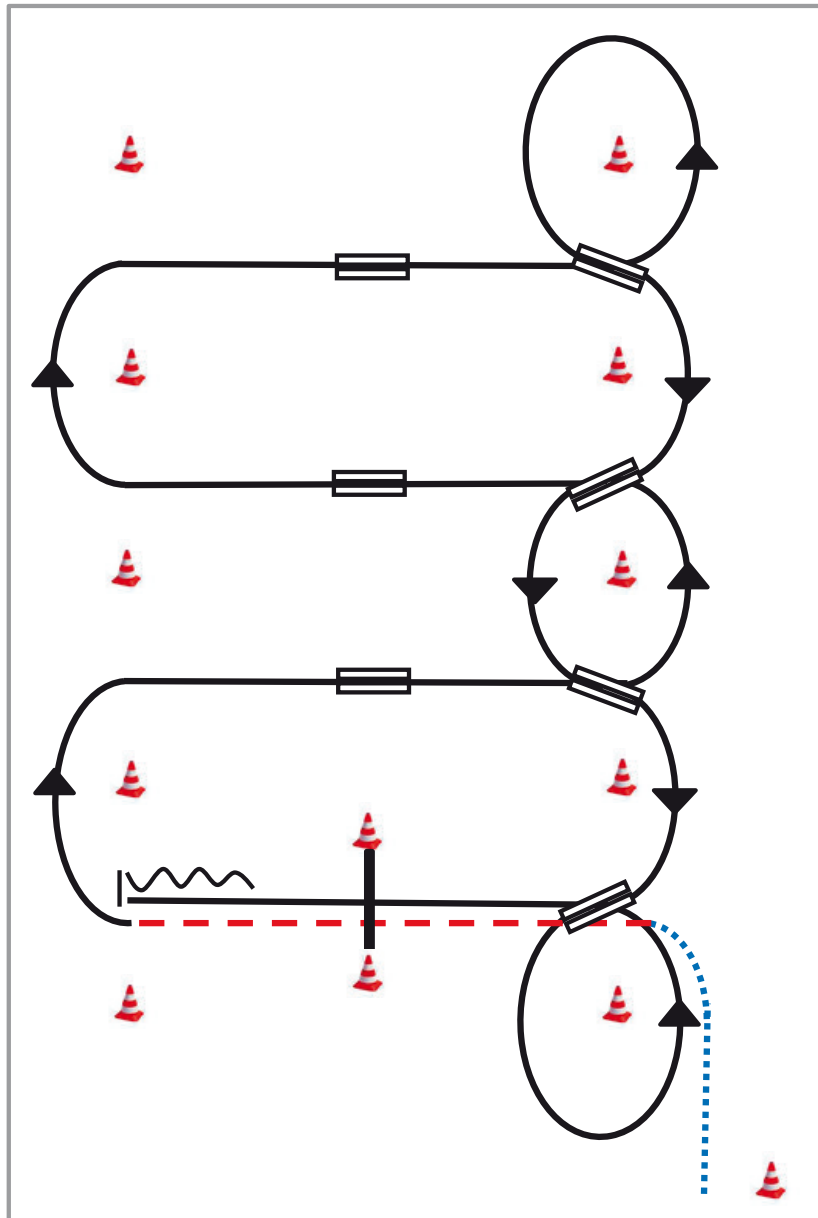

- 1) Schritt vom Start-Pylon, Übergang zum Trab zwischen den Markern, Trab über die Stange
- 2) Übergang zum Rechtsgalopp zwischen den Markern.
- 3) 1. Galoppwechsel mit Seitenwechsel
- 4) 2. Galoppwechsel mit Seitenwechsel
- 5) 3. Galoppwechsel mit Seitenwechsel
- 6) Volte, 1. Galoppwechsel auf der Linie
- 7) 2. Galoppwechsel auf der Linie
- 8) 3. Galoppwechsel auf der Linie
- 9) 4. Galoppwechsel auf der Linie, Volte
- 10) Galopp über die Stange
- 11) Stop zwischen den Markern, Rückwärtsrichten

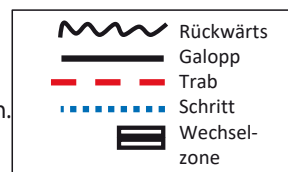

WR 1/2 A jun. Finale #14

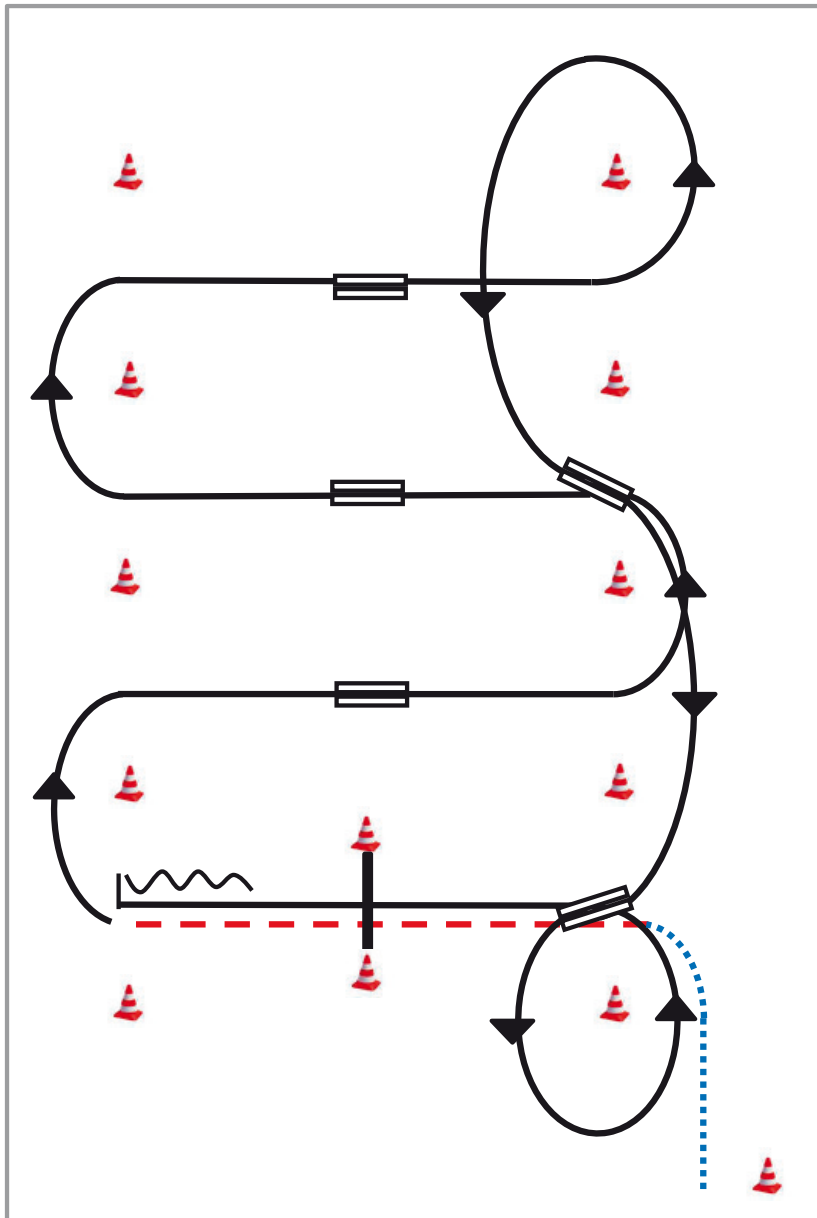

- 1) Schritt vom Start-Pylon,
Übergang zum Trab zwischen den Markern,
Trab über die Stange
- 2) Übergang zum Rechtsgalopp zwischen
den Markern
- 3) 1. Galoppwechsel mit Seitenwechsel
- 4) 2. Galoppwechsel mit Seitenwechsel
- 5) 3. Galoppwechsel mit Seitenwechsel
- 6) Volte, 1. Galoppwechsel auf der Linie
- 7) 2. Galoppwechsel auf der Linie, Volte
- 8) Galopp über die Stange
- 9) Stop zwischen den Markern, Rückwärtsrichten

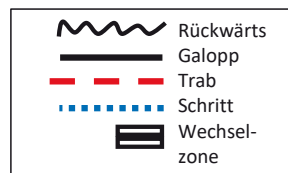

WR 1/2 A sen. Finale #10

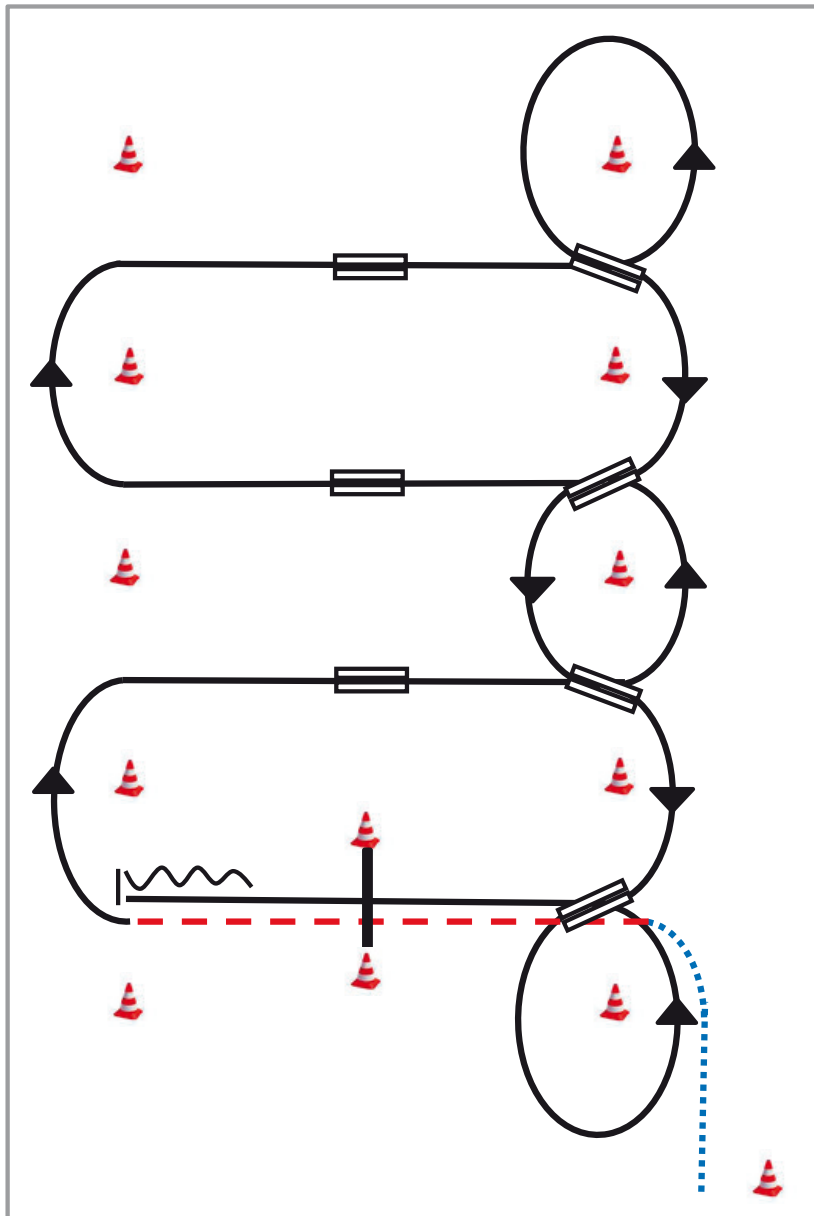

- 1) Schritt vom Start-Pylon, Übergang zum Trab zwischen den Markern, Trab über die Stange
- 2) Übergang zum Rechtsgalopp zwischen den Markern.
- 3) 1. Galoppwechsel mit Seitenwechsel
- 4) 2. Galoppwechsel mit Seitenwechsel
- 5) 3. Galoppwechsel mit Seitenwechsel
- 6) Volte, 1. Galoppwechsel auf der Linie
- 7) 2. Galoppwechsel auf der Linie
- 8) 3. Galoppwechsel auf der Linie
- 9) 4. Galoppwechsel auf der Linie, Volte
- 10) Galopp über die Stange
- 11) Stop zwischen den Markern, Rückwärtsrichten

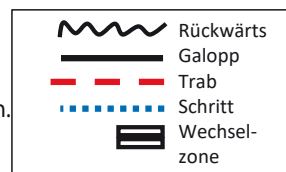

RR 1/2 A jun. + 1/2 B Vorlauf

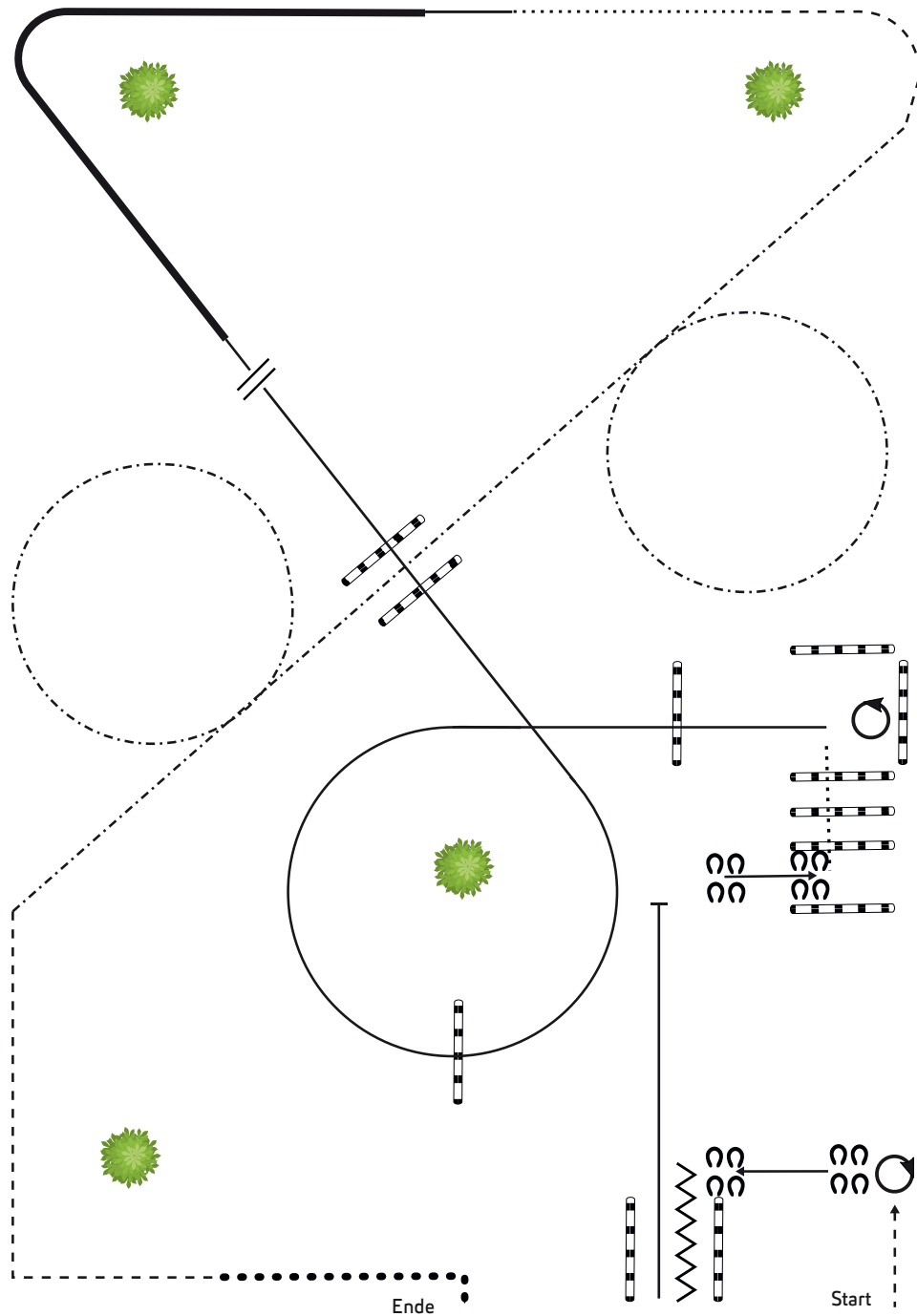

1. TROT, STOP, 2 TURNS RIGHT
2. SIDEPASS LEFT, BACK UP
3. LOPE
4. STOP, SIDEPASS RIGHT
5. WALK OVER, 2 1/4 TURNS LEFT
6. LOPE CIRCLE LL, LOPE OVER
7. LEAD CHANGE
8. LOPE RL, EXTENDED LOPE, LOPE
9. WALK, TROT
10. EXTENDED TROT
11. TROT CORNER, EXTENDED WALK

Legende:	
Walk
Extended walk
Trot	-----
Extended trot	-----
Lope	=====
Extended lope	=====
Back-up	~~~~~
Two Track right	↔
Two Track left	↔

RR 1/2 A sen. Vorlauf

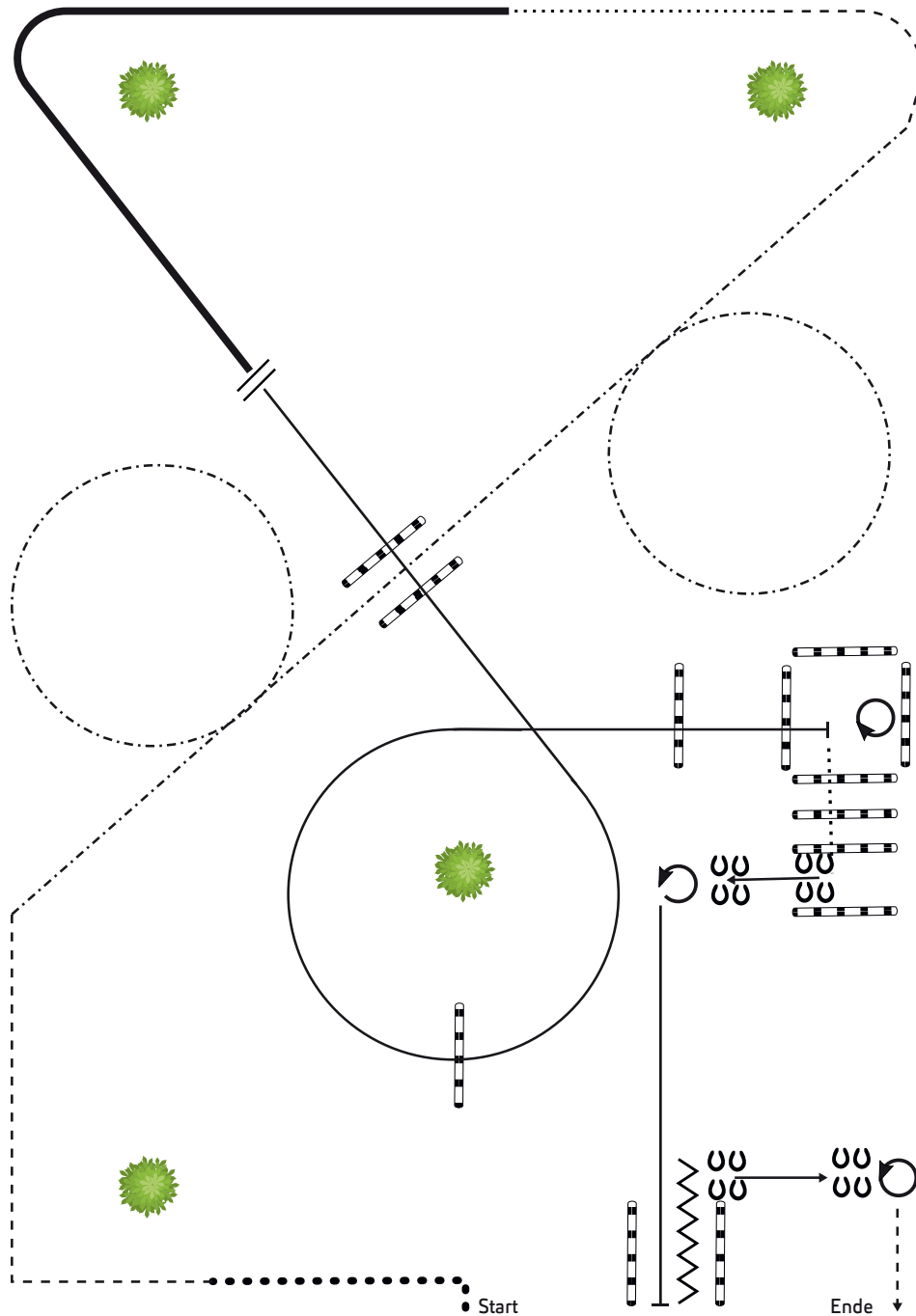

1. EXTENDED WALK, TROT CORNERS
2. EXTENDED TROT CIRCLE LEFT
3. EXTENDED TROT CIRCLE RIGHT
4. TROT, WALK
5. EXTENDED LOPE LL
6. CHANGE LEAD
7. LOPE RL OVER 5 LOGS
8. STOP 2 1/4 TURNS RIGHT
9. WALK OVER, SIDEPASS RIGHT
10. 1 TURN LEFT, LOPE LEFT
11. STOP, BACK UP
12. SIDEPASS LEFT, 2 TURNS LEFT, LEAVE ARENA AT TROT

Legende:	
Walk
Extended walk
Trot	- - - -
Extended trot	- · - · -
Lope	—————
Extended lope	—————
Back-up	~~~~~
Two Track right	↔
Two Track left	←→

RR 1/2 A jun. + 1/2 B Finale

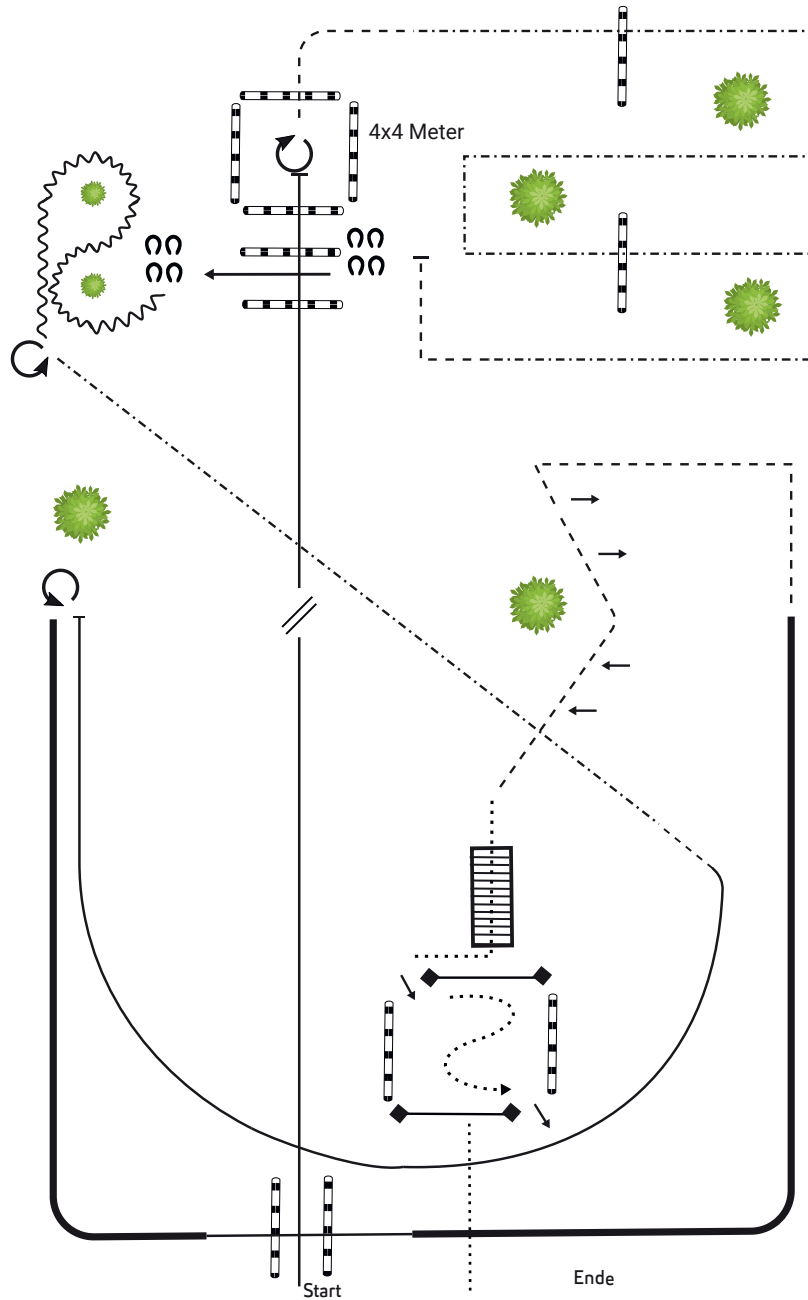

1. LOPE LL, LEAD CHANGE
2. LOPE OVER RL, STOP
3. 2 TURNS RIGHT
4. TROT OUT AND CORNER, EXTENDED TROT OVER LOGS AND CORNERS, TROT, STOP
5. SIDEPASS LEFT, BACK
6. TURN 225° LEFT, EXTENDED TROT DIAGONAL
7. LOPE RL, STOP, ROLLBACK LEFT,
8. EXTENDED LOPE LL, COLLECTED LOPE, LOPE OVER
9. EXTENDED LOPE LL, LOPE CORNER
10. TROT CORNER, TWO TRACK LEFT AND RIGHT
11. WALK, WALK OVER BRIDGE
12. 1. GATE LEFT HAND PUSH, WALK, 2. GATE RIGHT HAND PUSH, WALK OUT

Legende:	
Walk
Extended walk
Trot
Extended trot
Lope
Extended lope
Back-up
Two Track right
Two Track left

RR 1/2 A sen. Finale

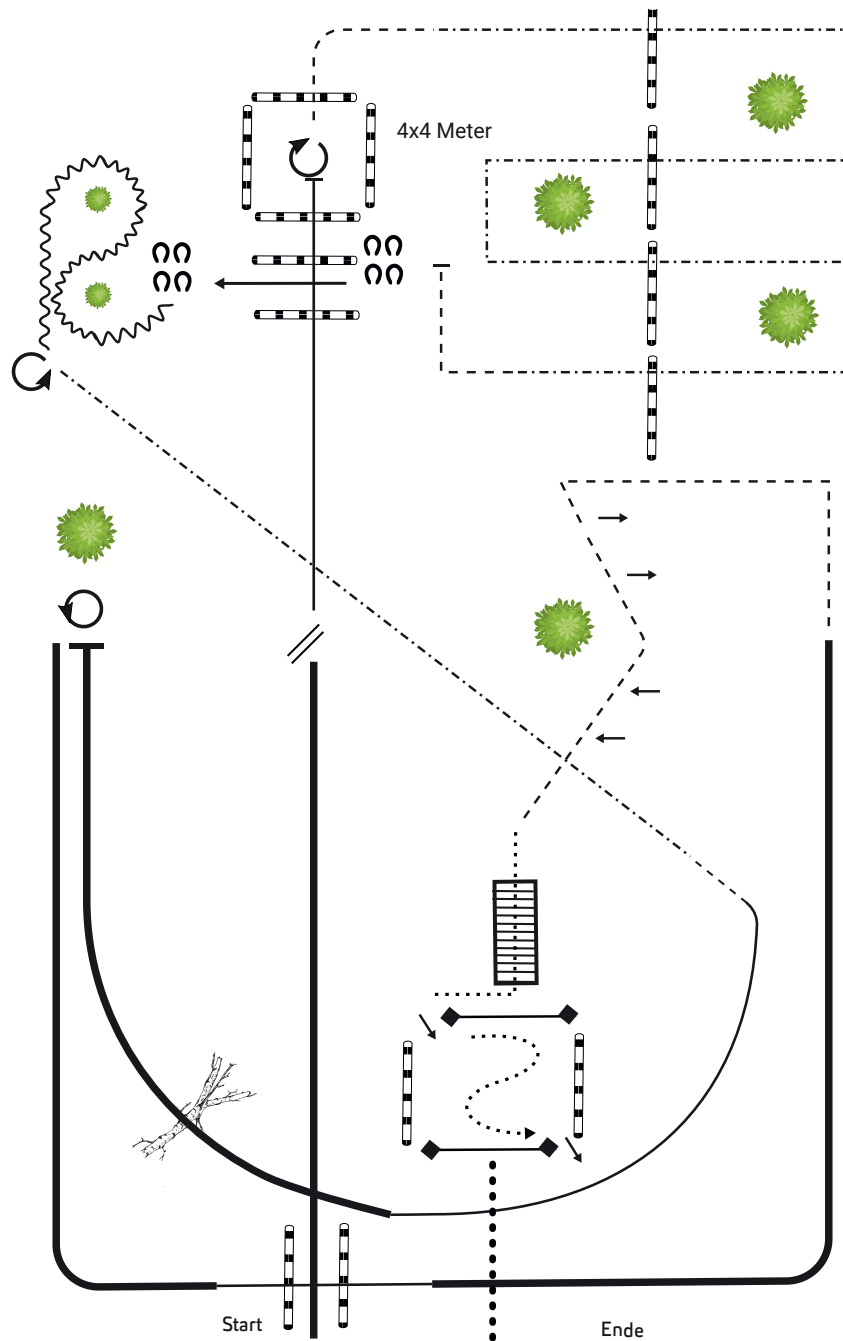

1. EXTENDED LOPE RL, LEAD CHANGE
2. LOPE OVER LL, STOP
3. 3 TURNS RIGHT,
4. TROT OUT, EXTENDED TROT OVER LOGS AND CORNER, TROT, STOP
5. SIDEPASS LEFT, BACK
6. TURN 225° LEFT, EXTENDED TROT DIAGONAL
7. LOPE RL, EXTENDED LOPE, JUMP OBSTACLE
8. STOP 3 1/2 TURNS LEFT
9. EXTENDED LOPE LL, COLLECTED LOPE, LOPE OVER, EXTENDED LOPE, LOPE CORNER
10. TROT CORNER, TROT, TWO TRACK LEFT AND RIGHT
11. WALK, WALK OVER BRIDGE
12. 1. GATE LEFT HAND PUSH, WALK, 2. GATE RIGHT HAND PUSH, EXTENDED WALK OUT

Legende:	
Walk
Extended walk	●●●●●
Trot	- - - - -
Extended trot	- · - · -
Lope	— — — — —
Extended lope	—————
Back-up	⤴⤴⤴
Two Track right	→→→
Two Track left	←←←

SUHO 1/2 A Vorlauf + 1/2 B Finale

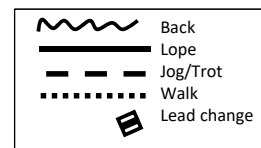
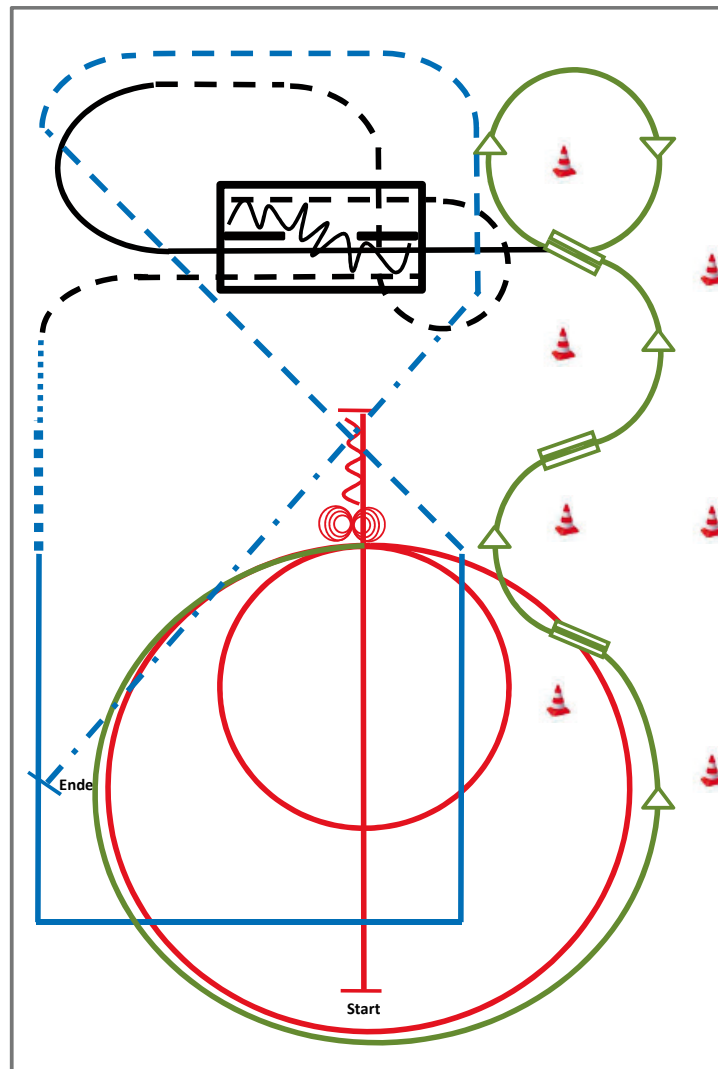

- 1) Run Down auf der Mittellinie, Sliding Stop hinter dem Mittelmarker, Rückwärtsrichten bis zur Mitte der Bahn oder mind. 3,00 m, Verharren (RN)
- 2) 4 Spins **rechts**, 4 1/4 Spins **links** (RN)
- 3) 2 Zirkel Galopp (**links**), 1. **klein** und langsam, 2. groß und schnell (RN)
- 4) Galoppwechsel auf der Linie (WR)
- 5) Galoppwechsel auf der Linie (WR)
- 6) Galoppwechsel auf der Linie (WR)
- 7) Lope over (TH)
- 8) Jog over, Jog in (TH)
- 9) Back up, Jog out (TH)
- 10) Walk, Extended Walk (RR)
- 11) Lope Corners (RR)
- 12) Trot, Extended Trot, Stop (RR)

SUHO 1/2 A Finale

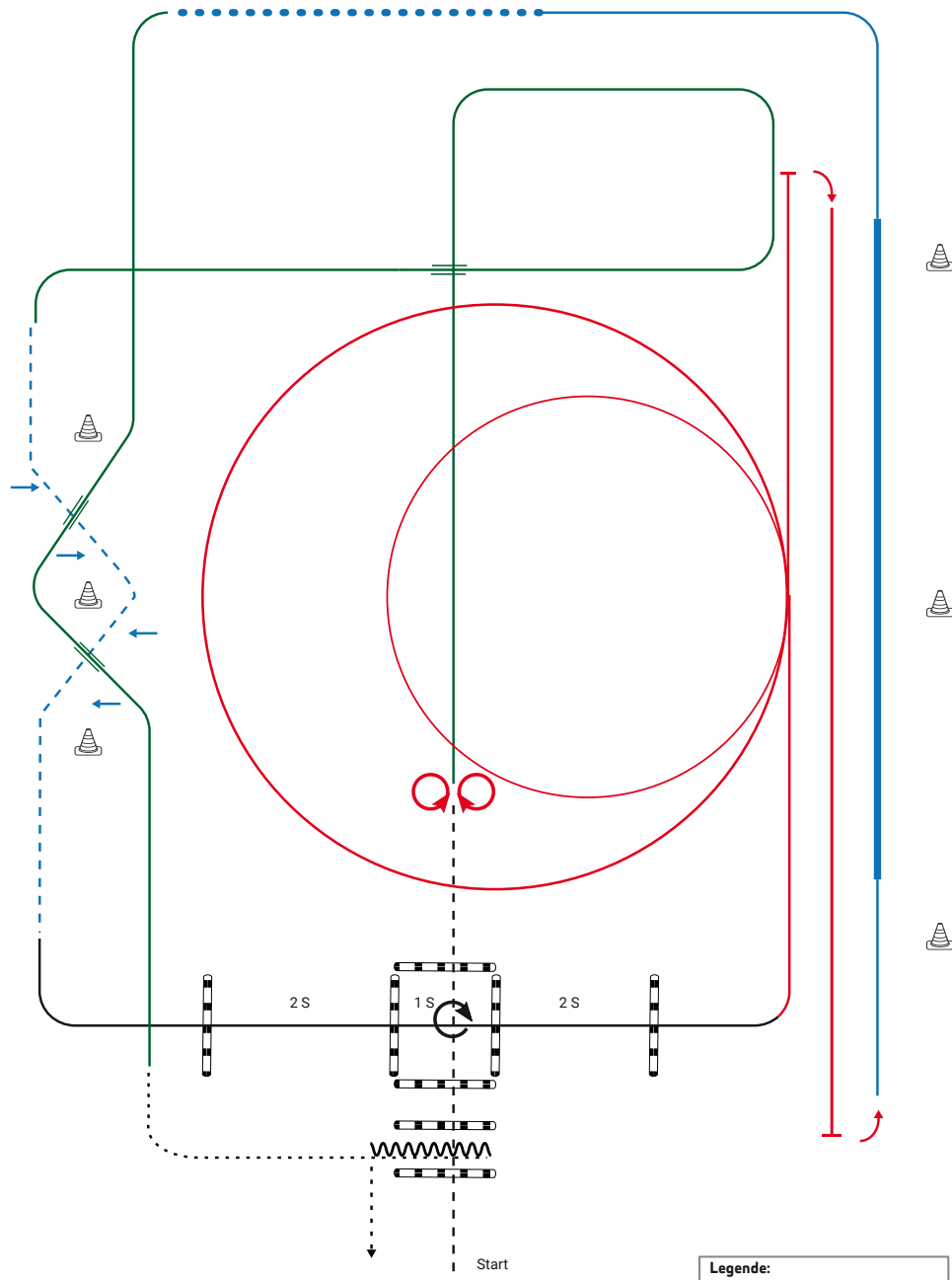

1. JOG IN, TURN 360° RECHTS ODER LINKS, JOG OUT (TH)
2. 4 SPINS LINKS, 4 SPINS RECHTS (RN)
3. GALOPP RECHTS, GALOPPWECHSEL MIT SEITENWECHSEL (WR)
4. TROT, TWO TRACK LINKS, TWO TRACK RECHTS (RR)
5. GALOPP LINKS, LOPE OVER (TH)
6. 2 GALOPPZIRKEL LINKS 1.KLEIN UND LANGSAM, 2.GROSS UND SCHNELL (RN)
7. RUNDOWN, SLIDING STOP HINTER DEM ENDMARKER, ROLLEBACK RECHTS, RUNDOWN, SLIDING STOP HINTER DEM ENDMARKER, ROLLEBACK LINKS (RN)
8. LOPE LL, EXTENDED LOPE LL, LOPE LL (RR)
9. EXTENDED WALK (RR)
10. GALOPP LINKS, 1. GALOPPWECHSEL AUF LINIE (WR)
11. 2.GALOPPWECHSEL AUF LINIE (WR)
12. WALK, WALK IN, BACK UP, WALK OUT (TH)

Legende:	
Walk
Extended walk●.....
Trot	- - - -
Extended trot	- · - · -
Lope	—————
Extended lope	—————
Back-up	~~~~~
Two Track right	→→→
Two Track left	←←←

WCH 1/2 jun. Finale #6

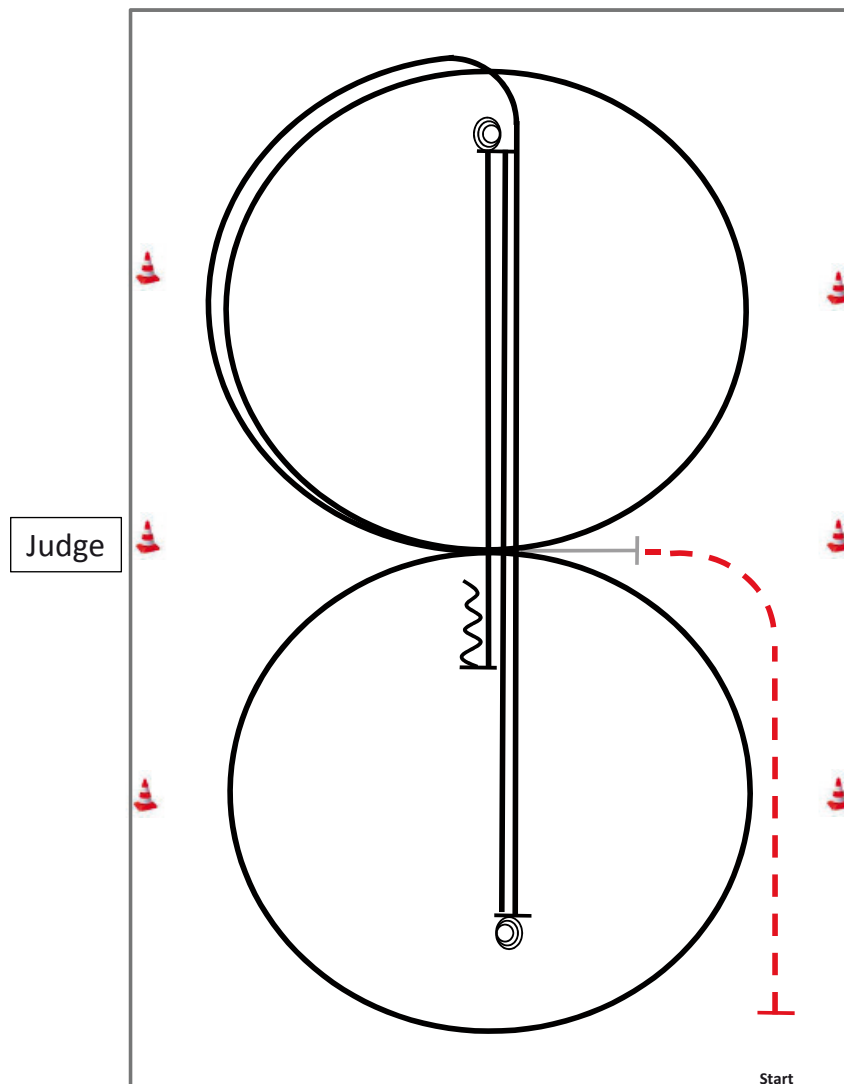

Im Trab zur Mitte der Bahn.
Beginn der Aufgabe aus dem Stand.

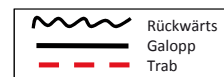

- 1) 1 Zirkel Galopp (**rechts**), Galoppwechsel bei X
- 2) 1 Zirkel Galopp (**links**), Galoppwechsel bei X, Galopp (**rechts**) auf dem Zirkel, der nicht geschlossen wird
- 3) Run down auf der Mittellinie, Sliding Stop hinter dem **Endmarker**
- 4) 2½ Spins **rechts**
- 5) Run Down auf der Mittellinie, Sliding Stop hinter dem **Endmarker**
- 6) 2½ Spins **links**
- 7) Run Down auf der Mittellinie, Sliding Stop hinter dem **Mittelmarker**, Rückwärtsrichten mind. 3,00m

Verharren, um das Ende des Patterns anzuzeigen.

WCH 1/2 sen. Finale #12

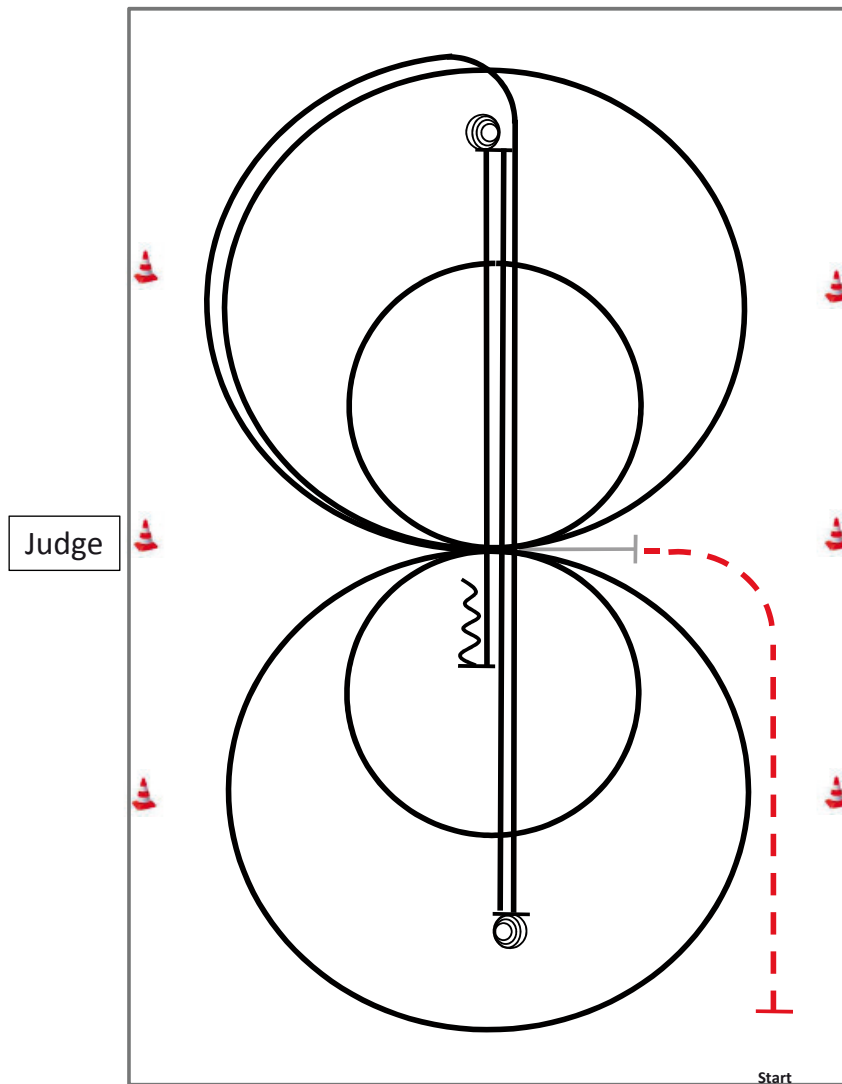

Im Trab zur Mitte der Bahn.
Beginn der Aufgabe aus dem Stand.



- 1) 2 Zirkel Galopp (**rechts**), 1. groß und schnell, **2. klein** und langsam, Galoppwechsel bei X
- 2) 2 Zirkel Galopp (**links**), 1. groß und schnell, **2. klein** und langsam, Galoppwechsel bei X
- 3) Galopp (**rechts**) auf dem Zirkel, der nicht geschlossen wird, Run Down auf der Mittellinie, Sliding Stop hinter dem **Endmarker**
- 4) 3½ Spins **links**
- 5) Run Down auf der Mittellinie, Sliding Stop hinter dem **Endmarker**
- 6) 3½ Spins **rechts**
- 7) Run Down auf der Mittellinie, Sliding Stop hinter dem **Mittelmarker**, Rückwärtsrichten mind. 3,00 m

Verharren, um das Ende des Patterns anzuzeigen.

Datum: 09.09.2022 MO DI MI DO ~~FR~~ SA SO

Wer war da: Anja Zufriedenheit:

TRAINING

- | | | |
|--|---------------------------------------|--|
| <input type="checkbox"/> Ausreiten | <input type="checkbox"/> Longe | <input type="checkbox"/> Freiarbeit |
| <input checked="" type="checkbox"/> Pleasure | <input type="checkbox"/> Doppellonge | <input type="checkbox"/> Laufen lassen |
| <input checked="" type="checkbox"/> Trail | <input type="checkbox"/> Horsemanship | <input type="checkbox"/> Freispringen |
| <input type="checkbox"/> Reining | <input type="checkbox"/> Equikinetik | <input type="checkbox"/> Spaziergang |
| <input type="checkbox"/> Cutting | <input type="checkbox"/> Handpferd | <input type="checkbox"/> Pausentag |
| <input type="checkbox"/> Reitplatz | <input type="checkbox"/> Reithalle | <input type="checkbox"/> Roundpen |

Dauer der Einheit: 50 Min. Reitstunde:

Fokus/Ziel der Einheit: Teilnahme an den EWU
German Open

Das hat gut geklappt: Sidepass links, aufgewölbter
Rücken im Lope

Das müssen wir nochmal üben: Korrektur Zweitakt
im Jog

GESUNDHEIT

Wetter:      

Außentemperatur: 20 Grad

Körpertemperatur: 37,4 Grad

Symptome:

- | | | |
|--------------------------------------|--|--|
| <input type="checkbox"/> Husten | <input type="checkbox"/> Kotwasser | <input type="checkbox"/> Lahmheit |
| <input type="checkbox"/> Bauchatmung | <input type="checkbox"/> Durchfall | <input type="checkbox"/> Klammer Gang |
| <input type="checkbox"/> Juckreiz | <input type="checkbox"/> Bauchweh | <input type="checkbox"/> Verspannungen |
| <input type="checkbox"/> Müdigkeit | <input checked="" type="checkbox"/> Tränendes Auge | <input type="checkbox"/> Schreckhaftigkeit |
| <input type="checkbox"/> Verletzung | <input checked="" type="checkbox"/> Rosse | <input type="checkbox"/> Sonstiges: |

Notiere dir in deinem Trainings- und Gesundheitstagebuch alles was dir für dein Pferd wichtig ist.

Halte euren Fortschritt fest und finde Zusammenhänge zwischen Symptomen und äußeren Umständen.

Zusätzlich bietet das Buch dir in kurzen Reprisen zusammengefasste Impulse zu Training und Gesundheit (Pollenkalender für Allergiker, hilfreiche Tipps zum Anweiden, Informationen zu PAT Werten, Gewichtstracker und vieles mehr).

ISBN: 978-3756216406

Preis: 14,99€



EWU Sport Award 3 A + 3 B #13

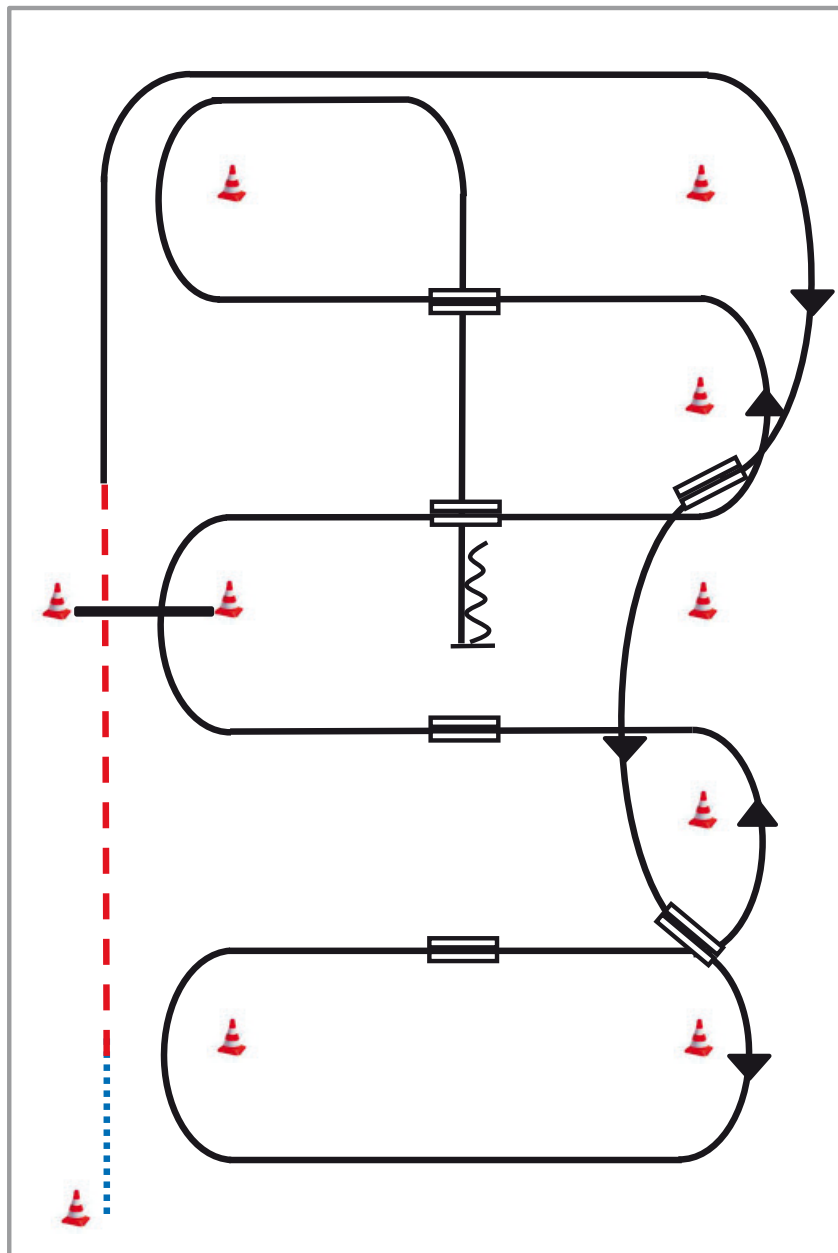

- 1) Schritt vom Start-Pylon zum ersten Marker, Übergang zum Trab, Trab über die Stange
- 2) Übergang zum Rechtsgalopp, Galopp an der kurzen Seite
- 3) 1. Galoppwechsel auf der Linie
- 4) 2. Galoppwechsel auf der Linie
- 5) 1. Galoppwechsel mit Seitenwechsel
- 6) 2. Galoppwechsel mit Seitenwechsel
- 7) Galopp über die Stange
- 8) 3. Galoppwechsel mit Seitenwechsel
- 9) 4. Galoppwechsel mit Seitenwechsel
- 10) Mitte der kurzen Seite abwenden, Stop auf Höhe des Mittelmarkers, Rückwärtsrichten

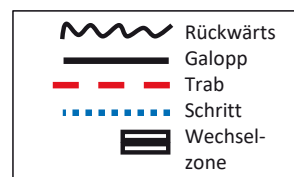

Concho PARADIES



Show'n Shine Paradies

www.concho-paradies.de

Facebook-Seite : Concho Paradies

Facebook-Seite : Show'n Shine Paradies

Mannschaft SSH A/B

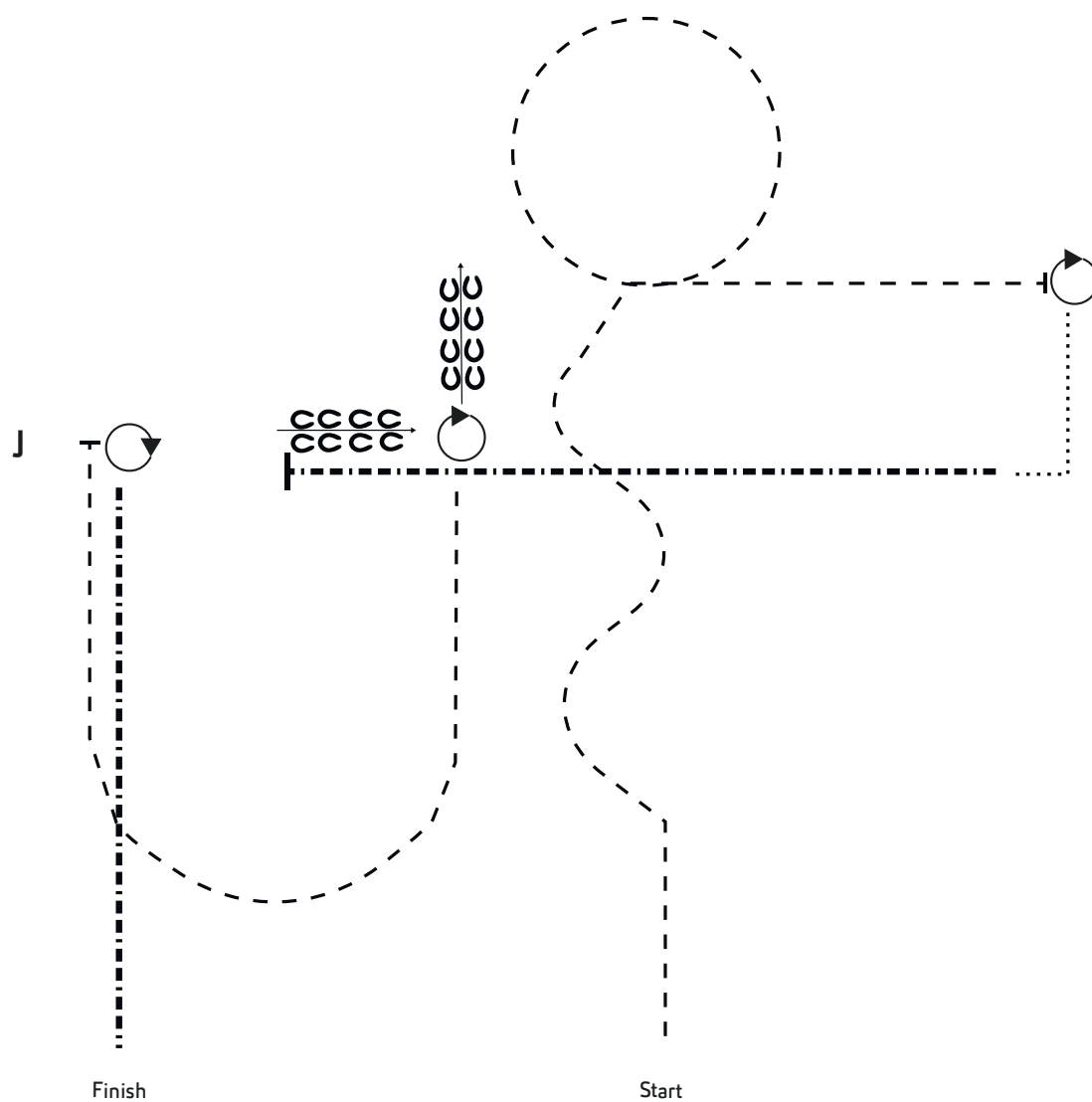

1. TROT SERPENTINE, TROT A CIRCLE TO THE LEFT AND CONTINUE STRAIGHT
2. STOP PERFORM A 45° TURN
3. WALK LINE AND SQUARE CORNER
4. EXTENDED TROT, STOP
5. BACK, 45° TURN, BACK

6. TROT ARC AND STOP WITH HIP AT JUDGE
7. SET UP
8. INSPEKTION
9. 540° TURN
10. EXTENDED TROT AWAY



TheFirstRanches



TFR A Wisely Dream.de

Investing Wisely (World & Congress Champion)
x Rocking Dreamer by Dynamic Deluxe

2013 QH Stallion - 16H - 12 Panel n/n
DQHA & NSBA Germany Paid In

Mannschaft Ranch Riding A/B

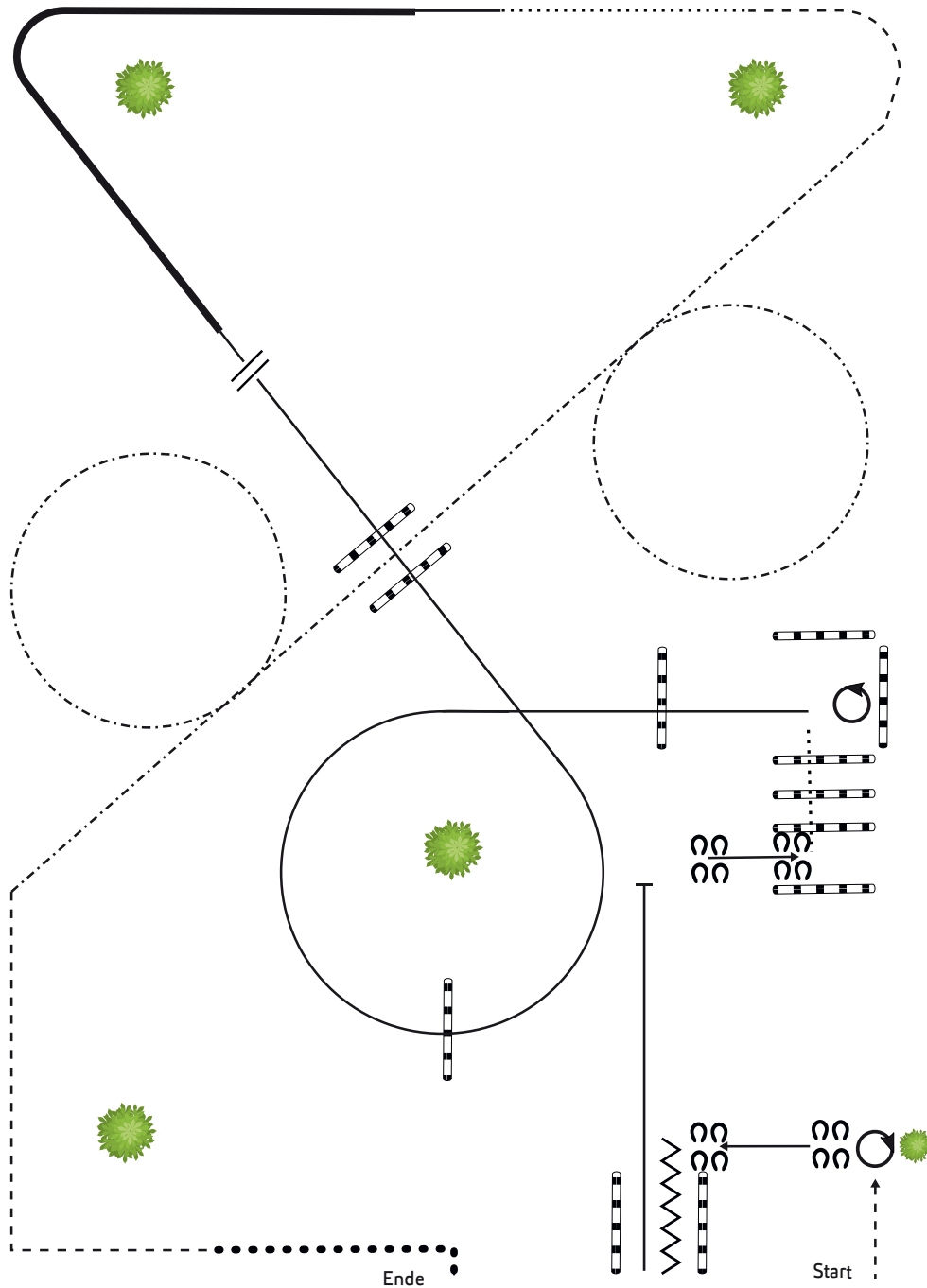

1. TROT, STOP, 2 TURNS RIGHT
2. SIDEPASS LEFT, BACK UP
3. LOPE
4. STOP, SIDEPASS RIGHT
5. WALK OVER, 2 1/4 TURNS LEFT
6. LOPE CIRCLE LL, LOPE OVER
7. LEAD CHANGE
8. LOPE RL, EXTENDED LOPE, LOPE
9. WALK, TROT
10. EXTENDED TROT
11. TROT CORNER, EXTENDED WALK

Legende:	
Walk
Extended walk
Trot	-----
Extended trot	-----
Lope	-----
Extended lope	-----
Back-up	~~~~~
Two Track right	↔
Two Track left	←→

Zippas
KING
Bar

**2011 AQHA
STALLION**

darkbrown

by „Zippological“

(Mr. Zippo Jet / Zippo
Pine Bar x Smooth Spun /
Smooth Town)

out of „Miss Sina Power“

(Fritz Power / Fritz
Command x King Bar
Rebecca / Mr Stan Man)

*Successfully shown in:
Halter, Pleasure, Trail,
Ranch Riding,
Ranch Trail & Horsemanship*



CONTACT

ELDERBERRY RANCH

Caroline Pfeifer

Breitackerweg 3

D-79618 Rheinfelden

PHONE: 0049(0) 176 811 98 756

EMAIL: info@elderberry-ranch.de

www.elderberry-ranch.de

7 Panel Test & OLWS N/N

FRESH & COOLED SEMEN,
NATURAL MATING

**Breeding Fee:
500,00 EURO**

Mannschaft WHS A/B

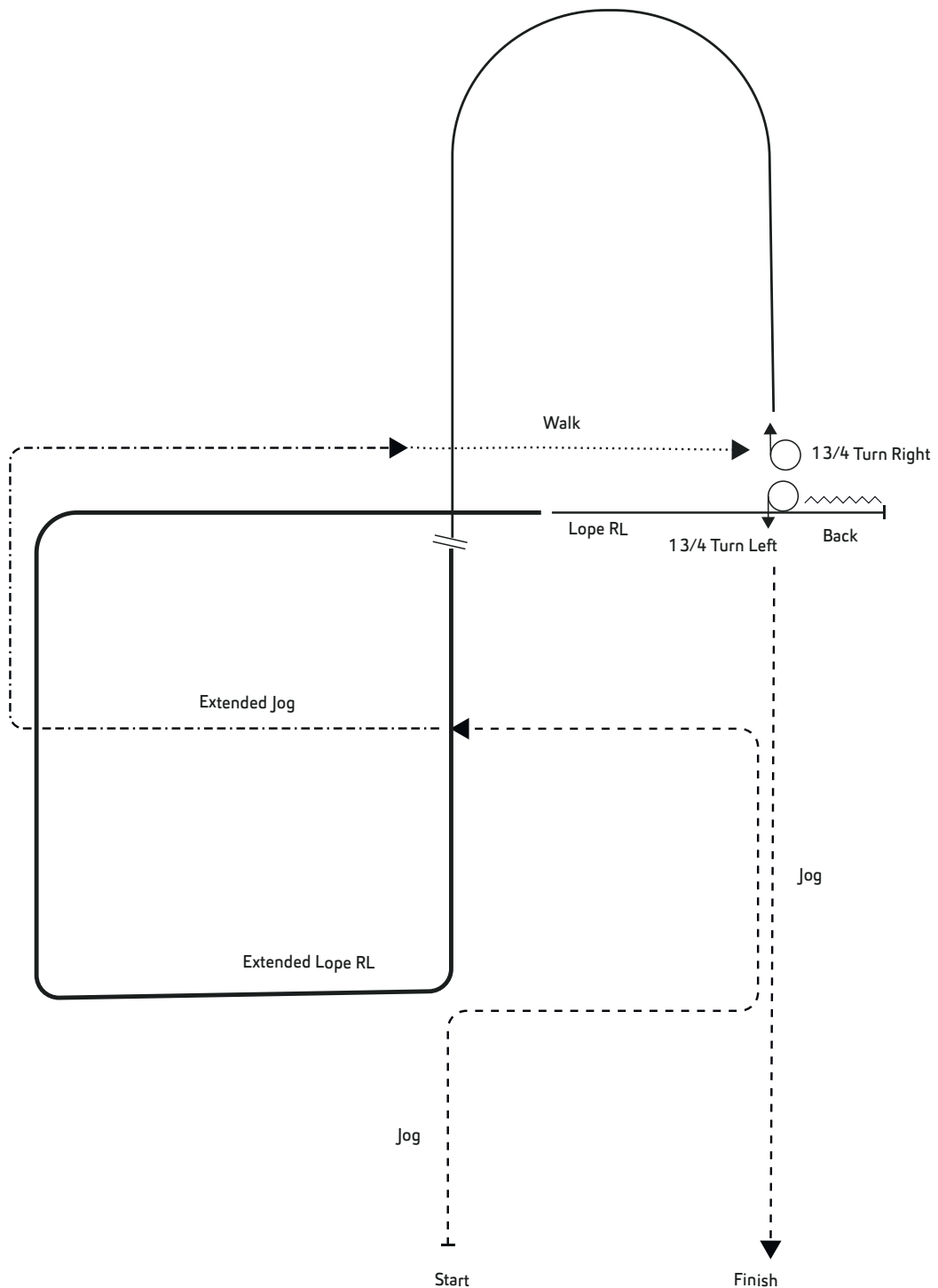

1. JOG CORNERS
2. EXTENDED JOG
3. WALK, STOP
4. 1 3/4 TURN TO THE RIGHT
5. LOPE LEFT LEAD
6. CHANGE LEADS
7. EXTENDED LOPE RIGHT LEAD

8. STOP, BACK
9. 1 3/4 TURN TO THE LEFT
10. JOG, EXIT THE ARENA

Nur so schmeckt erntefrische Kokosnuss!

Dr. Goerg steht für Erntefrische, Premium Bio-Qualität, Nachhaltigkeit und Fairness. „Wir lieben, was wir tun!“, ist das Motto des Unternehmens und das schmeckt man in jedem einzelnen Produkt des gesamten Sortiments.



drgoerg.com

Dr. Goerg GmbH · 56410 Montabaur, Germany · Tel. +49 (0) 26 02 - 93 46 90 · service@drgoerg.com

Mannschaft Trail B

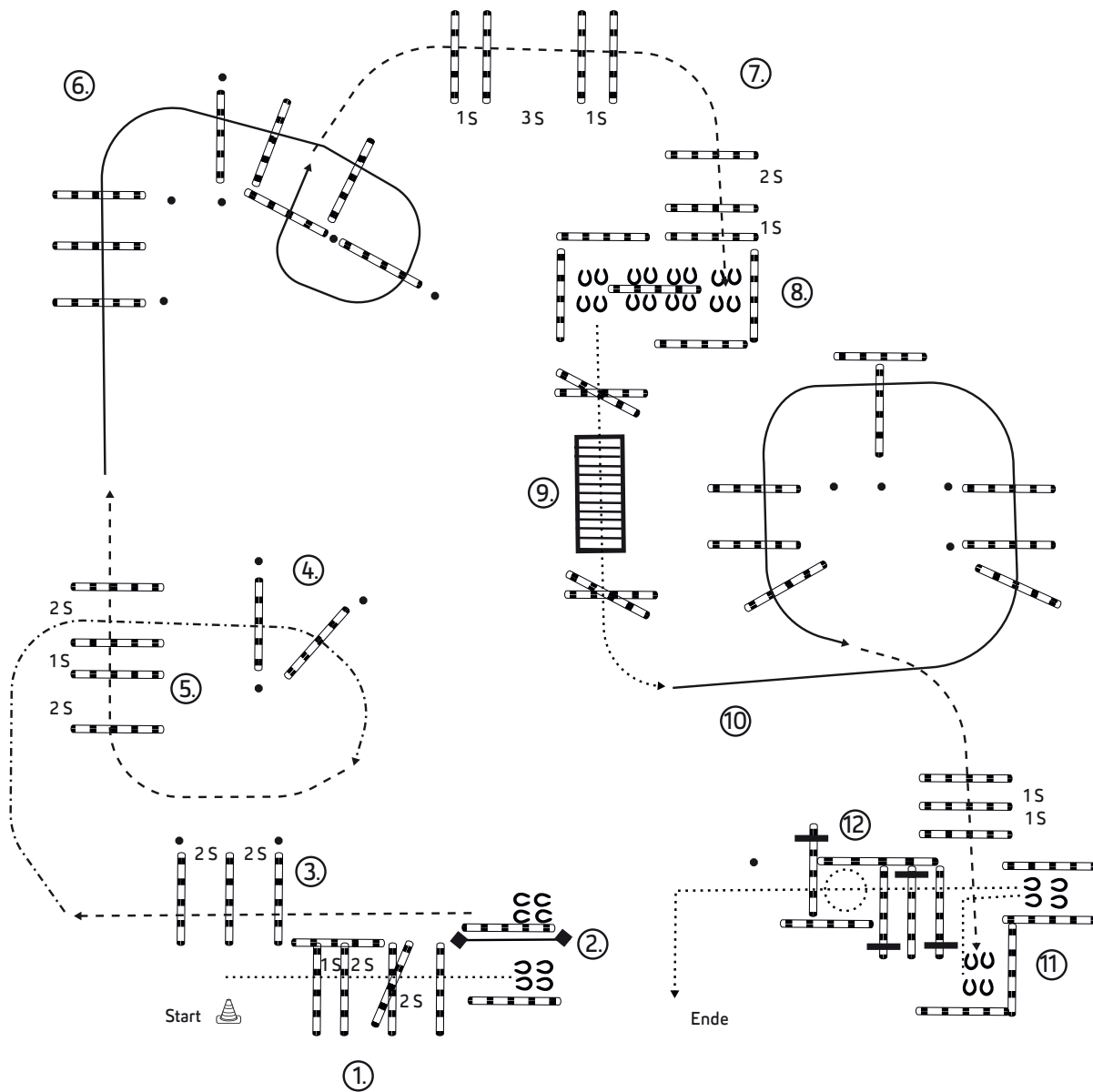

1. WALK OVERS
2. LH GATE OPEN RIDE OVER POLE-CLOSE GATE
3. JOG OVERS
4. EXTEND THE JOG, JOG OVERS, COLLECT TO JOG
5. JOG OVERS
6. RL LOPE OVERS
7. JOG OVERS JOG OVERS INTO CHUTE-STOP
8. SIDEPASS POLE
9. WALK OVER X BRIDGE-WALK OVER X
10. LL LOPE OVERS
11. JOG OVERS INTO CHUTE STOP- BACK L
12. WALK OVERS INTO BOX-360 RIGHT OR LEFT-WALK OVER WALK OUT TO EXIT

CLEAN UP AFTER YOUR DOG



ewu[®]

CLEAN UP AFTER YOUR DOG

eine Initiative der

ewu

Erste Westernreiter Union
Deutschland e.V.

für saubere Turnierplätze

Mannschaft Western Riding A #9

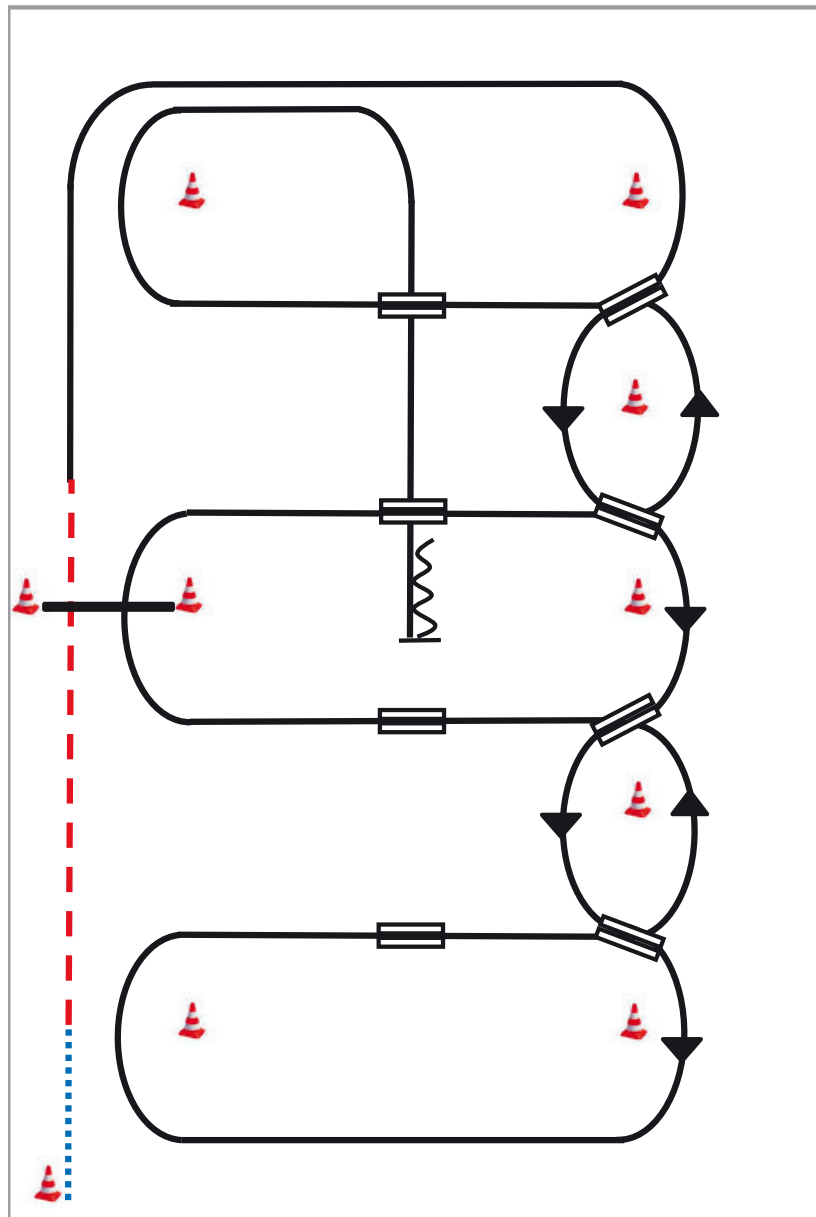

- 1) Schritt vom Start-Pylon zum ersten Marker, Übergang zum Trab, Trab über die Stange.
- 2) Übergang zum Rechtsgalopp, Galopp an der kurzen Seite
- 3) 1. Galoppwechsel auf der Linie
- 4) 2. Galoppwechsel auf der Linie
- 5) 3. Galoppwechsel auf der Linie
- 6) 4. Galoppwechsel auf der Linie, Galopp an der kurzen Seite
- 7) 1. Galoppwechsel mit Seitenwechsel
- 8) 2. Galoppwechsel mit Seitenwechsel
- 9) Galopp über die Stange
- 10) 3. Galoppwechsel mit Seitenwechsel
- 11) 4. Galoppwechsel mit Seitenwechsel
- 12) Mitte der kurzen Seite abwenden, Stop auf Höhe des Mittelmarkers, Rückwärtsrichten

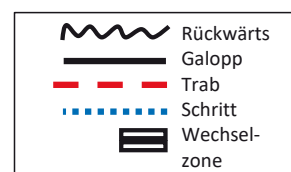

Für alle, die
Freiheit lieben.



NEU Der Portax Esprit
silver+black für Westernreiter.

Die Western Ausstattung macht den Anhänger zum
perfekten Begleiter. Jetzt entdecken!

www.boeckmann.com



ANHANG ERSTER KLASSE

Führzügel

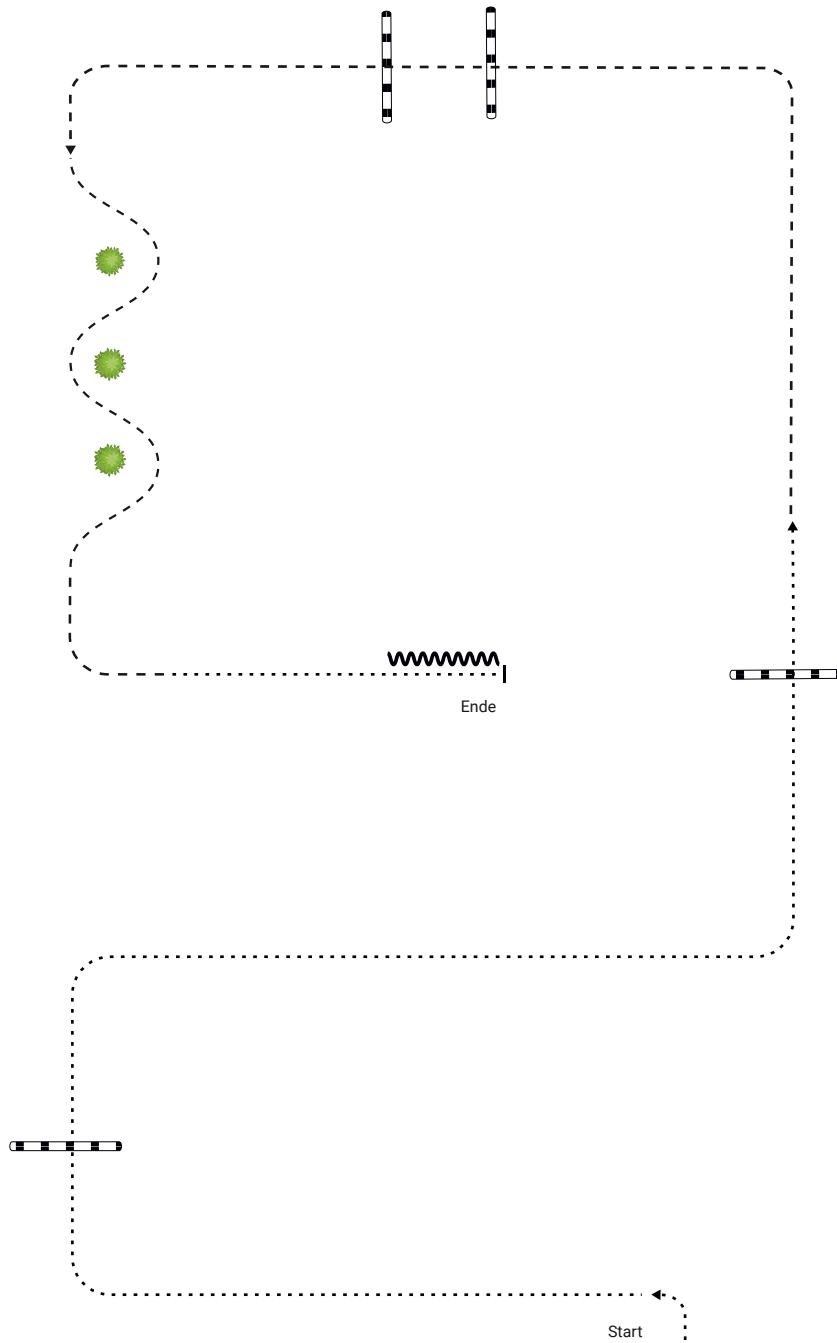

1. EINREITEN IM SCHRITT RECHTE HAND
2. SCHRITT ÜBER STANGEN
3. TRAB
4. TRAB ÜBER DIE STANGEN
5. TRAB SLALOM UM BÄUME
6. SCHRITT, STOP, BACK-UP

Legende:	
Schritt
Trab	-----
Back-up	~~~~~

NOTIZEN

WWW.

**FATHIMAS
PFERDEWELT** 

.DE

Western-Ausrüstung für ALLE Pferde-Größen

- * Bits 9,5 - 19,5 cm * Bauchgurte 18 - 54" *
- * Kopfstücke von Mini-Shetty bis Kaltblut *
- * Spez. Ausrüstung für Esel & Mulis * u.v.m *
- * versandkostenfreie Lieferung *

Wir wünschen viel Erfolg auf der GO 2022!



Die Gesundheitsexperten.

Die Kraftquelle als Multitalent.



- ✓ Körpermilieu
- ✓ Immunsystem
- ✓ Darm- und Leberpflege
- ✓ Regeneration
- ✓ Potenzialentfaltung
- ✓ Lebensfreude



Die Milieufütterung®

Das intelligente Fütterungskonzept für dauerhafte Gesundheit und Lebensfreude.



Lebensfreude
ist der schönste Ausdruck von
Gesundheit.



FÜR SEIN TEMPERAMENT

STAMPFEN WIR
DIE OP-KOSTEN EIN.

Unsere Pferde-OP-Versicherung
premium plus



FOCUS **MONEY**

Jetzt online
abschließen
und **5%**
sparen!

Alle Leistungen auf einen Blick
www.uelzener.de

Uelzener 
VERSICHERUNGEN *Mensch.Tier.Wir.*