

LK 4/5 SSH

Showmanship at Halter

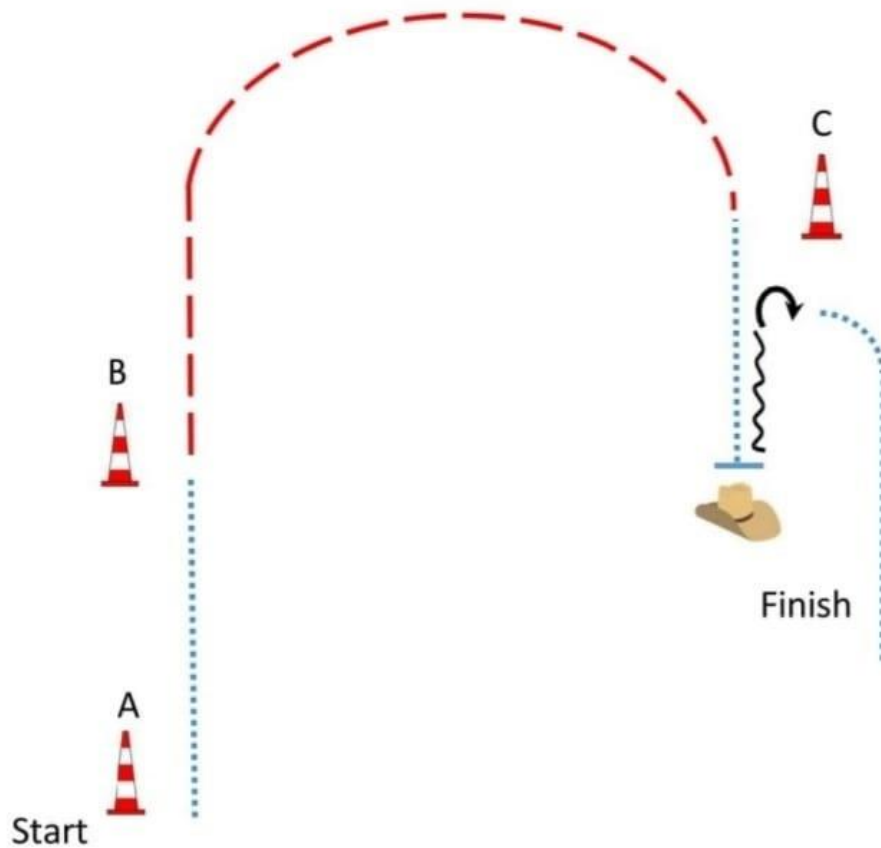

Be ready at A

1. Walk A to B
2. Jog B to C
3. Walk to judge, stop
4. Set up for inspection
5. Back Up 1 horaselengt
6. Turn 270°right
7. Walk past judge

Walk to exit

Bereit bei A

1. Schritt von A zu B
2. Trab von B zu C
3. Schritt zum Richter, Stop
4. Aufstellen zur Inspektion durch den Richter
5. Rückwärts 1 Pferdelänge
6. Drehung 270°rechts
7. Schritt bis nach dem Richter

Schritt zum Ausgang

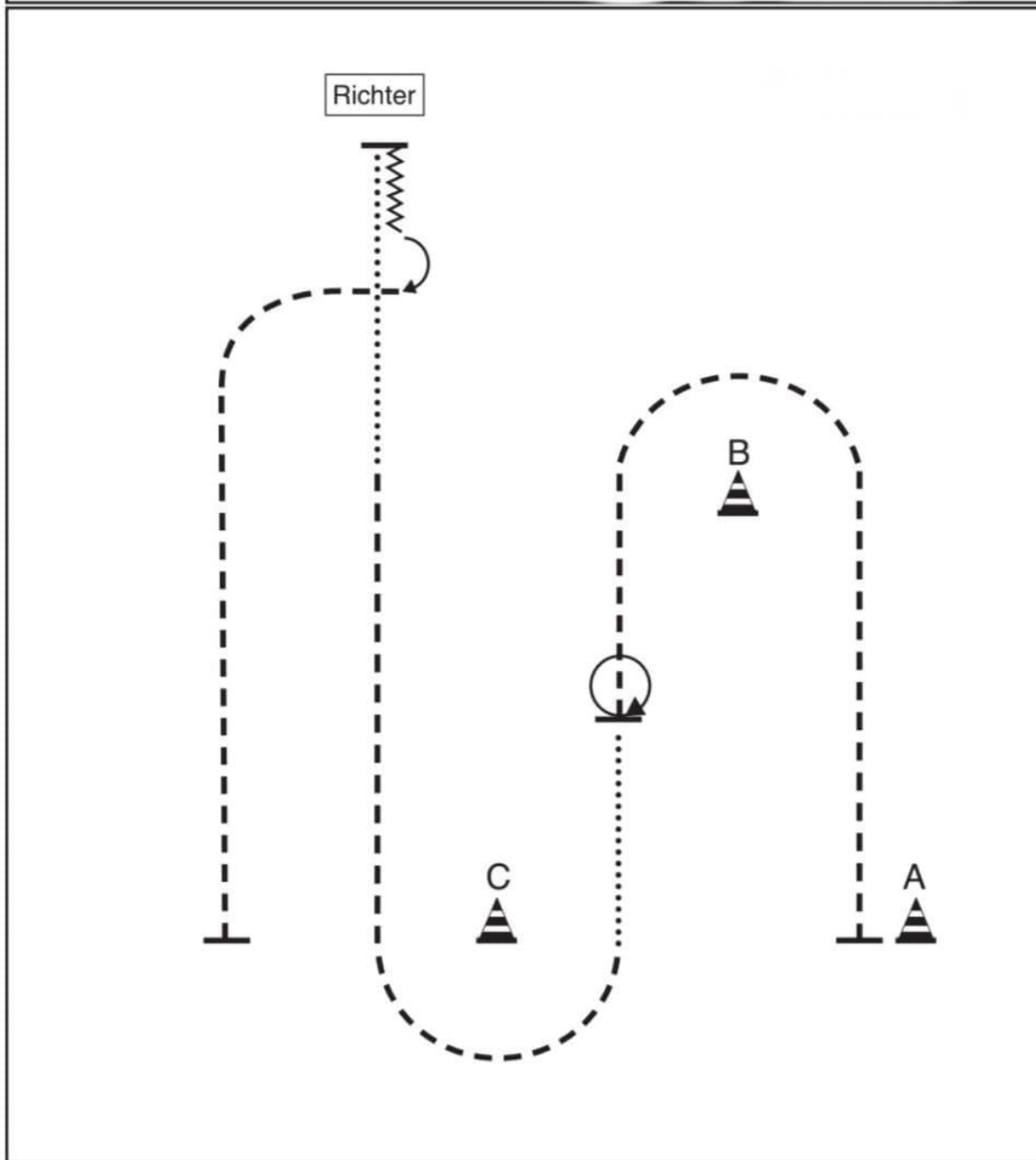

1. Start bei A im Jog, Jog um B
2. Zwischen B und C Stop, 360° HHW rechts
3. Walk, Höhe C Jog, Jog um C, weiter bis Höhe B
4. Höhe B Walk, Walk bis zum Richter, Stop
5. Set Up
6. Back up, 270° HHW rechts
7. Jog bis Höhe C, Stop

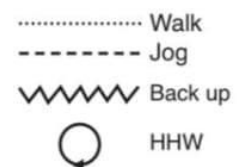

Im Walk zum Warm up

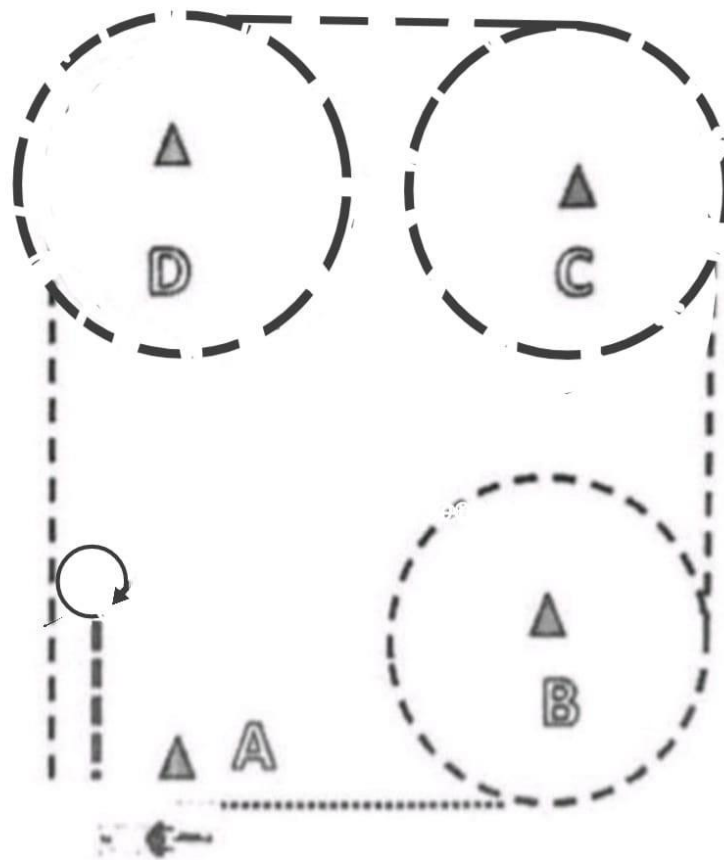

1. von A nach B Walk
Jogvolte um B und weiter zu C
2. Jog um C und weiter zu D,
Jog um D und weiter zu A
3. bei A anhalten, rückwärts
4. Hinterhandwendung 360° rechts

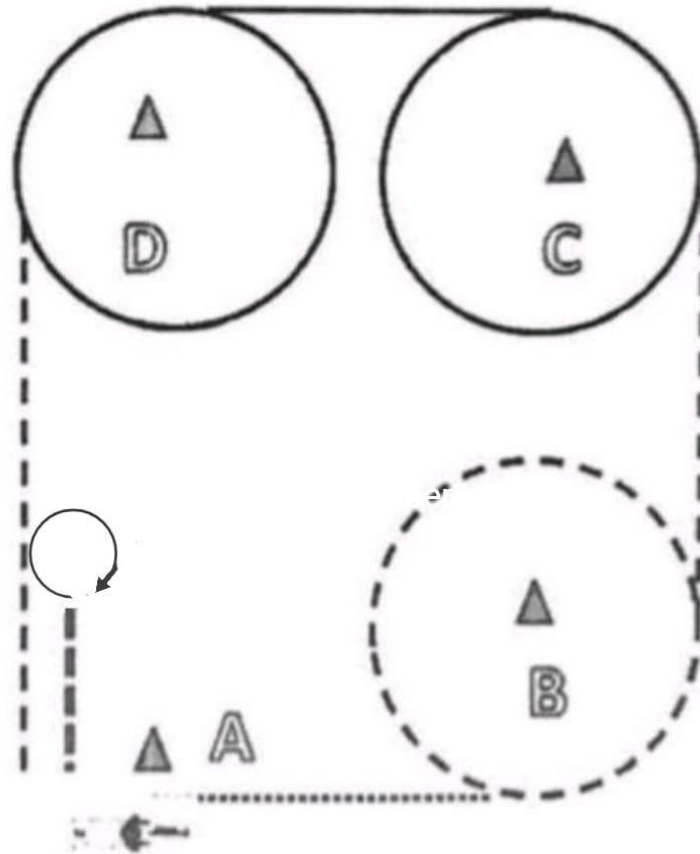

1. von A nach B Walk
Jogvolte um B und weiter bis C
2. Lopevolte um C und weiter zu D, Lopevolte um D
3. Jog zu A, bei A anhalten, rückwärtsrichten
4. Hinterhandwendung 360° rechts

LK 3A WHS

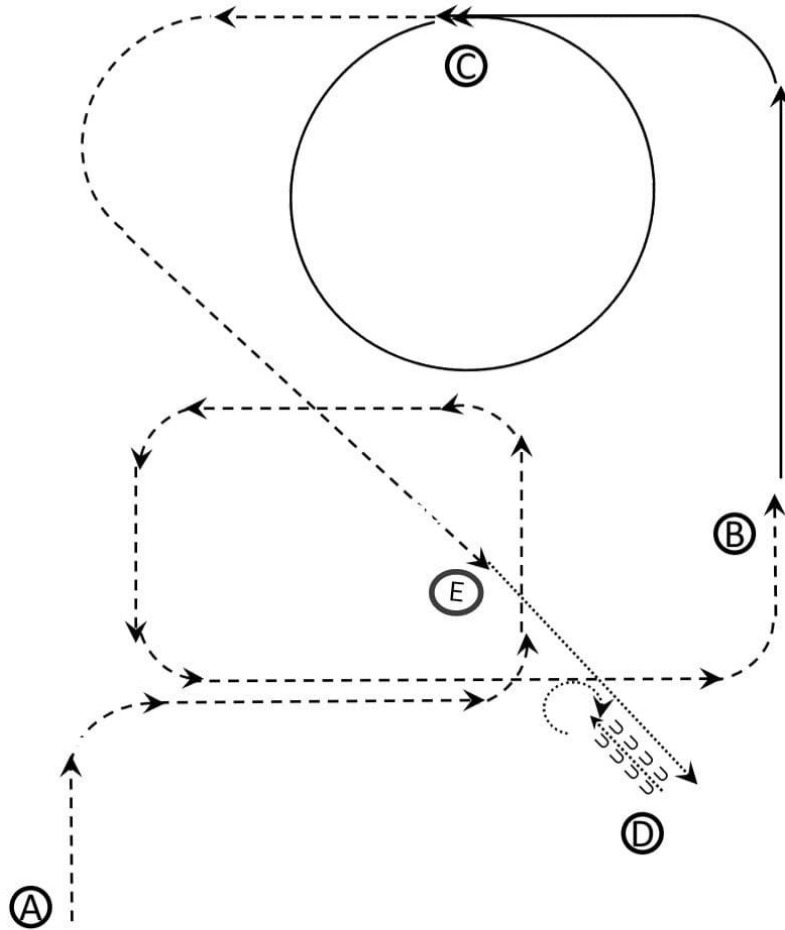



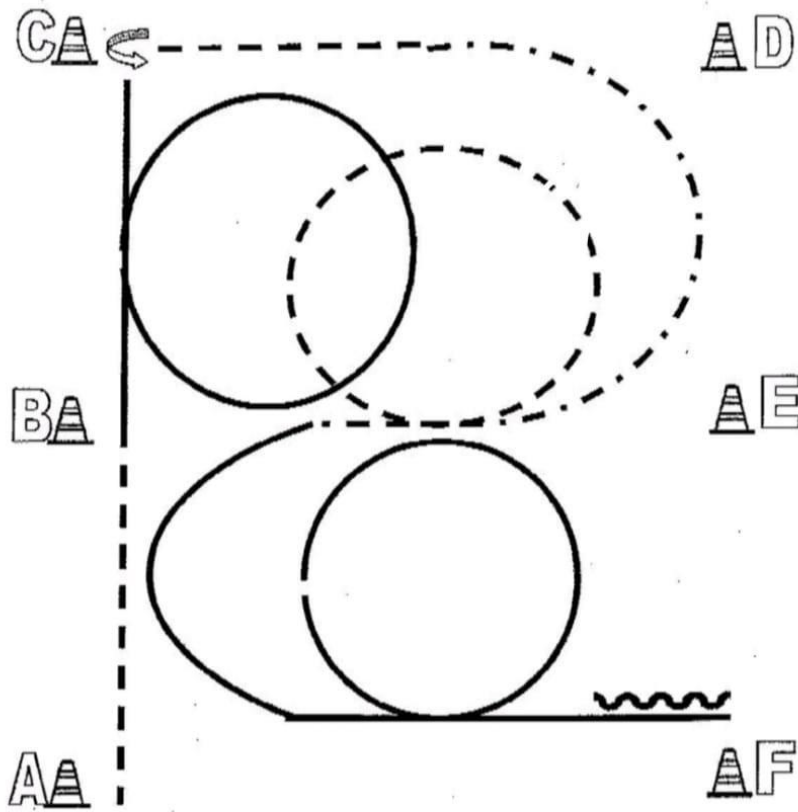

1. Aus dem Stand in den Trab von A um E herum
2. Linksgalopp bei B
3. Bei C Linksgaloppzirkel
4. Bei C Jog
5. Schritt bei E
6. Stopp bei D
7. Eine Pferdelänge rückwärts
8. Hinterhandwendung 360° egal in welche Richtung
Verlasse die Arena im Schritt

Walk
Jog - - - - -
Ext. Jog - · - · -
Lope = = = = =
Ext. Lope = = = = =



1. Von A nach B Trab
Bei B Rechtsgalopp
Zwischen B und C Galoppvolte rechts, Stop
2. 270° HHW links
Bis Mitte der Bahn Trab
1/2 Volte rechts im extended Jog, Trabvolte rechts zwischen B und E
3. Linksgalopp 1/2 Volte von B nach A,
Galoppvolte links und weiter zu F
Bei F anhalten und mind. 1 Pferdelänge rückwärtsrichten

| | |
|---|---------|
|  | Back Up |
|  | Walk |
|  | Jog |
|  | Lope |
|  | Wechsel |

Western Riding

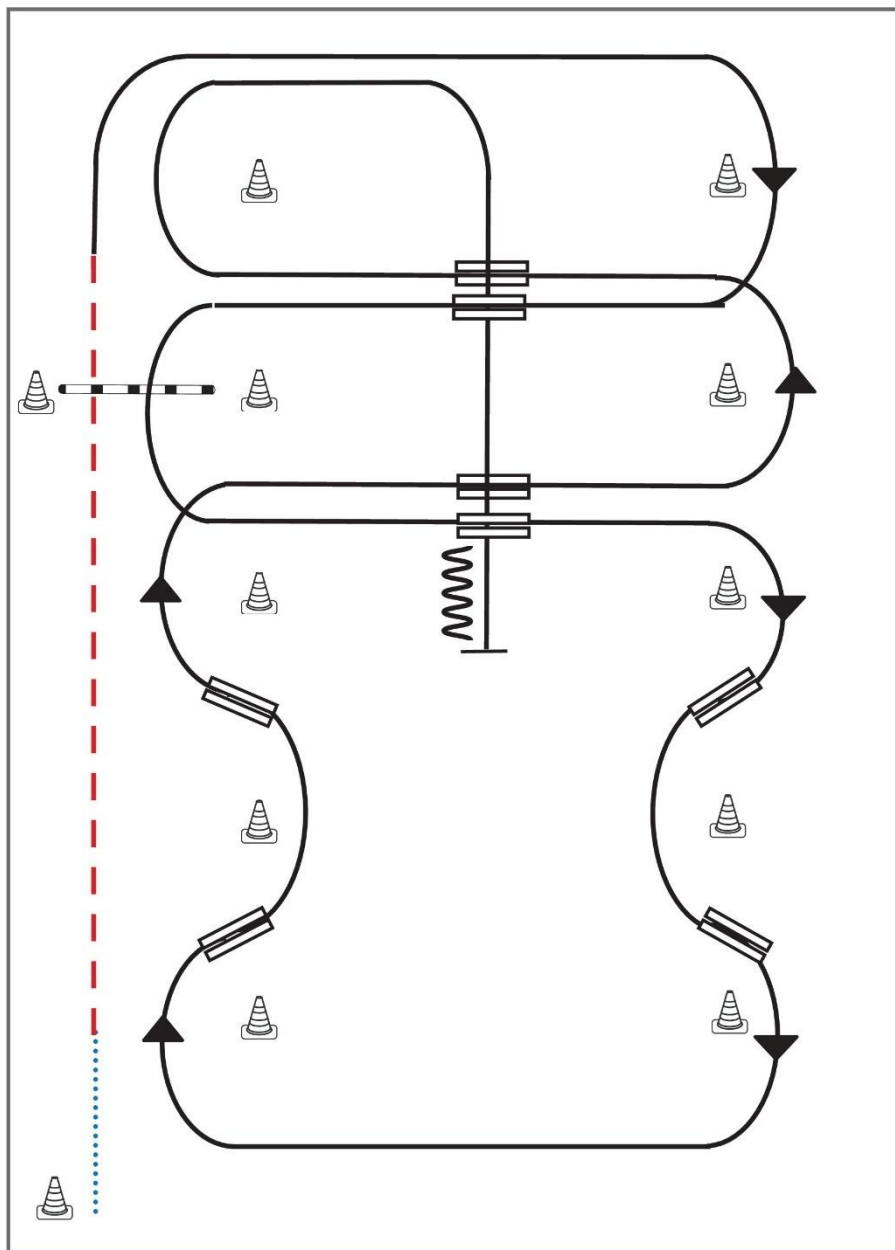

- 1) Schritt vom Start-Pylon zum ersten Marker, Übergang zum Trab, Trab über die Stange
- 2) Übergang zum Rechtsgalopp, Galopp an der kurzen Seite
- 3) 1. Galoppwechsel mit Seitenwechsel
- 4) Galopp über die Stange
- 5) 2. Galoppwechsel mit Seitenwechsel
- 6) 1. Galoppwechsel auf der Linie
- 7) 2. Galoppwechsel auf der Linie
- 8) 3. Galoppwechsel auf der Linie
- 9) 4. Galoppwechsel auf der Linie
- 10) 3. Galoppwechsel mit Seitenwechsel
- 11) 4. Galoppwechsel mit Seitenwechsel
- 12) Mitte der kurzen Seite abwenden, Stop auf Höhe des Mittelmarkers, Rückwärtsrichten

Legende:

| | |
|-------------|-----------|
| Schritt | |
| Trab | - - - - - |
| Galopp | ————— |
| Wechselzone | ————— |
| Rückwärts | ~~~~~ |

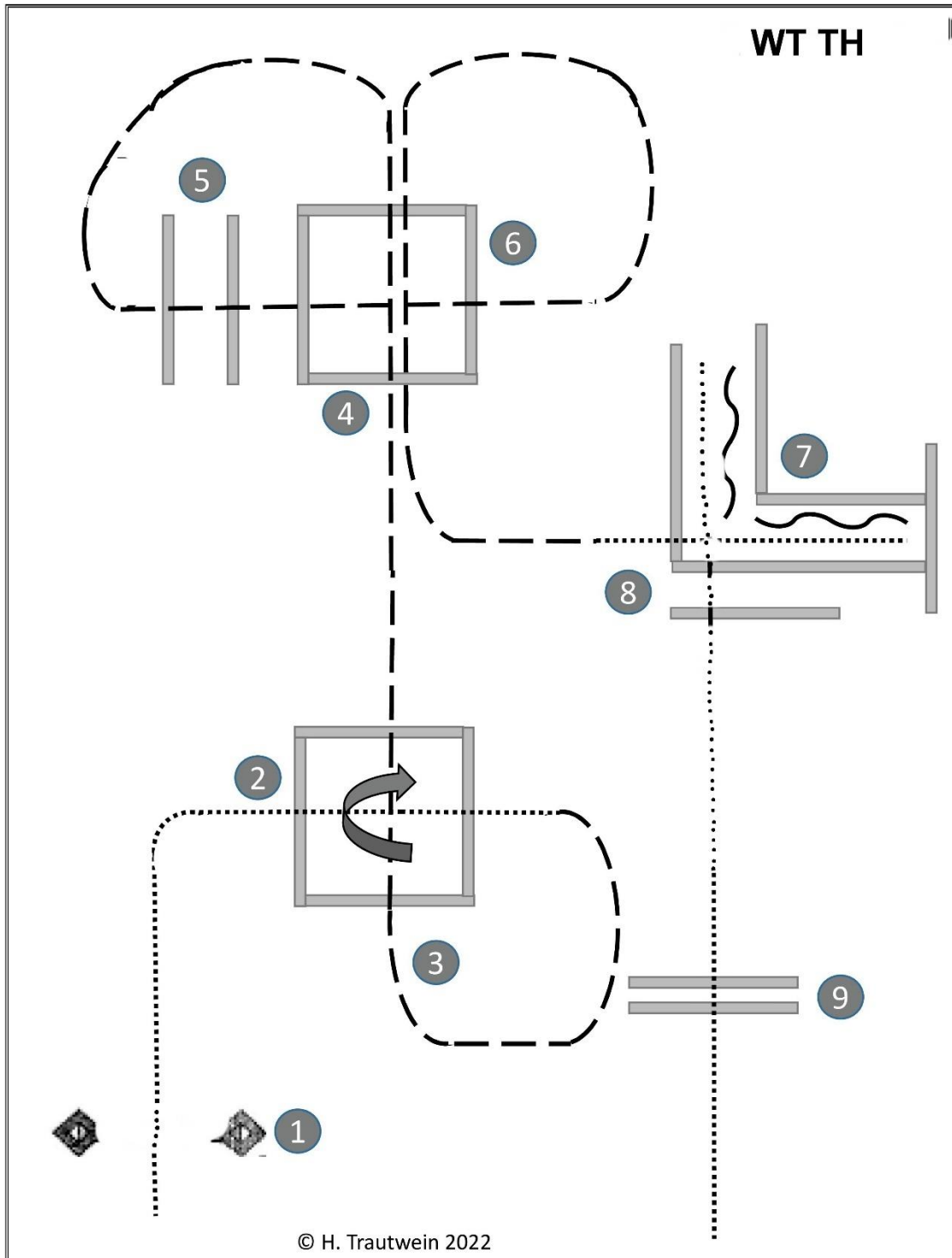

1. Gate offen
2. Walk, walk in, stop, 360° turn right, walk out
3. Jog over
4. Jog over
5. Jog over
6. Jog over, Walk in
7. Back up
8. Walk out
9. Walk ove

WT TH

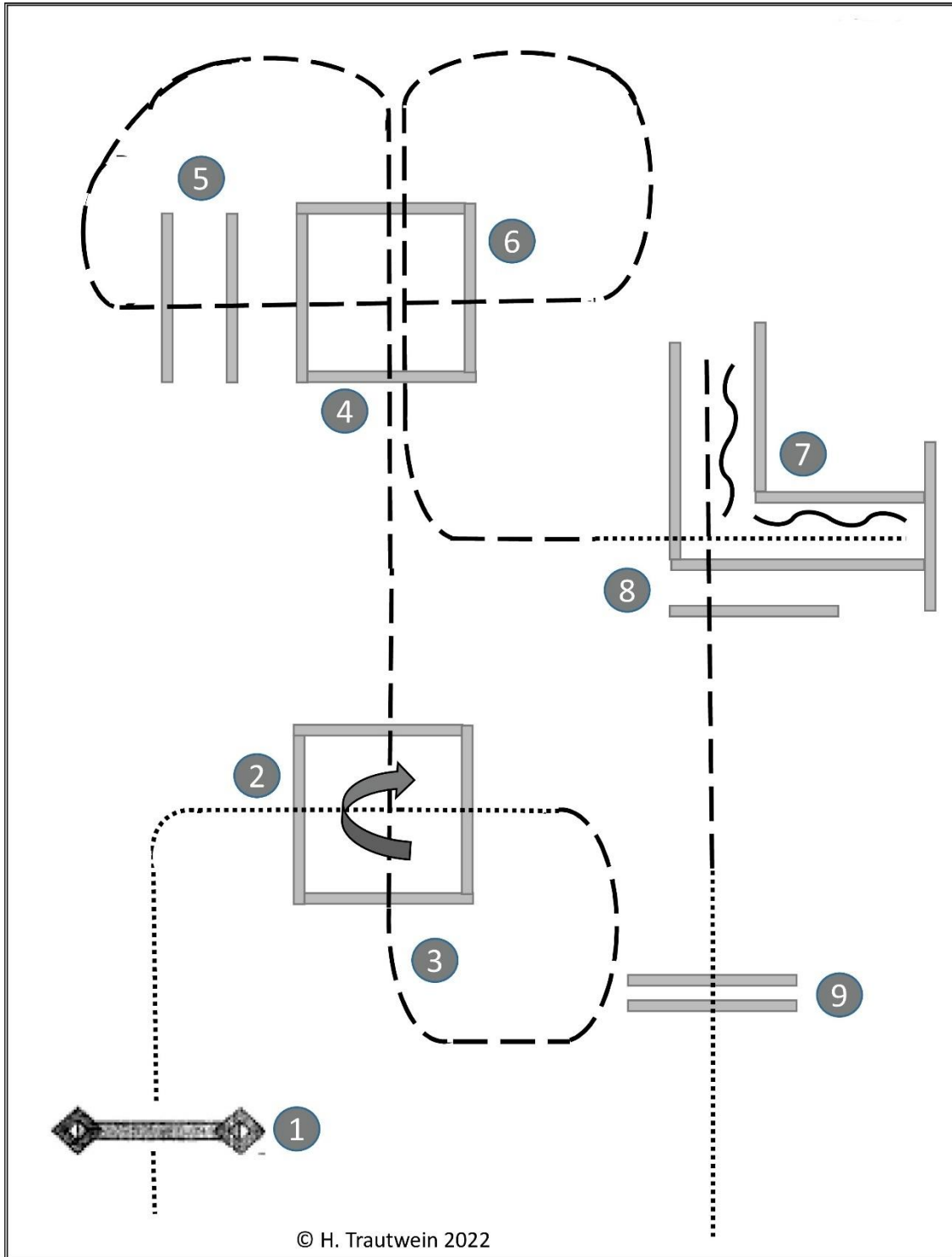

1. Gate
2. Walk, walk in, stop, 360° turn right, walk out
3. Jog over
4. Jog over
5. Jog over
6. Jog over, walk in
7. Back up
8. Jog out
9. Walk over

LK 4/5 TH

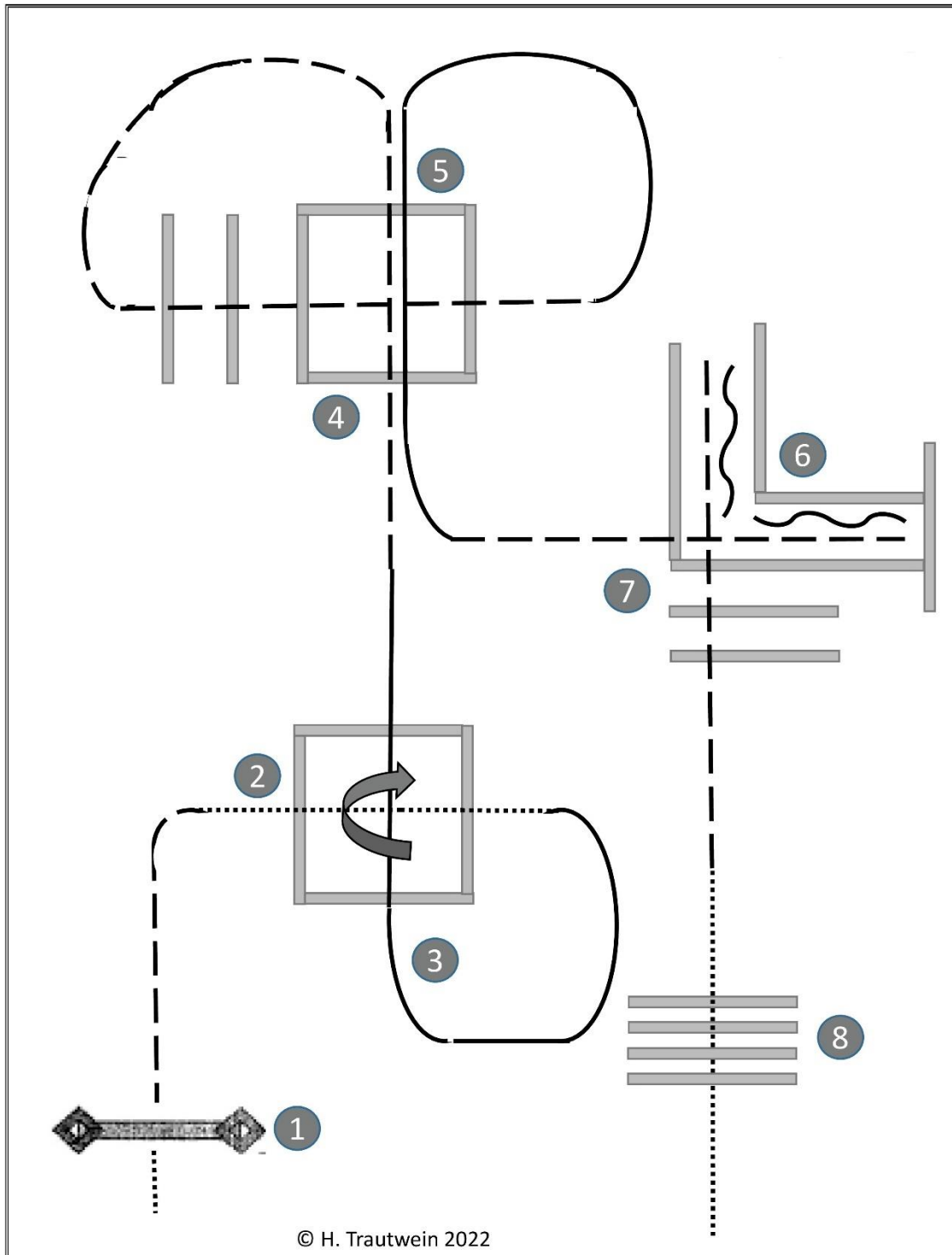

1. Gate
2. Jog, walk in, stop, 360° turn right, walk out
3. Lope over (right lead)
4. Jog over
5. Lope over (left lead), jog in
6. Back up
7. Jog out
8. Walk over

LK 3 TH
LK 1/2 TH

Superhorse Pattern 2 (empfohlen für Hallen oder Plätze ab 20x40m)

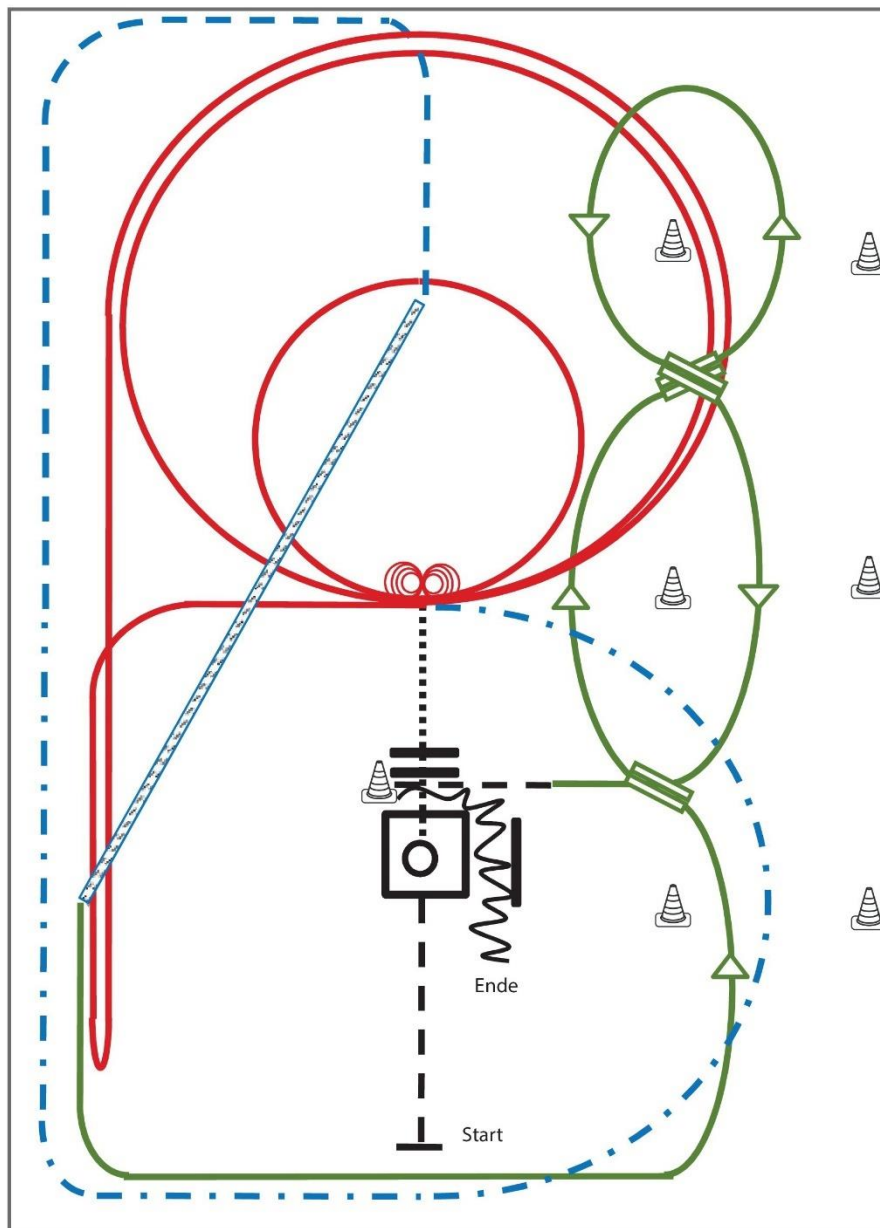

- 1) Jog, Jog in, 360° Turn either way (TH)
- 2) Walk out and Walk over (TH)
- 3) 4 Spins links, 4 ¼ Spins rechts (RN)
- 4) 2 Zirkel Galopp (links), 1. groß und schnell,
2. klein und langsam (RN)
- 5) Galopp (links) auf dem Zirkel, der nicht geschlossen
wird, Run Down entlang der langen Seite,
Sliding Stop mind. 6,00 m von der Bande entfernt hinter dem
Mittelmarker, Rollback rechts, kein Verharren, Lope bis X (RN),
- 6) Extended Trot (RR)
- 7) Trot Corners (RR)
- 8) Two-Track rechts (RR)
- 9) Galoppwechsel auf der Linie (WR)
- 10) Galoppwechsel auf der Linie (WR)
- 11) Galoppwechsel auf der Linie (WR)
- 12) Jog in, Back up (TH)

| Legende: | |
|-------------|-------|
| Schritt | |
| Trab | ----- |
| Galopp | ===== |
| Wechselzone | ===== |
| Rückwärts | ~~~~~ |

LK 1/2 sen SUHO

WT RR Erwachsene
WT RR Jugend

Ranch Riding (RR)

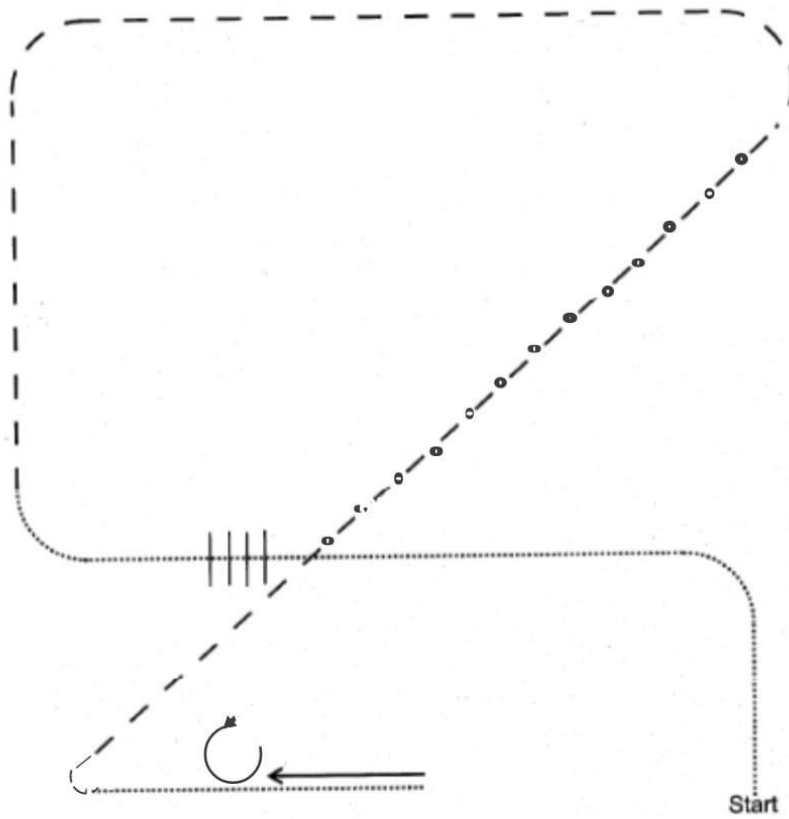

- 1) Walk
- 2) Walk over, Walk
- 3) Jog
- 4) Extended Trot
- 5) Trot
- 6) Walk
- 7) Stop, Backup
- 8) Turn 360° left

Ranch Riding

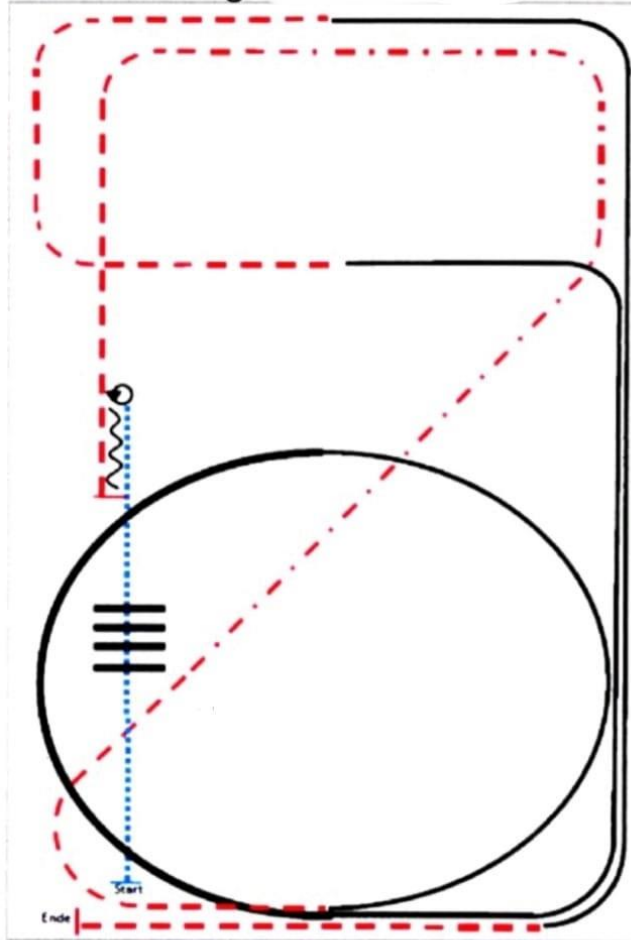

- 1) Walk.
- 2) Walk over, walk.
- 3) Stop, 360° turn left or right.
- 4) Back.
- 5) Trot.
- 6) Extended trot, trot.
- 7) Lope left lead.
- 8) Extended lope, lope.
- 9) Trot.
- 10) Lope right lead.
- 11) Trot, stop.

LK 4/5 A RR
LK 4/5 B RR

LK 3 A RR LK 1-3 B RR

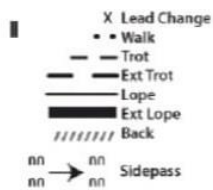
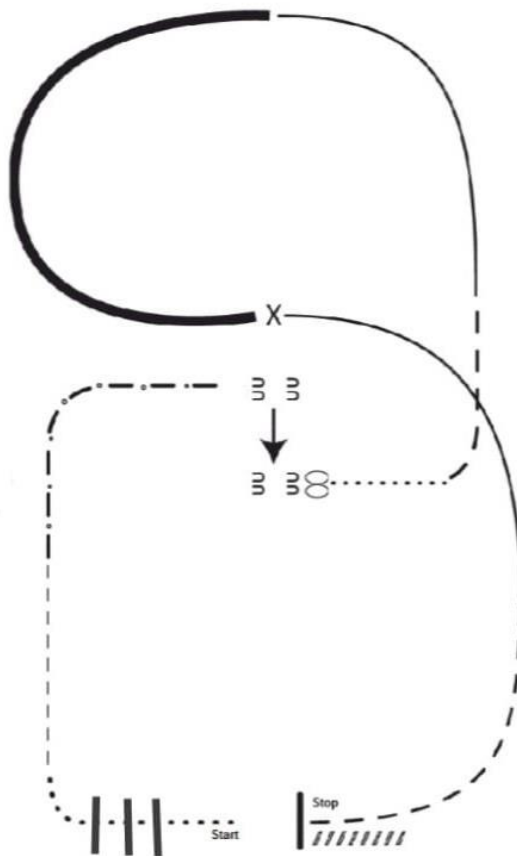

1. Walk over
2. Jog
3. Extend jog
4. Stop side pass right
5. 360 turn each direction (either way first)
6. Walk
7. Jog
8. Lope left lead
9. Extend the lope
10. Change leads (simple or flying)
11. Lope
12. Extend the jog
13. Stop and back

Ranch Riding

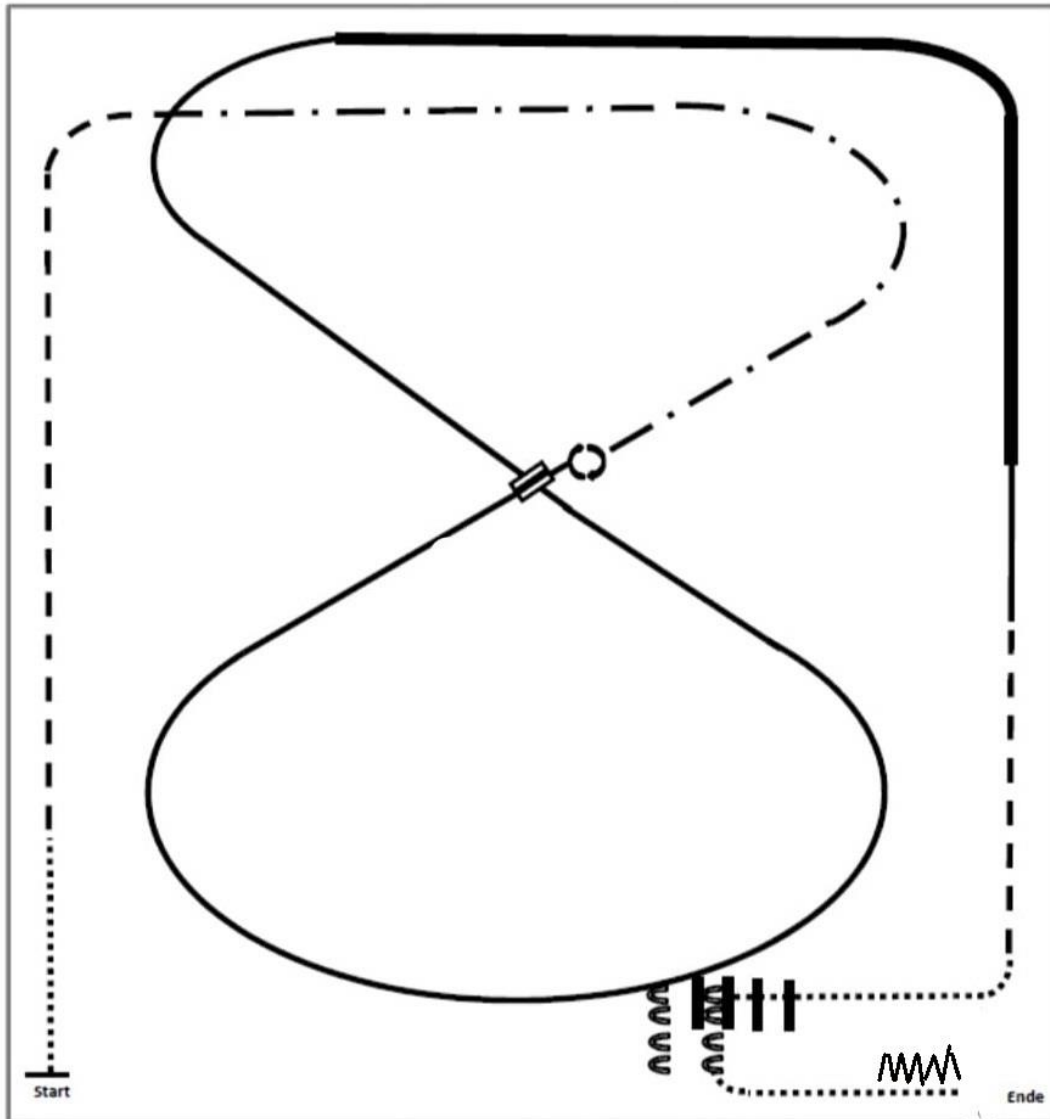

- 1.Walk
- 2.Trot
- 3.Ext. Trot
- 4.Stop, Turn left 360°
- 5.Lope left lead
- 6.Change leads
- 7.Lope right lead

- 8.Ext. Lope right lead, Lope right lead
- 9.Trot
- 10.Walk
- 11.Walk over
- 12.Sidepass left, Turn left 180°
13. Walk, Stop, Back up

LK 1/2 A RR

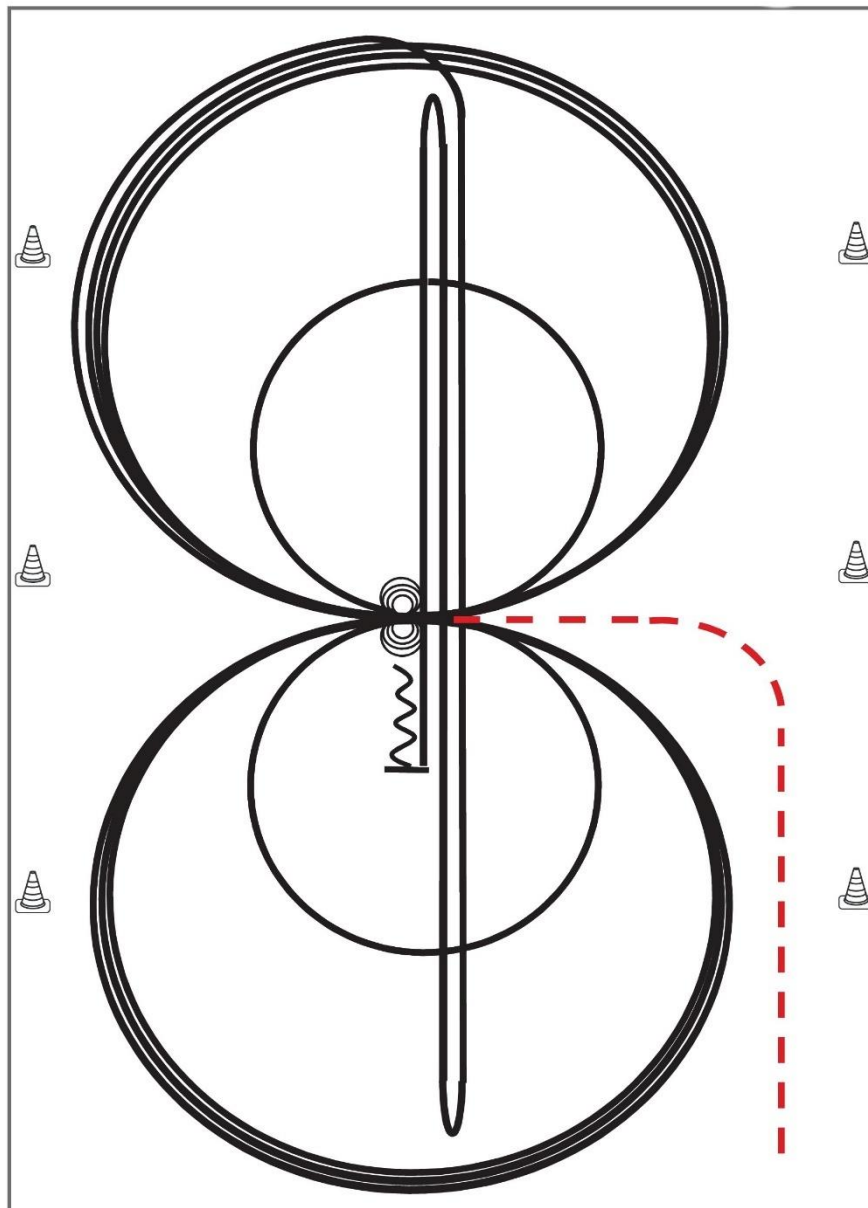

Im Trab zur Mitte der Bahn.

Beginn der Aufgabe aus dem Schritt oder aus dem Stand.

- 1) 3 Zirkel Galopp (**rechts**), 1. + 2. groß und schnell, **3. klein** und langsam, Stop bei X
 - 2) 4 Spins rechts, Verharren
 - 3) 3 Zirkel Galopp (**links**), 1. + 2. groß und schnell, **3. klein** und langsam, Stop bei X
 - 4) 4 Spins **links**, Verharren
 - 5) 1 Zirkel Galopp (**rechts**) groß und schnell, Galoppwechsel bei X, 1 Zirkel Galopp (**links**) groß und schnell, Galoppwechsel bei X (figure 8)
 - 6) Galopp (**rechts**) auf dem Zirkel, der nicht geschlossen wird, Run Down auf der Mittellinie, Sliding Stop hinter dem **Endmarker**, Rollback **rechts**, kein Verharren
 - 7) Run Down auf der Mittellinie, Sliding Stop hinter dem **Endmarker**, Rollback **links**, kein Verharren
 - 8) Run Down auf der Mittellinie, Sliding Stop hinter dem **Mittelmarker**, Rückwärtsrichten bis zur Mitte der Bahn oder mind. 3,00 m, Verharren
- Der Reiter muss das Kopfstück zur Gebisskontrolle vor dem Richter abnehmen.

| | |
|-----------|-----|
| Trab | --- |
| Galopp | — |
| Rückwärts | ⋈ |

Z LK 4/5 SSH

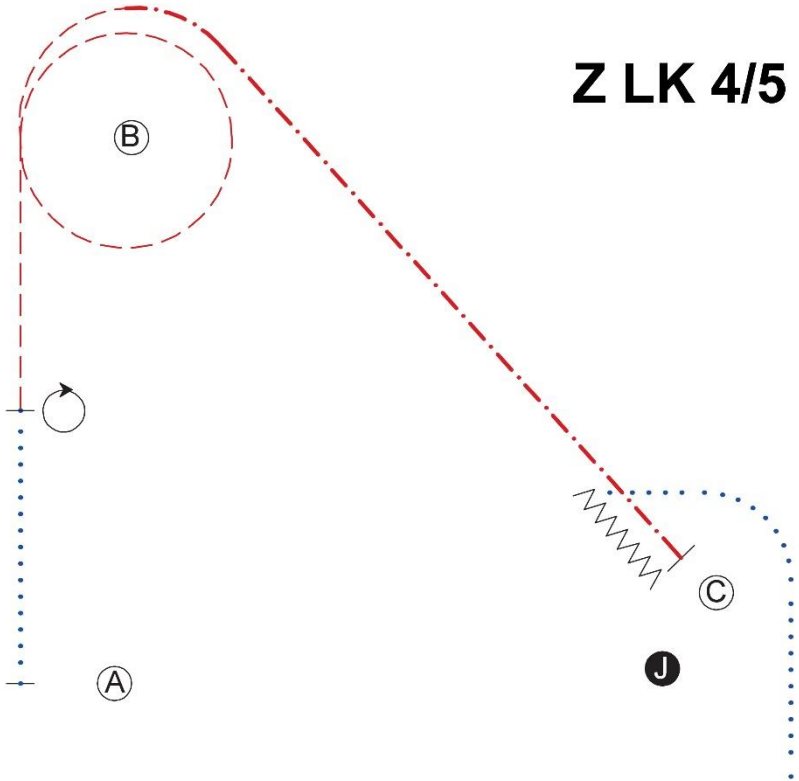

- | | |
|-----------------------------------|-----------------------|
| 1. Be ready at A | |
| 2. Walk, Stop, Turn 360° r. | |
| 3. Jog, Jog Circle around B | ● J Judge |
| 4. Extd. Jog to C, Stop | ⊙ A Marker |
| 5. Set up | Walk |
| 6. Inspection | ----- Jog |
| 7. Back up at least 1 horselength | - . - . - . Extd. Jog |
| 8. Walk to warm up | ∕∕∕∕∕∕ Back |

Z LK 1-3 A SSH

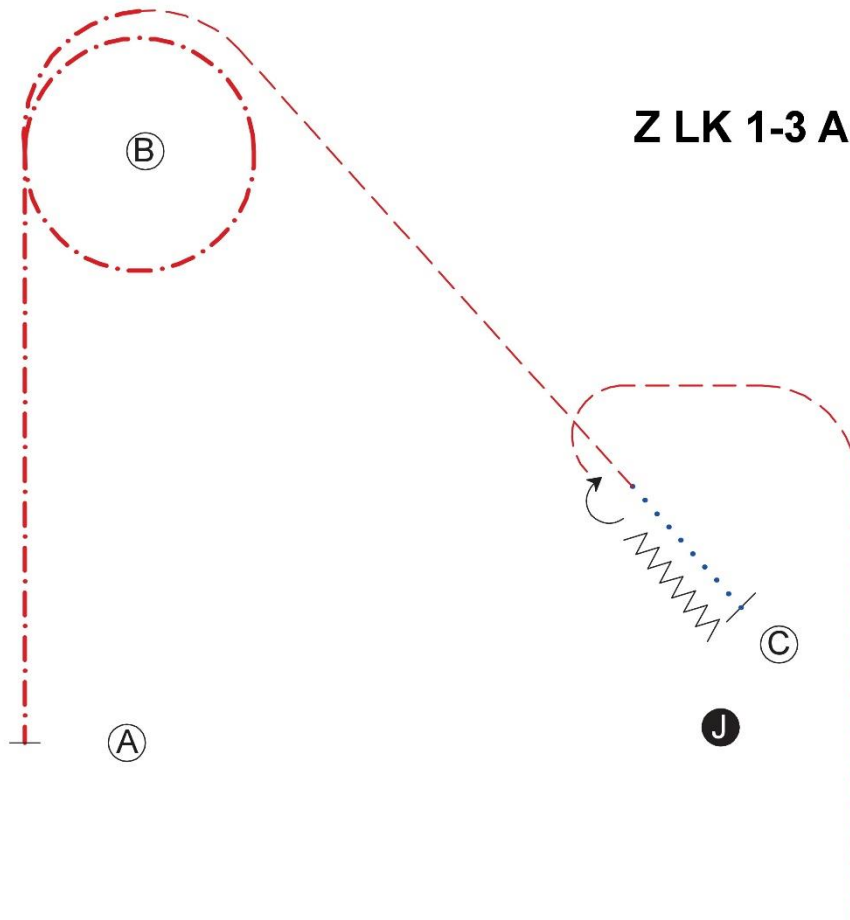

1. Be ready at A
 2. Extd. Jog a to B
 3. Extd. Jog Circle around B
 4. Jog, Walk, Stop
 5. Set up
 6. Inspection
 7. Back up at least 1 horselength
 8. Turn 180° r
 9. Jog to warm up
- | | |
|-------------|----------|
| ● J | Judge |
| ⊙ A | Marker |
| | Walk |
| - - - - - | Jog |
| - . - . - . | Ext. Jog |
| ∧∧∧∧∧ | Back |

Z WT WHS

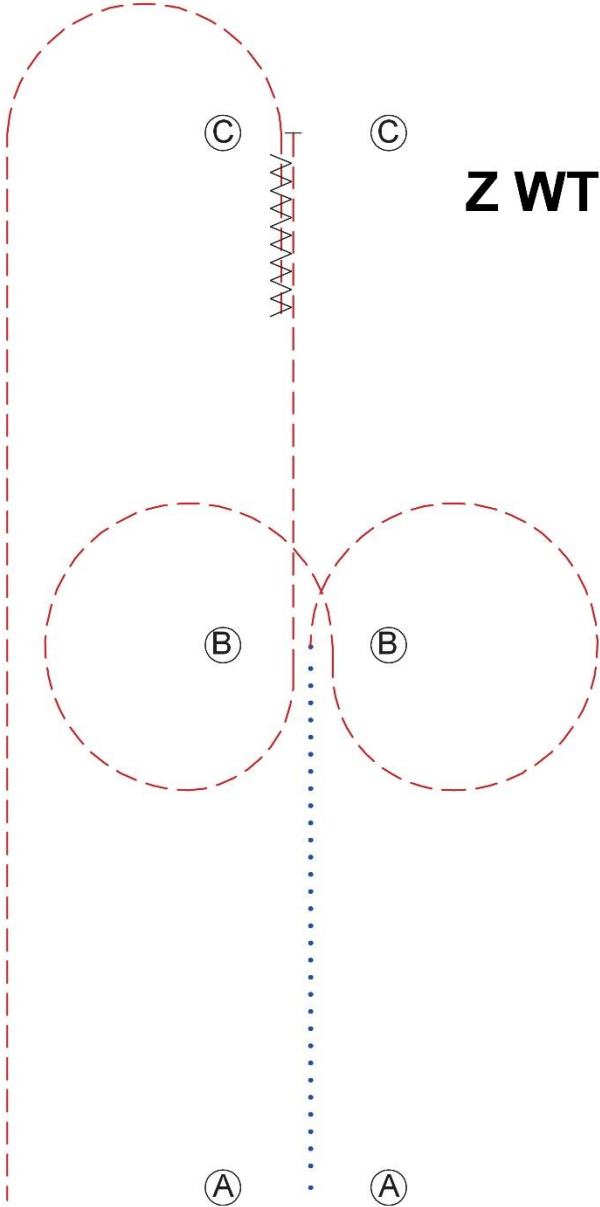

1. Be ready at A
2. Walk A to B
3. Jog circle right
4. Jogcircle left
5. Jog B to C
6. Stop, back up 8 steps
7. Jog to warm up

- Ⓐ Marker
- Walk
- - - - - Jog
- . - . - . Extended Jog
- Lope
- Extd. Lope
- //—— Lead Change
- ∩∩∩∩∩ Back

Z LK 4/5 WHS

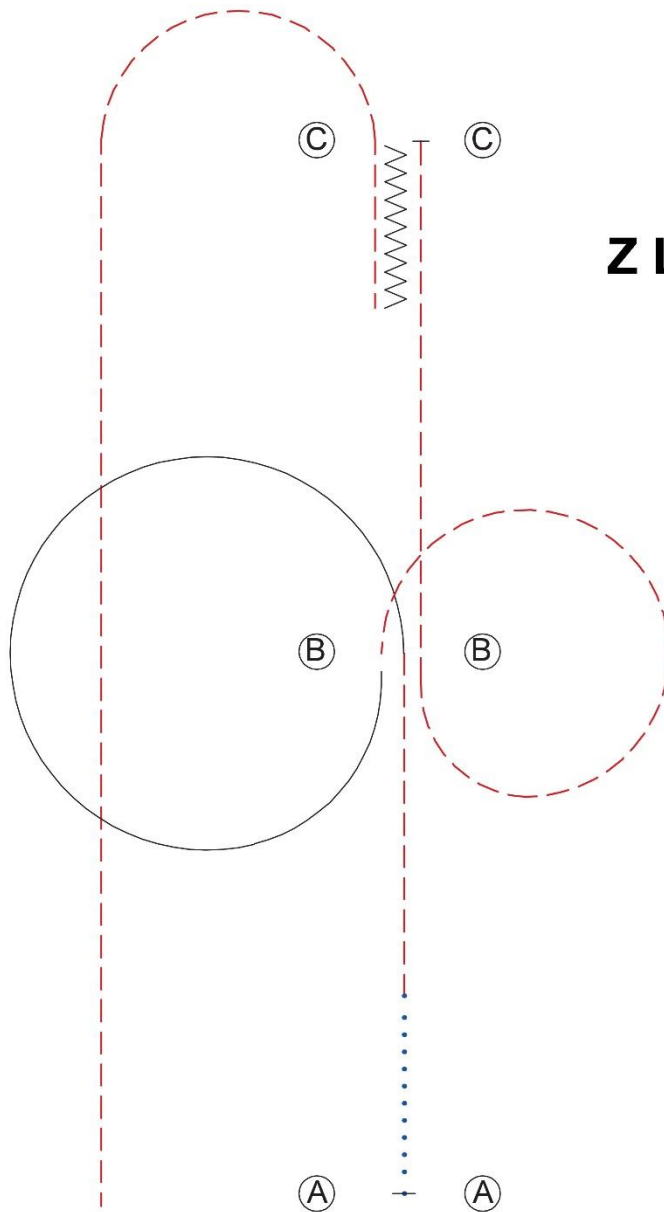

1. Be ready at A
2. Walk, Jog to A
3. Lope big circle left
4. Jog small circle right
5. Jog B to C
6. Stop, back up 8 steps
7. Jog to warm up

| | |
|-----------|--------------|
| Ⓐ | Marker |
| | Walk |
| - - - - - | Jog |
| - . - . - | Extended Jog |
| ————— | Lope |
| ————— | Extd. Lope |
| ——//—— | Lead Change |
| ∩∩∩∩∩ | Back |

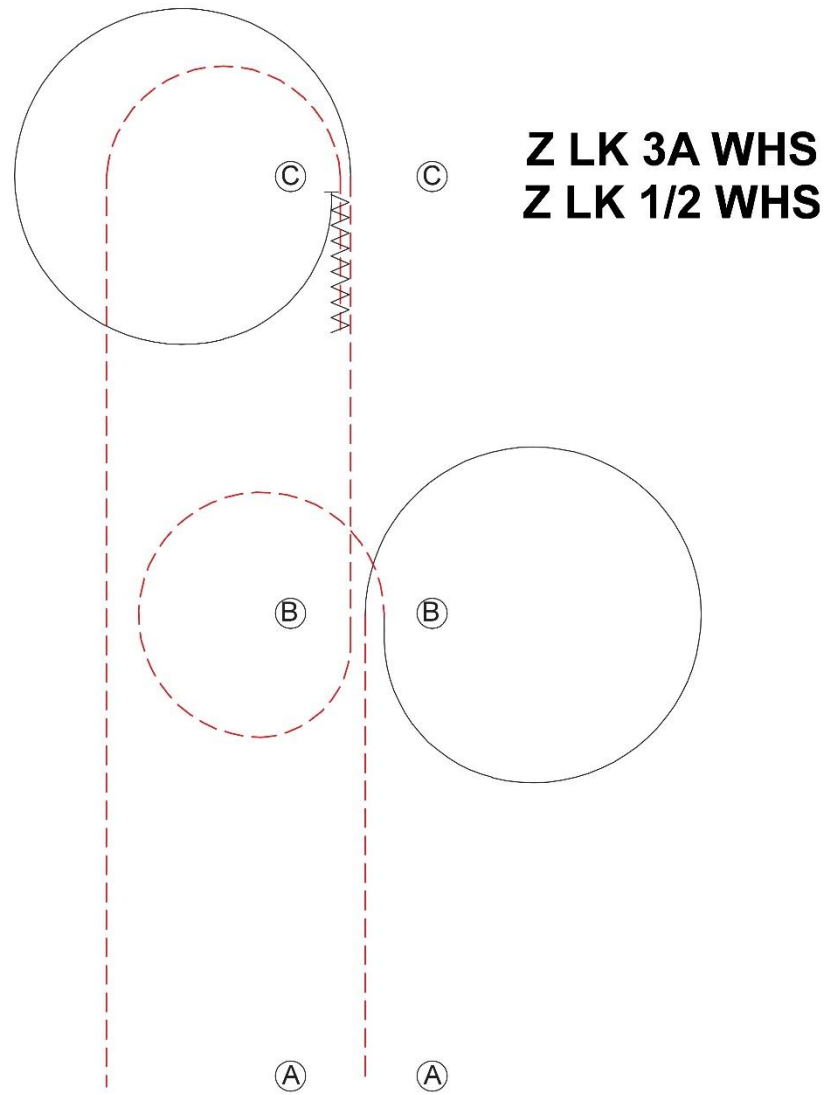

1. Be ready at A
2. Jog A to B
3. Lope big circle right
4. Jog small circle left
5. **Jog B to C**
6. Lope left circle
7. Stop, back up 8 steps
8. Jog to warm up

- Ⓐ Marker
- Walk
- - - - - Jog
- . - . - Extended Jog
- Lope
- Extd. Lope
- //—— Lead Change
- ~~~~~ Back

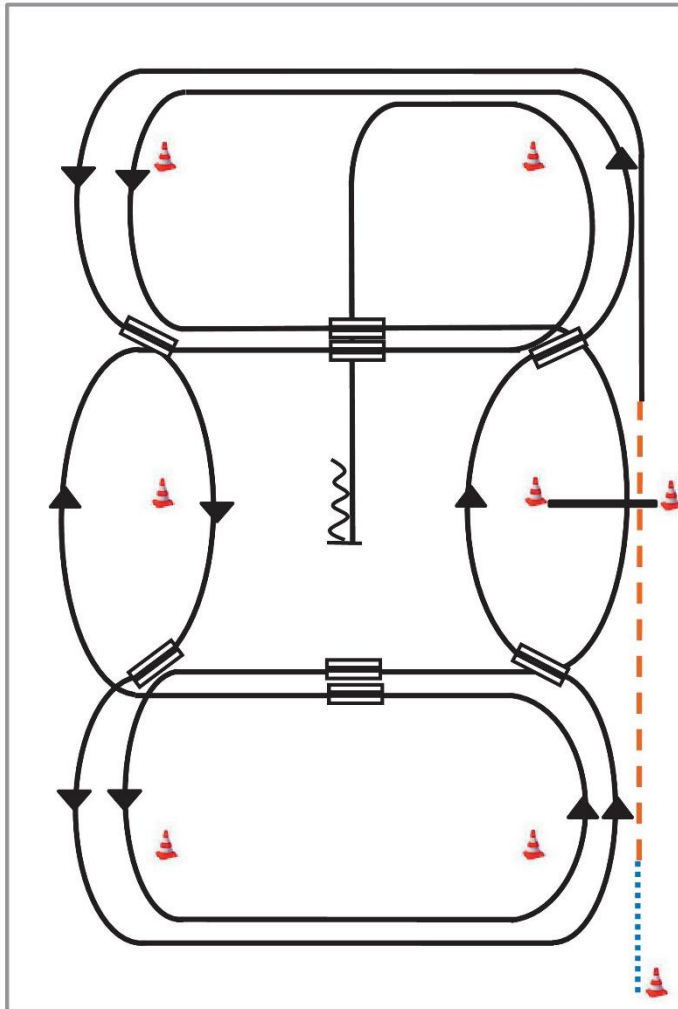

- 1) Schritt vom Start-Pylon zum ersten Marker, Übergang zum Trab, Trab über die Stange
- 2) Übergang zum Linksgalopp, Galopp an der kurzen Seite
- 3) 1. Galoppwechsel auf der Linie
- 4) 2. Galoppwechsel auf der Linie
- 5) 3. Galoppwechsel auf der Linie
- 6) 4. Galoppwechsel auf der Linie
- 7) 1. Galoppwechsel mit Seitenwechsel
- 8) Galopp über die Stange
- 9) 2. Galoppwechsel mit Seitenwechsel
- 10) 3. Galoppwechsel mit Seitenwechsel
- 11) 4. Galoppwechsel mit Seitenwechsel
- 12) Mitte der kurzen Seite abwenden, Stop auf Höhe des Mittelmarkers, Rückwärtsrichten

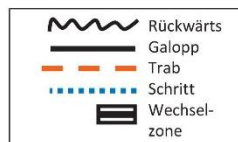

Z LK 4/5 TH

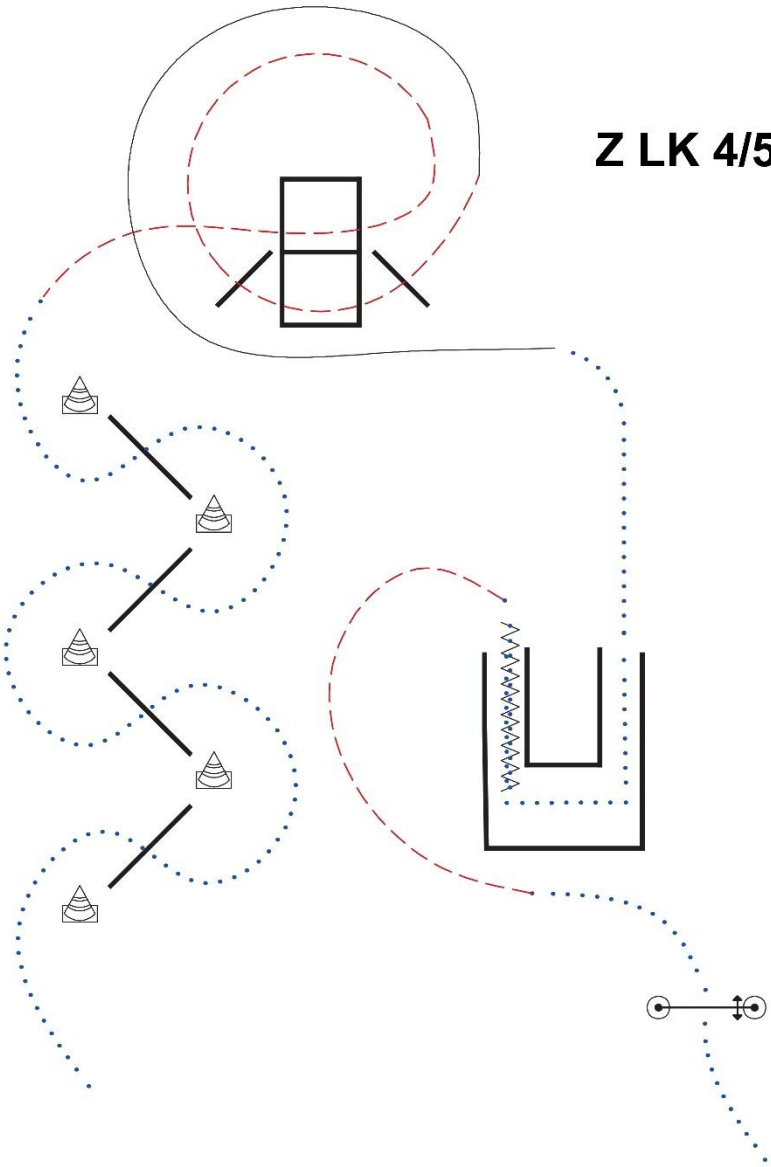

1. Walk over serpentines
2. Jog over
3. Lope left lead
3. Walk in, Walk through
4. Back up, Walk out
5. Jog, Walk
6. Tor

- Walk
- - - - - Jog
- Lope
- ∧∧∧∧∧ Back

Z LK 3 TH
Z LK 1/2 TH

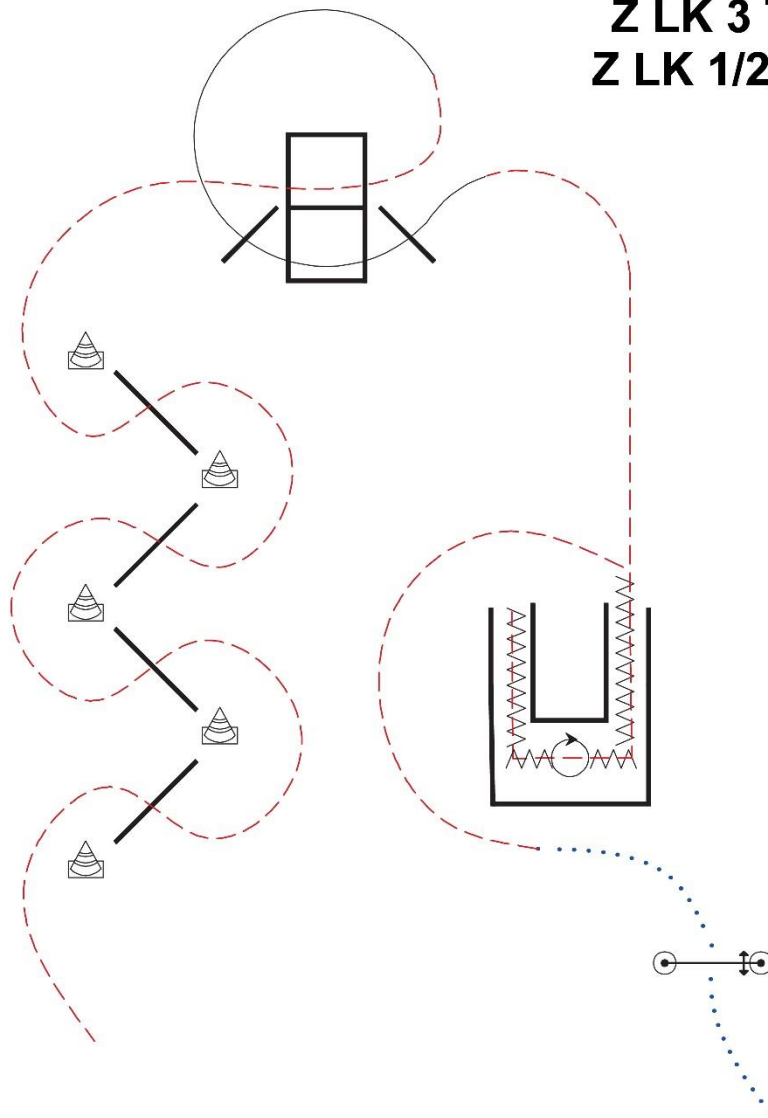

- | | |
|-------------------------------------|---------------|
| 1. Jog serpentines | |
| 2. Jog over | |
| 3. Lope over | Walk |
| 4. Jog in, Jog trough | ----- Jog |
| 5. Back up, Turn 360° opt., Back up | ———— Lope |
| 6. Jog, Walk | ∕∖∕∖∖∖∖∖ Back |
| 7. Tor | |



Superhorse Pattern 1

(Empfohlen für Hallen oder Plätze ab 20x40m)

Z LK 1/2 sen SUHO

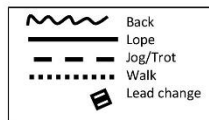
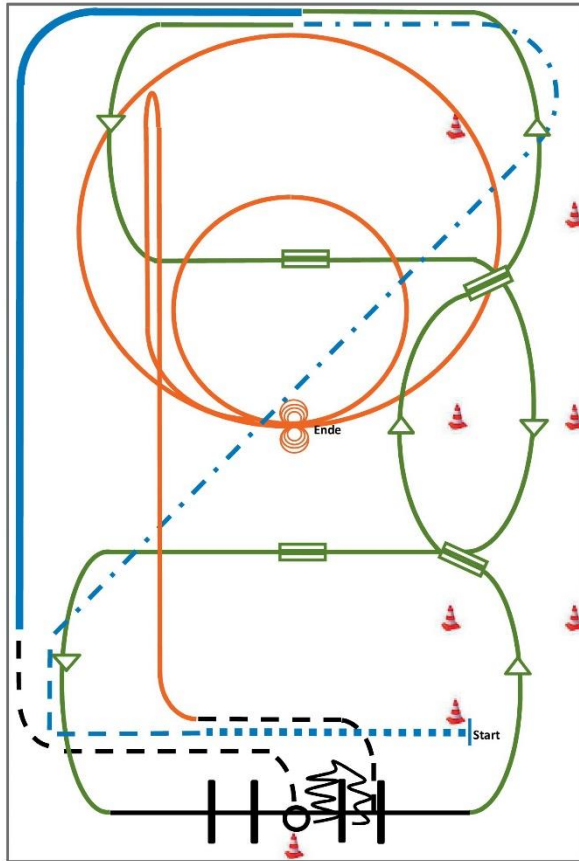

- 1) Extended Walk (RR)
- 2) Trot, Extended Trot (RR)
- 3) Galoppwechsel mit Seitenwechsel (WR)
- 4) Galoppwechsel mit Seitenwechsel (WR)
- 5) Lope over Linksgalopp (TH)
- 6) 2 Galoppwechsel auf der Linie (WR)
- 7) Extended Lope (RR)
- 8) Jog, Jog in, 360° Turn either way (TH)
- 9) Back up, Jog out (TH)
- 10) Rechtsgalopp, Run Down entlang der langen Seite, Sliding Stop mind. 6,00 m von der Bande entfernt hinter dem Mittelmarker, Rollback **links**, kein Verharren (RN)
- 11) 2 Zirkel Galopp (**links**), 1. groß und schnell, **2. klein** und langsam, Stop bei X (RN)
- 12) 4 Spins **links**, 4 Spins **rechts** (RN)

Ranch Riding

Z WT RR

- | | | | |
|--------------------|--------------------|----------|---------|
| 1. WALK | 6. TROT over RAILS | WALK | |
| 2. TROT | 7. STOP | TROT | - - - - |
| 3. TROT SERPENTINE | 8. 360 both ways | EXT TROT | - . . - |
| 4. EXT TROT | 9. WALK | | |
| 5. TROT | 10. STOP and BACK | | |

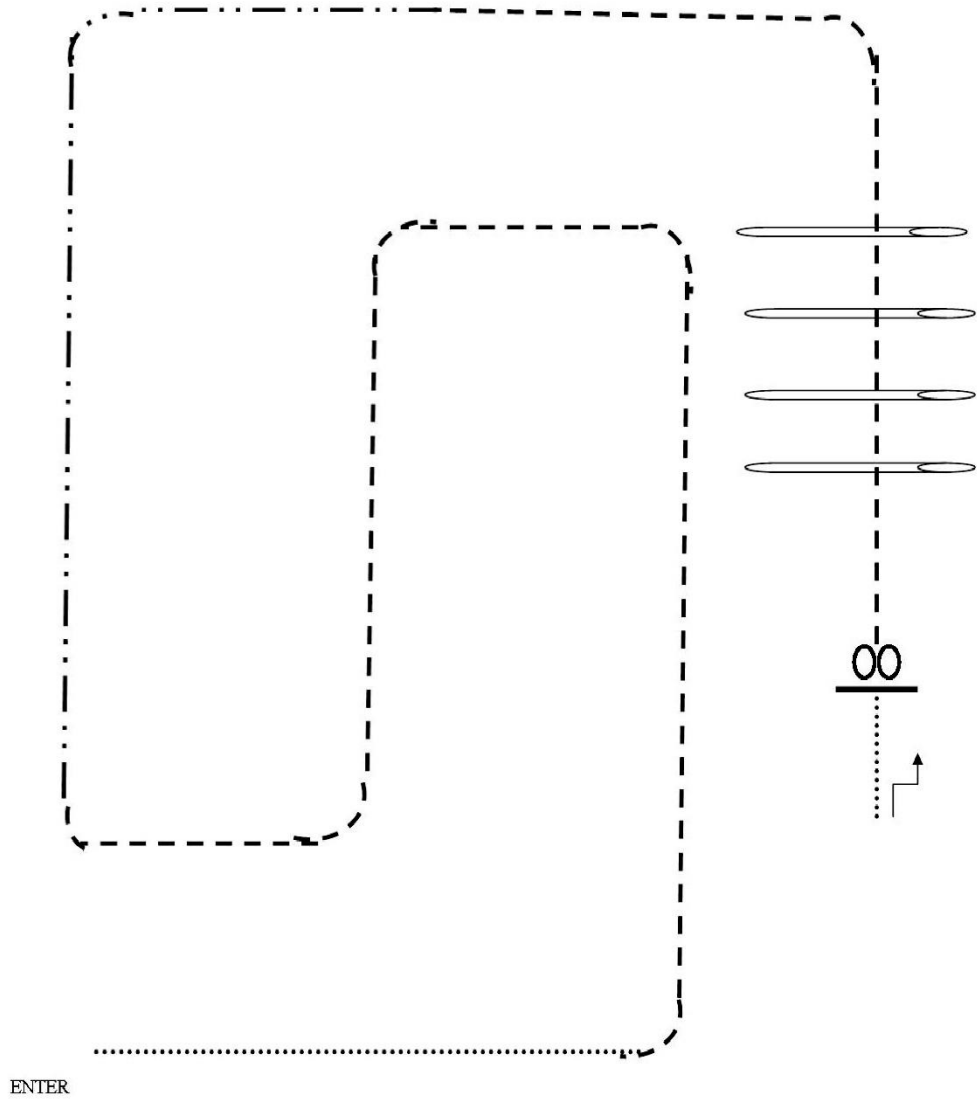

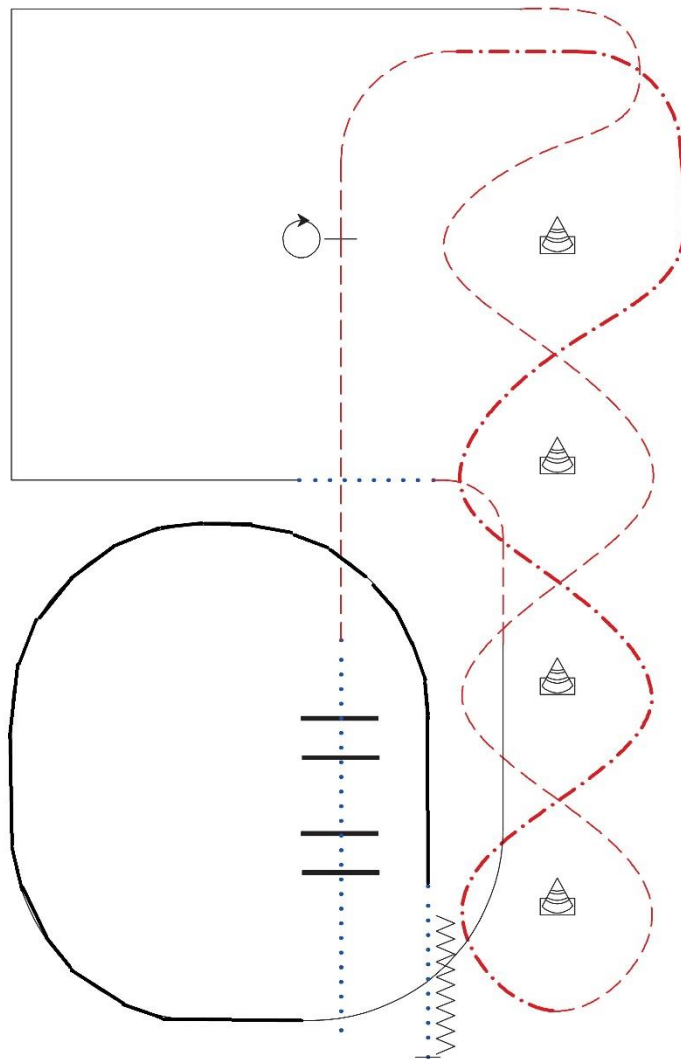

Z LK 4/5 RR

1. Walk, Walk over
2. Trot, Stop
3. Turn 360° opt.
4. Trot,extd. trot serpentines
5. Trot sepentines
6. Lope left lead, Walk, Trot.
7. Lope right lead, Extd. Lope
8. Walk, stop, back up



Marker



Walk



Jog



Extended Jog



Extended Lope





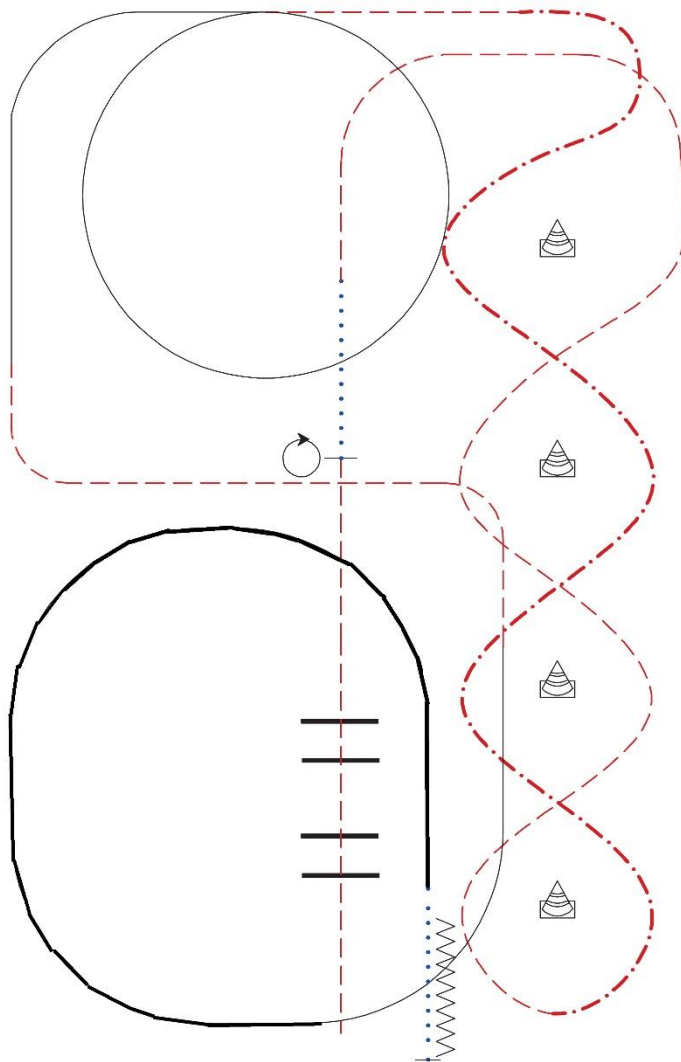

Back

© by Marius Bauer



Z LK 3A RR
Z LK 1/2 RR

1. Trot, Trot over
2. Trot, Stop
3. Turn 720° opt.
4. Walk, trot serpentine
5. Extd. Trot serpentine, Trot
6. Lope left lead, Trot.
7. Lope right lead, Extd. Lope
8. Walk, stop, back up

-  Marker
-  Walk
-  Jog
-  Extended Jog
-  Extended Lope

 Back

© by Marius Bauer

Reining Pattern 5

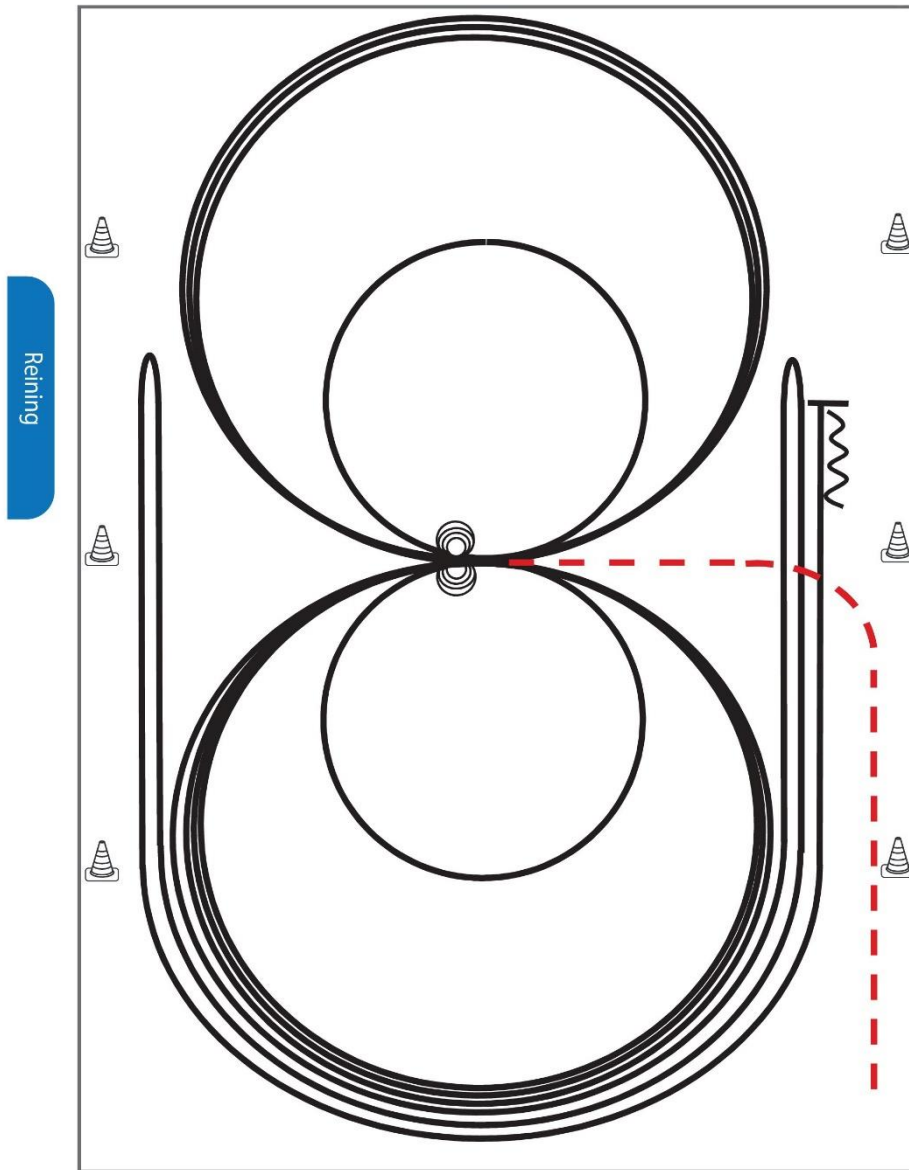

Im Trab zur Mitte der Bahn. Beginn der Aufgabe aus dem Schritt oder aus dem Stand.

- 1) 3 Zirkel Galopp (**links**), 1. + 2. groß und schnell, **3. klein** und langsam, Stop bei X
- 2) 4 Spins **links**, Verharren
- 3) 3 Zirkel Galopp (**rechts**), 1. + 2. groß und schnell, **3. klein** und langsam, Stop bei X
- 4) 4 Spins **rechts**, Verharren
- 5) 1 Zirkel Galopp (**links**) groß und schnell, Galoppwechsel bei X, 1 Zirkel Galopp (**rechts**) groß und schnell, Galoppwechsel bei X (figure 8)
- 6) Galopp (**links**) auf dem Zirkel, der nicht geschlossen wird, Run Down entlang der langen Seite, Sliding Stop mind. 6,00 m von der Bande entfernt hinter dem **Mittelmarker**, Rollback **rechts**, kein Verharren
- 7) Galopp (**rechts**) auf dem Zirkel, der nicht geschlossen wird, Run Down entlang der langen Seite, Sliding Stop mind. 6,00 m von der Bande entfernt hinter dem **Mittelmarker**, Rollback **links**, kein Verharren
- 8) Galopp (**links**) auf dem Zirkel, der nicht geschlossen wird, Run Down entlang der langen Seite, Sliding Stop mind. 6,00 m von der Bande entfernt hinter dem **Mittelmarker**, Rückwärtsrichten mind. 3,00 m, Verharren

Der Reiter muss das Kopfstück zur Gebisskontrolle vor dem Richter abnehmen.

| | |
|-----------|-----|
| Trab | --- |
| Galopp | — |
| Rückwärts | ⋈ |