

## Pattern für LM Niedersachsen Hannover

Jungpferde Basis 4 Jährige	Pattern 3
Jungpferde Basis 5 Jährige	Pattern 4
Jungpferde Trail 4 Jährige	Pattern 3
Jungpferde Trail 5 Jährige	Pattern 4
Jungpferde Reining 4 und 5 Jährige	Pattern 2
Jungpferde Ranch Riding 4 Jährige	Pattern 1
Jungpferde Ranch Riding 5 Jährige	Pattern 2
Youngstars Challenge 6 Jährige	Pattern 3
Youngstars Reining 6 Jährige	Pattern 8
Ranch Riding LK 4/5 A/B	Pattern 35
Ranch Riding LK 3 A/B	Pattern 15
Ranch Riding LK 1/2 A/B sen	Pattern 16
Ranch Riding M LK 1/2 A/B sen	Pattern 2
Ranch Riding LK 1/2 A/B jun	Pattern 15
Ranch Riding M LK 1/2 A/B jun	Pattern 18
Western Riding LK 3 A/B	Pattern 5
Western Riding LK 1/2 A/B	Pattern 5
Western Riding M LK 1/2 A/B sen	Pattern 5
Western Riding M LK 1/2 A/B jun	Pattern 5
Superhorse LK 1/2 A/B	Pattern 1
Superhorse M LK 1/2 A/B	Pattern 2
Reining LK 4 A/B	Pattern 14
Reining LK 3 A/B	Pattern 11
Reining LK 1/2 A sen	Pattern 11
Reining LK 1/2 jun	Pattern 6
Reining M LK 1/2 A/B sen	Pattern 10
Reining M LK 1/2 A/B jun	Pattern 5

Showmanship LK 3 A/B	Pattern 12
Showmanship LK 1/2 A/B	Pattern 5
Showmanship M LK 1/2 A/B	Pattern 1
Western Horsemanship LK 4/5 A/B	
Western Horsemanship LK 3 A/B	Pattern 4
Western Horsemanship LK 1/2 A/B	Pattern 16
Western Horsemanship Q LK 1/2 A/B	Pattern 19
Trail LK 4/5 A/B	Set 14 Pattern 6
Trail LK 3 A/B	Set 14 Pattern 5
Trail LK 1/ 2 A/B sen	Set 14 Pattern 3
Trail LK 1 / 2 A/B jun	Set 14 Pattern 4
Trail M LK 1 / 2 A/B sen	Set 14 Pattern 1
Trail M LK 1 /2 A/B jun	Set 14 Pattern 2

## Jungferde Basis Pattern 3 (4j.)

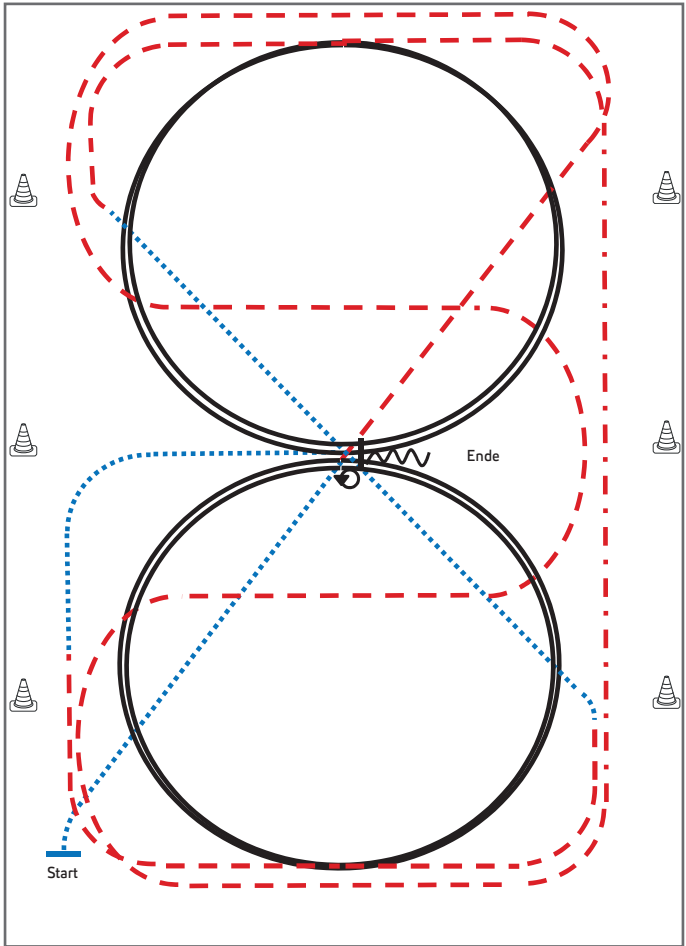

Jungferde

- 1) Schritt durch die ganze Bahn
- 2) Bei X Trab, Schlangenlinien durch die Bahn drei Bögen
- 3) An der langen Seite Tritte verlängern
- 4) Mitte der kurzen Seite 2 Zirkel Linksgalopp, Mitte der kurzen Seite Trab
- 5) Im Schritt durch die ganze Bahn wechseln, vor Erreichen des Hufschlags Trab
- 6) Mitte der kurzen Seite 2 Zirkel Rechtsgalopp
- 7) Mitte der kurzen Seite Trab, Schritt, Mitte der langen Seite abwenden, bei X anhalten
- 8) HHW 540° rechts oder links
- 9) Eine Pferdelänge rückwärtsrichten

Legende:	
Schritt	.....
Trab	- - - - -
Galopp	.....
Wechselzone	=====
Rückwärts	~~~~~
 	

## Jungferde Basis Pattern 4 (5j.)

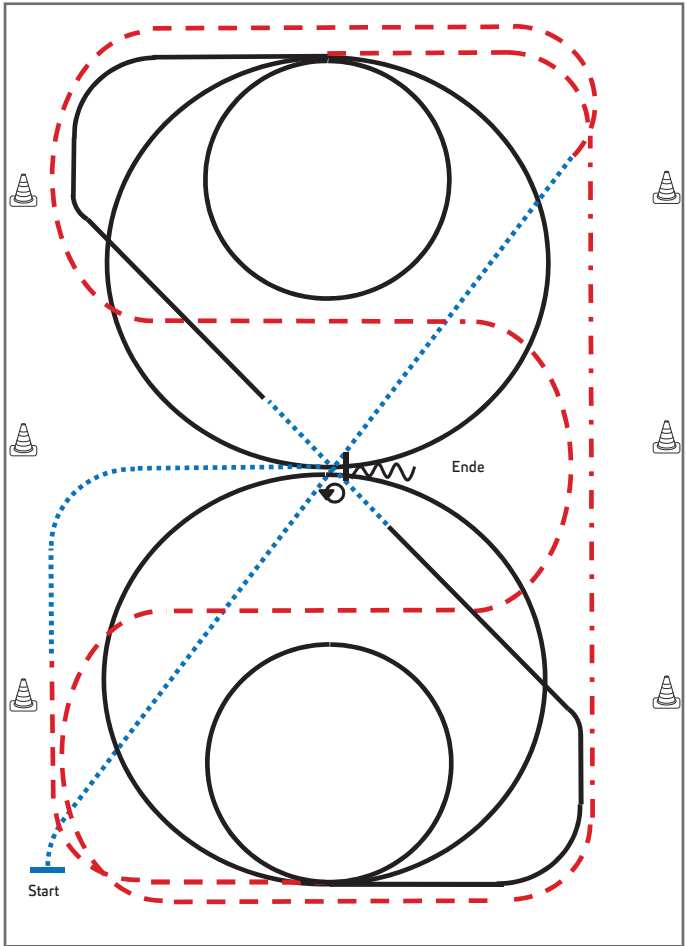

Jungpferde

- 1) Schritt durch die ganze Bahn
- 2) Bei X Trab, Schlangenlinien durch die Bahn drei Bögen
- 3) An der langen Seite Tritte verlängern
- 4) Mitte der kurzen Seite 2 Zirkel Linksgalopp (1. groß, 2. klein), Mitte der kurzen Seite Galopp
- 5) Durch die ganze Bahn wechseln, bei X einfacher Wechsel über Schritt (mindestens 3 Pferdelängen)
- 6) Mitte der kurzen Seite 2 Zirkel Rechtsgalopp (1. groß, 2. klein)
- 7) Mitte der kurzen Seite Trab, Schritt, Mitte der langen Seite abwenden, bei X anhalten
- 8) HHW 540° rechts oder links
- 9) Eine Pferdelänge rückwärtsrichten

Legende:	
Schritt	
Trab	
Galopp	
Wechselzone	
Rückwärts	



## Jungpferde Trail Pattern 4 (5j.)

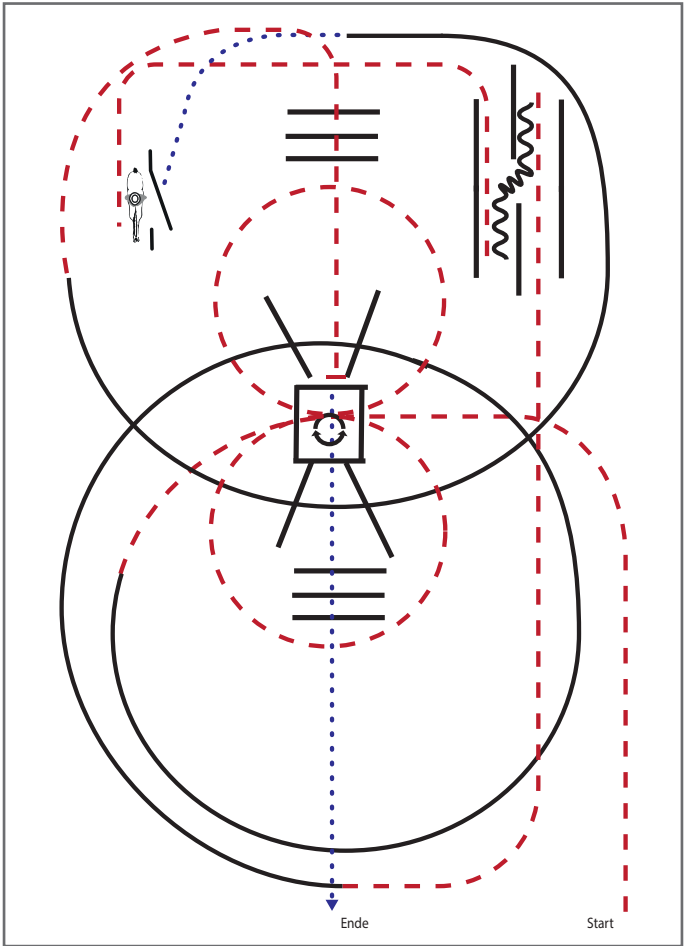

- 1) Trab, Trabstangen (2m) mit Volten links und rechts (beliebig beginnend)
- 2) Linksgalopp Zirkel, Galoppstangen, Trab
- 3) Stop, Rückwärtsrichten
- 4) Trab zum Tor
- 5) Seiltor (linke Hand)
- 6) Schritt, Rechtsgalopp Zirkel, Galoppstangen
- 7) Trab, Trabstangen (1m)
- 8) Stopp, Schritt in die Box, Drehung 360° (rechts oder links), Schritt
- 9) Schrittstangen (0,60m), im Schritt die Arena verlassen

Legende:	
Schritt	
Trab	
Galopp	
Wechselzone	
Rückwärts	

## Jungpferde Reining Pattern 2 (4j./5j.)

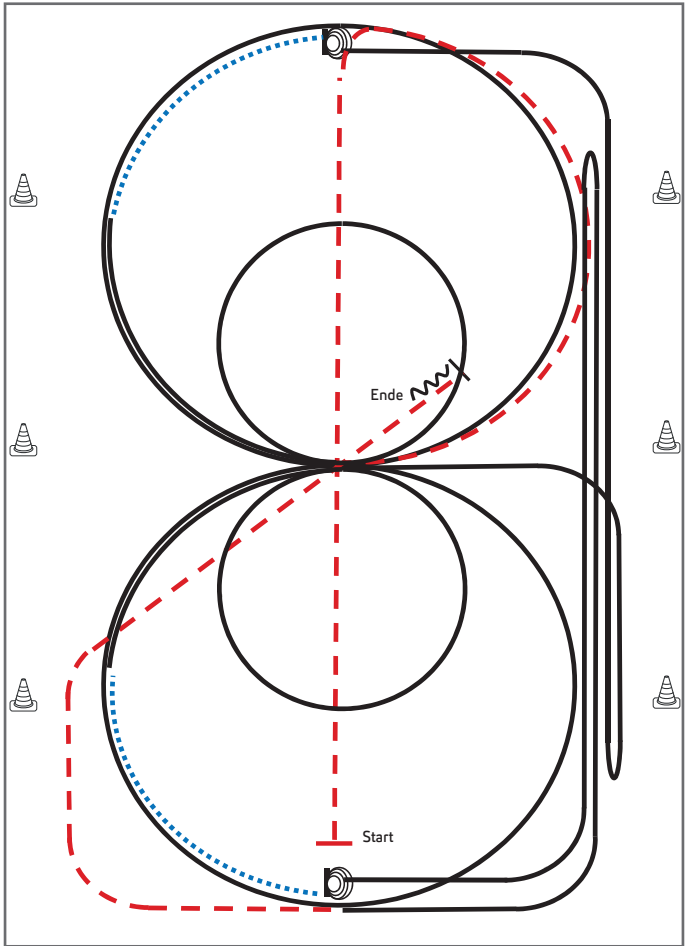

- 1) Trab durch die Länge der Bahn, ½ Zirkel, 1 Zirkel Galopp (**rechts**), groß und schnell
  - 2) 1 Zirkel Galopp (**rechts**), klein und langsam, weiter ¼ Zirkel Galopp, Schritt bis Mitte kurze Seite, Stop
  - 3) 4 Spins rechts, Verharren
  - 4) Galopp **rechts**, auf dem Zirkel, der nicht geschlossen wird, Run Down entlang der langen Seite, Sliding Stop mind. 6 m von der Bande entfernt hinter dem **Endmaker**, Rollback **links**, Galopp bis X
  - 5) 1 Zirkel Galopp (**links**), groß und schnell,
  - 6) 1 Zirkel Galopp (**links**), klein und langsam, weiter ¼ Zirkel Galopp, Schritt bis Mitte kurze Seite, Stop
  - 7) 4 Spins **links**, Verharren
  - 8) Galopp, **links**, auf dem Zirkel, der nicht geschlossen wird, Run Down entlang der langen Seite, Sliding Stop mind. 6 m von der Bande entfernt hinter dem **Endmaker**, Rollback **rechts**
  - 9) Galopp bis Mitte kurze Seite, Trab, hinter X Stop, Rückwärtsrichten mind. 3 Meter, Verharren
- Der Reiter muss das Kopfstück zur Gebisskontrolle vor dem Richter abnehmen.

Trab	-----
Galopp	—————
Rückwärts	~~~~~





## Jungpferde Ranch Riding Pattern 2 (5j.)

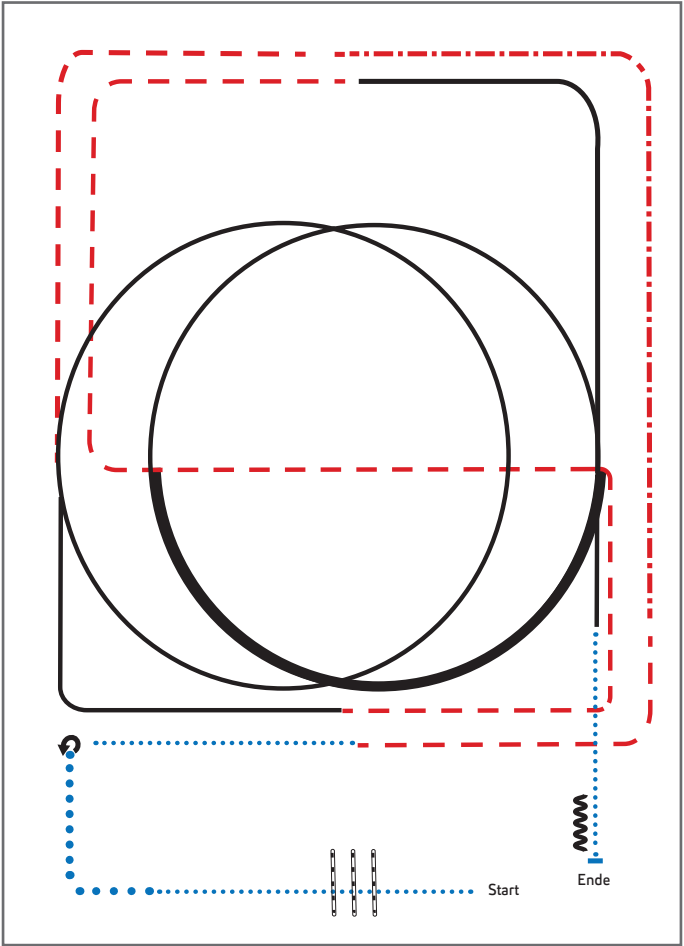

- 1) Walk, Walk over, extended Walk
- 2) Stop, 270° Turn left, Walk
- 3) Trot, extended Trot
- 4) Trot
- 5) Lope LL circle, Lope
- 6) Trot
- 7) Lope RL, ½ circle extended Lope, ½ circle Lope, Lope
- 8) Walk, Stop
- 9) Back up

Legende:	
Schritt	.....
Trab	- . - . - .
Galopp	.....
Wechselzone	=====
Rückwärts	~~~~~

## Youngstars Challenge Pattern 3 (6j.)

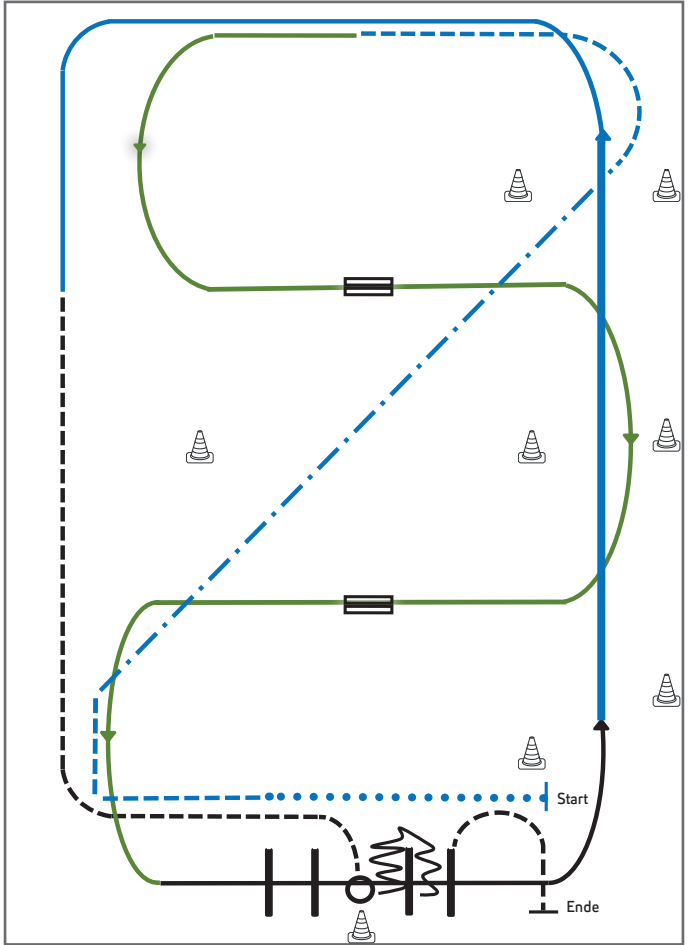

Jungpferde

- 1) Extended Walk (RR)
- 2) Trot, Extended Trot, Trot (RR)
- 3) Galoppwechsel mit Seitenwechsel (WR)
- 4) Galoppwechsel mit Seitenwechsel (WR)
- 5) Lope over Linksgalopp (TH)
- 6) Extended Lope, Lope (RR)
- 7) Jog, Jog in, 360° Turn either way (TH)
- 8) Back up, Jog out (TH)

Legende:	
Schritt	.....
Trab	.....
Galopp	.....
Wechselzone	▬▬▬
Rückwärts	~~~~~

## Reining Pattern 8 Youngstars Reining 6 jährig

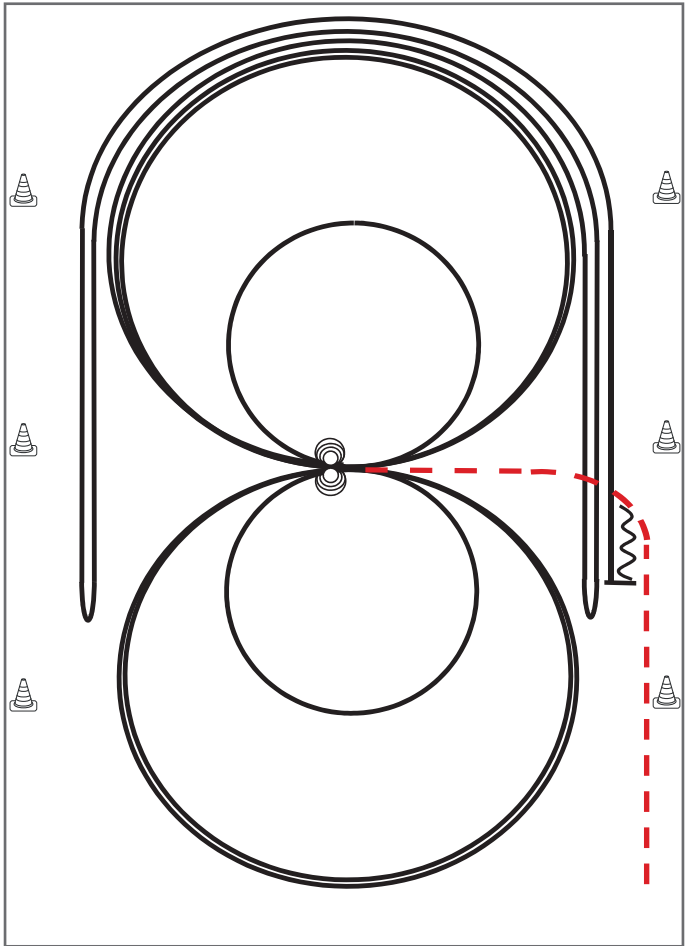

Im Trab zur Mitte der Bahn. Beginn der Aufgabe aus dem Schritt oder aus dem Stand.

- 1) 4 Spins **links**, Verharren
- 2) 4 Spins **rechts**, Verharren
- 3) 3 Zirkel Galopp (**rechts**), 1. groß und schnell, 2. **klein** und langsam, 3. groß und schnell, Galoppwechsel bei X
- 4) 3 Zirkel Galopp (**links**), 1. groß und schnell, 2. **klein** und langsam, 3. groß und schnell, Galoppwechsel bei X
- 5) Galopp (**rechts**) auf dem Zirkel, der nicht geschlossen wird, Run Down entlang der langen Seite, Sliding Stop mind. 6,00 m von der Bande entfernt hinter dem **Mittelmarker**, Rollback **links**, kein Verharren
- 6) Galopp (**links**) auf dem Zirkel, der nicht geschlossen wird, Run Down entlang der langen Seite, Sliding Stop mind. 6,00 m von der Bande entfernt hinter dem **Mittelmarker**, Rollback **rechts**, kein Verharren
- 7) Galopp (rechts) auf dem Zirkel, der nicht geschlossen wird, Run Down entlang der langen Seite, Sliding Stop mind. 6,00 m von der Bande entfernt hinter dem **Mittelmarker**, Rückwärtsrichten mind. 3,00 m, Verharren

Der Reiter muss das Kopfstück zur Gebisskontrolle vor dem Richter abnehmen.

Trab	-----
Galopp	—————
Rückwärts	⋈⋈⋈







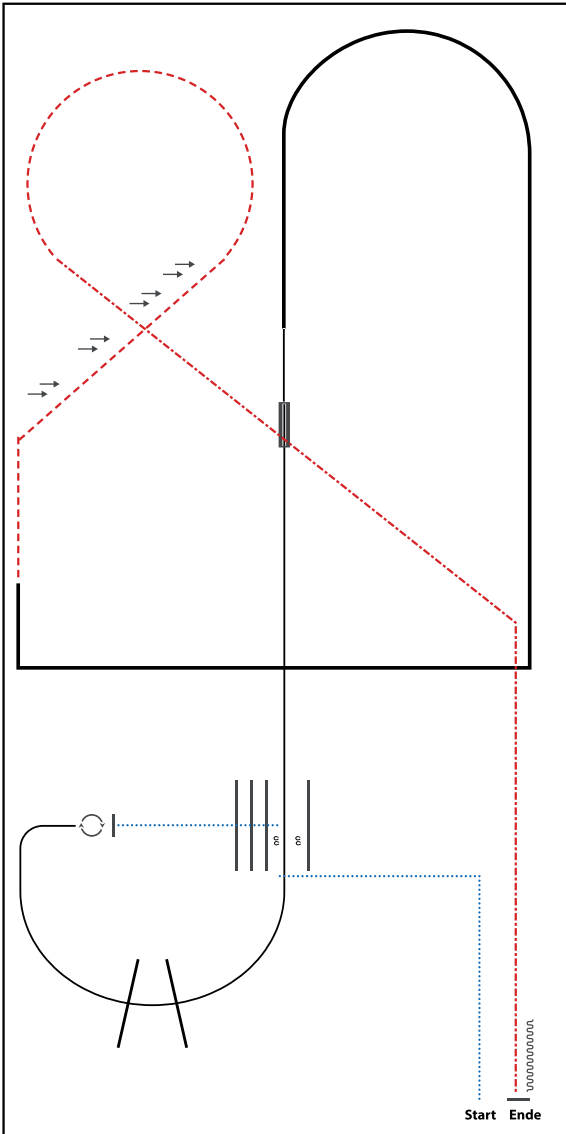

- 1) WALK CORNER
- 2) SIDEPASS RIGHT, WALK OVER
- 3) STOP, 360° TURNS (EACH DIRECTION)
- 4) LOPE LL, LOPE OVER
- 5) CHANGE LEADS (SIMPLE OR FLYING), LOPE RL
- 6) EXTENDED LOPE RL
- 7) EXTENDED LOPE CORNERS
- 8) TROT, TROT TWO TRACK
- 9) TROT
- 10) EXTENDED TROT
- 11) STOP, BACK UP

WALK (SCHRITT)	
EXTENDED WALK	
JOG/TROT (TRAB)	
EXTENDED TROT	
LOPE (GALOPP)	
EXTENDED LOPE	
BACK UP (RÜCKWÄRTS)	
LEAD CHANGE (GALOPPWECHSEL)	
TURN (DREHUNG)	
	ERSTE
	WESTERWEITER
	UNION
	PROGRESSIV/ERSTES WESTERWEITER

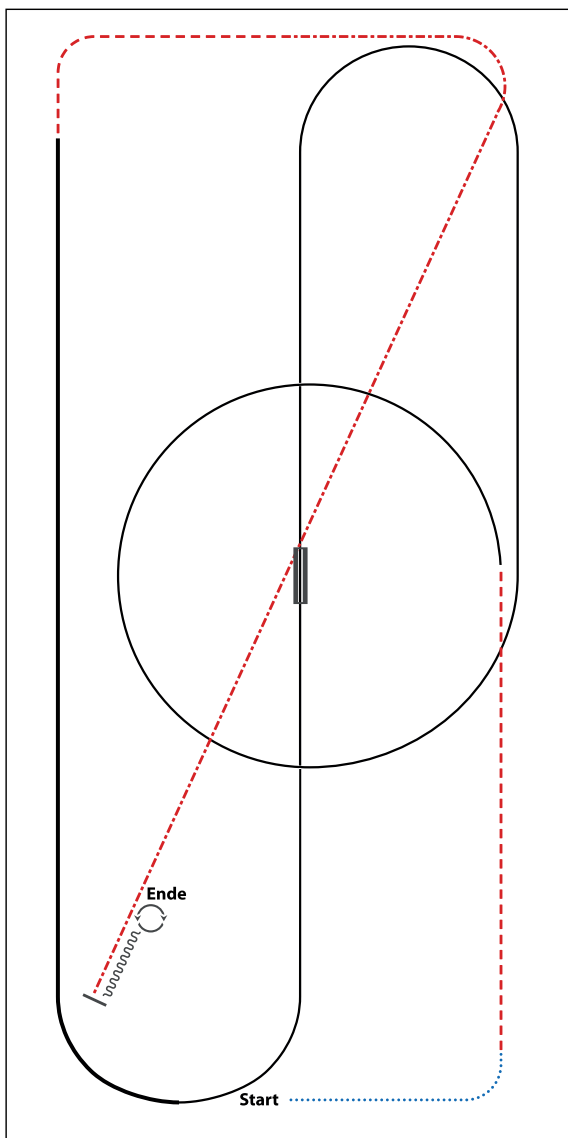

- 1) WALK
- 2) TROT
- 3) LOPE (LL) CIRCLE
- 4) CHANGE LEADS (SIMPLE OR FLYING)
- 5) LOPE (RL)
- 6) EXTENDED LOPE (RL)
- 7) TROT
- 8) EXTENDED TROT
- 9) STOP, BACK UP
- 10) 360° TURNS (EACH DIRECTION)

WALK (SCHRITT)	
EXTENDED WALK	
JOG/TROT (TRAB)	
EXTENDED TROT	
LOPE (GALOPP)	
EXTENDED LOPE	
BACK UP (RÜCKWÄRTS)	
LEAD CHANGE (GALOPPWECHSEL)	
TURN (DREHUNG)	
	ERSTE
	WESTENREITER
	UNION
	WESTERUNTERREITER



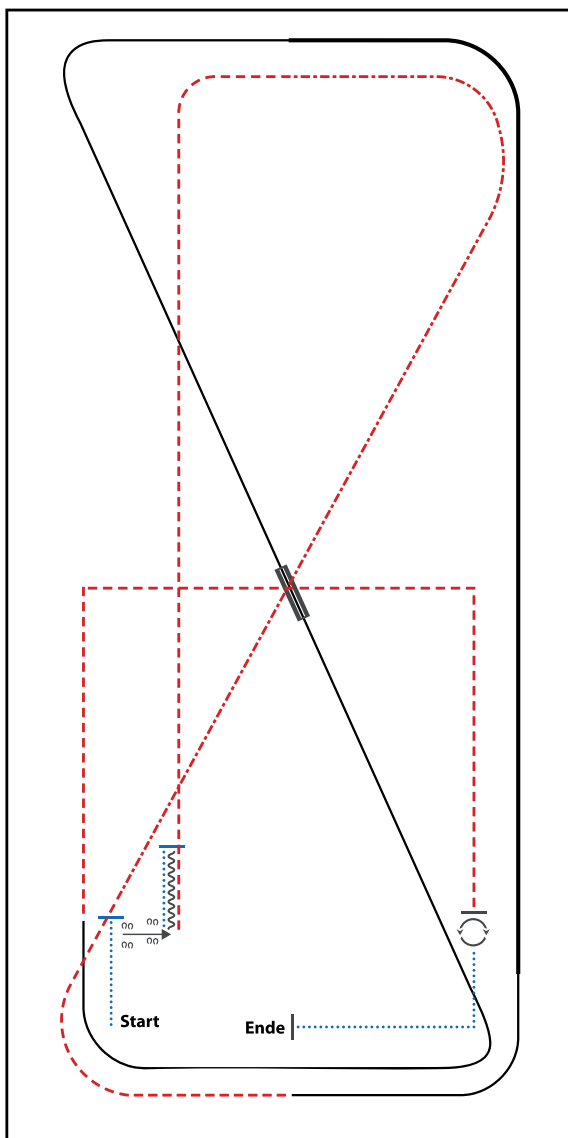

- 1) WALK, STOP
- 2) SIDEPASS RIGHT
- 3) WALK, STOP, BACK UP
- 4) TROT
- 5) EXTENDED TROT, TROT
- 6) LOPE (LL)
- 7) EXTENDED LOPE (LL), LOPE (LL)
- 8) CHANGE LEADS (SIMPLE OR FLYING)
- 9) LOPE (RL)
- 10) TROT CORNERS
- 11) STOP, 360° TURN (LEFT OR RIGHT)
- 12) WALK, STOP

WALK (SCHRITT)	
EXTENDED WALK	
JOG/TROT (TRAB)	
EXTENDED TROT	
LOPE (GALOPP)	
EXTENDED LOPE	
BACK UP (RÜCKWÄRTS)	
LEAD CHANGE (GALOPPWECHSEL)	
TURN (DREHUNG)	
	ERSTE
	WESTENREITER
	UNION
	WELDPFERDEBUND

Western Riding Pattern 5 LK 3 A/B / LK 1/2 A/B / M LK 1/2 A/B sen/M LK 1/2 A/B jun

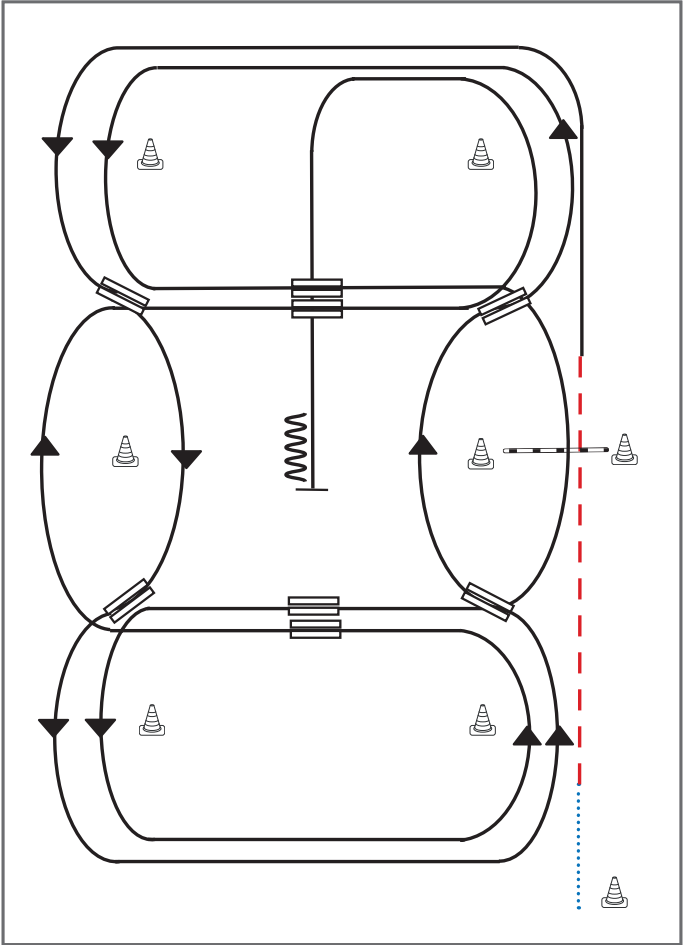

- 1) Schritt vom Start-Pylon zum ersten Marker, Übergang zum Trab, Trab über die Stange
- 2) Übergang zum Linksgalopp, Galopp an der kurzen Seite
- 3) 1. Galoppwechsel auf der Linie
- 4) 2. Galoppwechsel auf der Linie
- 5) 3. Galoppwechsel auf der Linie
- 6) 4. Galoppwechsel auf der Linie
- 7) 1. Galoppwechsel mit Seitenwechsel
- 8) Galopp über die Stange
- 9) 2. Galoppwechsel mit Seitenwechsel
- 10) 3. Galoppwechsel mit Seitenwechsel
- 11) 4. Galoppwechsel mit Seitenwechsel
- 12) Mitte der kurzen Seite abwenden, Stop auf Höhe des Mittelmarkers, Rückwärtsrichten

Legende:	
Schritt	
Trab	
Galopp	
Wechselzone	
Rückwärts	

# Superhorse Pattern 1 LK 1/2 A/B

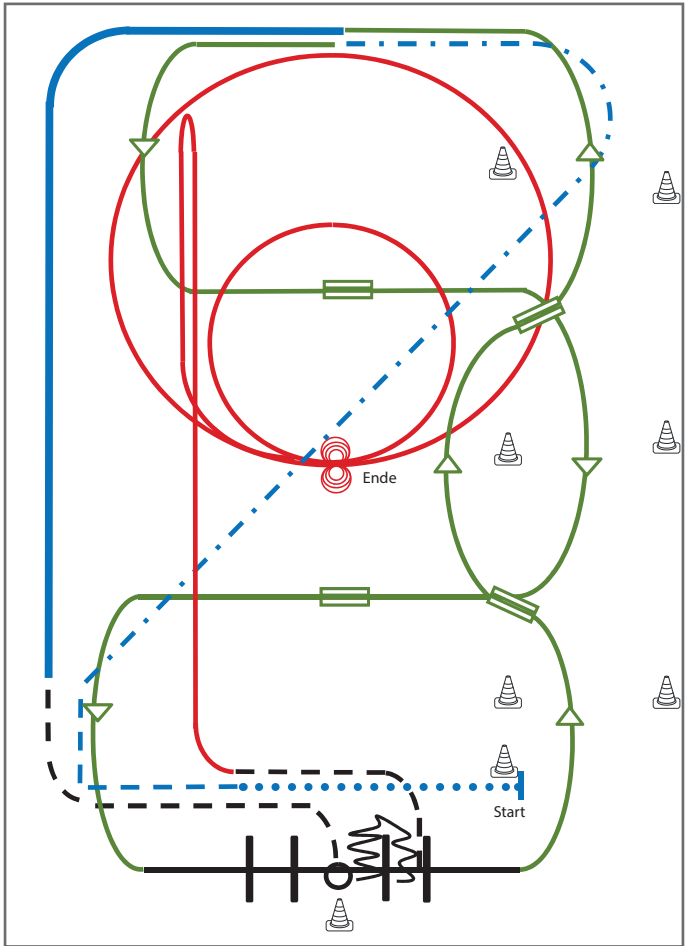

Superhorse

- 1) Extended Walk (RR)
- 2) Trot, Extended Trot (RR)
- 3) Galoppwechsel mit Seitenwechsel (WR)
- 4) Galoppwechsel mit Seitenwechsel (WR)
- 5) Lope over Linksgalopp (TH)
- 6) 2 Galoppwechsel auf der Linie (WR)
- 7) Extended Lope (RR)
- 8) Jog, Jog in, 360° Turn either way (TH)
- 9) Back up, Jog out (TH)
- 10) Rechtsgalopp, Run Down entlang der langen Seite, Sliding Stop mind. 6,00 m von der Bande entfernt hinter dem Mittelmarker, Rollback links, kein Verharren (RN)
- 11) 2 Zirkel Galopp (**links**), 1. groß und schnell, **2. klein** und langsam, Stop bei X (RN)
- 12) 4 Spins **links**, 4 Spins **rechts** (RN)

**Legende:**

Schritt	
Trab	
Galopp	
Wechselzone	
Rückwärts	

# Superhorse Pattern 2 M LK 1/2 A/B

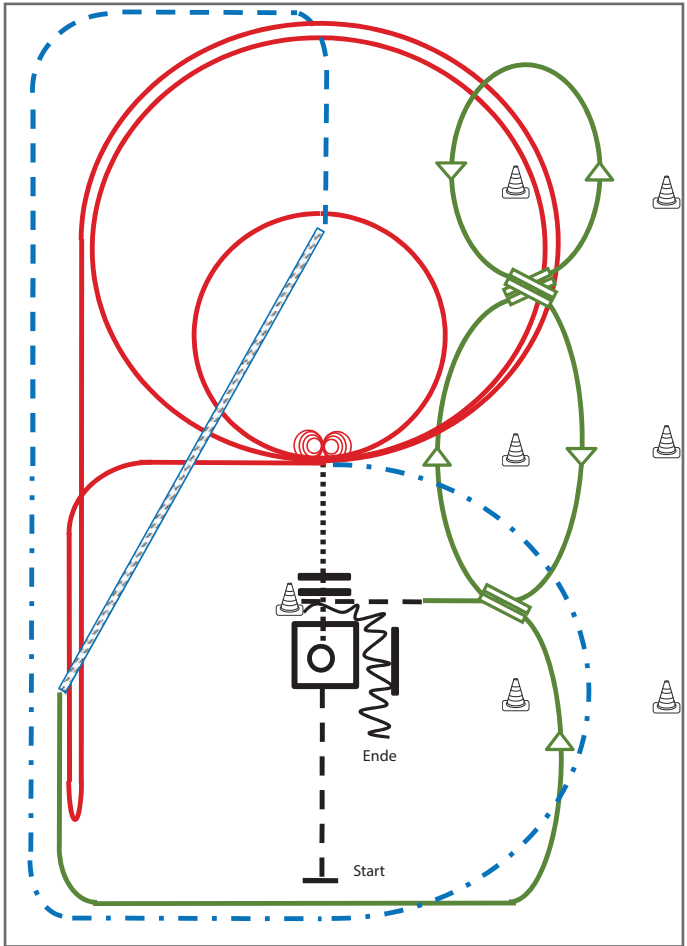

Superhorse

- 1) Jog, Jog in, 360° Turn either way (TH)
- 2) Walk out and Walk over (TH)
- 3) 4 Spins links, 4 ¼ Spins rechts (RN)
- 4) 2 Zirkel Galopp (links), 1. groß und schnell, 2. klein und langsam (RN)
- 5) Galopp (links) auf dem Zirkel, der nicht geschlossen wird, Run Down entlang der langen Seite, Sliding Stop mind. 6,00 m von der Bande entfernt hinter dem Mittelmarker, Rollback rechts, kein Verharren, Lope bis X (RN),
- 6) Extended Trot (RR)
- 7) Trot Corners (RR)
- 8) Two-Track rechts (RR)
- 9) Galoppwechsel auf der Linie (WR)
- 10) Galoppwechsel auf der Linie (WR)
- 11) Galoppwechsel auf der Linie (WR)
- 12) Jog in, Back up (TH)

**Legende:**

Schritt	
Trab	
Galopp	
Wechselzone	
Rückwärts	

## Reining Pattern 14 LK 4 A/B

Reining

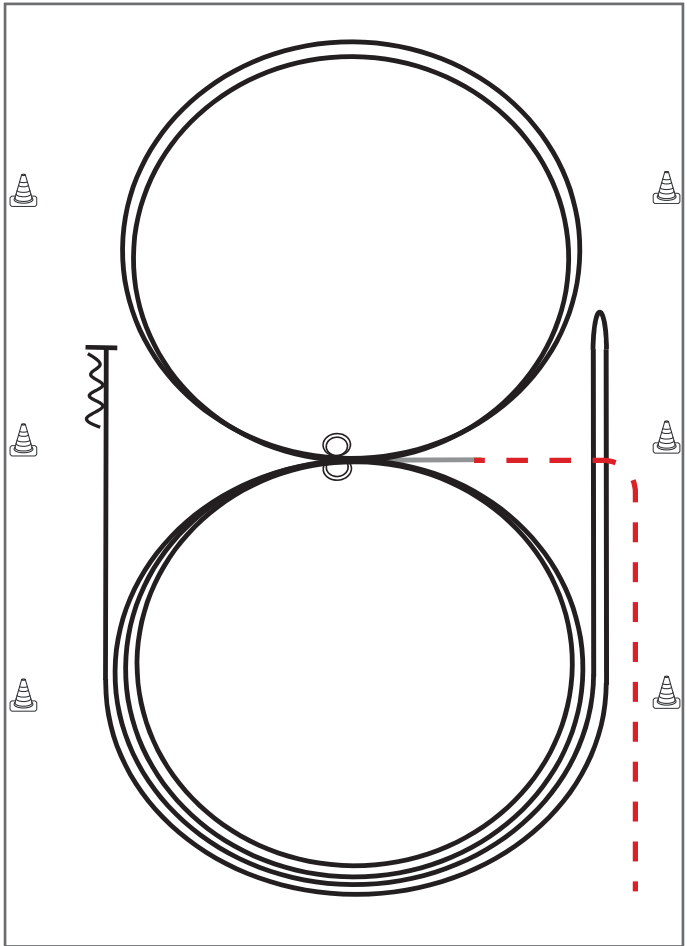

Im Trab zur Mitte der Bahn.

Beginn der Aufgabe aus dem Schritt oder aus dem Stand.

- 1) 2 Zirkel Galopp (**links**), Stop bei X, Verharren
- 2) 2 Spins **links**, Verharren
- 3) 2 Zirkel Galopp (**rechts**), Stop bei X, Verharren
- 4) 2 Spins **rechts**, Verharren
- 5) Galopp (**links**) auf dem Zirkel, der nicht geschlossen wird, Run Down entlang der langen Seite, Stop mind. 6,00 m von der Bande entfernt hinter dem **Mittelmarker**, Rollback **rechts**, kein Verharren
- 6) Galopp (**rechts**) auf dem Zirkel, der nicht geschlossen wird, Run Down entlang der langen Seite, Stop mind. 6,00 m von der Bande entfernt hinter dem **Mittelmarker**, Rückwärtsrichten mind. 3,00 m, Verharren

Trab	-----
Galopp	—————
Rückwärts	~~~~~

Der Reiter muss das Kopfstück zur Gebisskontrolle vor dem Richter abnehmen.

# Reining Pattern 11 LK 3 A/B

Reining

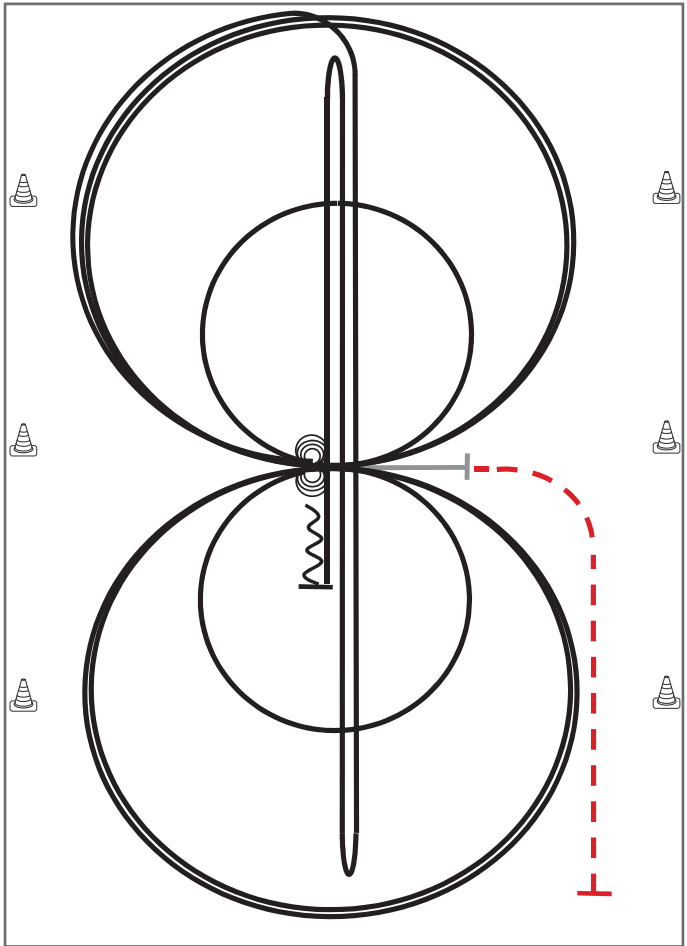

Im Trab zur Mitte der Bahn.  
Beginn der Aufgabe aus dem Schritt oder aus dem Stand.

Trab	-----
Galopp	—————
Rückwärts	⋈⋈⋈

- 1) 4 Spins **links**, Verharren
- 2) 4 Spins **rechts**, Verharren
- 3) 3 Zirkel Galopp (**rechts**), **1. klein** und langsam, 2. + 3. groß und schnell, Galoppwechsel bei X
- 4) 3 Zirkel Galopp (**links**), **1. klein** und langsam, 2. + 3. groß und schnell, Galoppwechsel bei X
- 5) Galopp (**rechts**) auf dem Zirkel, der nicht geschlossen wird, Run Down auf der Mittellinie, Sliding Stop hinter dem **Endmarker**, Rollback **rechts**, kein Verharren
- 6) Run Down auf der Mittellinie, Sliding Stop hinter dem **Endmarker**, Rollback **links**, kein Verharren
- 7) Run Down auf der Mittellinie, Sliding Stop hinter dem **Mittelmarker**, Rückwärtsrichten bis zur Mitte der Bahn oder mind. 3,00 m, Verharren

Der Reiter muss das Kopfstück zur Gebisskontrolle vor dem Richter abnehmen.

## Reining Pattern 11 LK 1/2 A sen.

Reining

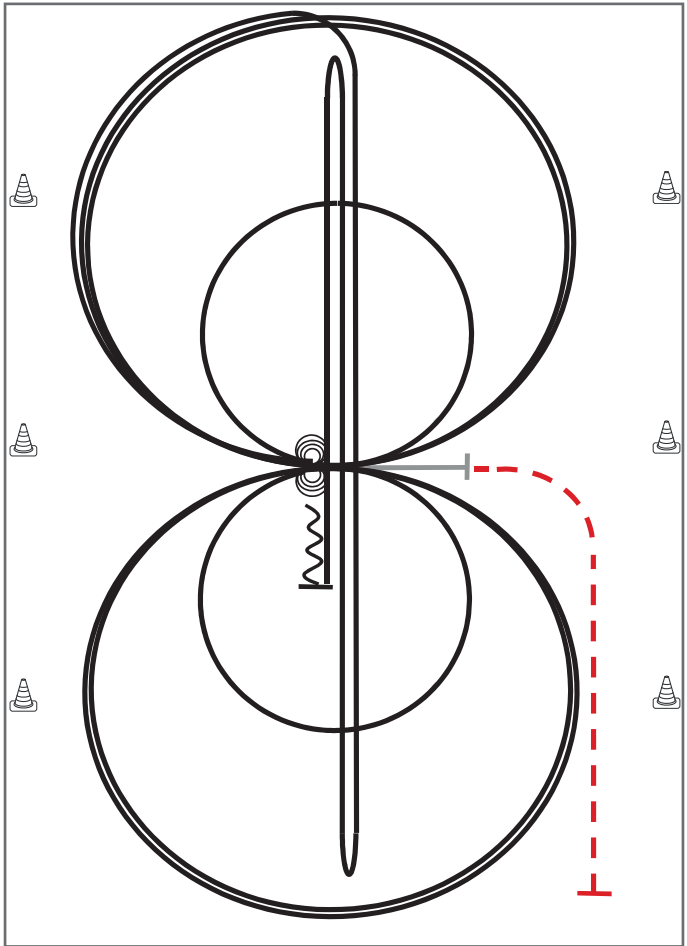

Im Trab zur Mitte der Bahn.  
Beginn der Aufgabe aus dem Schritt oder aus dem Stand.

Trab	-----
Galopp	—————
Rückwärts	~~~~~

- 1) 4 Spins **links**, Verharren
- 2) 4 Spins **rechts**, Verharren
- 3) 3 Zirkel Galopp (**rechts**), **1. klein** und langsam, 2. + 3. groß und schnell, Galoppwechsel bei X
- 4) 3 Zirkel Galopp (**links**), **1. klein** und langsam, 2. + 3. groß und schnell, Galoppwechsel bei X
- 5) Galopp (**rechts**) auf dem Zirkel, der nicht geschlossen wird, Run Down auf der Mittellinie, Sliding Stop hinter dem **Endmarker**, Rollback **rechts**, kein Verharren
- 6) Run Down auf der Mittellinie, Sliding Stop hinter dem **Endmarker**, Rollback **links**, kein Verharren
- 7) Run Down auf der Mittellinie, Sliding Stop hinter dem **Mittelmarker**, Rückwärtsrichten bis zur Mitte der Bahn oder mind. 3,00 m, Verharren

Der Reiter muss das Kopfstück zur Gebisskontrolle vor dem Richter abnehmen.

## Reining Pattern 6 LK 1/2 jun.

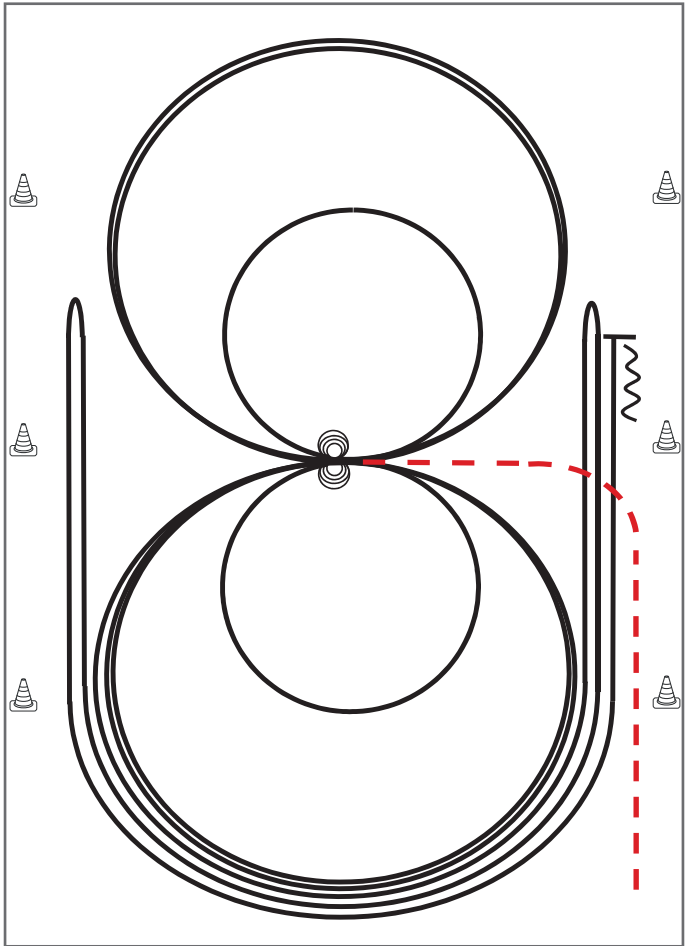

Im Trab zur Mitte der Bahn. Beginn der Aufgabe aus dem Schritt oder aus dem Stand.

- 1) 4 Spins **rechts**, Verharren
- 2) 4 Spins **links**, Verharren
- 3) 3 Zirkel Galopp (**links**), 1. + 2. groß und schnell, **3. klein** und langsam, Galoppwechsel bei X
- 4) 3 Zirkel Galopp (**rechts**), 1. + 2. groß und schnell, **3. klein** und langsam, Galoppwechsel bei X
- 5) Galopp (**links**) auf dem Zirkel, der nicht geschlossen wird, Run Down entlang der langen Seite, Sliding Stop mind. 6,00 m von der Bande entfernt hinter dem **Mittelmarker**, Rollback **rechts**, kein Verharren
- 6) Galopp (**rechts**) auf dem Zirkel, der nicht geschlossen wird, Run Down entlang der langen Seite, Sliding Stop mind. 6,00 m von der Bande entfernt hinter dem **Mittelmarker**, Rollback **links**, kein Verharren
- 7) Galopp (**links**) auf dem Zirkel, der nicht geschlossen wird, Run Down entlang der langen Seite, Sliding Stop mind. 6,00 m von der Bande entfernt hinter dem **Mittelmarker**, Rückwärtsrichten mind. 3,00 m, Verharren

Der Reiter muss das Kopfstück zur Gebisskontrolle vor dem Richter abnehmen.

Trab	-----
Galopp	—————
Rückwärts	~~~~~



## Reining Pattern 10 M LK 1/2 A/B sen.

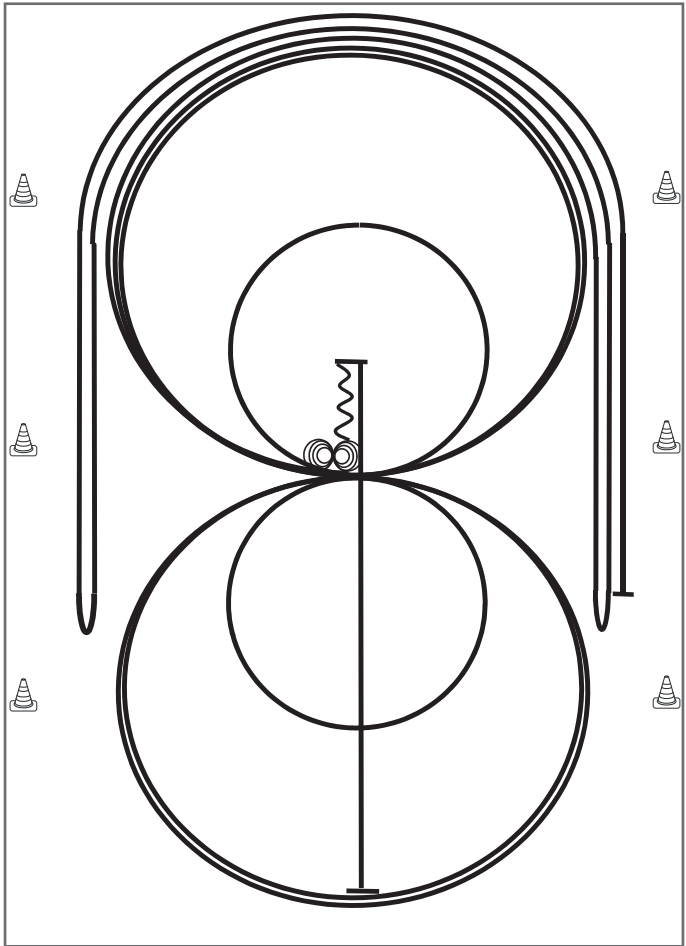

- 1) Run Down auf der Mittellinie, Sliding Stop hinter dem **Mittelmarker**, Rückwärtsrichten bis zur Mitte der Bahn oder mind. 3,00 m, Verharren
- 2) 4 Spins **rechts**, Verharren
- 3) 4¼ Spins **links**, Verharren
- 4) 3 Zirkel Galopp (**rechts**), 1. + 2. groß und schnell, **3. klein** und langsam, Galoppwechsel bei X
- 5) 3 Zirkel Galopp (**links**), **1. klein** und langsam, 2. + 3. groß und schnell, Galoppwechsel bei X
- 6) Galopp (**rechts**) auf dem Zirkel, der nicht geschlossen wird, Run Down entlang der langen Seite, Sliding Stop mind. 6,00 m von der Bande entfernt hinter dem **Mittelmarker**, Rollback **links**, kein Verharren
- 7) Galopp (**links**) auf dem Zirkel, der nicht geschlossen wird, Run Down entlang der langen Seite, Sliding Stop mind. 6,00 m von der Bande entfernt hinter dem **Mittelmarker**, Rollback **rechts**, kein Verharren
- 8) Galopp (**rechts**) auf dem Zirkel, der nicht geschlossen wird, Run Down entlang der langen Seite, Sliding Stop mind. 6,00 m von der Bande entfernt hinter dem **Mittelmarker**, Verharren

Trab	----
Galopp	————
Rückwärts	~~~~~

Der Reiter muss das Kopfstück zur Gebisskontrolle vor dem Richter abnehmen.

## Reining Pattern 5 M LK 1/2 A/B jun

Reining

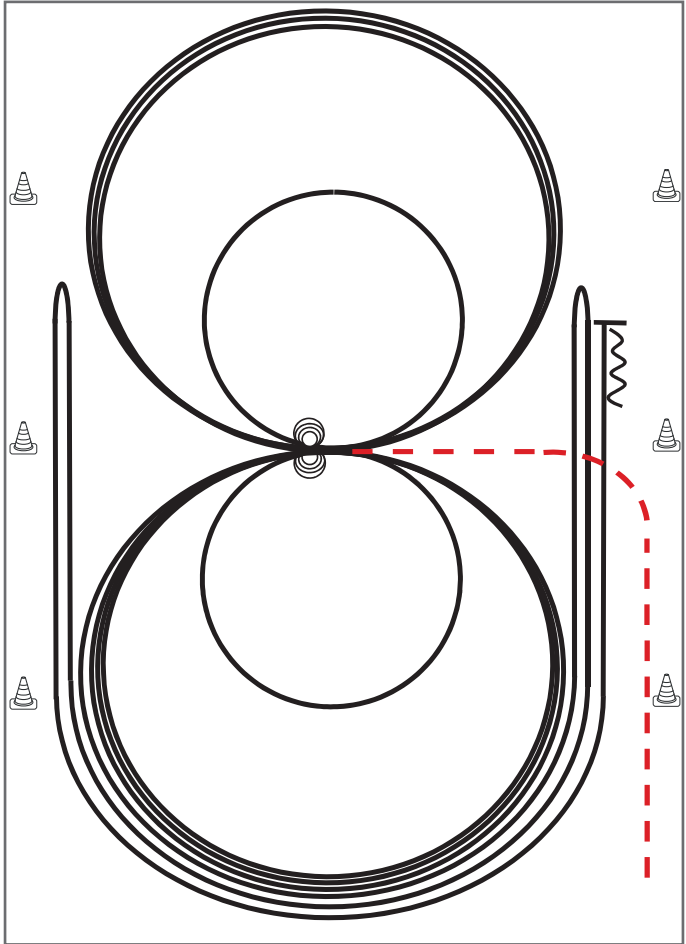

Im Trab zur Mitte der Bahn. Beginn der Aufgabe aus dem Schritt oder aus dem Stand.

- 1) 3 Zirkel Galopp (**links**), 1. + 2. groß und schnell, **3. klein** und langsam, Stop bei X
- 2) 4 Spins **links**, Verharren
- 3) 3 Zirkel Galopp (**rechts**), 1. + 2. groß und schnell, **3. klein** und langsam, Stop bei X
- 4) 4 Spins **rechts**, Verharren
- 5) 1 Zirkel Galopp (**links**) groß und schnell, Galoppwechsel bei X, 1 Zirkel Galopp (**rechts**) groß und schnell, Galoppwechsel bei X (figure 8)
- 6) Galopp (**links**) auf dem Zirkel, der nicht geschlossen wird, Run Down entlang der langen Seite, Sliding Stop mind. 6,00 m von der Bande entfernt hinter dem **Mittelmarker**, Rollback **rechts**, kein Verharren
- 7) Galopp (**rechts**) auf dem Zirkel, der nicht geschlossen wird, Run Down entlang der langen Seite, Sliding Stop mind. 6,00 m von der Bande entfernt hinter dem **Mittelmarker**, Rollback **links**, kein Verharren
- 8) Galopp (**links**) auf dem Zirkel, der nicht geschlossen wird, Run Down entlang der langen Seite, Sliding Stop mind. 6,00 m von der Bande entfernt hinter dem **Mittelmarker**, Rückwärtsrichten mind. 3,00 m, Verharren

Der Reiter muss das Kopfstück zur Gebisskontrolle vor dem Richter abnehmen.

Trab	-----
Galopp	—————
Rückwärts	~~~~~

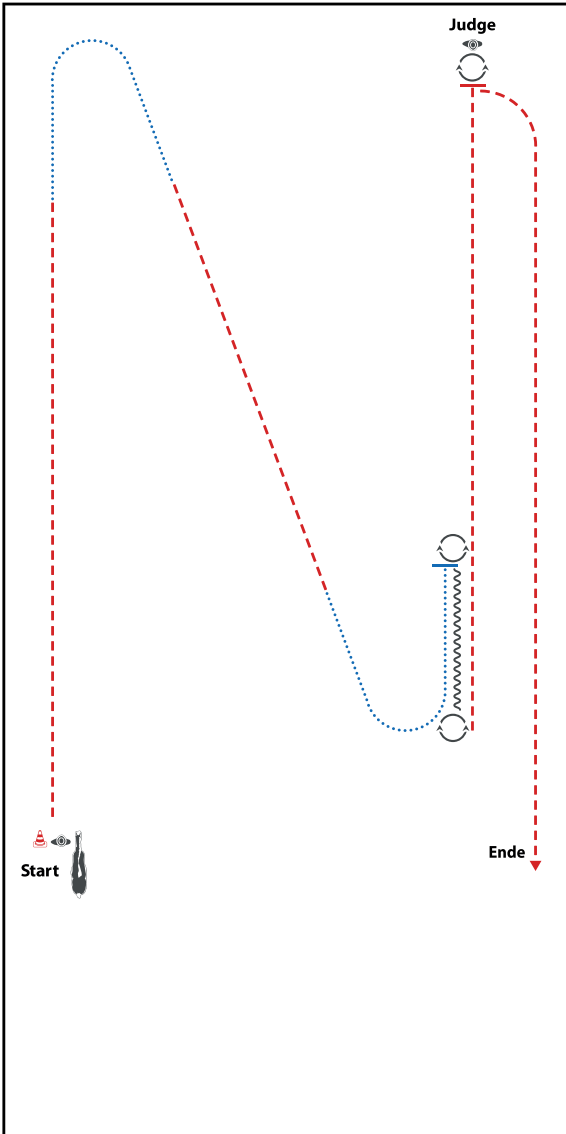

BE READY AT MARKER

- 1) TROT, WALK
- 2) TROT, WALK, STOP
- 3) TURN 360°
- 4) BACK UP
- 5) TURN 360°
- 6) TROT, STOP
- 7) SET UP
- 8) INSPECTION
- 9) TURN 90°, TROT  
TROT OUT

WALK (SCHRITT)	.....
EXTENDED WALK	.....
JOG/TROT (TRAB)	-----
EXTENDED TROT	-----
LOPE (GALOPP)	=====
EXTENDED LOPE	=====
BACK UP (RÜCKWÄRTS)	~~~~~
LEAD CHANGE (GALOPPWECHSEL)	=====
TURN (DREHUNG)	⤵
	ERSTE
	WESTENREITER
	UNION
	WELDFÖRDERNDE VERBÄNDER

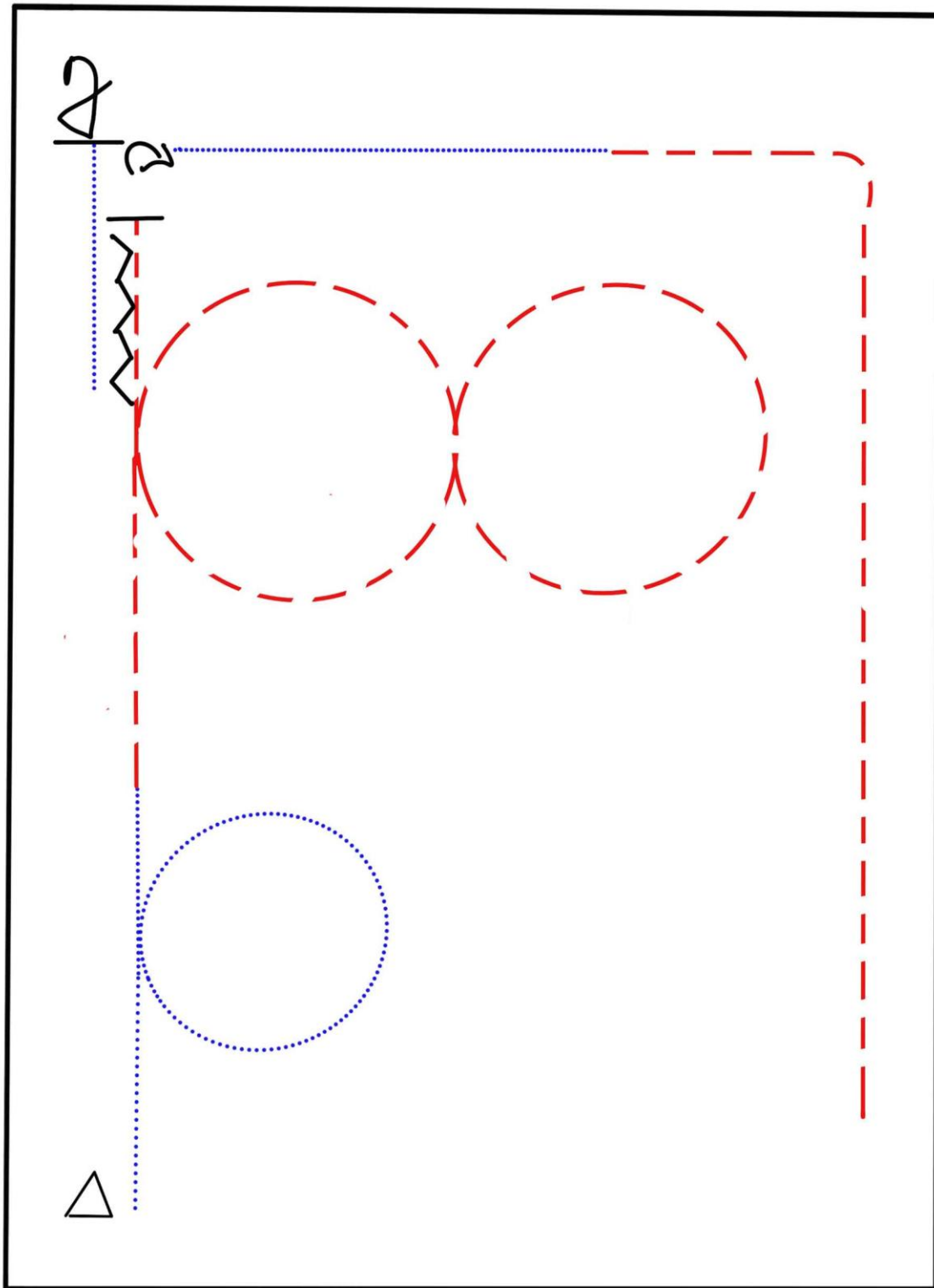

Be ready at Marker

1. Walk
2. Trot, Stop
3. Back up at least one horse length
4. Walk, Stop
5. Set up
6. Inspection
7. Turn 450°
8. Walk
9. Trot

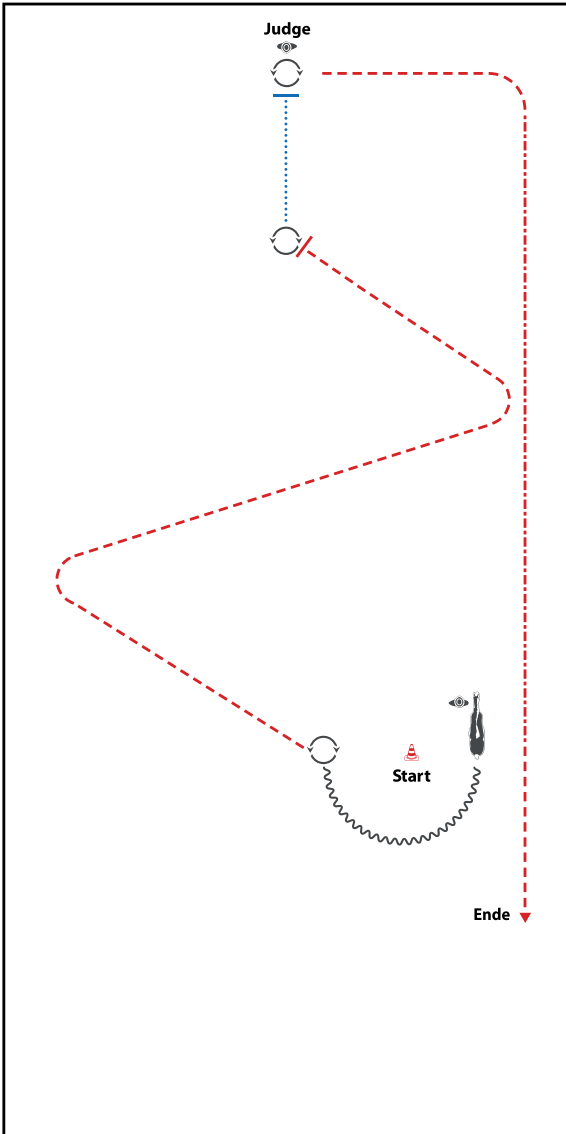

BE READY WITH THE HORSES HIP ALIGNED WITH THE MARKER

- 1) BACK UP
- 2) TURN 135°
- 3) TROT, STOP
- 4) TURN 405°
- 5) WALK, STOP
- 6) SET UP
- 7) INSPECTION
- 8) TURN 90°, TROT, EXTENDED TROT, TROT TROT OUT

WALK (SCHRITT)	
EXTENDED WALK	
JOG/TROT (TRAB)	
EXTENDED TROT	
LOPE (GALOPP)	
EXTENDED LOPE	
BACK UP (RÜCKWÄRTS)	
LEAD CHANGE (GALOPPWECHSEL)	
TURN (DREHUNG)	

ERSTE WESTENREITER   
 UNION   
 WIRTSCHAFTSUNIVERSITÄT SIEGEN

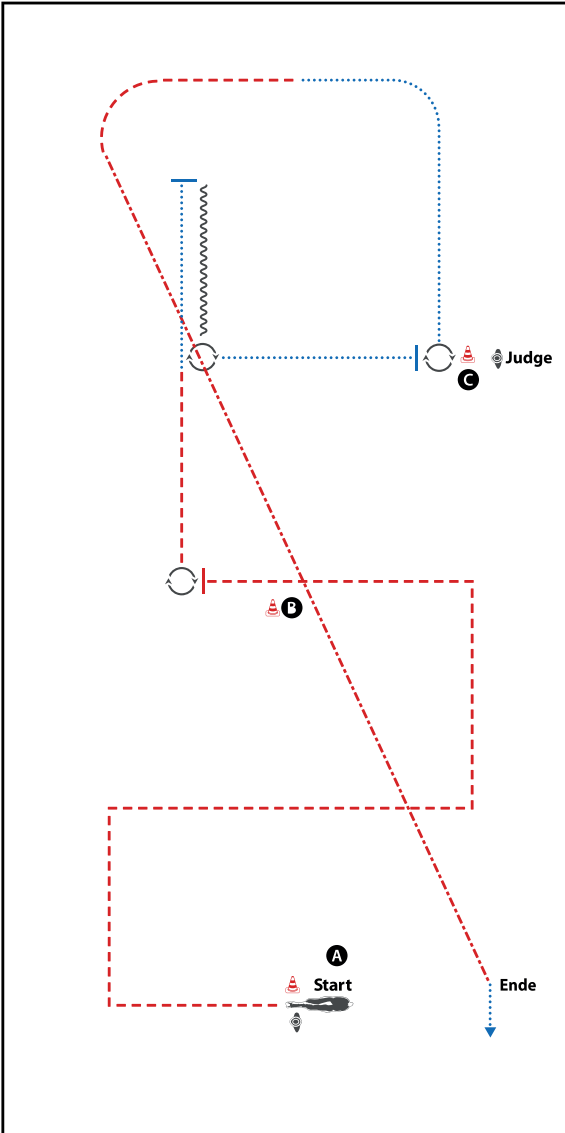

**BE READY AT MARKER**

- 1) TROT CORNERS AND STOP BEHIND B
- 2) TURN 45°
- 3) TROT, WALK, STOP
- 4) BACK UP
- 5) TURN 45°, WALK, STOP
- 6) SET UP
- 7) INSPECTION
- 8) TURN 270°, WALK, TROT
- 9) EXTENDED TROT  
WALK OUT

WALK (SCHRITT)	
EXTENDED WALK	
JOG/TROT (TRAB)	
EXTENDED TROT	
LOPE (GALOPP)	
EXTENDED LOPE	
BACK UP (RÜCKWÄRTS)	
LEAD CHANGE (GALOPPWECHSEL)	
TURN (DREHUNG)	
	ERSTE
	WESTENREITER
	UNION
	WELDPFERDEBUND WESTERWALD







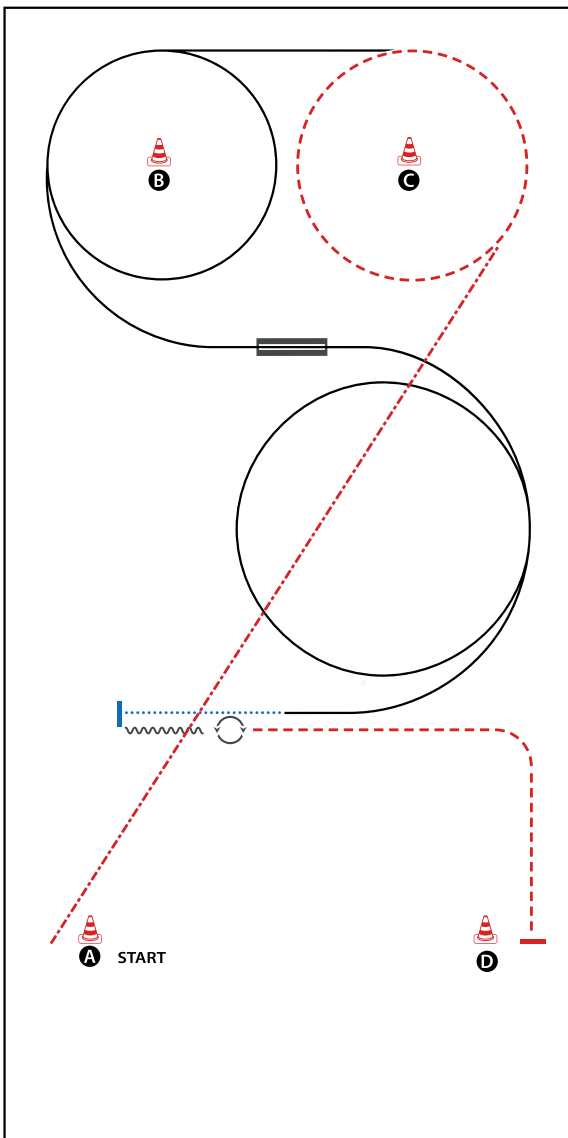

**BE READY AT A**

- 1) EXTENDED JOG
- 2) JOG
- 3) LOPE (LL)
- 4) CHANGE LEADS (SIMPLE OR FLYING)
- 5) LOPE (RL)
- 6) WALK
- 7) STOP, BACK UP (AT LEAST ONE HORSE LENGTH)
- 8) TURN 540° (LEFT OR RIGHT)
- 9) JOG, STOP  
WALK OUT

WALK (SCHRITT)	
EXTENDED WALK	
JOG/TROT (TRAB)	
EXTENDED TROT	
LOPE (GALOPP)	
EXTENDED LOPE	
BACK UP (RÜCKWÄRTS)	
LEAD CHANGE (GALOPPWECHSEL)	
TURN (DREHUNG)	
	ERSTE
	WESTENREITER
	UNION
	WELDPFERDEBUND WESTERWORLD





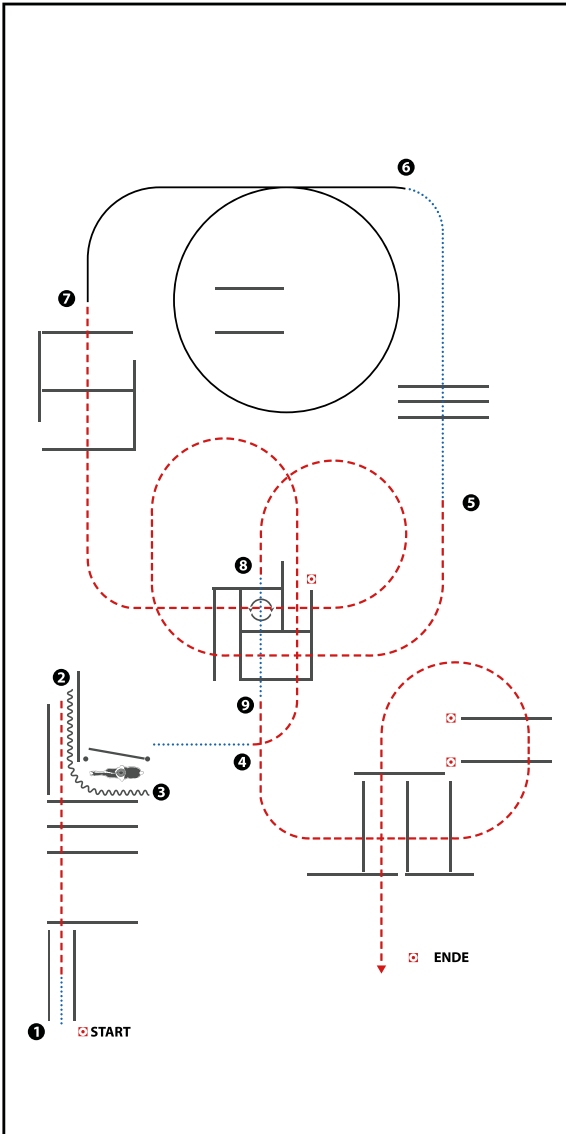

- 1) WALK, JOG OVER, JOG INTO CHUTE, STOP
- 2) BACK UP
- 3) GATE RH, WALK
- 4) JOG OVER
- 5) WALK OVER
- 6) LOPE (LL)
- 7) JOG OVER
- 8) WALK INTO 1. BOX,  
360° TURN EITHER WAY (LEFT OR RIGHT), WALK OUT
- 9) JOG OVER

WALK (SCHRITT)	.....
EXTENDED WALK	.....
JOG/TROT (TRAB)	-----
EXTENDED TROT	-----
LOPE (GALOPP)	=====
EXTENDED LOPE	=====
BACK UP (RÜCKWÄRTS)	~~~~~
LEAD CHANGE (GALOPPWECHSEL)	=====
TURN (DREHUNG)	
ERSTE	
WESTENREITER	
UNION	
WESTENREITER UND WESTENREITER	

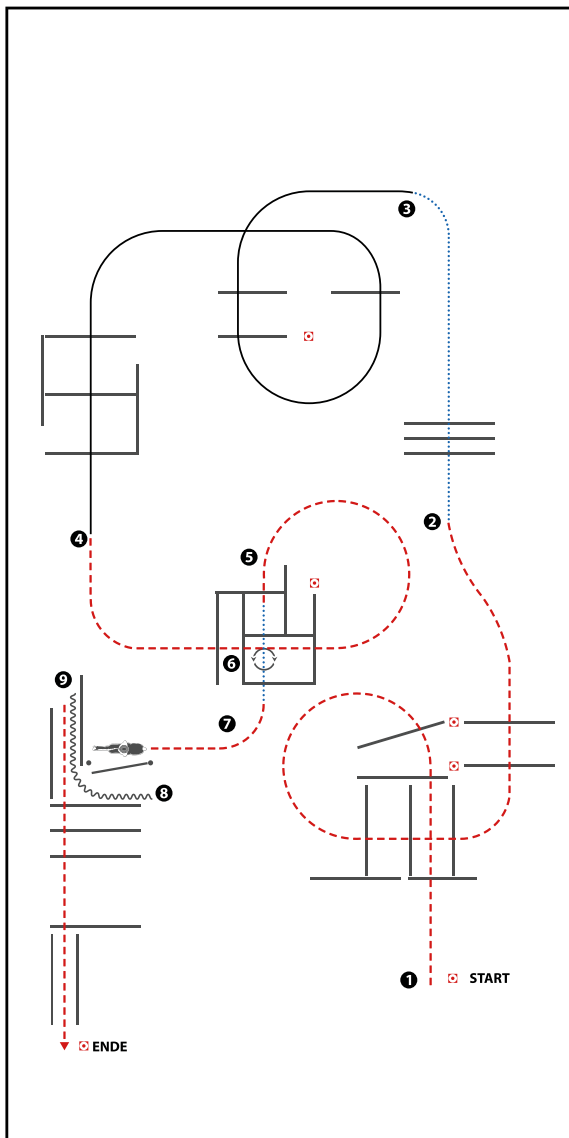

(Erhöhungen optional)

- 1) JOG OVER
- 2) WALK OVER
- 3) LOPE OVER (LL)
- 4) JOG OVER
- 5) JOG INTO THE 1. BOX, STOP OR BREAK TO WALK, WALK INTO THE 2. BOX,
- 6) 360° TURN EITHER WAY (LEFT OR RIGHT), WALK OUT
- 7) JOG, GATE LH
- 8) BACK UP
- 9) JOG OVER, JOG OUT

WALK (SCHRITT)	.....
EXTENDED WALK	.....
JOG/TROT (TRAB)	.....
EXTENDED TROT	.....
LOPE (GALOPP)	.....
EXTENDED LOPE	.....
BACK UP (RÜCKWÄRTS)	.....
LEAD CHANGE (GALOPPWECHSEL)	.....
TURN (DREHUNG)	.....
ERSTE	.....
WESTENREITER	.....
UNION	.....
WELSHPONIES/ARABER/ANDERER	.....

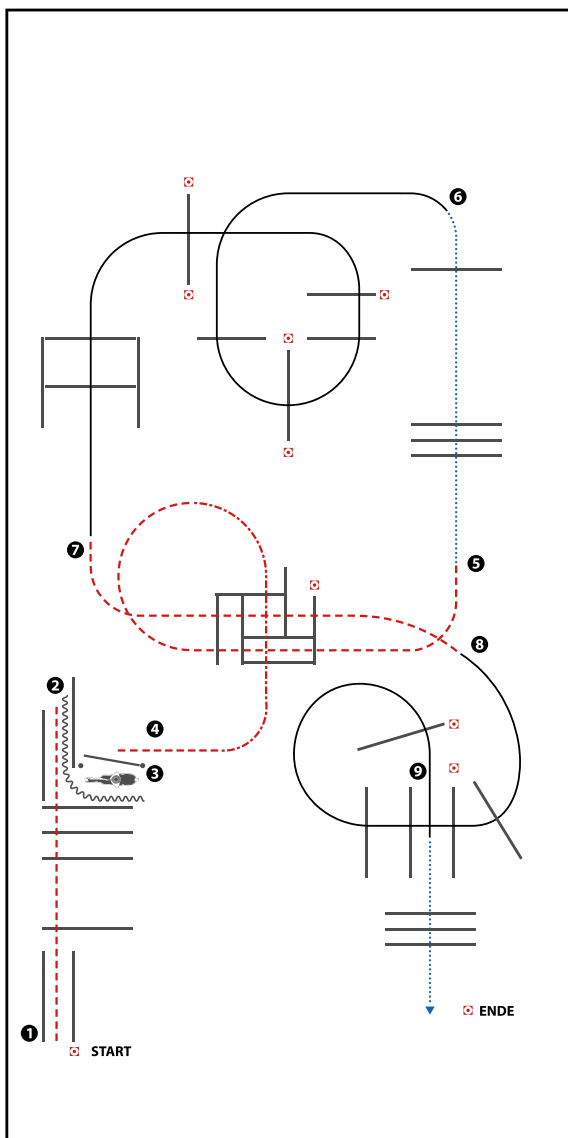

(Erhöhungen optional)

- 1) JOG OVER, JOG INTO CHUTE, STOP
- 2) BACK UP
- 3) GATE RH
- 4) JOG, EXTENDED JOG OVER, JOG OVER
- 5) STOP OR BREAK TO WALK, WALK OVER POLES
- 6) LOPE OVER (LL)
- 7) JOG OVER
- 8) LOPE OVER (RL)
- 9) LOPE INTO CHUTE, STOP OR BREAK TO WALK, WALK OVER

WALK (SCHRITT)	.....
EXTENDED WALK	.....
JOG/TROT (TRAB)	.....
EXTENDED TROT	.....
LOPE (GALOPP)	.....
EXTENDED LOPE	.....
BACK UP (RÜCKWÄRTS)	.....
LEAD CHANGE (GALOPPWECHSEL)	.....
TURN (DREHUNG)	.....
ERSTE	.....
WESTREITER	.....
UNION	.....
WELDPFERDEBUND WELDPFERTEUR	.....

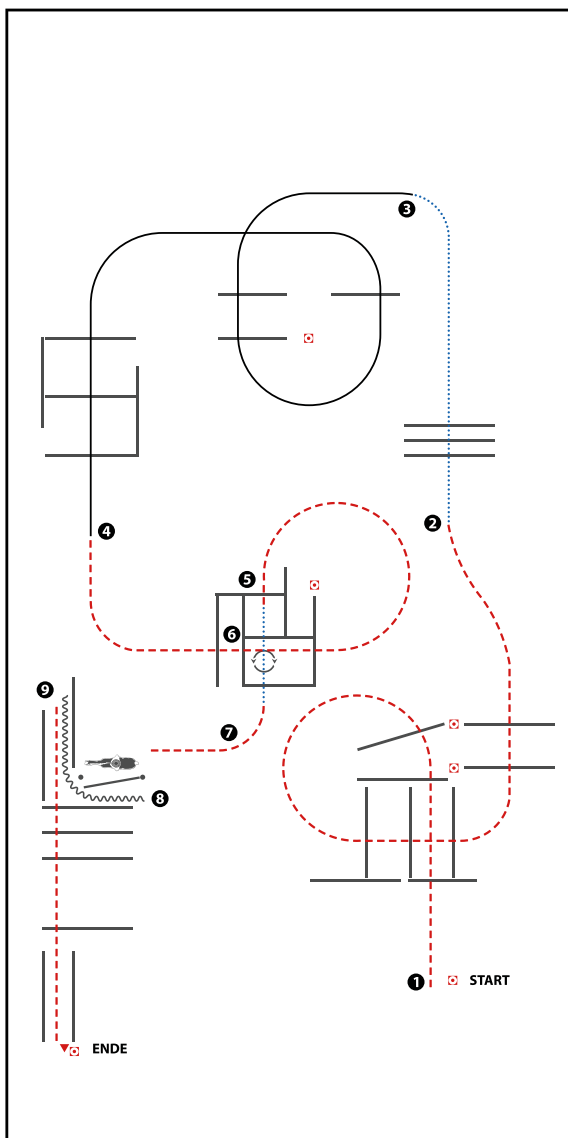

(Erhöhungen optional)

- 1) JOG OVER
- 2) WALK OVER
- 3) LOPE OVER (LL)
- 4) JOG OVER
- 5) JOG INTO THE 1. BOX, STOP OR BREAK TO WALK,  
WALK INTO THE 2. BOX,
- 6) 360° TURN EITHER WAY (LEFT OR RIGHT), WALK OUT
- 7) JOG, GATE LH
- 8) BACK UP
- 9) JOG OVER, JOG OUT

WALK (SCHRITT)	.....
EXTENDED WALK	.....
JOG/TROT (TRAB)	.....
EXTENDED TROT	.....
LOPE (GALOPP)	.....
EXTENDED LOPE	.....
BACK UP (RÜCKWÄRTS)	~~~~~
LEAD CHANGE (GALOPPWECHSEL)	=====
TURN (DREHUNG)	⤵
ERSTE	=====
WESTENREITER	=====
UNION	=====
WELDPFERDEBUND WESTERWALD	=====

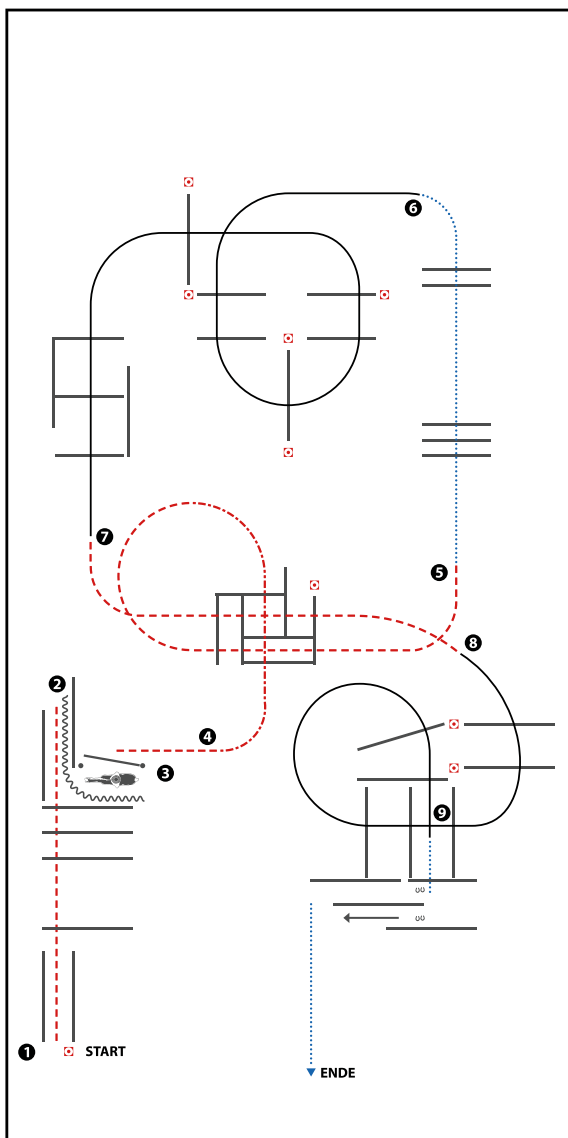

(Erhöhungen optional)

- 1) JOG OVER, JOG INTO CHUTE, STOP
- 2) BACK UP
- 3) GATE RH
- 4) JOG, EXTENDED JOG OVER, JOG OVER
- 5) STOP OR BREAK TO WALK, WALK OVER POLES
- 6) LOPE OVER (LL)
- 7) JOG OVER
- 8) LOPE OVER (RL)
- 9) LOPE INTO CHUTE, STOP OR BREAK TO WALK, WALK OVER, SIDEPASS RIGHT

WALK (SCHRITT)	.....
EXTENDED WALK	.....
JOE/TROT (TRAB)	-----
EXTENDED TROT	-----
LOPE (GALOPP)	=====
EXTENDED LOPE	=====
BACK UP (RÜCKWÄRTS)	~~~~~
LEAD CHANGE (GALOPPWECHSEL)	=====
TURN (DREHUNG)	↻
ERSTE	=====
WESTENREITER	=====
UNION	=====
WELDPFERDEBUND WESTERWALD	=====



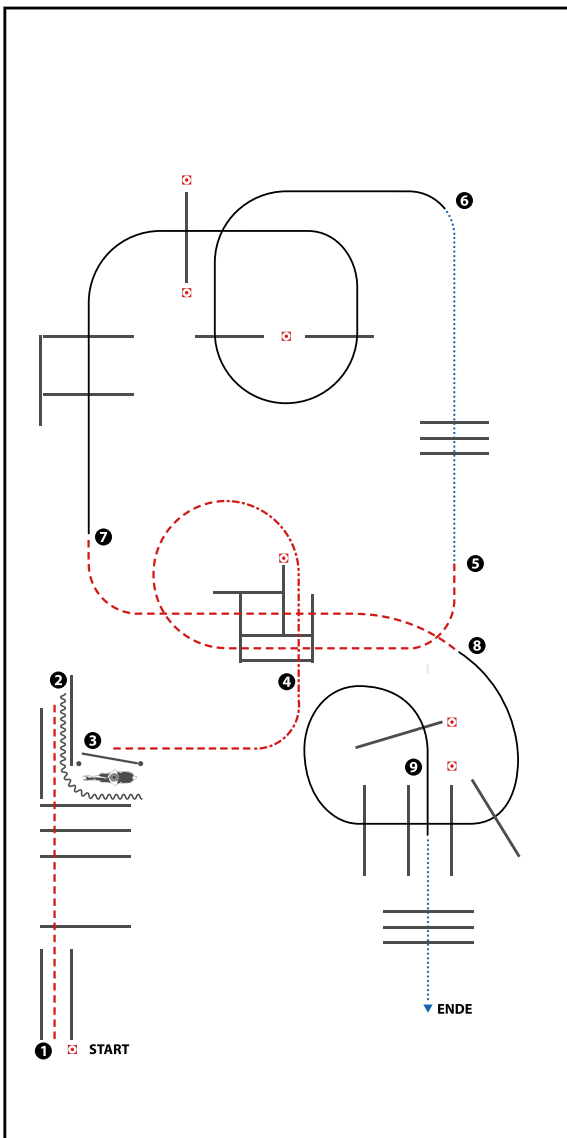

(Erhöhungen optional)

- 1) JOG OVER, JOG INTO CHUTE, STOP
- 2) BACK UP
- 3) GATE RH
- 4) JOG, EXTENDED JOG OVER, JOG OVER
- 5) STOP OR BREAK TO WALK, WALK OVER POLES
- 6) LOPE OVER (LL)
- 7) JOG OVER
- 8) LOPE OVER (RL)
- 9) LOPE INTO CHUTE, STOP OR BREAK TO WALK, WALK OVER

WALK (SCHRITT)	
EXTENDED WALK	
JOG/TROT (TRAB)	
EXTENDED TROT	
LOPE (GALOPP)	
EXTENDED LOPE	
BACK UP (RÜCKWÄRTS)	
LEAD CHANGE (GALOPPWECHSEL)	
TURN (DREHUNG)	
ERSTE	
WESTENREITER	
UNION	
WIEDERHOLER/REITER	

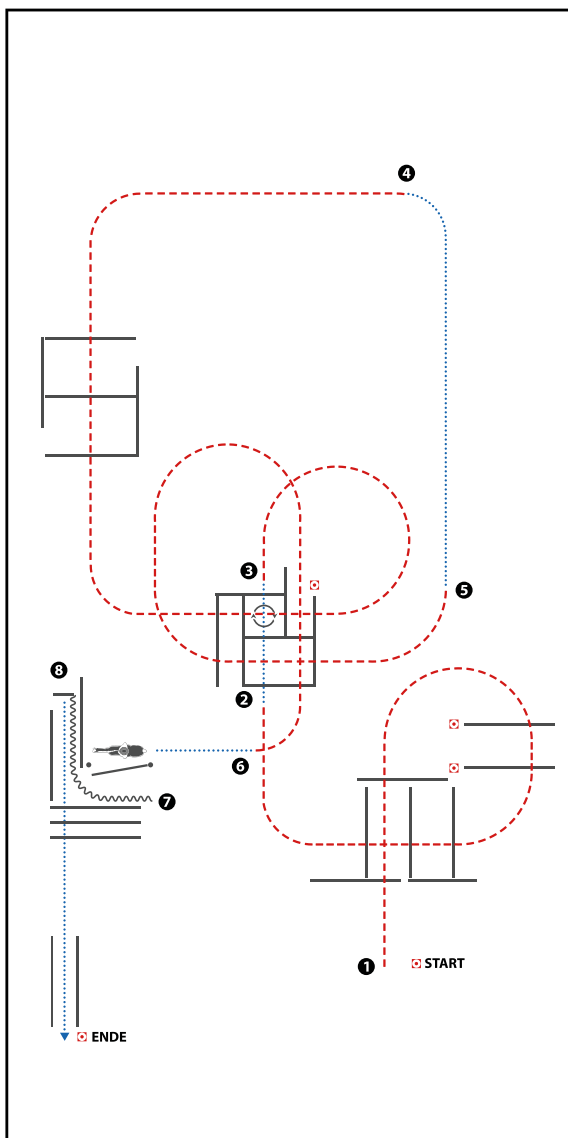

(Tor ist optional)

- 1) JOG OVER (Trabstangen)
- 2) WALK INTO BOX, 360° TURN RIGHT, WALK OUT  
(im Schritt in die Box, 360° Wendung rechts,  
im Schritt aus der Box)
- 3) JOG OVER (Trabstangen)
- 4) WALK (Schritt)
- 5) JOG OVER (Trabstangen)
- 6) WALK, GATE LH (Schritt, Tor, linke Hand)
- 7) BACK UP (Rückwärts)
- 8) WALK OVER (Schrittstangen)

WALK (SCHRI TT)	.....
EXTENDED WALK	.....
JOG/TROT (TRAB)	-----
EXTENDED TROT	-----
LOPE (GALOPP)	-----
EXTENDED LOPE	-----
BACK UP (RÜCKWÄRTS)	~~~~~
LEAD CHANGE (GALOPPWECHSEL)	=====
TURN (DREHUNG)	↻
ERSTE	=====
WESTENREITER	=====
UNION	=====
WESTENREITER	=====