

Trail aus Set Nr.:9

Trail LK 1/2	Pattern 4
Trail LK 3	Pattern 5
Trail LK 4/5	Pattern 6
WT/FZ	Pattern 8
Horse & Dog Trail	Siehe Patternbook

Green Horse Trail	Jupf Trail Nr. 4
Green Horse Basic	Jupf Basis Nr. 8
Green Horse Ranch Riding	Jupft RR Nr. 12

Reining

Reining LK 1/2	Pattern 10
Reining. LK 3	Pattern 8
Reining LK 4	Pattern 14

Western Riding

Western Riding LK 1-3	Pattern 8
-----------------------	-----------

Superhorse

Superhorse LK 1/2	Pattern 2
-------------------	-----------

Ranch Riding

Ranch Riding LK 1/2	Pattern Nr. 9
Ranch Riding LK 3	Pattern Nr. 22
Ranch Riding LK 4/5	Pattern Nr. 31

Horsemanship

Horsemanship LK 1/2	Pattern Nr. 53
Horsemanship LK 3	Siehe Patternbook
Horsemanship LK 4/5	Siehe Patternbook

Showmanship at Halter

Showmanship at Halter LK 1/2	Pattern Nr. 1
Showmanship at Halter LK 3	Siehe Patternbook
Showmanship at Halter LK 4/5	Siehe Patternbook

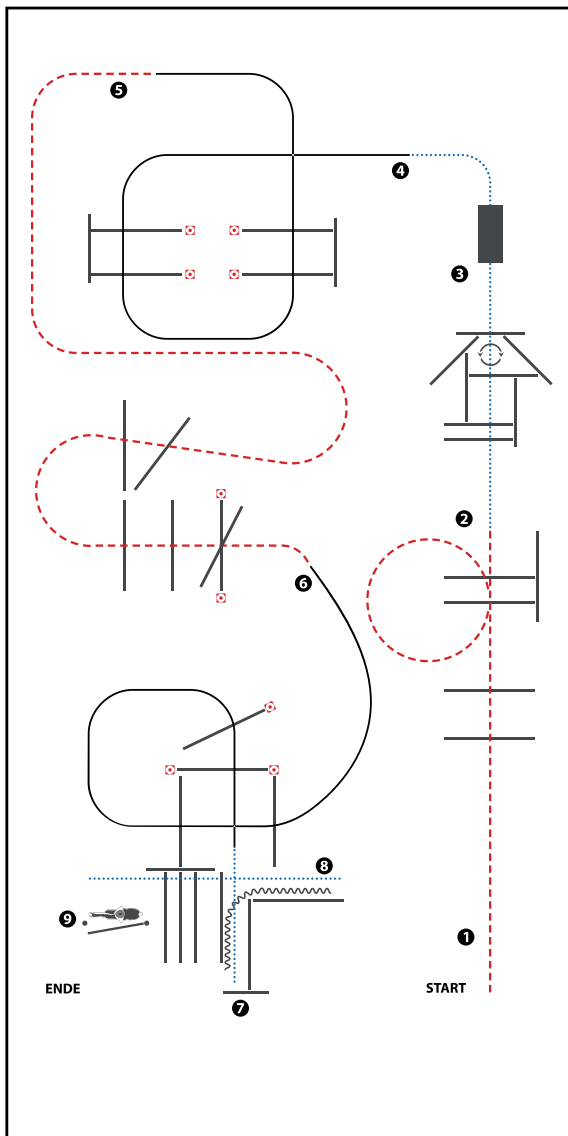

(Erhöhungen optional)

- 1) JOG OVER
- 2) WALK OVER, WALK INTO TRIANGLE, 360° TURN EITHER WAY, WALK OUT
- 3) WALK OVER BRIDGE
- 4) LOPE OVER (LL)
- 5) JOG OVER
- 6) LOPE OVER (RL), WALK INTO CHUTE, STOP
- 7) BACK UP
- 8) WALK OVER
- 9) GATE LH

WALK (SCHRITT)	
EXTENDED WALK	
JOG/TROT (TRAB)	
EXTENDED TROT	
LOPE (GALOPP)	
EXTENDED LOPE	
BACK UP (RÜCKWÄRTS)	
LEAD CHANGE (GALOPPWECHSEL)	
TURN (DREHUNG)	
ERSTE	
WEITERER	
UNION	
WIEDERHOLER	

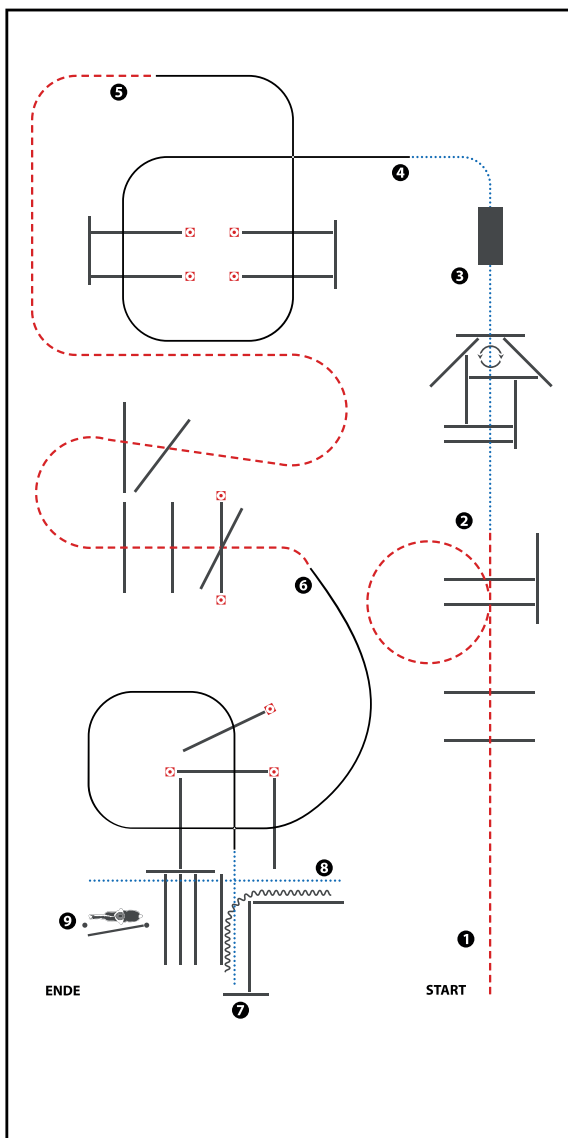

(Erhöhungen optional)

- 1) JOG OVER
- 2) WALK OVER, WALK INTO TRIANGLE, 360° TURN EITHER WAY, WALK OUT
- 3) WALK OVER BRIDGE
- 4) LOPE OVER (LL)
- 5) JOG OVER
- 6) LOPE OVER (RL), WALK INTO CHUTE, STOP
- 7) BACK UP
- 8) WALK OVER
- 9) GATE LH

WALK (SCHRITT)	
EXTENDED WALK	
JOG/TROT (TRAB)	
EXTENDED TROT	
LOPE (GALOPP)	
EXTENDED LOPE	
BACK UP (RÜCKWÄRTS)	
LEAD CHANGE (GALOPPWECHSEL)	
TURN (DREHUNG)	
ERSTE	
WEITERER	
UNION	
WIEDERHOLER/BEIHALTUNG	

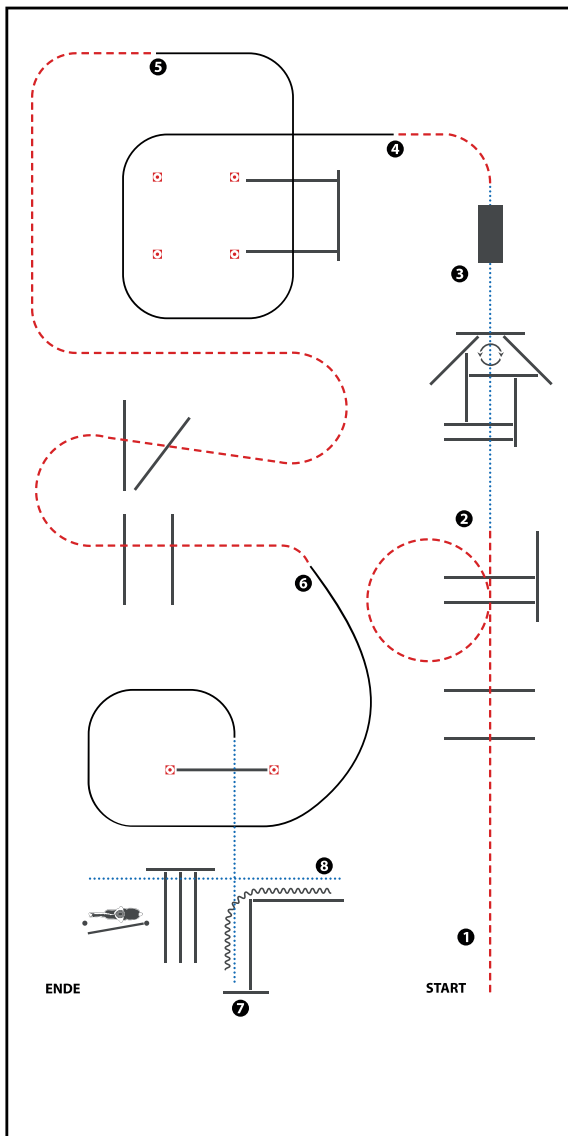

- 1) JOG OVER
- 2) WALK OVER, WALK INTO TRIANGLE, 360° TURN EITHER WAY, WALK OUT
- 3) WALK OVER BRIDGE
- 4) JOG, LOPE OVER (LL)
- 5) JOG OVER
- 6) LOPE (RL), WALK OVER INTO CHUTE, STOP
- 7) BACK UP
- 8) WALK OVER
- 9) GATE LH

WALK (SCHRITT)	
EXTENDED WALK	
JOG/TROT (TRAB)	
EXTENDED TROT	
LOPE (GALOPP)	
EXTENDED LOPE	
BACK UP (RÜCKWÄRTS)	
LEAD CHANGE (GALOPPWECHSEL)	
TURN (DREHUNG)	
	ERSTE
	WEITERER
	UNION
	WIEDERHOLER

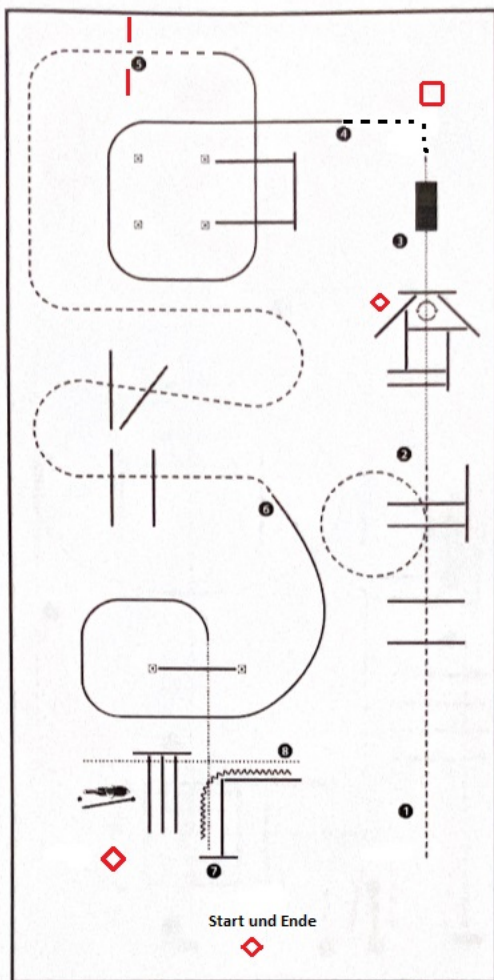

Hund an der Startpylone ableinen, Beginn im Walk

- 1) JOG OVER
- 2) WALK OVER, WALK INTO TRIANGLE, 360° TURN EITHER WAY, WALK OUT Hund wartet an Pylone
- 3) WALK OVER BRIDGE Hund voraus auf Podest
- 4) Hund aufnehmen, dann Jog und Lope over
- 5) JOG OVER, Hund über Sprung
- 6) LOPE (RL), WALK OVER INTO CHUTE, STOP
- 7) BACK UP, Hund zur Pylone schicken, dieser wartet bis nach dem Tor
- 8) WALK OVER
- 9) GATE LH Hund aufnehmen, im Walk zum Start, absteigen, Hund anleinen

WALK (SCHRITT)
EXTENDED WALK
JOG/TROT (TRAB)
EXTENDED TROT
LOPE (GALOPPI)
EXTENDED LOPE
BACK UP (RÜCKWÄRTS)
LEAD CHANGE (GALOPPWECHSEL)
TURN (DREHUNG)

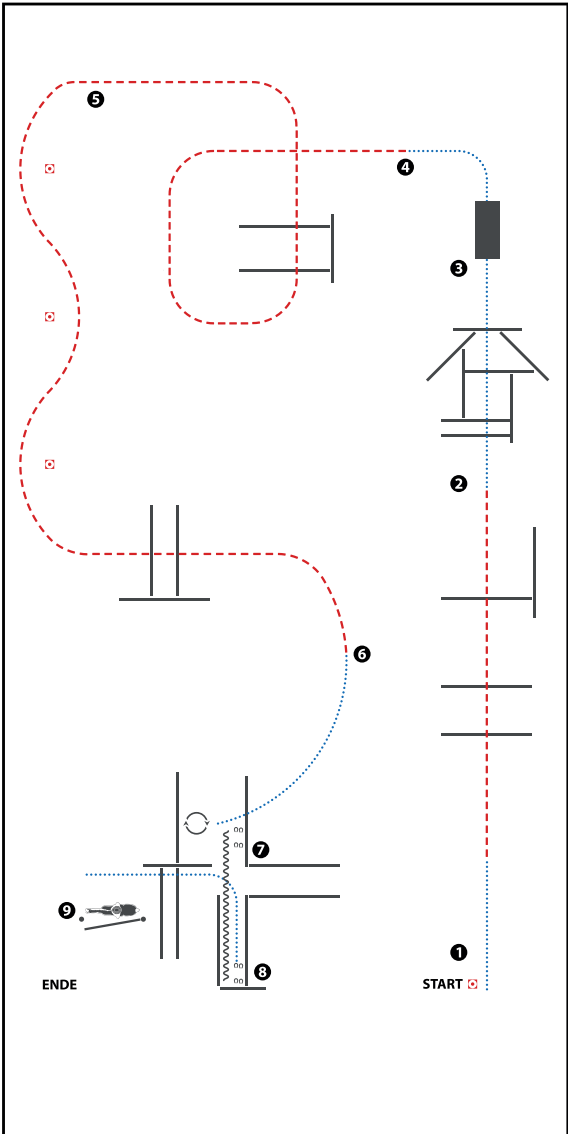

(Tor ist optional)

- 1) WALK, JOG OVER (Schritt, Trabstangen)
- 2) WALK OVER (Schrittstangen)
- 3) WALK OVER BRIDGE (Im Schritt über die Brücke)
- 4) JOG OVER (Trabstangen)
- 5) JOG SERPENTINE, JOG OVER (Slalom, Trabstangen)
- 6) WALK INTO BOX, 1 ¼ TURN RIGHT
(Im Schritt in die Box, 1 ¼ Wendung rechts)
- 7) BACK UP (Rückwärts)
- 8) WALK OVER (Schrittstangen)
- 9) GATE LH (Tor linke Hand)

WALK (SCHRI TT)
EXTENDED WALK
JOG/TROT (TRAB)	- . - . - . - . - .
EXTENDED TROT	- . - . - . - . - .
LOPE (GALOPP)	—————
EXTENDED LOPE	—————
BACK UP (RÜCKWÄRTS)	~~~~~
LEAD CHANGE (GALOPPWECHSEL)	———
TURN (DREHUNG)	⤵
ERSTE	———
WESTSCHWEITER	———
UNION	———
WESTSCHWEITER	———

Jungferde Trail Pattern 4 Greenhorse Trail

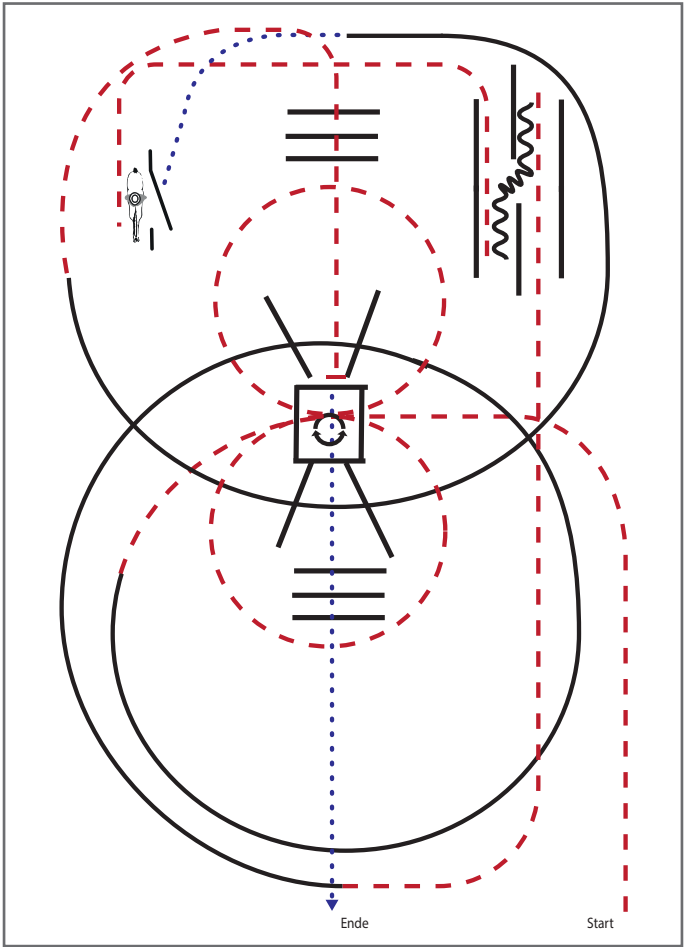

- 1) Trab, Trabstangen (2m) mit Volten links und rechts (beliebig beginnend)
- 2) Linksgalopp Zirkel, Galoppstangen, Trab
- 3) Stop, Rückwärtsrichten
- 4) Trab zum Tor
- 5) Seiltor (linke Hand)
- 6) Schritt, Rechtsgalopp Zirkel, Galoppstangen
- 7) Trab, Trabstangen (1m)
- 8) Stopp, Schritt in die Box, Drehung 360° (rechts oder links), Schritt
- 9) Schrittstangen (0,60m), im Schritt die Arena verlassen

Legende:	
Schritt	
Trab	
Galopp	
Wechselzone	
Rückwärts	

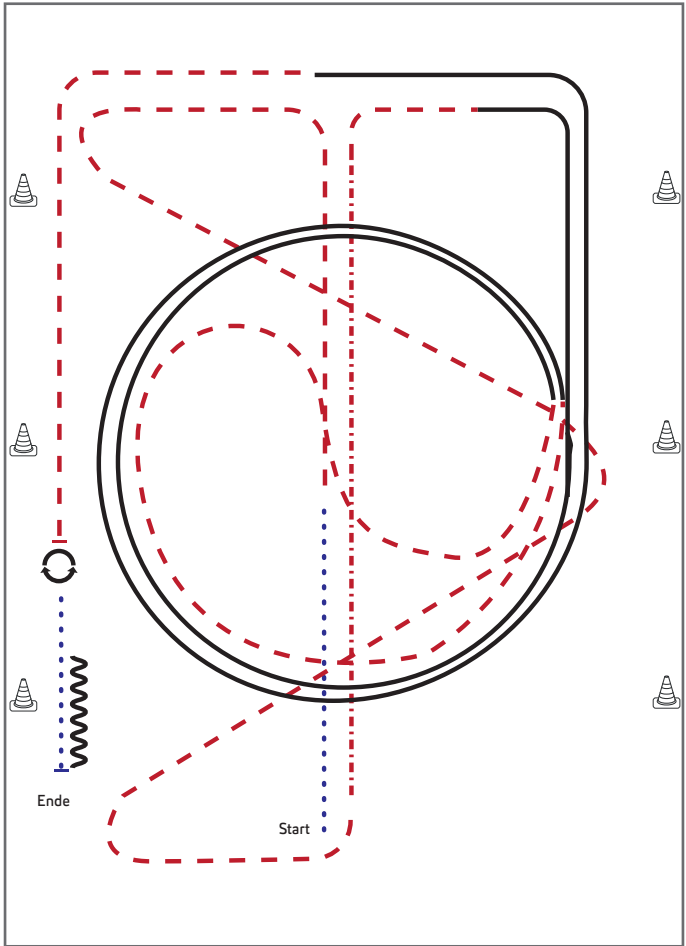

Jungpferde

- 1) Schritt, Trab
- 2) zweimal durch die halbe Bahn wechseln
- 3) Auf der Mittellinie Tritte verlängern, Trab rechte Hand
- 4) Rechtsgalopp, 1/2 lange Seite, Mittelzirkel
- 5) Trab, im Trab durch den Zirkel wechseln
- 6) Linksgalopp, Mittelzirkel, weiter ganze Bahn
- 7) Mitte kurze Seite Trab, Stopp
- 8) HHW 360° rechts und links (beliebig beginnend)
- 9) Schritt, Anhalten, Rückwärts

Legende:	
Schritt
Trab	- - - - -
Galopp	— · — · —
Wechselzone	▬▬▬▬
Rückwärts	〰〰〰〰

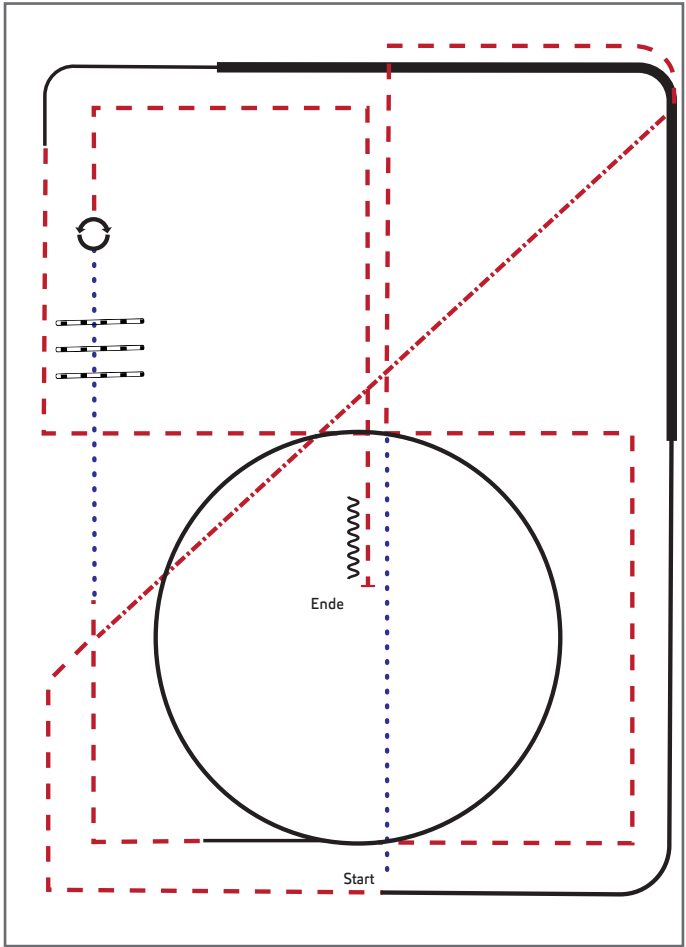

Jungpferde

- 1) Walk, Trot
- 2) Extended Trot, Trot
- 3) Lope LL, extended Lope, Lope
- 4) Trot corners
- 5) Lope circle RL
- 6) Trot
- 7) Walk over
- 8) Turns 360° each direction
- 9) Trot, Stop, Back up

Legende:

Schritt	
Trab	
Galopp	
Wechselzone	
Rückwärts	

Reining Pattern 8 LK 3

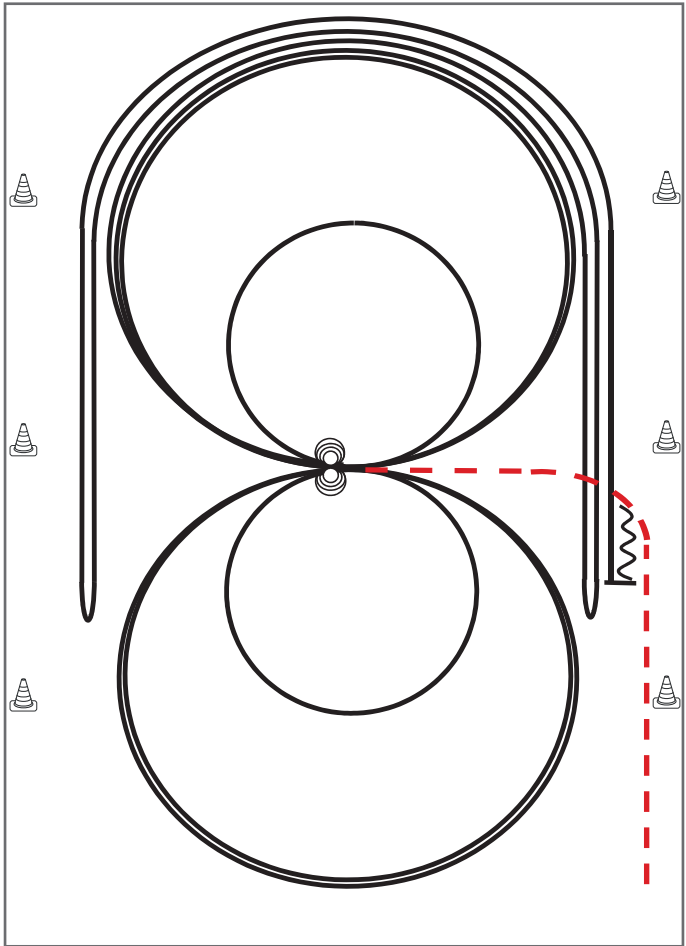

Reining

Im Trab zur Mitte der Bahn. Beginn der Aufgabe aus dem Schritt oder aus dem Stand.

- 1) 4 Spins **links**, Verharren
- 2) 4 Spins **rechts**, Verharren
- 3) 3 Zirkel Galopp (**rechts**), 1. groß und schnell, 2. **klein** und langsam, 3. groß und schnell, Galoppwechsel bei X
- 4) 3 Zirkel Galopp (**links**), 1. groß und schnell, 2. **klein** und langsam, 3. groß und schnell, Galoppwechsel bei X
- 5) Galopp (**rechts**) auf dem Zirkel, der nicht geschlossen wird, Run Down entlang der langen Seite, Sliding Stop mind. 6,00 m von der Bande entfernt hinter dem **Mittelmarker**, Rollback **links**, kein Verharren
- 6) Galopp (**links**) auf dem Zirkel, der nicht geschlossen wird, Run Down entlang der langen Seite, Sliding Stop mind. 6,00 m von der Bande entfernt hinter dem **Mittelmarker**, Rollback **rechts**, kein Verharren
- 7) Galopp (rechts) auf dem Zirkel, der nicht geschlossen wird, Run Down entlang der langen Seite, Sliding Stop mind. 6,00 m von der Bande entfernt hinter dem **Mittelmarker**, Rückwärtsrichten mind. 3,00 m, Verharren

Trab	-----
Galopp	—————
Rückwärts	~~~~~

Der Reiter muss das Kopfstück zur Gebisskontrolle vor dem Richter abnehmen.

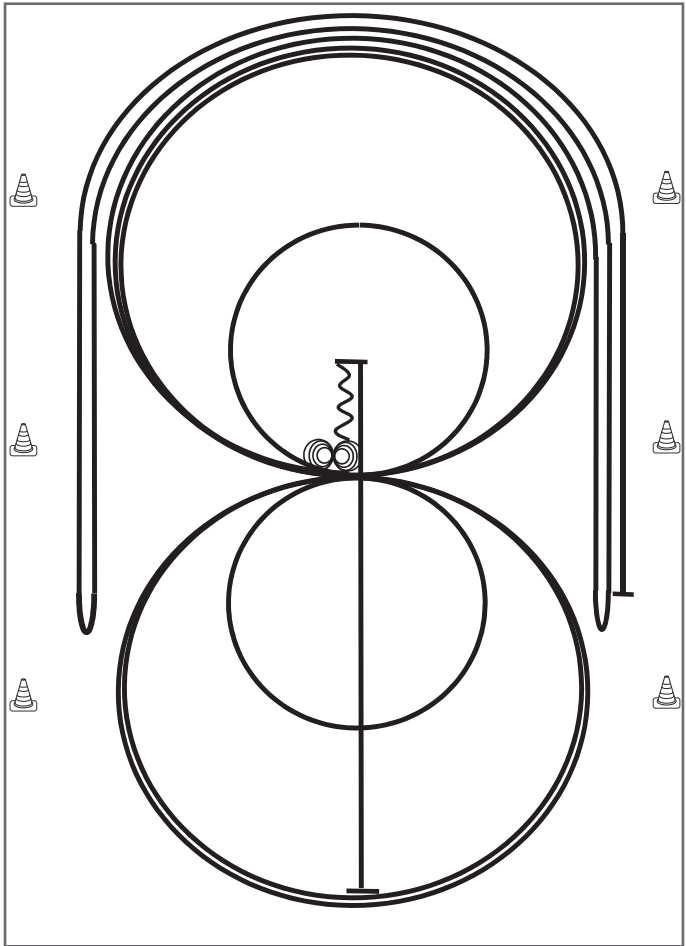
Reining Pattern 10 LK 1/2

Reining

- 1) Run Down auf der Mittellinie, Sliding Stop hinter dem **Mittelmarker**, Rückwärtsrichten bis zur Mitte der Bahn oder mind. 3,00 m, Verharren
- 2) 4 Spins **rechts**, Verharren
- 3) 4¼ Spins **links**, Verharren
- 4) 3 Zirkel Galopp (**rechts**), 1. + 2. groß und schnell, **3. klein** und langsam, Galoppwechsel bei X
- 5) 3 Zirkel Galopp (**links**), **1. klein** und langsam, 2. + 3. groß und schnell, Galoppwechsel bei X
- 6) Galopp (**rechts**) auf dem Zirkel, der nicht geschlossen wird, Run Down entlang der langen Seite, Sliding Stop mind. 6,00 m von der Bande entfernt hinter dem **Mittelmarker**, Rollback **links**, kein Verharren
- 7) Galopp (**links**) auf dem Zirkel, der nicht geschlossen wird, Run Down entlang der langen Seite, Sliding Stop mind. 6,00 m von der Bande entfernt hinter dem **Mittelmarker**, Rollback **rechts**, kein Verharren
- 8) Galopp (**rechts**) auf dem Zirkel, der nicht geschlossen wird, Run Down entlang der langen Seite, Sliding Stop mind. 6,00 m von der Bande entfernt hinter dem **Mittelmarker**, Verharren

Trab	-----
Galopp	—————
Rückwärts	~~~~~

Der Reiter muss das Kopfstück zur Gebisskontrolle vor dem Richter abnehmen.

Reining Pattern 14 LK 4

Reining

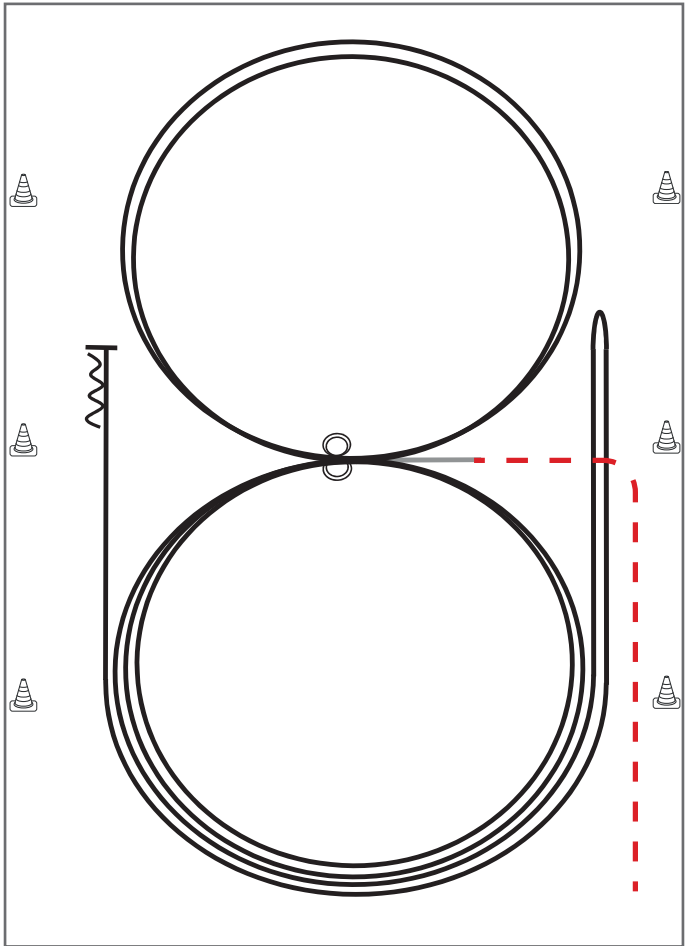

Im Trab zur Mitte der Bahn.

Beginn der Aufgabe aus dem Schritt oder aus dem Stand.

- 1) 2 Zirkel Galopp (**links**), Stop bei X, Verharren
- 2) 2 Spins **links**, Verharren
- 3) 2 Zirkel Galopp (**rechts**), Stop bei X, Verharren
- 4) 2 Spins **rechts**, Verharren
- 5) Galopp (**links**) auf dem Zirkel, der nicht geschlossen wird, Run Down entlang der langen Seite, Stop mind. 6,00 m von der Bande entfernt hinter dem **Mittelmarker**, Rollback **rechts**, kein Verharren
- 6) Galopp (**rechts**) auf dem Zirkel, der nicht geschlossen wird, Run Down entlang der langen Seite, Stop mind. 6,00 m von der Bande entfernt hinter dem **Mittelmarker**, Rückwärtsrichten mind. 3,00 m, Verharren

Trab	-----
Galopp	—————
Rückwärts	~~~~~

Der Reiter muss das Kopfstück zur Gebisskontrolle vor dem Richter abnehmen.

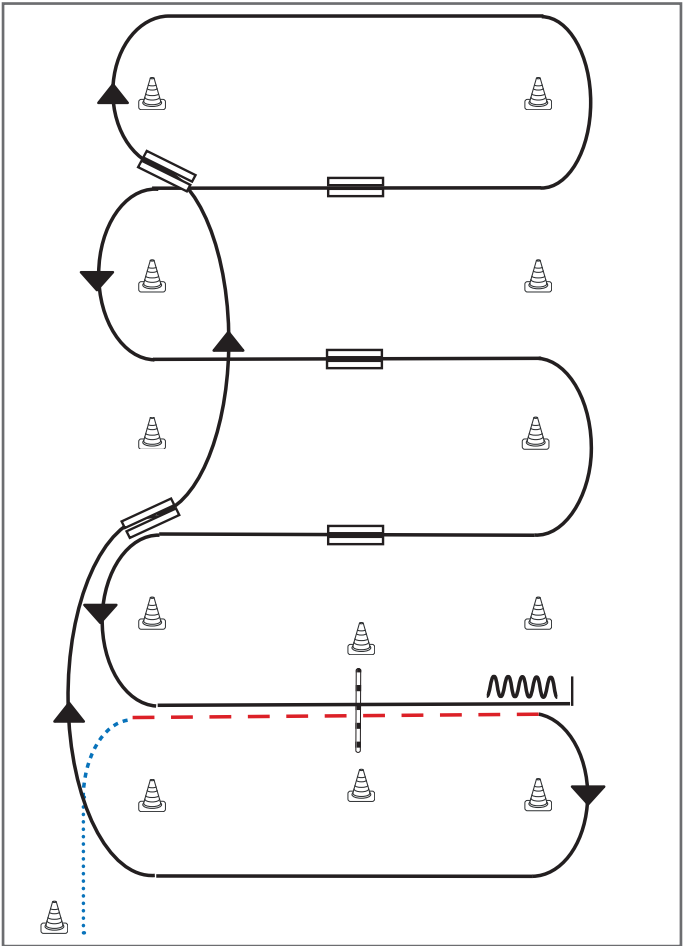

- 1) Schritt vom Start-Pylon, Übergang zum Trab zwischen den Markern, Trab über die Stange
- 2) Übergang zum Rechtsgalopp zwischen den Markern, Galopp an der kurzen Seite
- 3) 1. Galoppwechsel auf der Linie
- 4) 2. Galoppwechsel auf der Linie
- 5) 1. Galoppwechsel mit Seitenwechsel
- 6) 2. Galoppwechsel mit Seitenwechsel
- 7) 3. Galoppwechsel mit Seitenwechsel
- 8) Galopp über die Stange
- 9) Stop zwischen den Markern, Rückwärtsrichten

Legende:

Schritt	
Trab	
Galopp	
Wechselzone	
Rückwärts	

Superhorse Pattern 2 LK 1/2

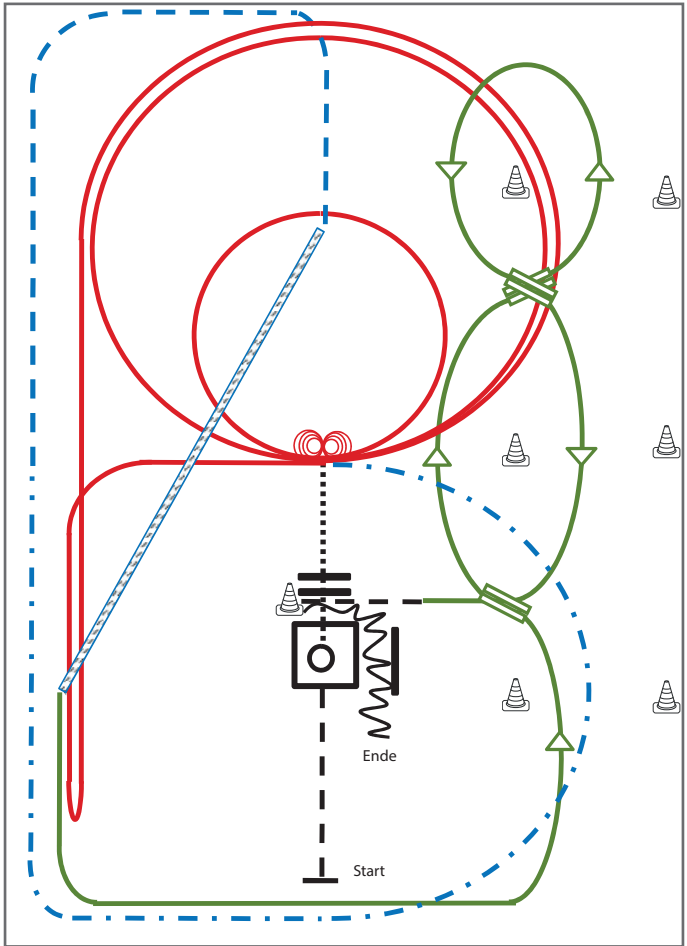

Superhorse

- 1) Jog, Jog in, 360° Turn either way (TH)
- 2) Walk out and Walk over (TH)
- 3) 4 Spins links, 4 ¼ Spins rechts (RN)
- 4) 2 Zirkel Galopp (links), 1. groß und schnell, 2. klein und langsam (RN)
- 5) Galopp (links) auf dem Zirkel, der nicht geschlossen wird, Run Down entlang der langen Seite, Sliding Stop mind. 6,00 m von der Bande entfernt hinter dem Mittelmarker, Rollback rechts, kein Verharren, Lope bis X (RN),
- 6) Extended Trot (RR)
- 7) Trot Corners (RR)
- 8) Two-Track rechts (RR)
- 9) Galoppwechsel auf der Linie (WR)
- 10) Galoppwechsel auf der Linie (WR)
- 11) Galoppwechsel auf der Linie (WR)
- 12) Jog in, Back up (TH)

Legende:

Schritt
Trab	- - - - -
Galopp	—————
Wechselzone	⎓⎓⎓⎓⎓
Rückwärts	~~~~~

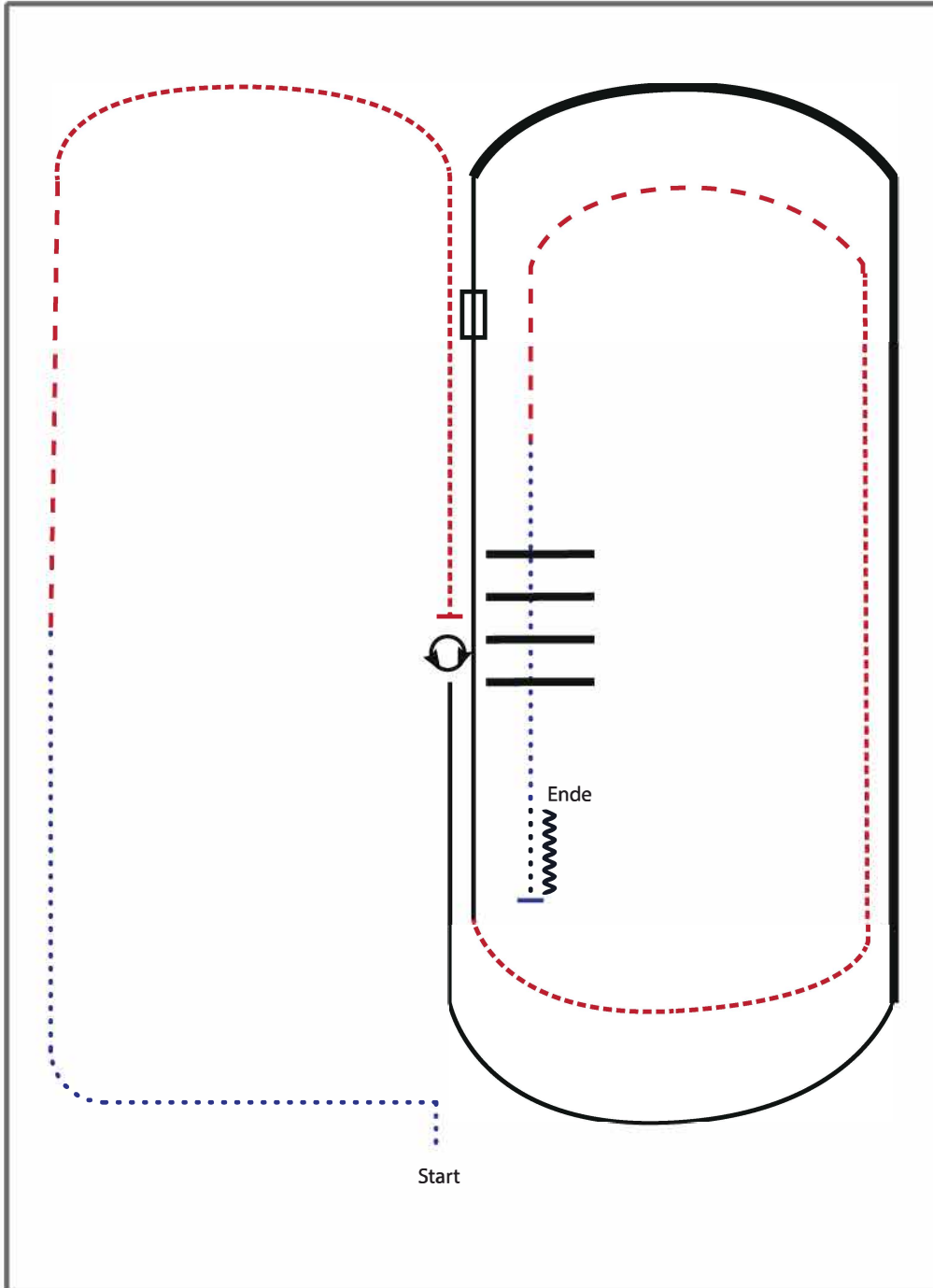

- 1) WALK
- 2) TROT
- 3) EXTENDED TROT
- 4) STOP, 360° TRUNS (EACH DIRECTION)
- 5) LOPE LL
- 6) EXTENDED LOPE LL
- 7) LOPE LL, CHANGE LEADS (SIMPLE OR FLYING)
- 8) LOPE RL
- 9) EXTENDED TROT
- 10) TROT
- 11) WALK OVER
- 12) STOP, BACK UP

Walk (Schritt)
extended Walk
Trot/Jog (Trab)	-----
Extended Trot	-----
Lope (Galopp)	=====
Extended Lope	=====
Back Up (Rückwärtsrichten)	~~~~~
Lead Change (Galoppwechsel)	=====
Turn	○

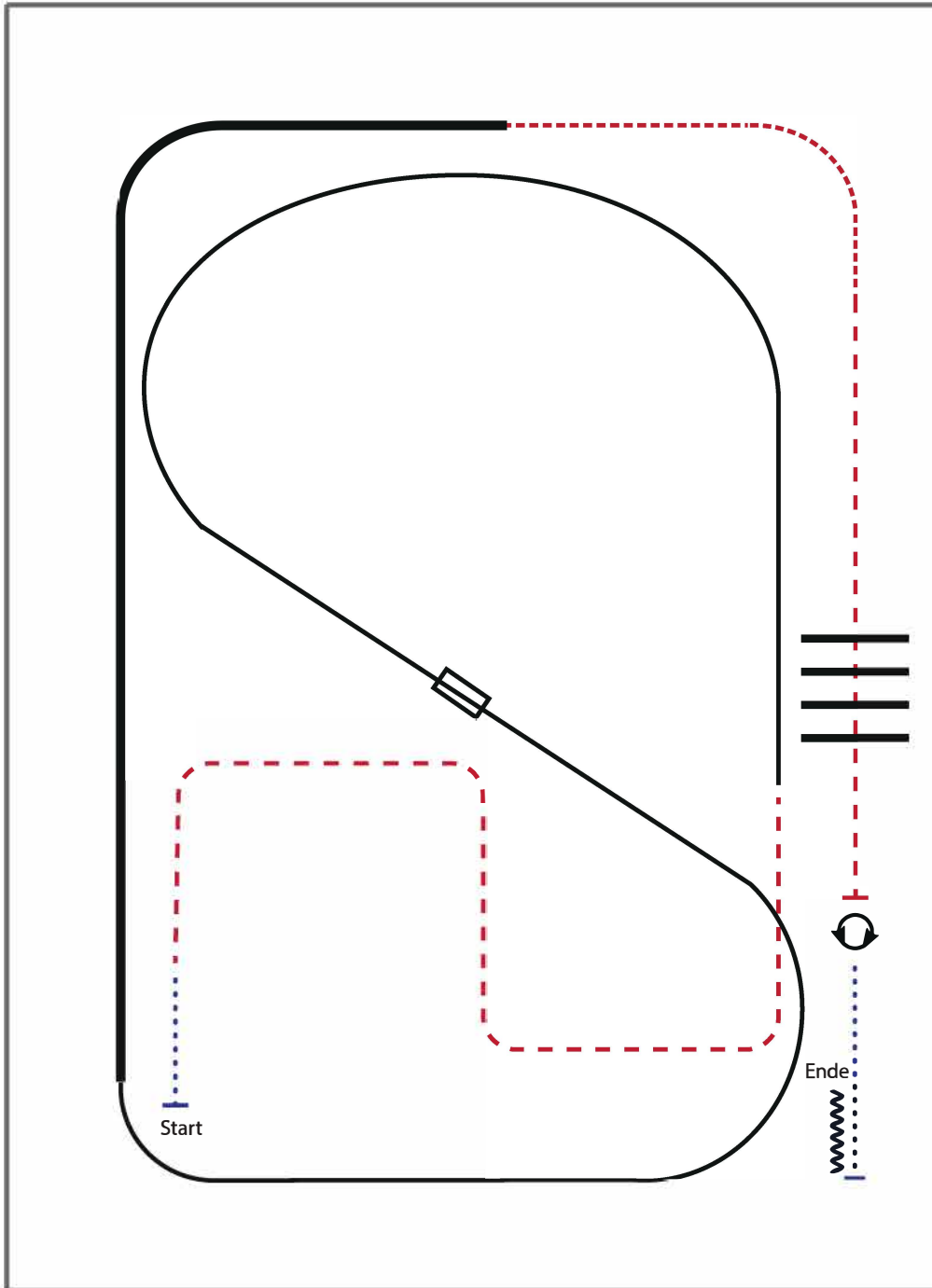

- 1) WALK
- 2) TROT
- 3) LOPE LL
- 4) CHANGE LEADS (SIMPLE OR FLYING)
- 5) LOPE RL
- 6) EXTENDED LOPE RL
- 7) EXTENDED TROT
- 8) TROT
- 9) TROT OVER
- 10) STOP, TURNS 360° (EACH DIRECTION)
- 11) WALK, STOP, BACK UP

Walk (Schritt)
extended Walk
Trot/Jog (Trab)
Extended Trot
Lope (Galopp)
Extended Lope
Back Up (Rückwärtsrichten)
Lead Change (Galoppwechsel)
Turn	○

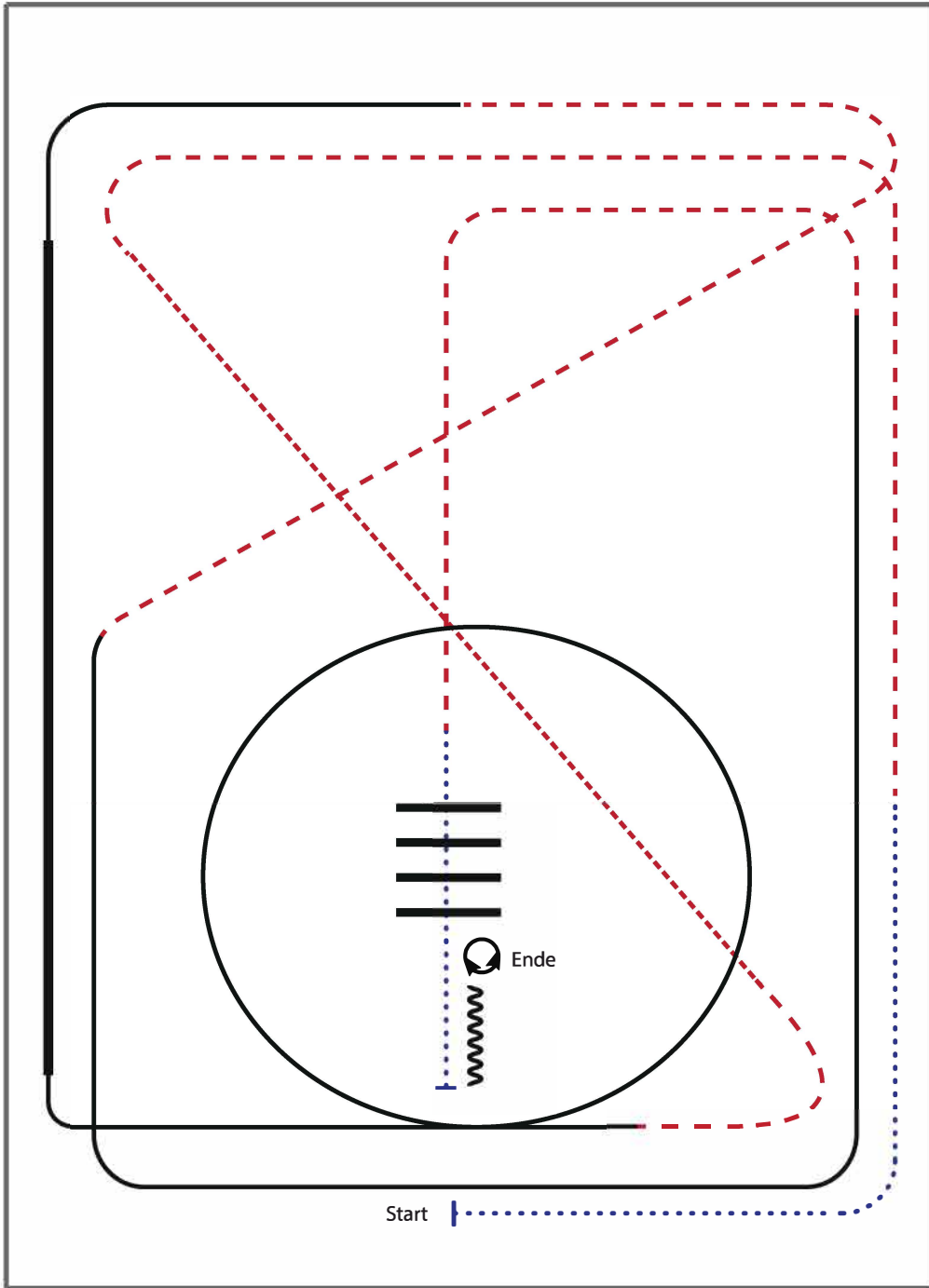

- 1) WALK
- 2) TROT
- 3) EXTENDED TROT, TROT
- 4) LOPE RL
- 5) EXTENDED LOPE RL, LOPE RL
- 6) TROT
- 7) LOPE LL
- 8) TROT
- 9) WALK
- 10) WALK OVER
- 11) STOP, BACK UP
- 12) TURN 180° LEFT
- 13) TURN 180° RIGHT

Walk (Schritt)	
extended Walk	
Trot/Jog (Trab)	
Extended Trot	
Lope (Galopp)	
Extended Lope	
Back Up (Rückwärtsrichten)	
Lead Change (Galoppwechsel)	
Turn	

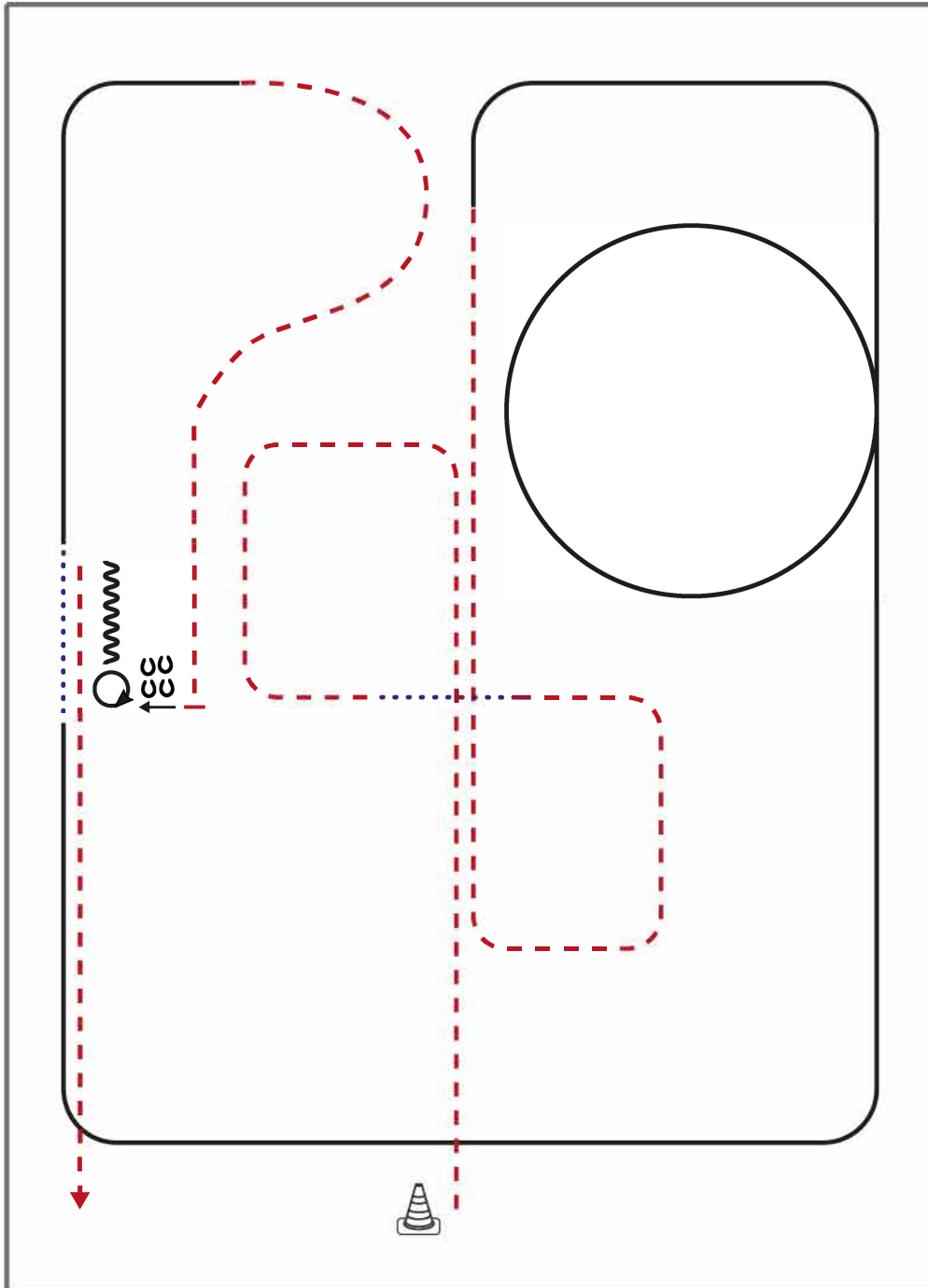

- 1) BE READY AT MARKER , JOG
- 2) WALK
- 3) JOG
- 4) LOPE RL
- 5) WALK, LOPE LL
- 6) JOG, STOP
- 7) SIDEPASS RIGHT
- 8) TURN 360° RIGHT
- 9) BACK UP (AT LEAST ONE HORSE LENGTH)
- 10) JOG OUT

Walk (Schritt)
extended Walk
Trot/Jog (Trab)
Extended Trot
Lope (Galopp)
Extended Lope
Back Up (Rückwärtsrichten)
Lead Change (Galoppwechsel)
Turn

LK 3 HORSEMANSHIP

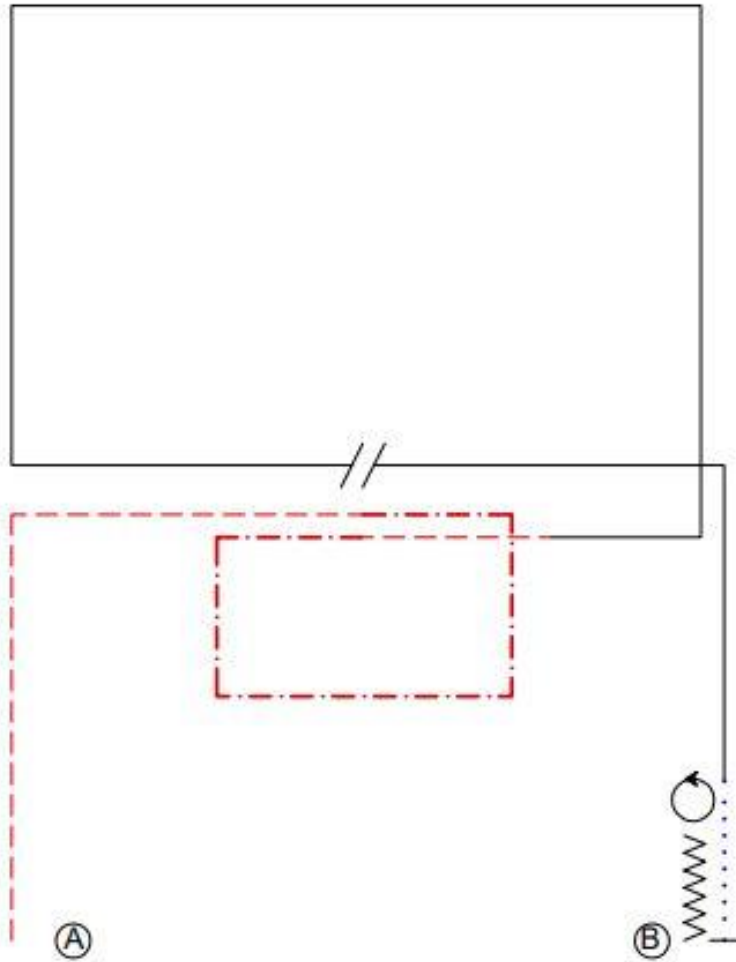

- | | |
|---|----------------------------|
| 1. Be ready at A, Jog corner | |
| 2. Extd. Jog corners | |
| 3. Jog | Ⓐ Marker |
| 4. Lope left lead corners | Walk |
| 5. Lead change, Lope right lead corner | - - - - - Jog |
| | - · - · - · - Extended Jog |
| 6. Walk, Stop, Back up, 360° turn opt. r.o.l. | ———— Lope |
| | ———— Extd. Lope |
| | // Lead Change |
| | ∧∧∧∧∧ Back |

LK 4/5 HORSEMANSHIP

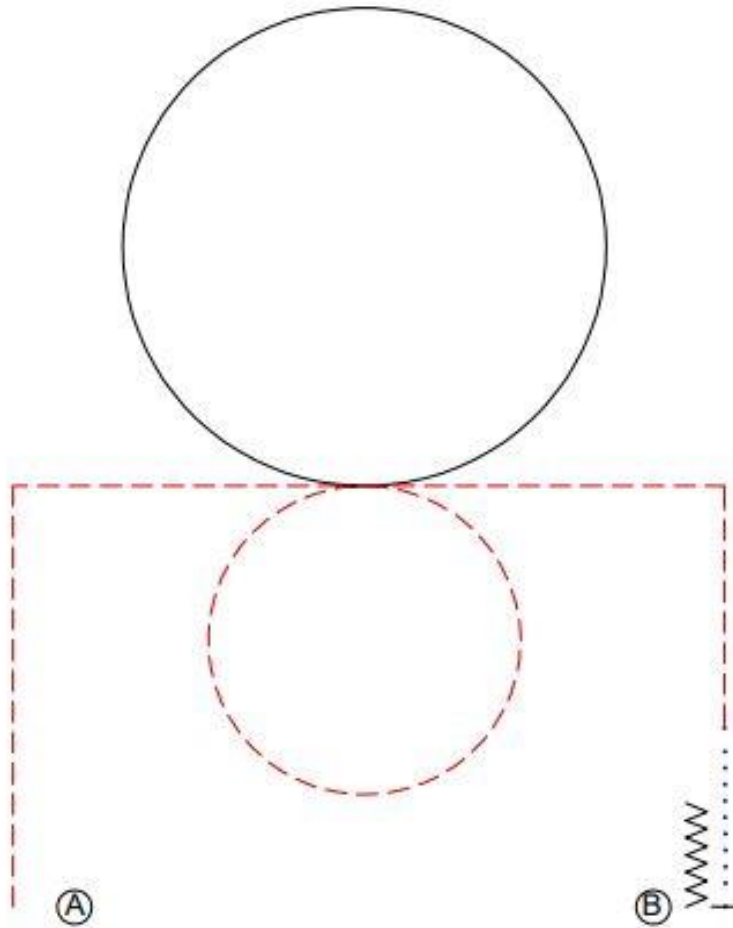

1. Be ready at A
2. Jog corner
3. Jog small circle right
4. Lope left lead circle left
5. Jog corner
6. Walk, Stop, Back up

- | | |
|-----------|--------------|
| Ⓐ | Marker |
| | Walk |
| - - - - - | Jog |
| - . - . - | Extended Jog |
| ————— | Lope |
| ————— | Extd. Lope |
| ——//—— | Lead Change |
| ∩∩∩∩∩ | Back |

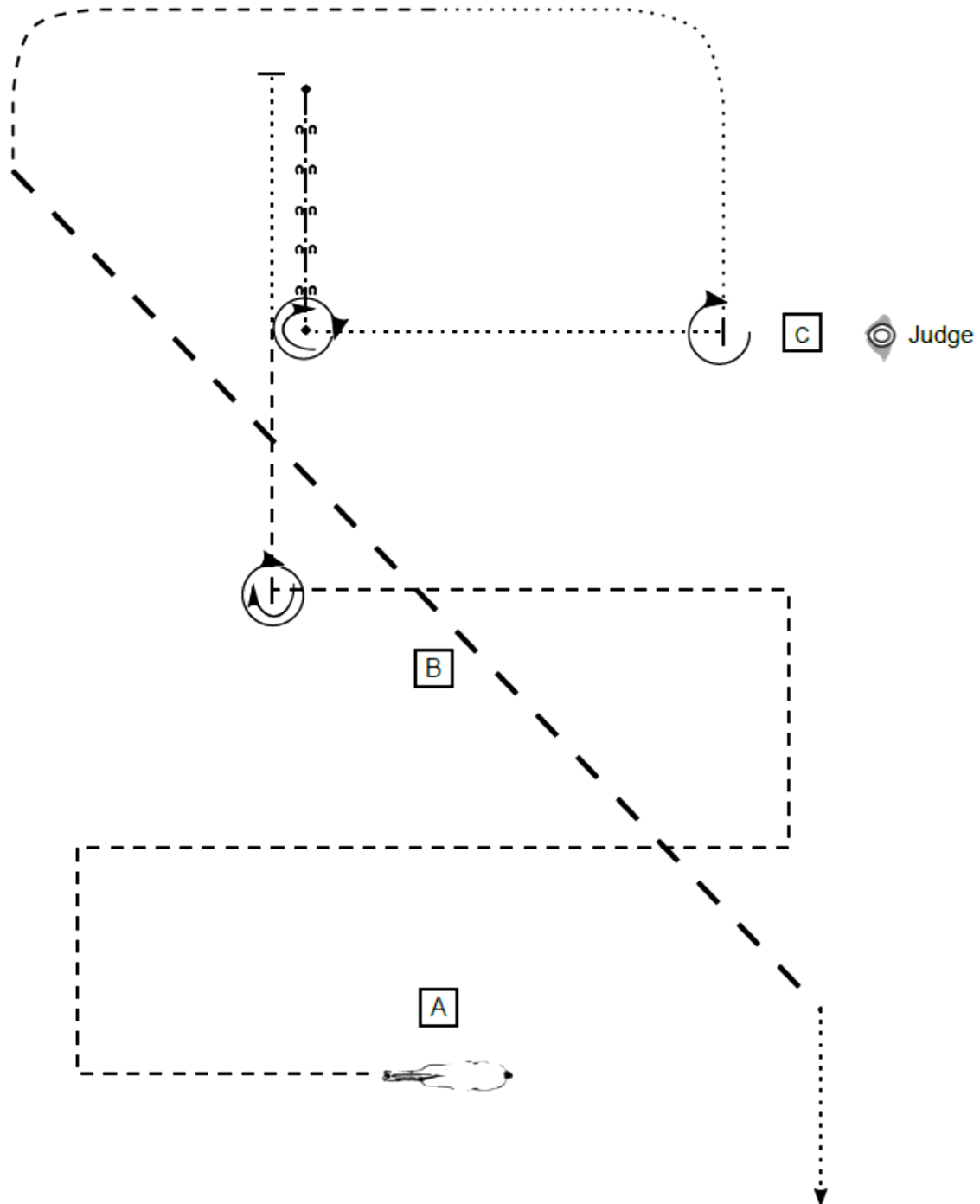

- Start bei A/Aufstellung
- (1) Trot Corners und Stop hinter B
 - (2) Turn 45°
 - (3) Trot, Walk, Stop
 - (4) Back up
 - (5) Turn 45°, Walk, Stop
 - (6) Set Up
 - (7) Inspection
 - (8) Turn 270°, Walk, Trot
 - (9) Extended Trot
- Im Walk die Arena verlassen

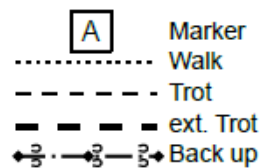

LK 3 SSH

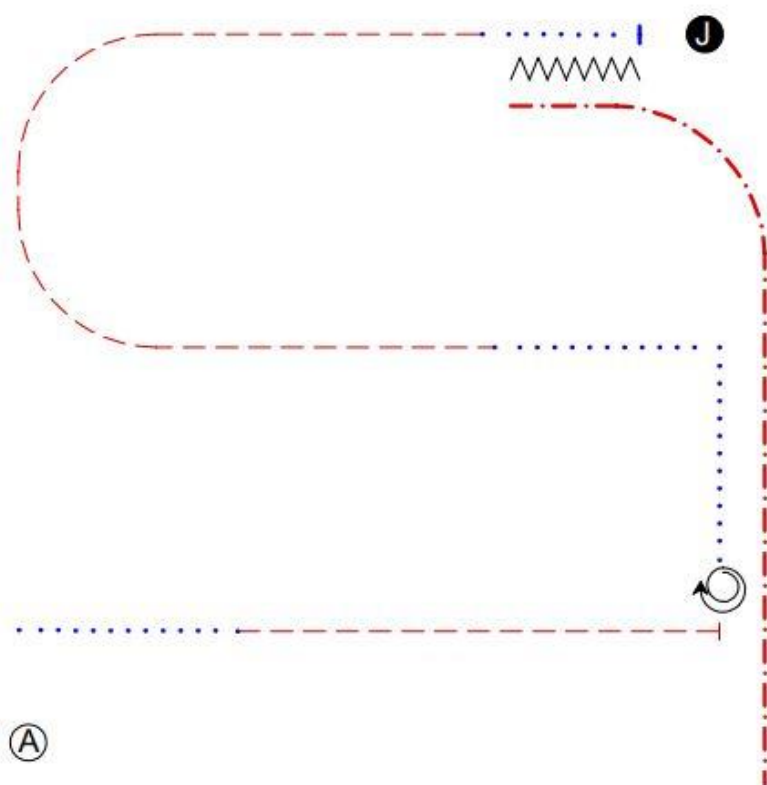

1. Be ready at A, Walk
2. Jog, Stop
3. Turn 630° right
4. Walk corner
5. Jog
6. Walk, Stop
7. Set up for Inspection
8. Back up
9. Extd. Jog to warm up

- | | |
|----------|-----------|
| ● J | Judge |
| Ⓐ | Marker |
| | Walk |
| ----- | Jog |
| -.-.-.- | Extd. Jog |
| ^v^v^v^v | Back |

LK 4/5 SSH

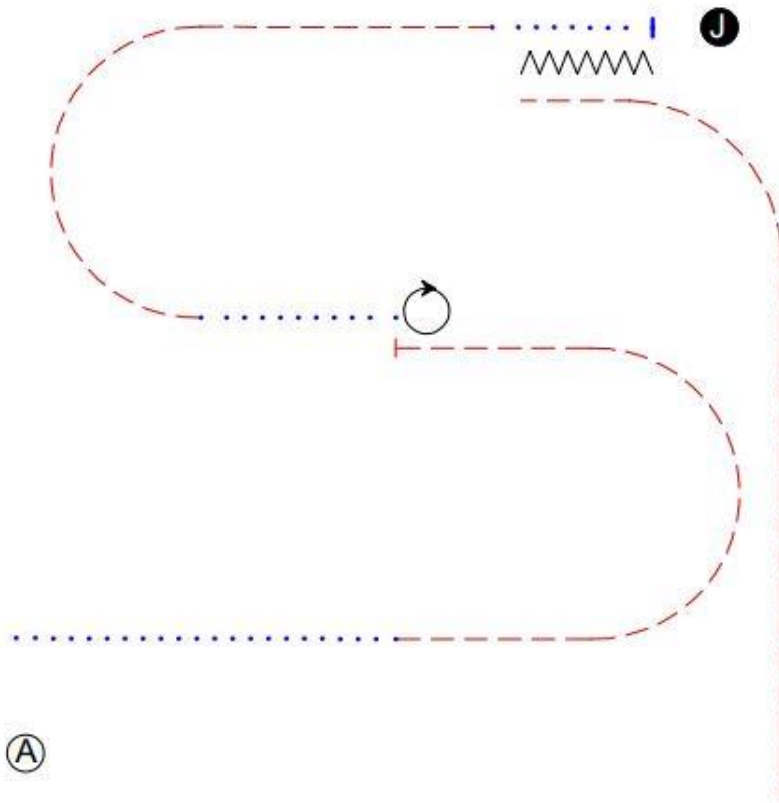

- | | | |
|--------------------------------|-------------|-----------|
| 1. Be ready at A, Walk | | |
| 2. Jog serpentine | | |
| 3. Stop, Turn 360° right, walk | ● J | Judge |
| 4. Jog serpentine | Ⓐ | Marker |
| 5. Walk, Stop | · · · · · | Walk |
| 6. Set up for Inspection | - - - - - | Jog |
| 7. Back up | - · - · - · | Extd. Jog |
| 8. Jog to warm up | ^ ^ ^ ^ ^ | Back |