

Patternbook C-Turnier Heidelberg 20/21.04.2024

Reining

Green-Horse	Jungpferde Reining-Pattern 2
LK 4	Pattern 14
LK 1-3	Pattern 8
Z-LK 1-3	Pattern 5

Ranch Riding

WT	siehe Patternbook
LK 4 + 5	Pattern 26
LK 3	Pattern 15
LK 1 + 2	Pattern 12
Z LK 1 -3	Pattern 22

Superhorse

LK 1 +2	Pattern 2
---------	-----------

Western Riding

LK 1-3	Pattern 5
--------	-----------

Green-Horse	Basis Pattern 6
	RR Pattern 4
	RN Pattern 2

Western Pleasure

Alle Leistungsklassen nach Ansage des Richters

Western Ranch Rail

Alle Leistungsklassen nach Ansage des Richters

Die Pattern findet Ihr auf den folgenden Seiten

Jungpferde Basis Pattern 6 (5j.)

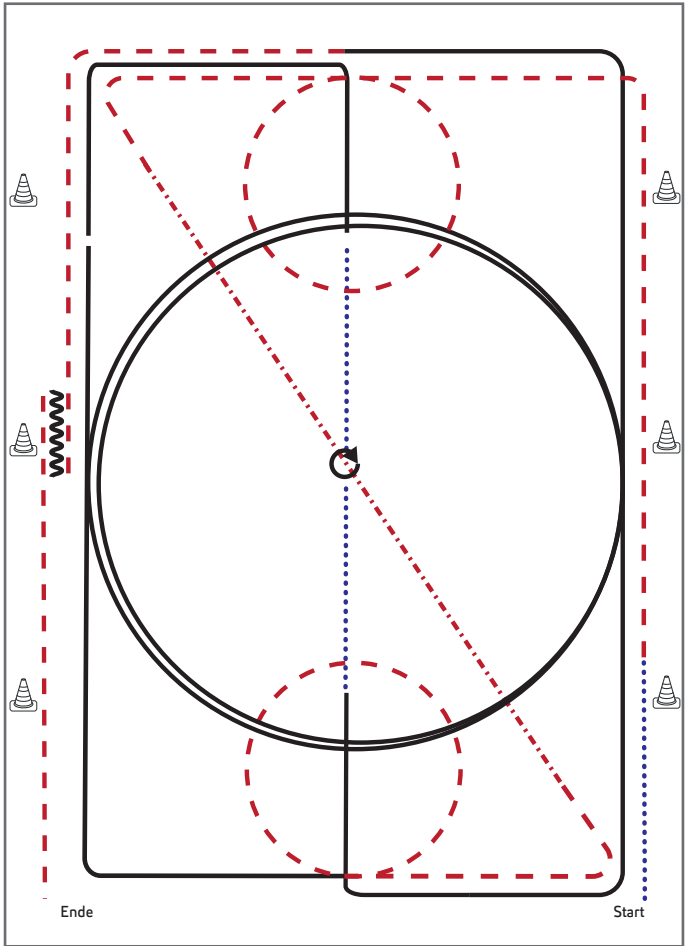

Jungpferde

- 1) Schritt, Trab, Volte (links), ganze Bahn
- 2) Tritte verlängern auf der Diagonalen
- 3) Trab, Volte (rechts)
- 4) Rechtsgalopp ganze Bahn, Mittelzirkel, ganze Bahn
- 5) Übergang zum Schritt, Schritt bis X, bei X Stopp
- 6) HHW (rechts und links je 360°, beliebig beginnend)
- 7) Schritt, Linksgalopp ganze Bahn, Mittelzirkel, ganze Bahn
- 8) Trab, Stopp
- 9) Rückwärtsrichten (mind. 2 Pferdelängen), im Trab die Arena verlassen

Legende:	
Schritt	
Trab	
Galopp	
Wechselzone	
Rückwärts	

Jungpferde Reining Pattern 2 (4j./5j.)

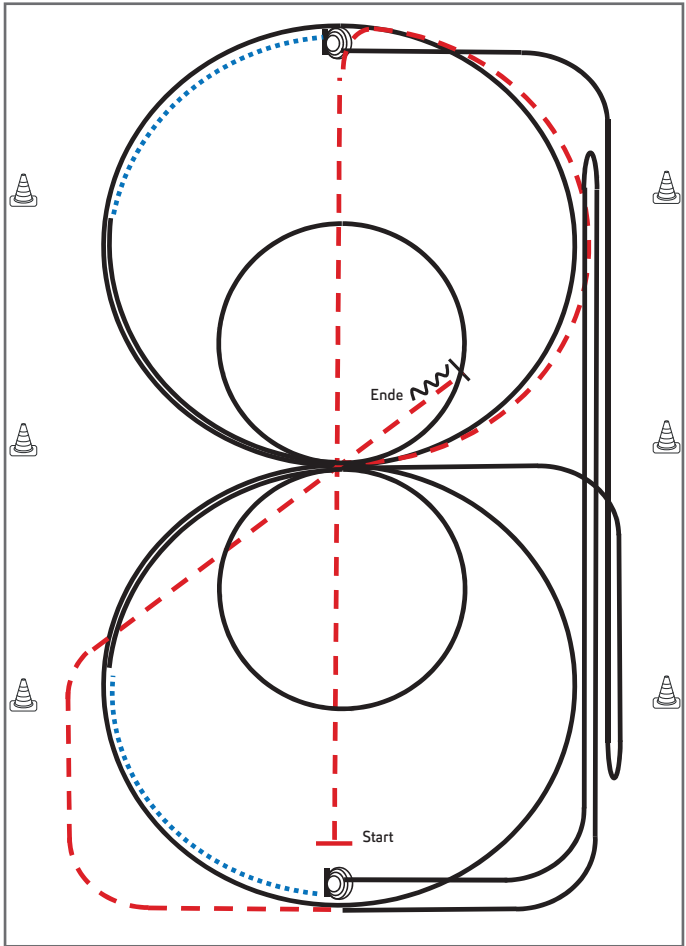

Jungpferde

- 1) Trab durch die Länge der Bahn, ½ Zirkel, 1 Zirkel Galopp (**rechts**), groß und schnell
 - 2) 1 Zirkel Galopp (**rechts**), klein und langsam, weiter ¼ Zirkel Galopp, Schritt bis Mitte kurze Seite, Stop
 - 3) 4 Spins rechts, Verharren
 - 4) Galopp **rechts**, auf dem Zirkel, der nicht geschlossen wird, Run Down entlang der langen Seite, Sliding Stop mind. 6 m von der Bande entfernt hinter dem **Endmaker**, Rollback **links**, Galopp bis X
 - 5) 1 Zirkel Galopp (**links**), groß und schnell,
 - 6) 1 Zirkel Galopp (**links**), klein und langsam, weiter ¼ Zirkel Galopp, Schritt bis Mitte kurze Seite, Stop
 - 7) 4 Spins **links**, Verharren
 - 8) Galopp, **links**, auf dem Zirkel, der nicht geschlossen wird, Run Down entlang der langen Seite, Sliding Stop mind. 6 m von der Bande entfernt hinter dem **Endmaker**, Rollback **rechts**
 - 9) Galopp bis Mitte kurze Seite, Trab, hinter X Stop, Rückwärtsrichten mind. 3 Meter, Verharren
- Der Reiter muss das Kopfstück zur Gebisskontrolle vor dem Richter abnehmen.

Trab	-----
Galopp	—————
Rückwärts	~~~~~

Jungpferde Ranch Riding Pattern 4 (5j.)

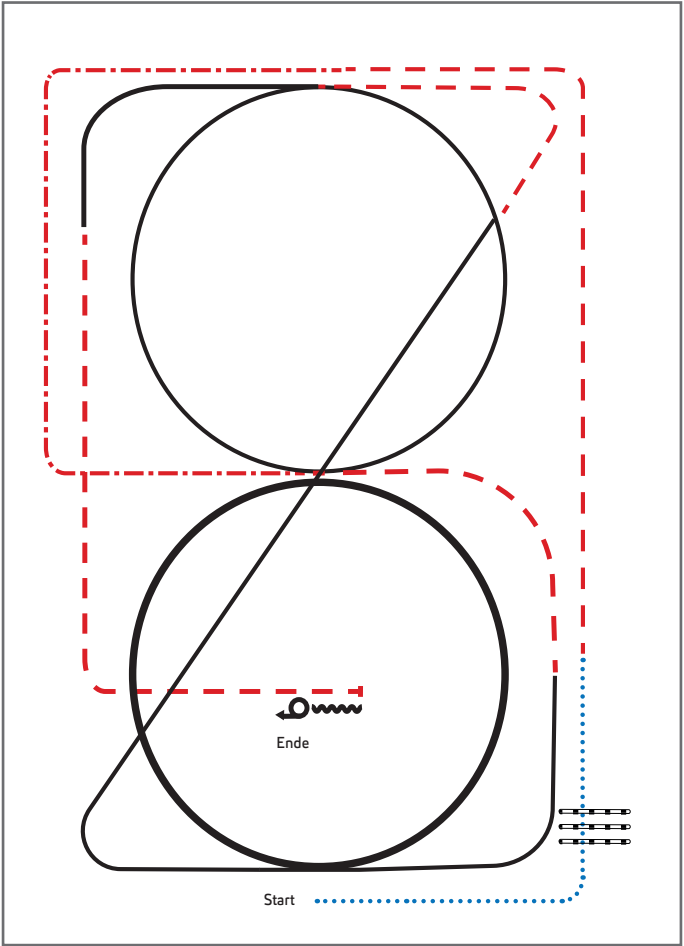

- 1) Walk, Walk over, Walk
- 2) Trot
- 3) Extended Trot corners
- 4) Trot
- 5) Lope RL, extended Lope circle, Lope
- 6) Trot, Lope LL circle
- 7) Trot
- 8) Stop, Back up
- 9) Turn 360° left or right

Legende:	
Schritt	
Trab	
Galopp	
Wechselzone	
Rückwärts	

Green-Horse Trail

~~LK 4 TH~~

TH LK 4 A/B

Erstellt: V.S.

	Back
	Lope
	Jog
	Walk

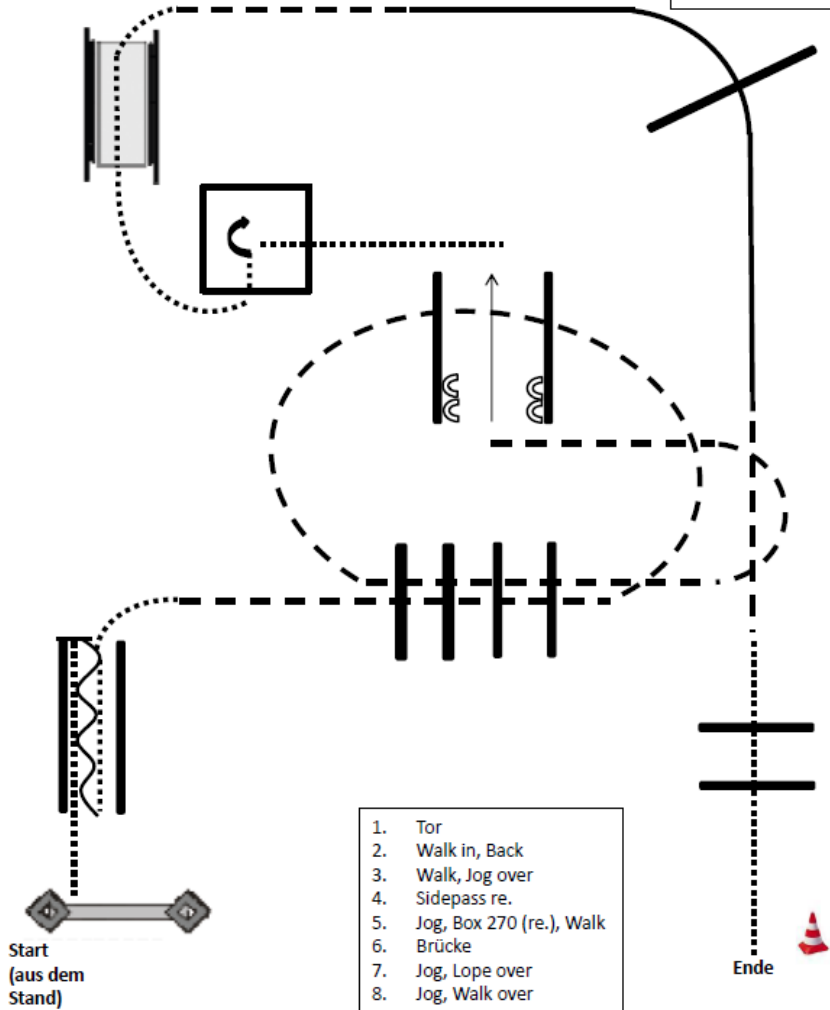

#12 Ranch Riding Q sen. LK 1/2 Arenagröße min. 25 x 50 Meter

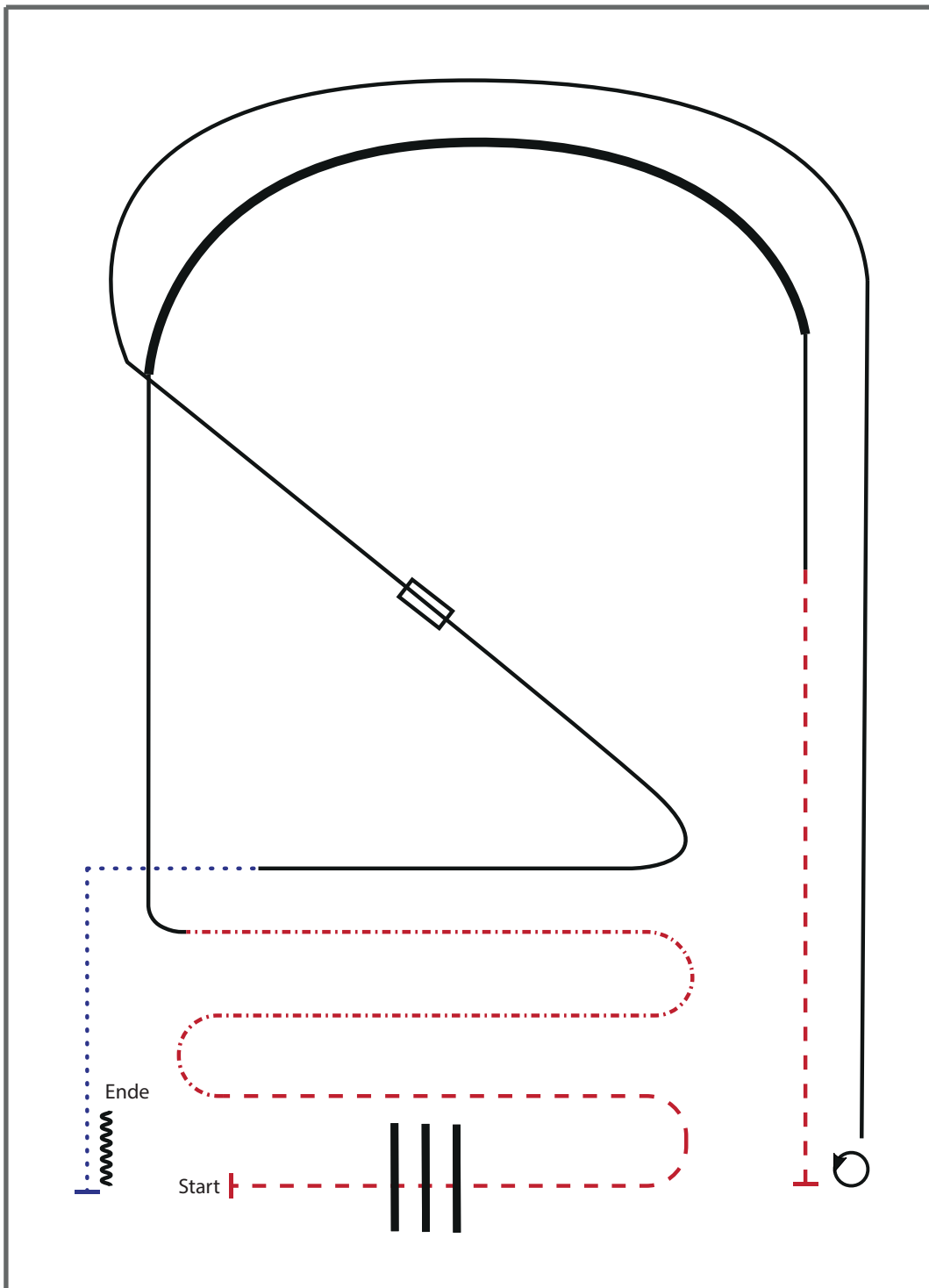

- 1) TROT OVER
- 2) TROT
- 3) EXTENDED TROT
- 4) LOPE RL
- 5) EXTENDED LOPE RL, LOPE RL
- 6) TROT, STOP
- 7) 54° TURN LEFT
- 8) LOPE LL
- 9) CHANGE LEADS (SIMPLE OR FLYING)
- 10) LOPE RL
- 11) WALK
- 12) STOP, BACK UP

Walk (Schritt)	
extended Walk	
Trot/Jog (Trab)	
Extended Trot	
Lope (Galopp)	
Extended Lope	
Back Up (Rückwärtsrichten)	
Lead Change (Galoppwechsel)	
Turn	

DEUTSCHE WESTENREITER-UNION

#15 Ranch Riding Q jun. LK 1/2 sen. LK 3 Arenagröße min. 20 x 40 Meter

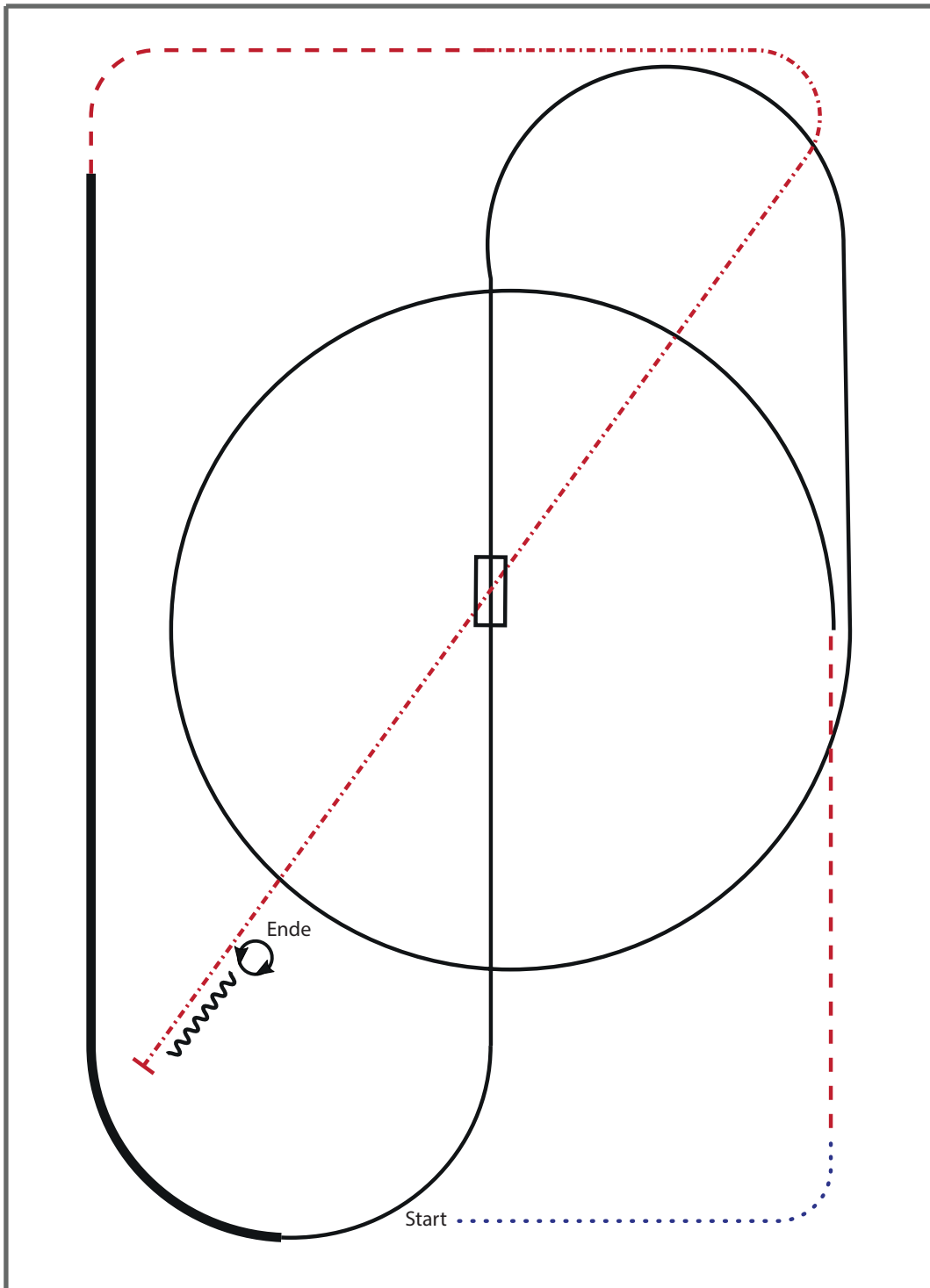

- 1) WALK
- 2) TROT
- 3) LOPE LL CIRCLE
- 4) CHANGE LEADS (SIMPLE OR FLYING)
- 5) LOPE RL
- 6) EXTENDED LOPE RL
- 7) TROT
- 8) EXTENDED TROT
- 9) STOP, BACK UP
- 10) 360° TURNS (EACH DIRECTION)

Walk (Schritt)	
extended Walk	
Trot/Jog (Trab)	
Extended Trot	
Lope (Galopp)	
Extended Lope	
Back Up (Rückwärtsrichten)	
Lead Change (Galoppwechsel)	
Turn	

#26 Ranch Riding LK 4/5 Arenagröße min. 20 x 40 Meter

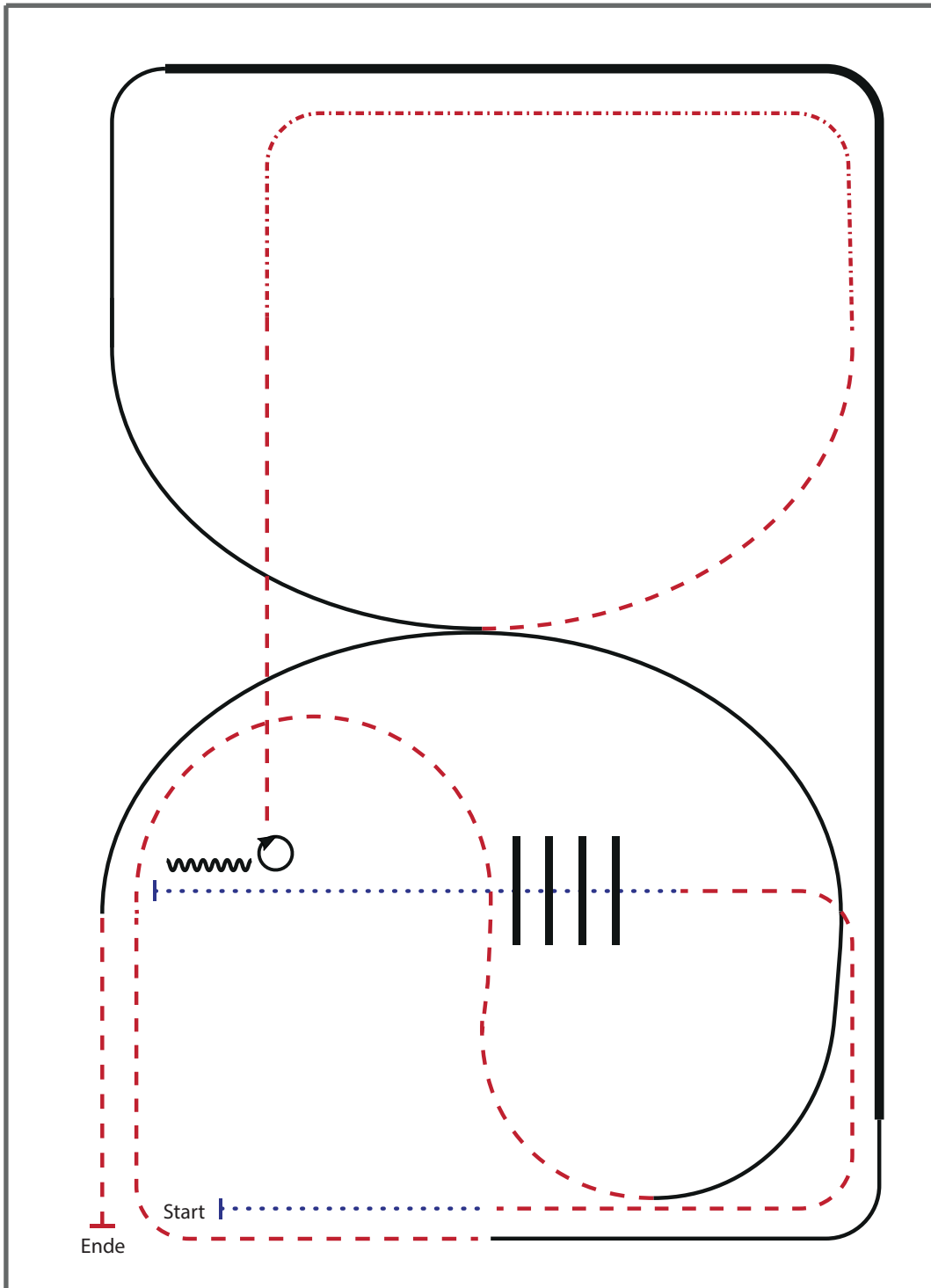

- 1) WALK
- 2) TROT
- 3) WALK OVER, WALK
- 4) STOP, BACK UP, 90° TURN RIGHT
- 5) TROT, EXTENDED TROT, TROT
- 6) LOPE RL
- 7) EXTENDED LOPE RL, LOPE RL
- 8) TROT
- 9) LOPE LL
- 10) TROT, STOP

Walk (Schritt)	
extended Walk	
Trot/Jog (Trab)	
Extended Trot	
Lope (Galopp)	
Extended Lope	
Back Up (Rückwärtsrichten)	
Lead Change (Galoppwechsel)	
Turn	

DEUTSCHE WESTENREITER-UNION

#22 Ranch Riding LK 1-3 Arenagröße min. 20 x 40 Meter

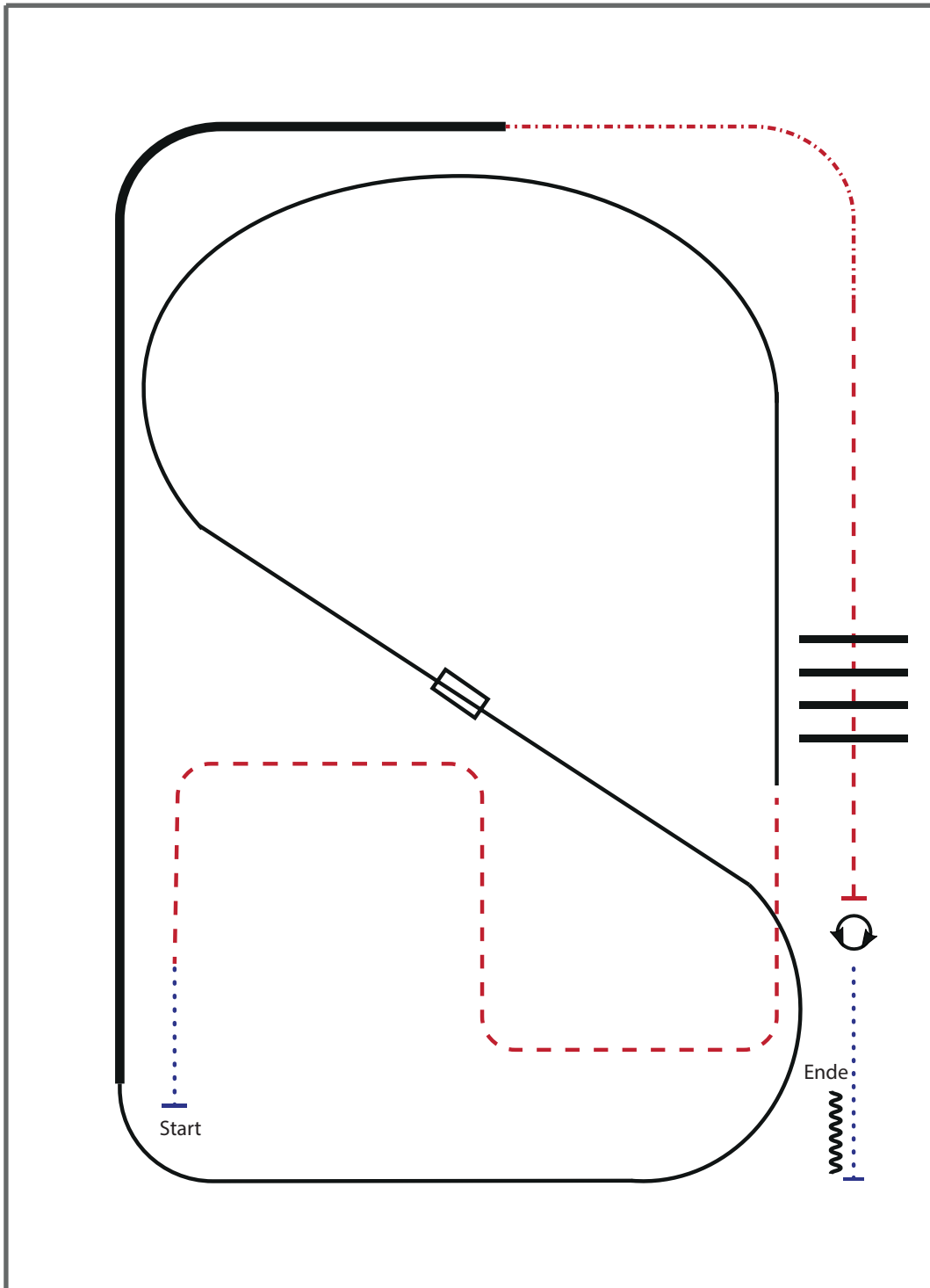

- 1) WALK
- 2) TROT
- 3) LOPE LL
- 4) CHANGE LEADS (SIMPLE OR FLYING)
- 5) LOPE RL
- 6) EXTENDED LOPE RL
- 7) EXTENDED TROT
- 8) TROT
- 9) TROT OVER
- 10) STOP, TURNS 360° (EACH DIRECTION)
- 11) WALK, STOP, BACK UP

Walk (Schritt)	
extended Walk	
Trot/Jog (Trab)	
Extended Trot	
Lope (Galopp)	
Extended Lope	
Back Up (Rückwärtsrichten)	
Lead Change (Galoppwechsel)	
Turn	

EGSTE WESTENREITER UNION VERBAND WESTERWÄNDEN

Reining Pattern 8

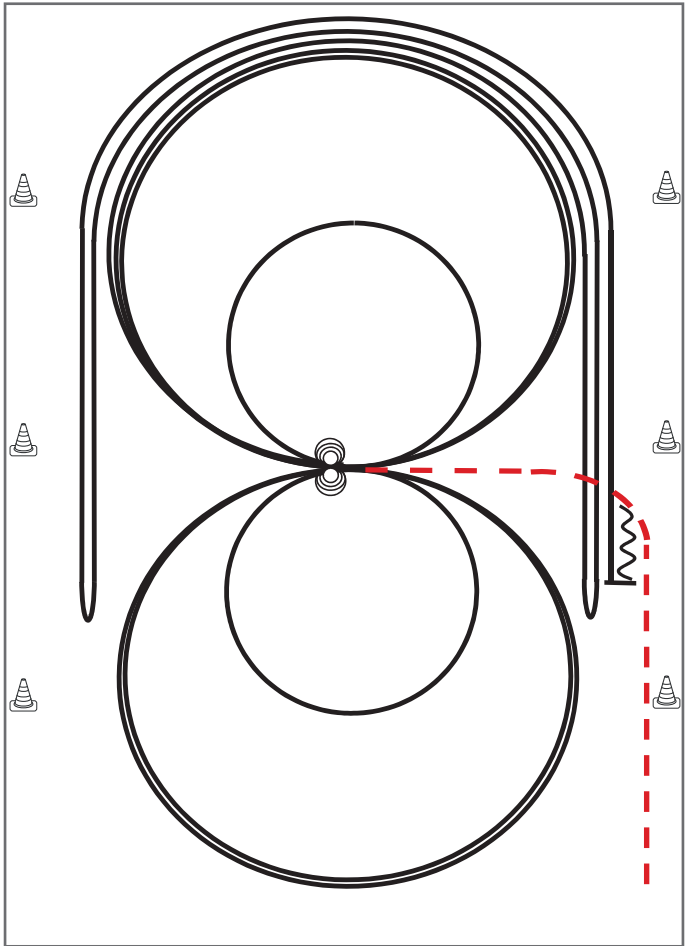

Reining

Im Trab zur Mitte der Bahn. Beginn der Aufgabe aus dem Schritt oder aus dem Stand.

- 1) 4 Spins **links**, Verharren
- 2) 4 Spins **rechts**, Verharren
- 3) 3 Zirkel Galopp (**rechts**), 1. groß und schnell, 2. **klein** und langsam, 3. groß und schnell, Galoppwechsel bei X
- 4) 3 Zirkel Galopp (**links**), 1. groß und schnell, 2. **klein** und langsam, 3. groß und schnell, Galoppwechsel bei X
- 5) Galopp (**rechts**) auf dem Zirkel, der nicht geschlossen wird, Run Down entlang der langen Seite, Sliding Stop mind. 6,00 m von der Bande entfernt hinter dem **Mittelmarker**, Rollback **links**, kein Verharren
- 6) Galopp (**links**) auf dem Zirkel, der nicht geschlossen wird, Run Down entlang der langen Seite, Sliding Stop mind. 6,00 m von der Bande entfernt hinter dem **Mittelmarker**, Rollback **rechts**, kein Verharren
- 7) Galopp (rechts) auf dem Zirkel, der nicht geschlossen wird, Run Down entlang der langen Seite, Sliding Stop mind. 6,00 m von der Bande entfernt hinter dem **Mittelmarker**, Rückwärtsrichten mind. 3,00 m, Verharren

Trab	-----
Galopp	—————
Rückwärts	~~~~~

Der Reiter muss das Kopfstück zur Gebisskontrolle vor dem Richter abnehmen.

Reining Pattern 14 (nur für LK 4)

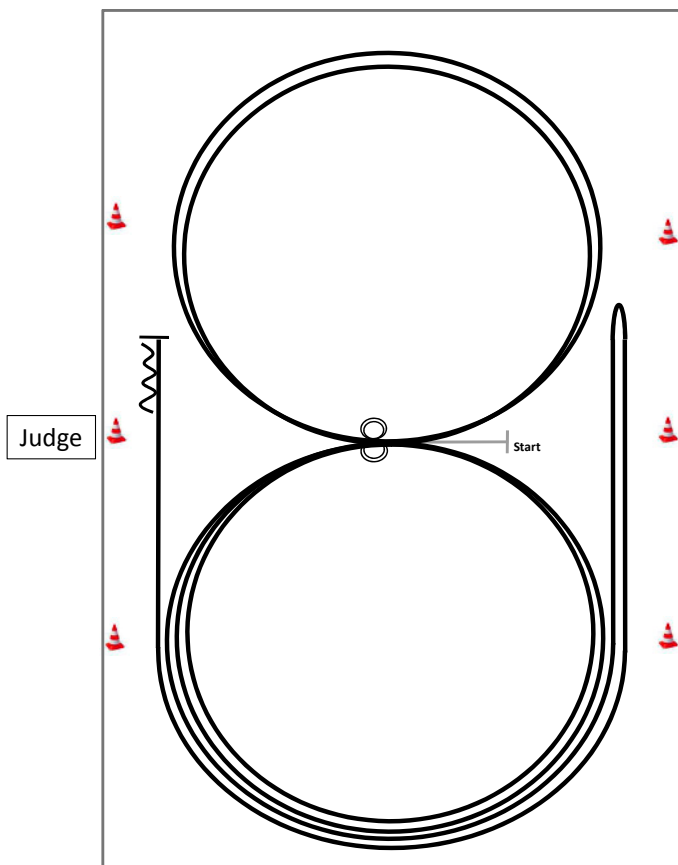

Im Trab zur Mitte der Bahn. Beginn der Aufgabe aus dem Schritt oder aus dem Stand.

	Rückwärts
	Galopp
	Trab

- 1) 2 Zirkel Galopp (**links**), Stop bei X, Verharren
- 2) 2 Spins **links**, Verharren
- 3) 2 Zirkel Galopp (**rechts**), Stop bei X, Verharren
- 4) 2 Spins **rechts**, Verharren
- 5) Galopp (**links**) auf dem Zirkel, der nicht geschlossen wird, Run Down entlang der langen Seite, Stop mind. 6,00 m von der Bande entfernt hinter dem **Mittelmarker**, Rollback **rechts**, kein Verharren
- 6) Galopp (**rechts**) auf dem Zirkel, der nicht geschlossen wird, Run Down entlang der langen Seite, Stop mind. 6,00 m von der Bande entfernt hinter dem **Mittelmarker**, Rückwärtsrichten mind. 3,00 m, Verharren

Der Reiter muss das Kopfstück zur Gebisskontrolle vor dem Richter abnehmen.

Reining Pattern 5

Reining

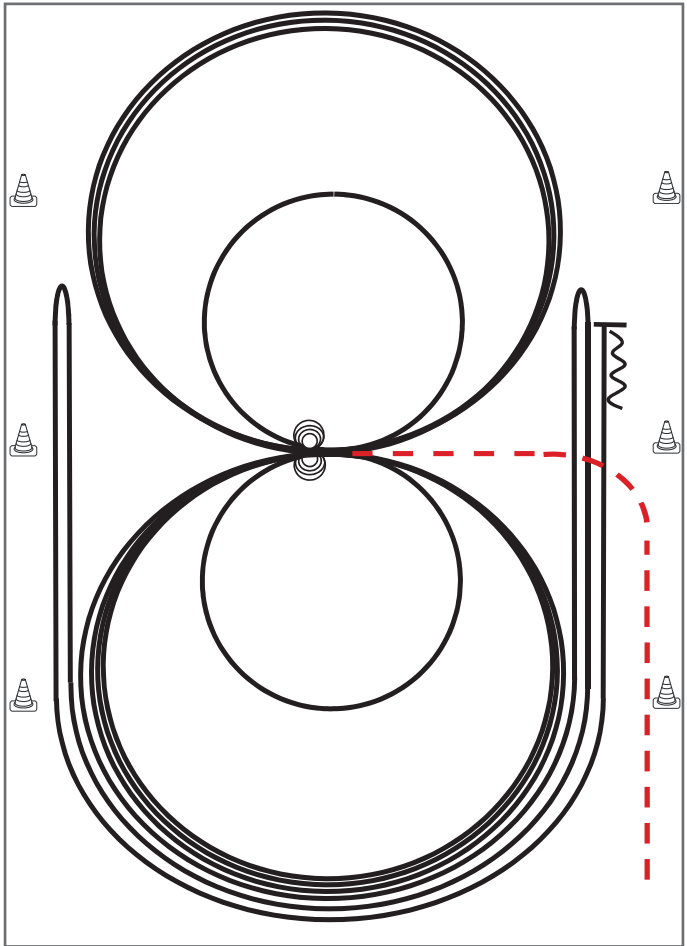

Im Trab zur Mitte der Bahn. Beginn der Aufgabe aus dem Schritt oder aus dem Stand.

- 1) 3 Zirkel Galopp (**links**), 1. + 2. groß und schnell, **3. klein** und langsam, Stop bei X
- 2) 4 Spins **links**, Verharren
- 3) 3 Zirkel Galopp (**rechts**), 1. + 2. groß und schnell, **3. klein** und langsam, Stop bei X
- 4) 4 Spins **rechts**, Verharren
- 5) 1 Zirkel Galopp (**links**) groß und schnell, Galoppwechsel bei X, 1 Zirkel Galopp (**rechts**) groß und schnell, Galoppwechsel bei X (figure 8)
- 6) Galopp (**links**) auf dem Zirkel, der nicht geschlossen wird, Run Down entlang der langen Seite, Sliding Stop mind. 6,00 m von der Bande entfernt hinter dem **Mittelmarker**, Rollback **rechts**, kein Verharren
- 7) Galopp (**rechts**) auf dem Zirkel, der nicht geschlossen wird, Run Down entlang der langen Seite, Sliding Stop mind. 6,00 m von der Bande entfernt hinter dem **Mittelmarker**, Rollback **links**, kein Verharren
- 8) Galopp (**links**) auf dem Zirkel, der nicht geschlossen wird, Run Down entlang der langen Seite, Sliding Stop mind. 6,00 m von der Bande entfernt hinter dem **Mittelmarker**, Rückwärtsrichten mind. 3,00 m, Verharren

Der Reiter muss das Kopfstück zur Gebisskontrolle vor dem Richter abnehmen.

Trab	-----
Galopp	—————
Rückwärts	~~~~~

LK 5 TH

+ LK 4 TH

TH LK 5 A/B

Erstellt V.S.

	Back
	Lope
	Jog
	Walk

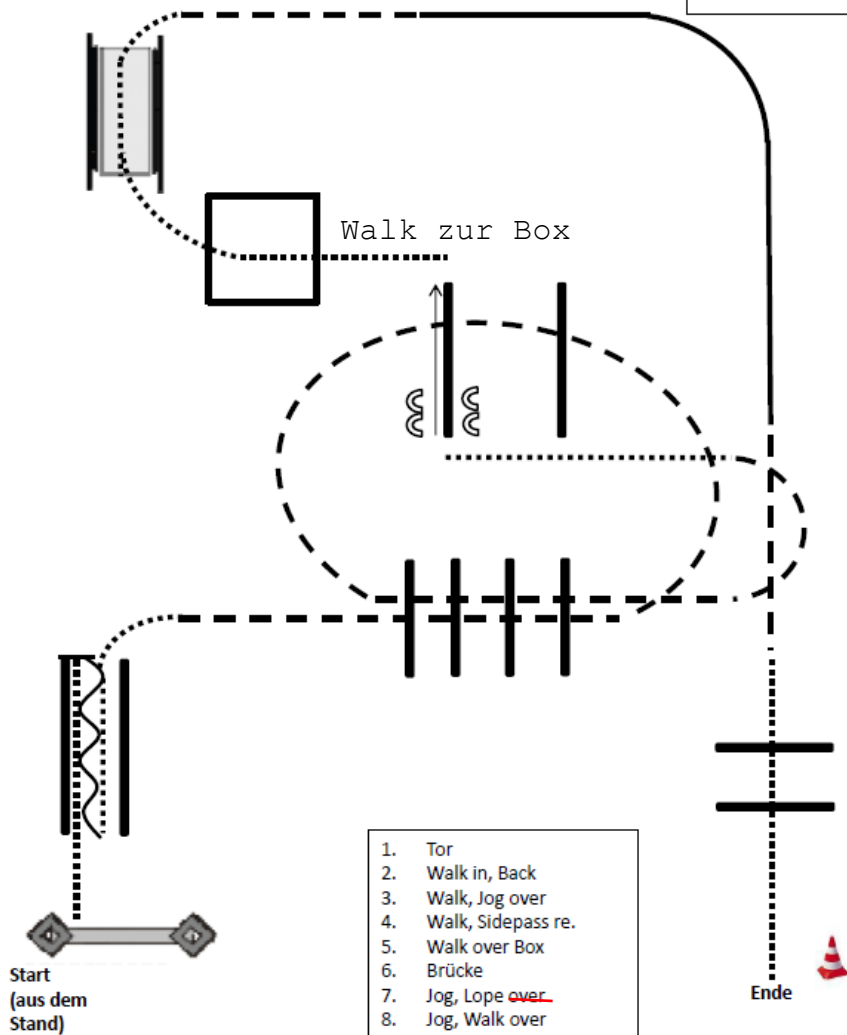

WT TH

TH WT

Erstellt: V.S.

	Back
	Lope
	Jog
	Walk

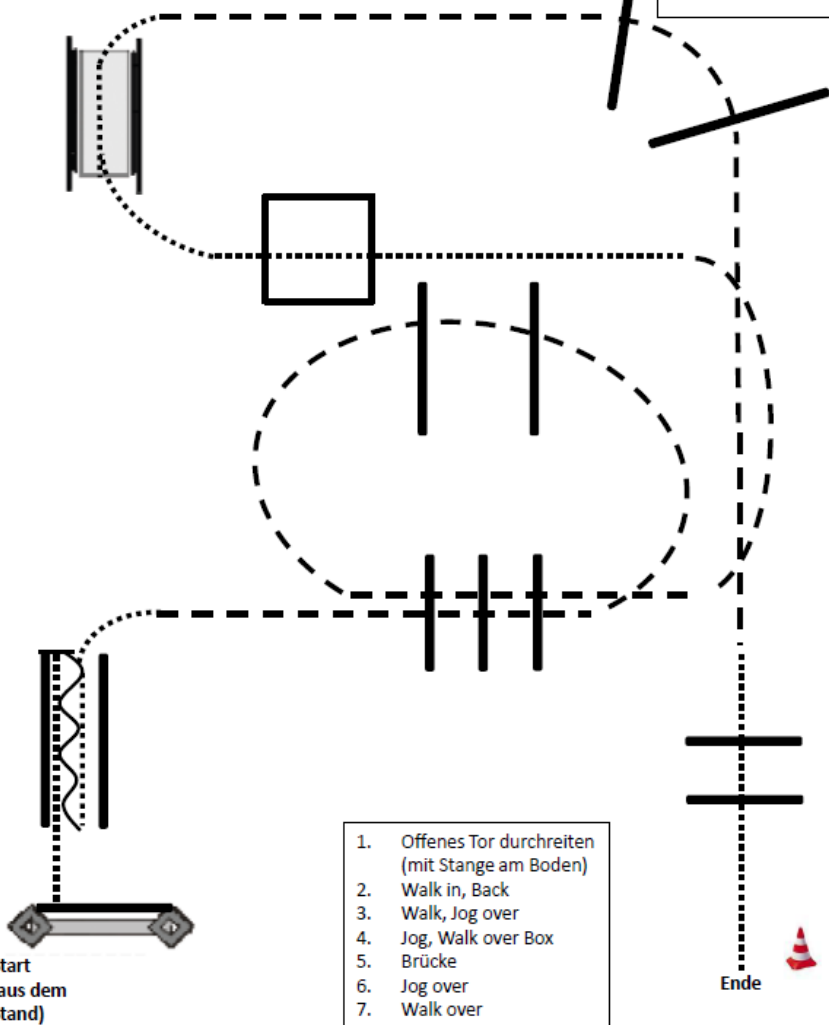

1. Offenes Tor durchreiten (mit Stange am Boden)
2. Walk in, Back
3. Walk, Jog over
4. Jog, Walk over Box
5. Brücke
6. Jog over
7. Walk over

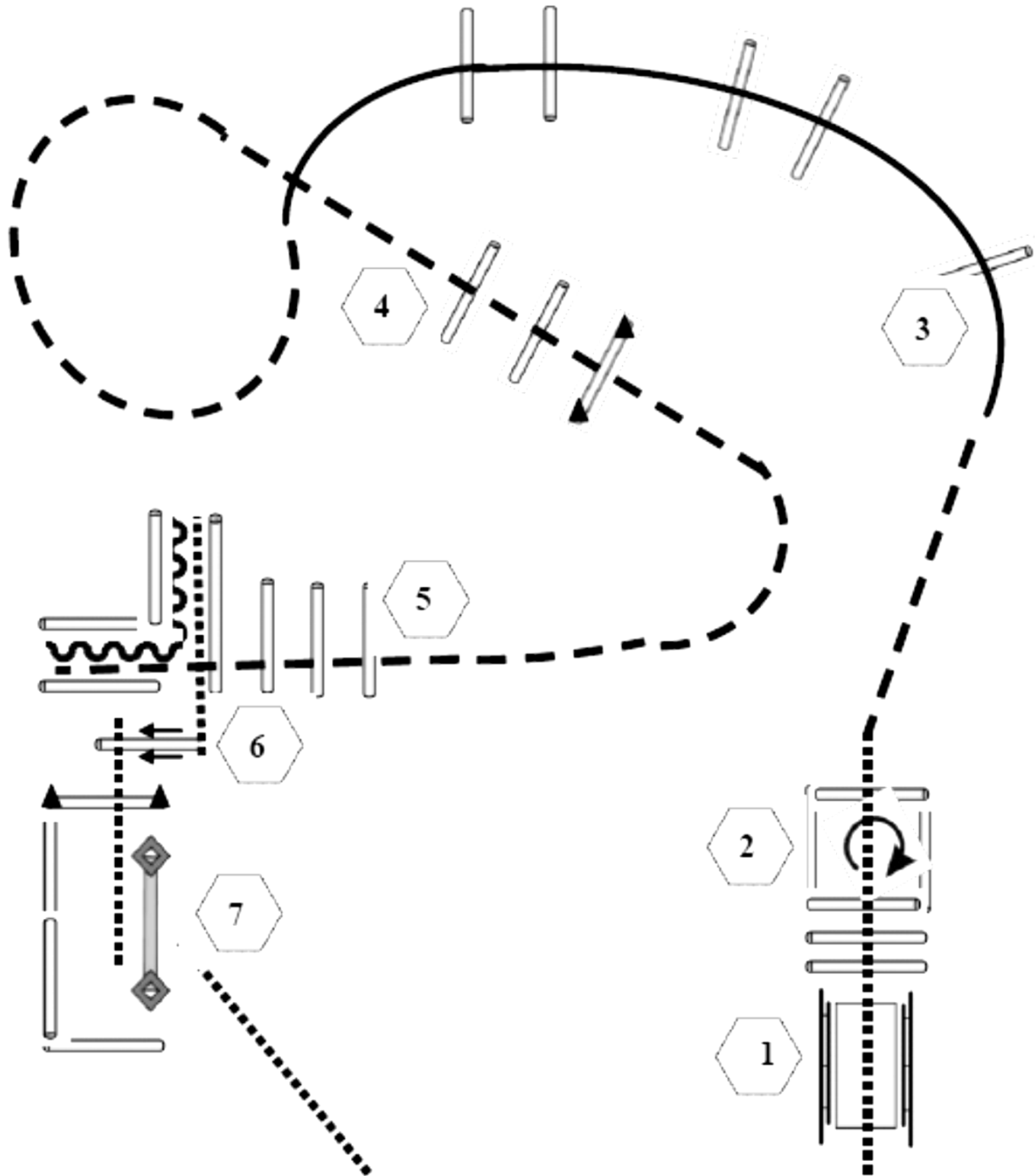



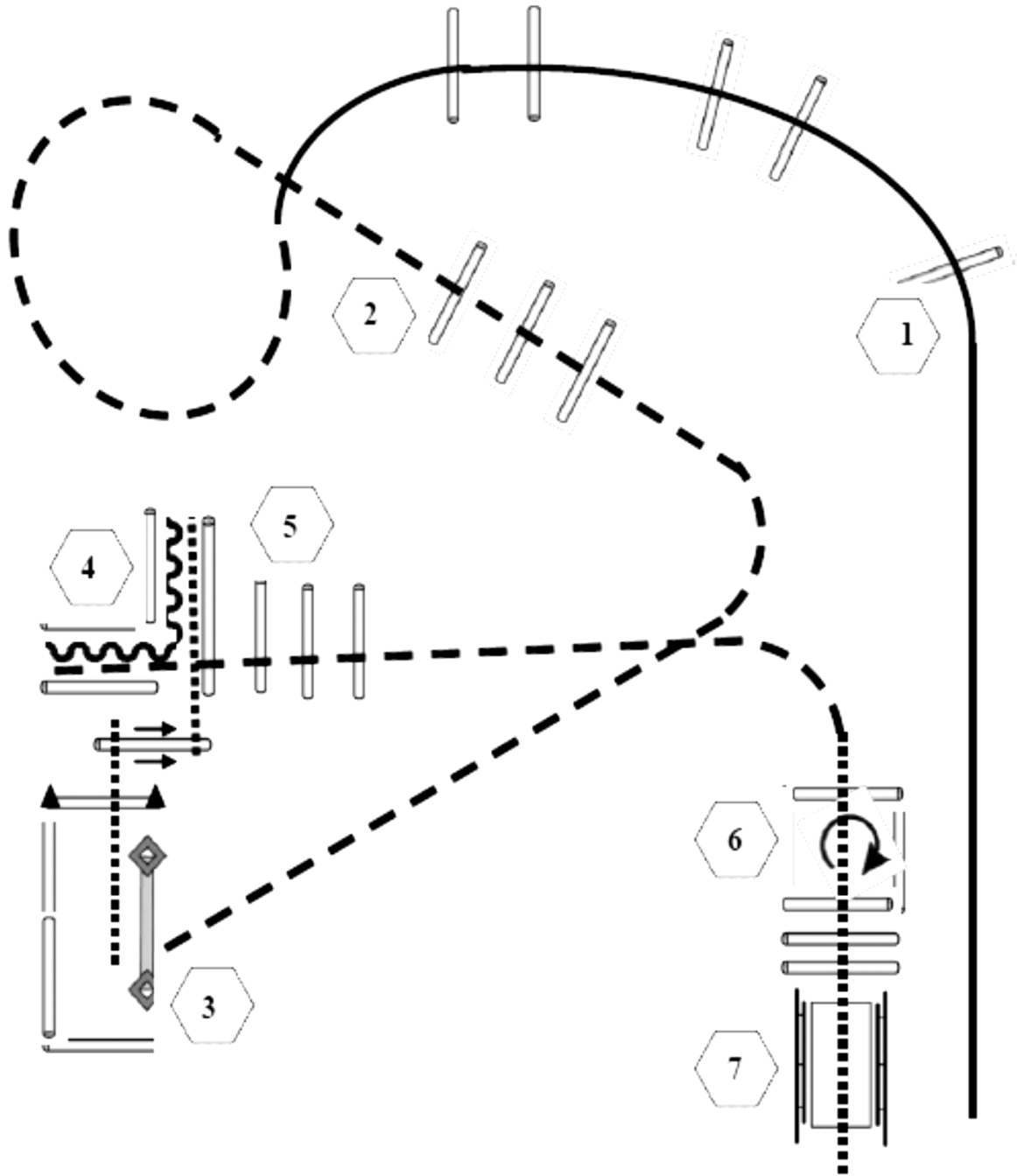

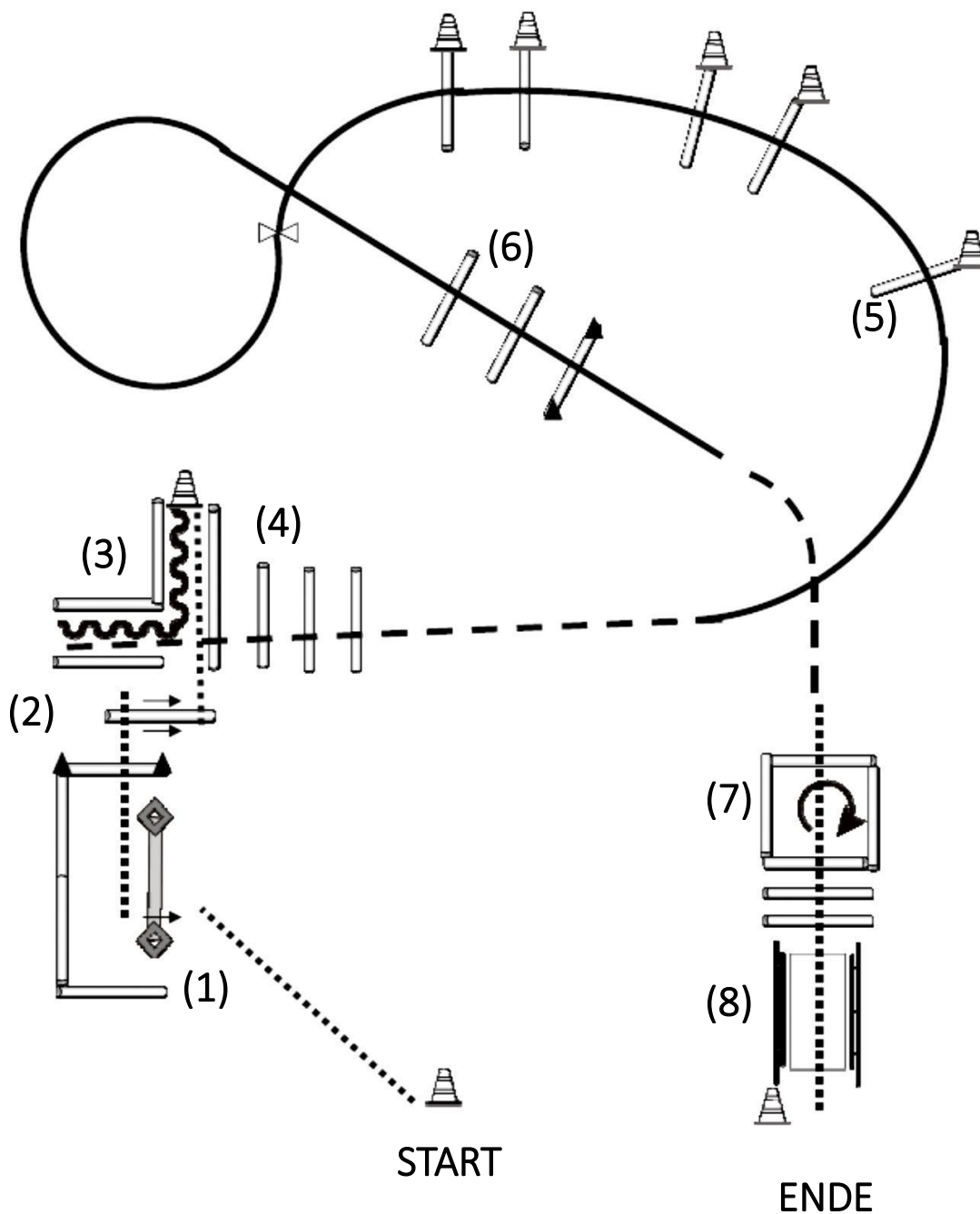

- (1) Brücke
- (2) Walk in Box, 360° Turn rechts, Walk out , Jog
- (3) Lope over
- (4) Jog over
- (5) Jog over, Jog in, Back up, Walk out
- (6) Sidepass rechts, Walk over
- (7) Tor



- (1) Lope over
- (2) Jog over
- (3) Tor
- (4) Sidepass recht, Walk over
- (5) Walk in, Back up, Jog out
- (6) Walk in, 360° Turn rechts, Walk out
- (7) Brücke



- (1) Tor
- (2) Walk over, Sidepass
- (3) Walk in, Back up
- (4) Jog over out
- (5) Lope over, einfacher oder fliegender Galoppwechsel
- (6) Lope over
- (7) Walk in, 360° Turn rechts, Walk over
- (8) Brücke

	Back Up
	Walk
	Jog
	Lope
	Wechsel
	Erhöhung

LK 1 und 2 WHS

WHS 1/2 A/B

Erstellt V.S.

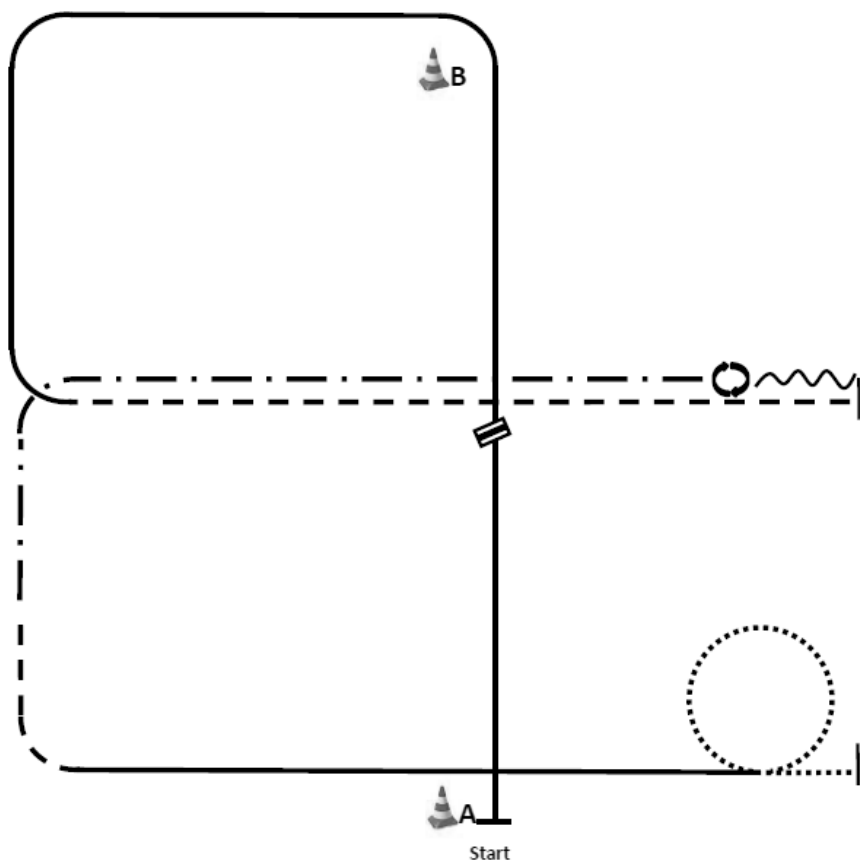

WARM UP AREA

1. Be ready at A, lope right lead, lead change.
2. lope left lead.
3. Jog, stop.
4. Back one horse length.

5. 540° turn (opt. r/l).
6. Ext. Jog., Jog.
7. Lope right lead.
8. Walk very small circle, stop.

Walk to warm up area.

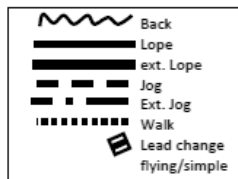

LK 3 A und B WHS

WHS 3 A/B

Erstellt V.S.

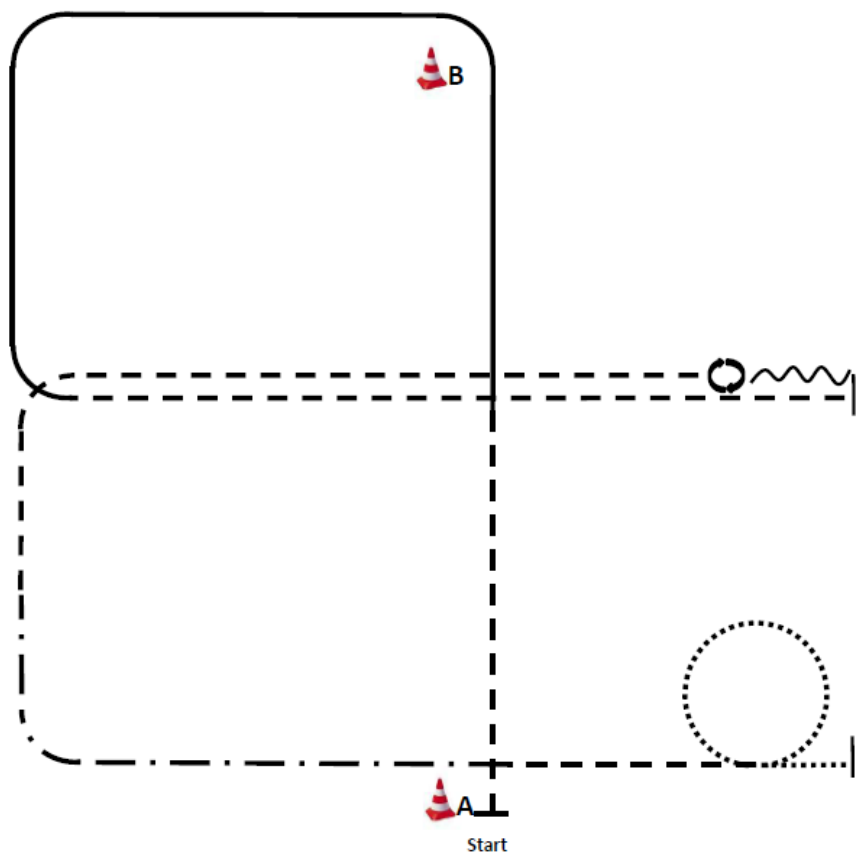

WARM UP AREA

1. Be ready at A, Jog.
2. lope left lead.
3. Jog, stop.
4. Back one horse length.

5. 540° turn (opt. r/l).
6. Jog.
7. Ext. Jog, Jog.
8. Walk very small circle, stop.

Walk to warm up area.

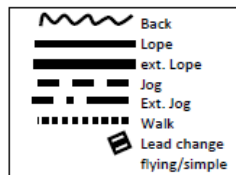

LK 4 WHS

WHS 4 A/B

Erstellt V.S.

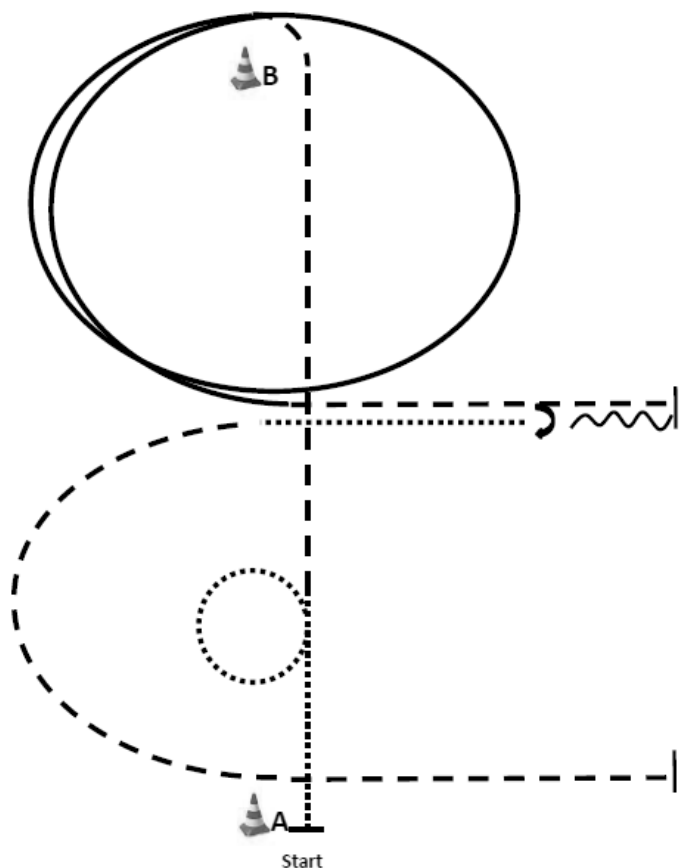

WARM UP AREA

1. Be ready at A, Walk, Walk very small circle.
2. Jog to B.
3. Lope left lead 1 1/2 circle.
4. Jog, stop.
5. Back one horse length.
6. 180° turn (opt. r/l).
7. Walk.
8. Jog, stop.

Walk to warm up area.

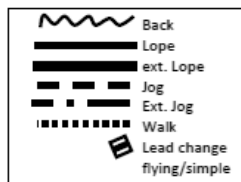

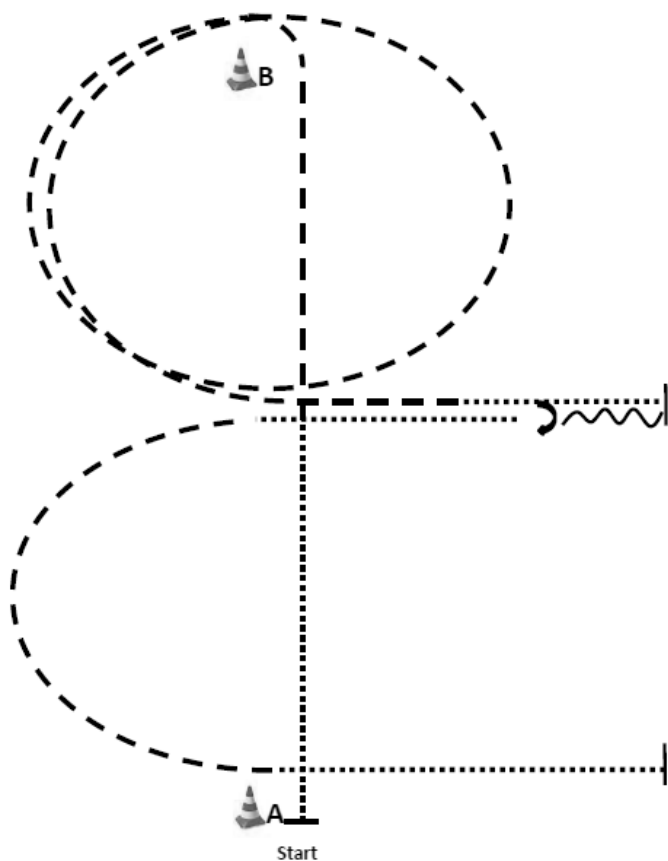

WARM UP AREA

1. Be ready at A, Walk, Jog to B.
2. Jog 1 ½ circle.
3. Walk, Stop.
4. Back one horse length.

5. 180° turn (opt. r/l).
6. Walk.
7. Jog.
8. Walk, stop.

Walk to warm up area.

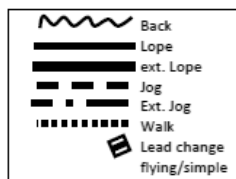

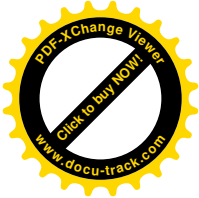
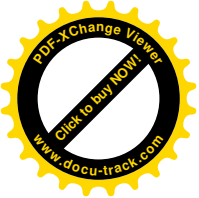

Western Horsemanship LK 1/2

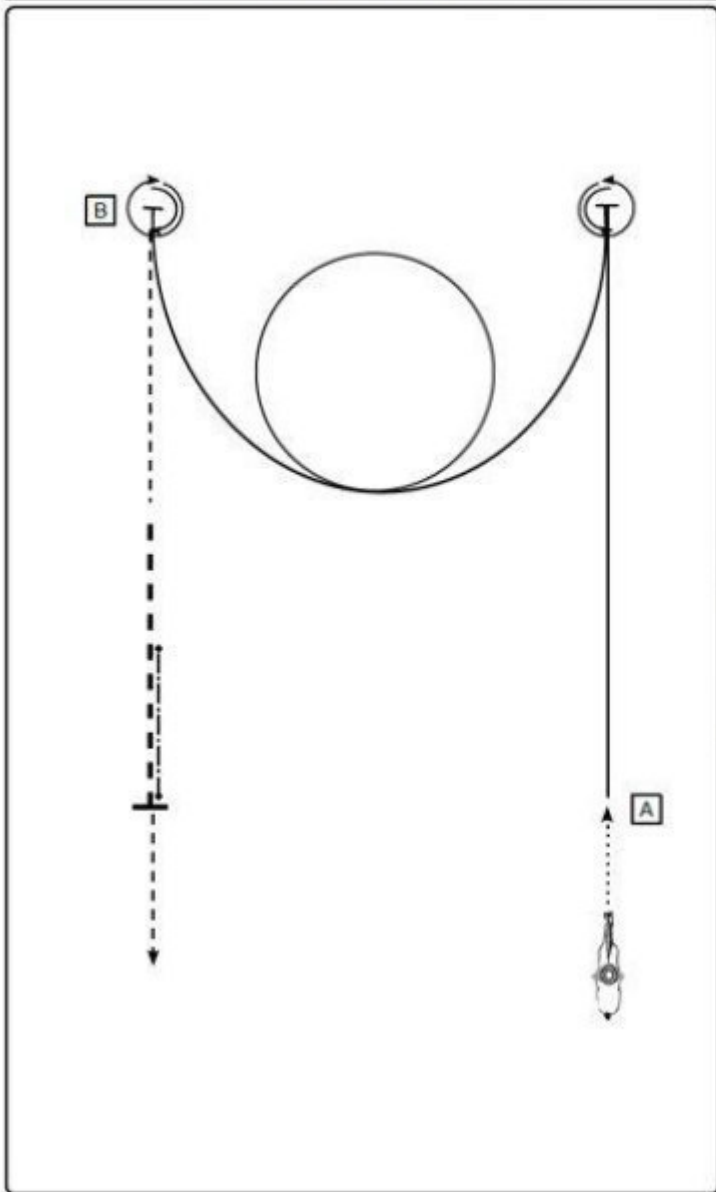

1. Walk zu A
Lope (LL) bis auf Höhe B
Stop
2. 540° Turn (L)
3. Lope (RL) in einem halben
Zirkel zu B und in der
Mitte einen kleinen Zirkel
Stop
4. 540° Turn (R)
5. Jog/ext. Jog bis auf Höhe A
Stop
6. Back Up
Jog zum Ausgang

	Marker
	Walk
	Jog
	ext. Jog
	Lope
	ext. Lope
	Backup
	Sidepass
	Lead Change

LK 1 und 2/3 WR

57606 Western Riding-Pattern 5 (empfohlen für kl. Arenen)

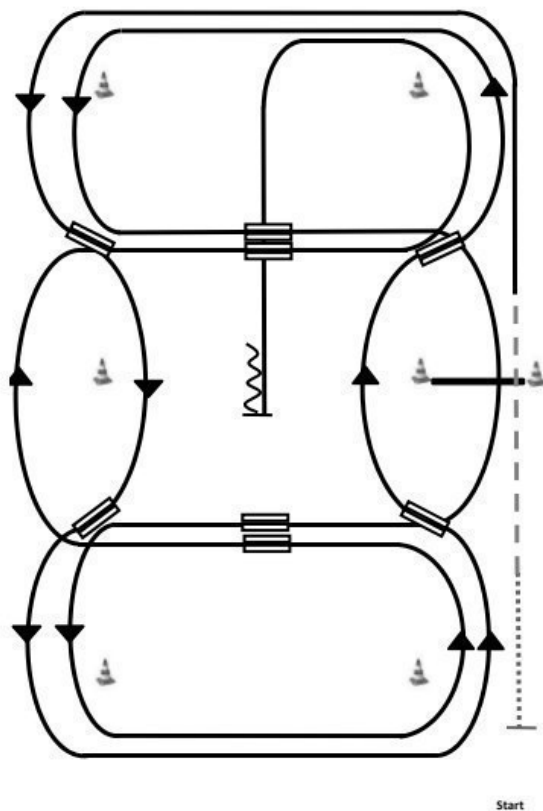

- 1) Schritt, Übergang zum Trab zwischen den ersten beiden Markern, Trab über die Stange.
- 2) Übergang zum Linksgalopp vor dem letzten Marker, Galopp an der kurzen Seite.
- 3) 1. Galoppwechsel auf der Linie.
- 4) 2. Galoppwechsel auf der Linie.
- 5) 3. Galoppwechsel auf der Linie.
- 6) 4. Galoppwechsel auf der Linie.
- 7) 1. Galoppwechsel mit Seitenwechsel.
- 8) Galopp über die Stange.
- 9) 2. Galoppwechsel mit Seitenwechsel.
- 10) 3. Galoppwechsel mit Seitenwechsel.
- 11) 4. Galoppwechsel mit Seitenwechsel.
- 12) Mitte der kurzen Seite abwenden, stop auf Höhe des Mittelmarkers, Rückwärtsrichten mind. 3m.

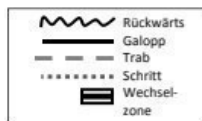



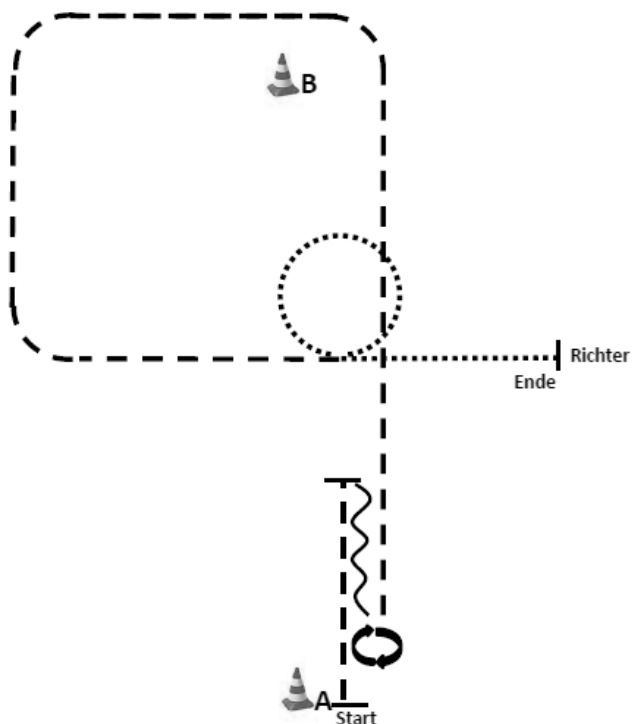

SSH LK 1A/B, 2A/B



WARM UP AREA

1. Aufstellung bei A, Jog, Stop, Back.
 2. HHW 720 re.
 3. Jog.
 4. Walk Volte, Walk bis zum Richter, Stop.
 5. Set up.
- (beliebig abwenden) Im Jog oder Walk zur warm up area durchlaufen

	Back
	Jog
	Ext. Jog
	Walk

SSH LK 4 und 5

Erstellt v.S.

SSH LK 4A/B, 5A/B

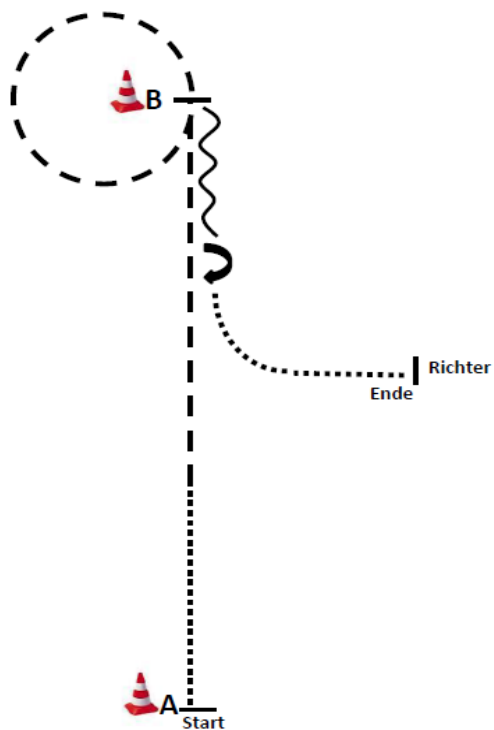

WARM UP AREA

1. Aufstellung bei A, Walk, Jog, Jog Volte um B, Stop.
2. Back.
3. HHW 180 re.
4. Walk bis zum Richter, Stop.
5. Set up.

(beliebig abwenden) Im Jog oder Walk zur warm up area durchlaufen

	Back
	Jog
	Ext. Jog
	Walk

Superhorse Pattern 2 (empfohlen für Hallen oder Plätze ab 20x40m)

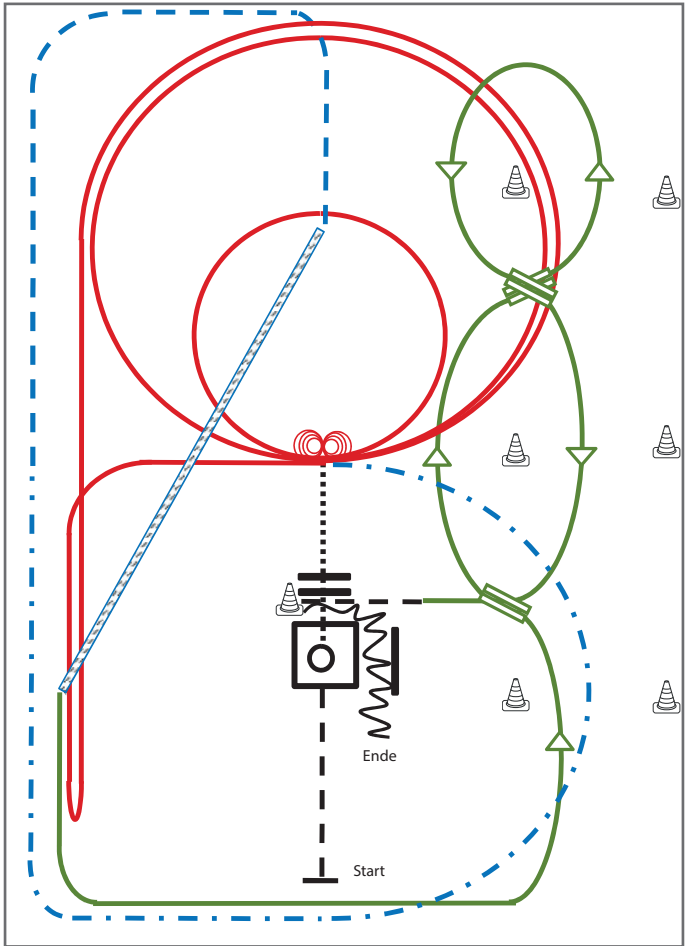

Superhorse

- 1) Jog, Jog in, 360° Turn either way (TH)
- 2) Walk out and Walk over (TH)
- 3) 4 Spins links, 4 ¼ Spins rechts (RN)
- 4) 2 Zirkel Galopp (links), 1. groß und schnell, 2. klein und langsam (RN)
- 5) Galopp (links) auf dem Zirkel, der nicht geschlossen wird, Run Down entlang der langen Seite, Sliding Stop mind. 6,00 m von der Bande entfernt hinter dem Mittelmarker, Rollback rechts, kein Verharren, Lope bis X (RN),
- 6) Extended Trot (RR)
- 7) Trot Corners (RR)
- 8) Two-Track rechts (RR)
- 9) Galoppwechsel auf der Linie (WR)
- 10) Galoppwechsel auf der Linie (WR)
- 11) Galoppwechsel auf der Linie (WR)
- 12) Jog in, Back up (TH)

Legende:

Schritt
Trab	- - - - -
Galopp	—————
Wechselzone	=====
Rückwärts	~~~~~

20/21.04.2024

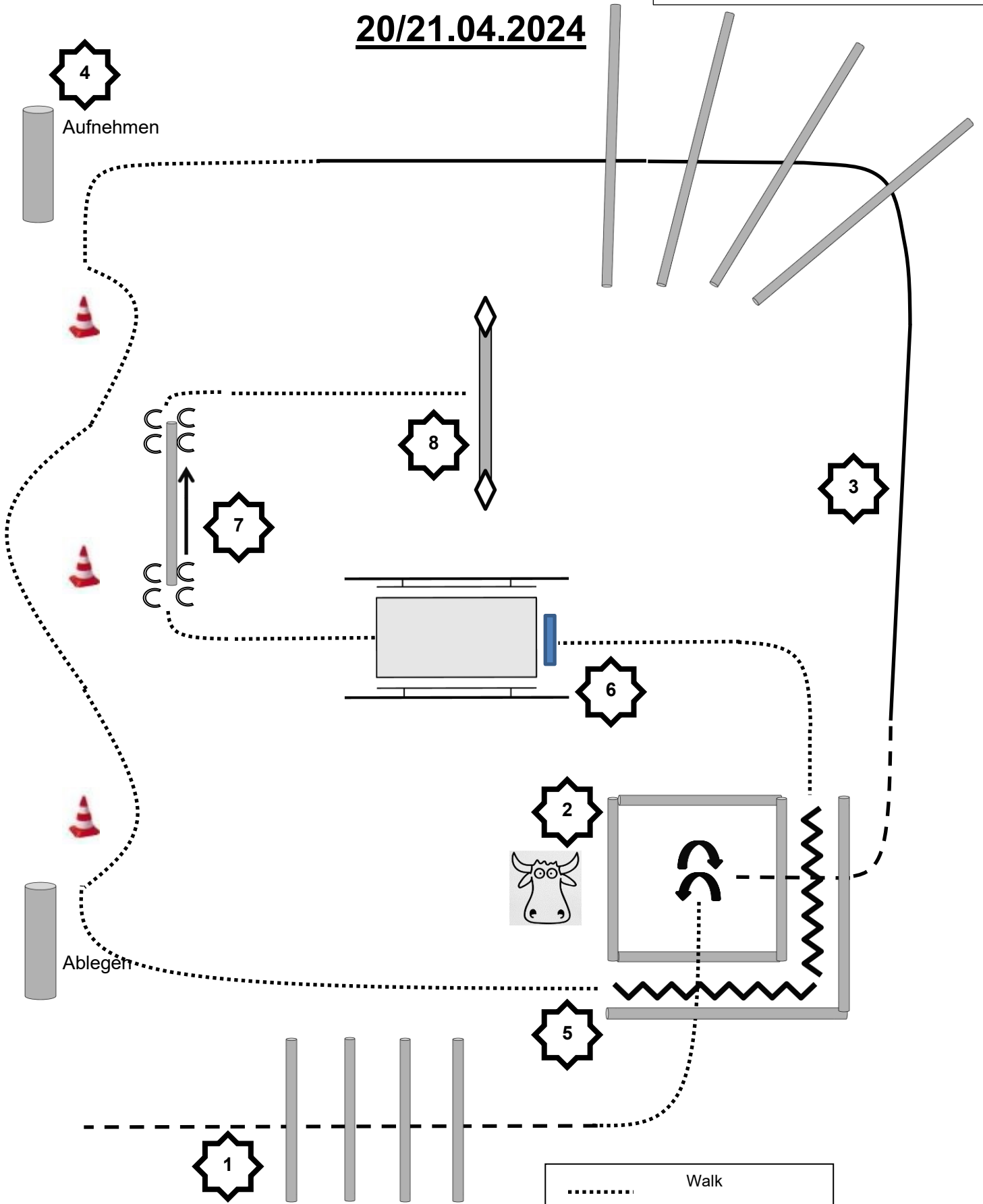

1. Jog, Jog Over
2. Walk In Box, 450° links, Lasso werfen, 180°rechts, Jog Out
3. Lope, Lope Over, Walk
4. Baumstamm ziehen
5. Back Up L
6. Brücke mit Wassergraben
7. Sidepass
8. Tor

.....	Walk
- - - -	Jog
————	Lope
~~~~~	Back Up
▲	Erhöhung



# C-Turnier Heidelberg

~~Ranch Trail LK 1-3~~

20/21.04.2024

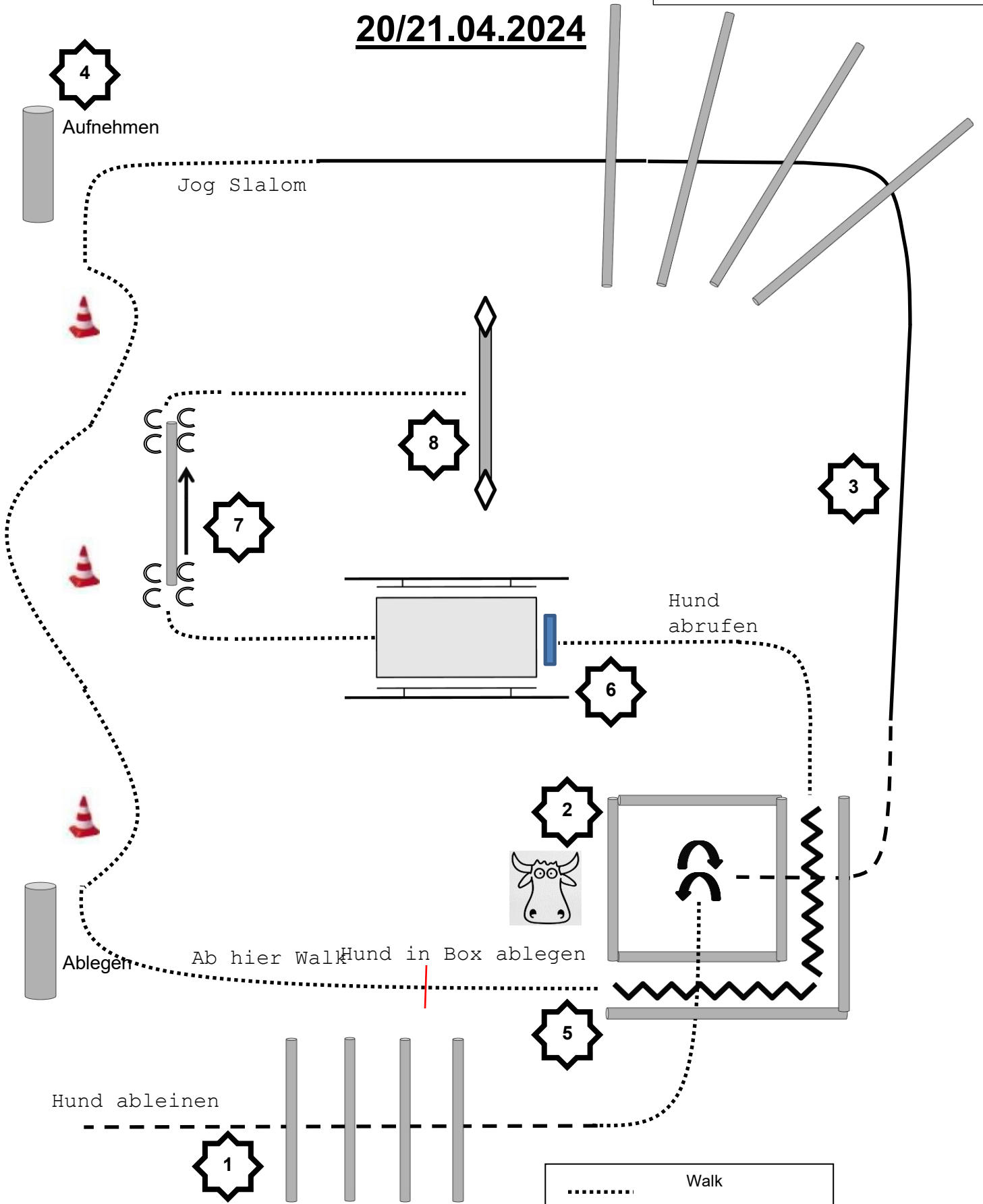

1. Jog, Jog Over
2. Walk In Box, 450° links, Lasso werfen, 180°rechts, Jog Out
3. Lope, Lope Over, Walk
4. ~~Baumstamm ziehen~~ Jog, Slalom
5. Back Up L
6. Brücke mit Wassergraben
7. Sidepass
8. Tor

.....	Walk
- - - -	Jog
————	Lope
~~~~~	Back Up
▲	Erhöhung