

Patternbook C-Turnier Wollbach 15.-16. Juni 2024

Reining

LK 4	Pattern 14
LK 3	Pattern 13
LK 1/2 M	Pattern 5

Ranch Riding

WT	siehe Patternbook
LK 4 + 5	Pattern 26
LK 3	Pattern 15
LK 1 + 2	Pattern 3
Z LK 1 -3	Pattern 2
Z LK 4/5	Pattern 29
Greenhorse	JuPf RR Pattern 4

Western Riding

LK 3	Pattern 9
LK 1/2	Pattern 13

Superhorse

LK 1/2	Pattern 7
--------	-----------

LK 3 Showmanship at Halter

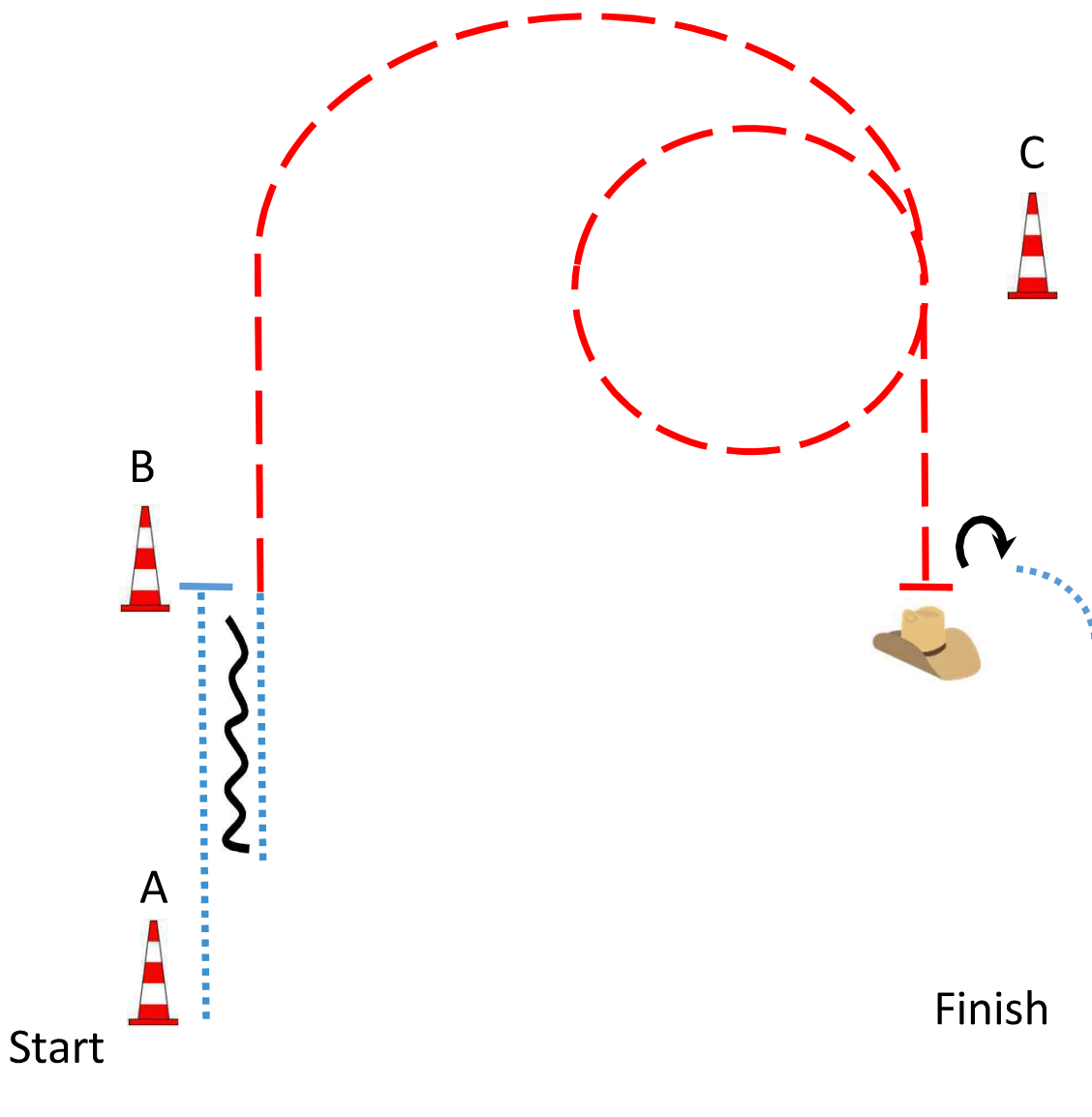

Be ready at A

1. Walk A to B, stop
 2. Back up 2 horselenght, walk
 3. Jog at B to C
 4. Jog circle at C and to judge, stop
 5. Set up for inspection
 6. Turn 3/4 right
 7. Walk past A
- Walk to exit

Bereit bei A

1. Schritt von A zu B, Stop
 2. Rückwärts 2 Pferdelängen, Schritt
 3. Trab von B zu C
 4. Trab Volte bei C, Trab zum Richter, Stop
 5. Aufstellen zur Inspektion durch den Richter
 6. Drehung 3/4 rechts
 7. Schritt bis nach A
- Schritt zum Ausgang

LK 4/5 A+B Showmanship at Halter

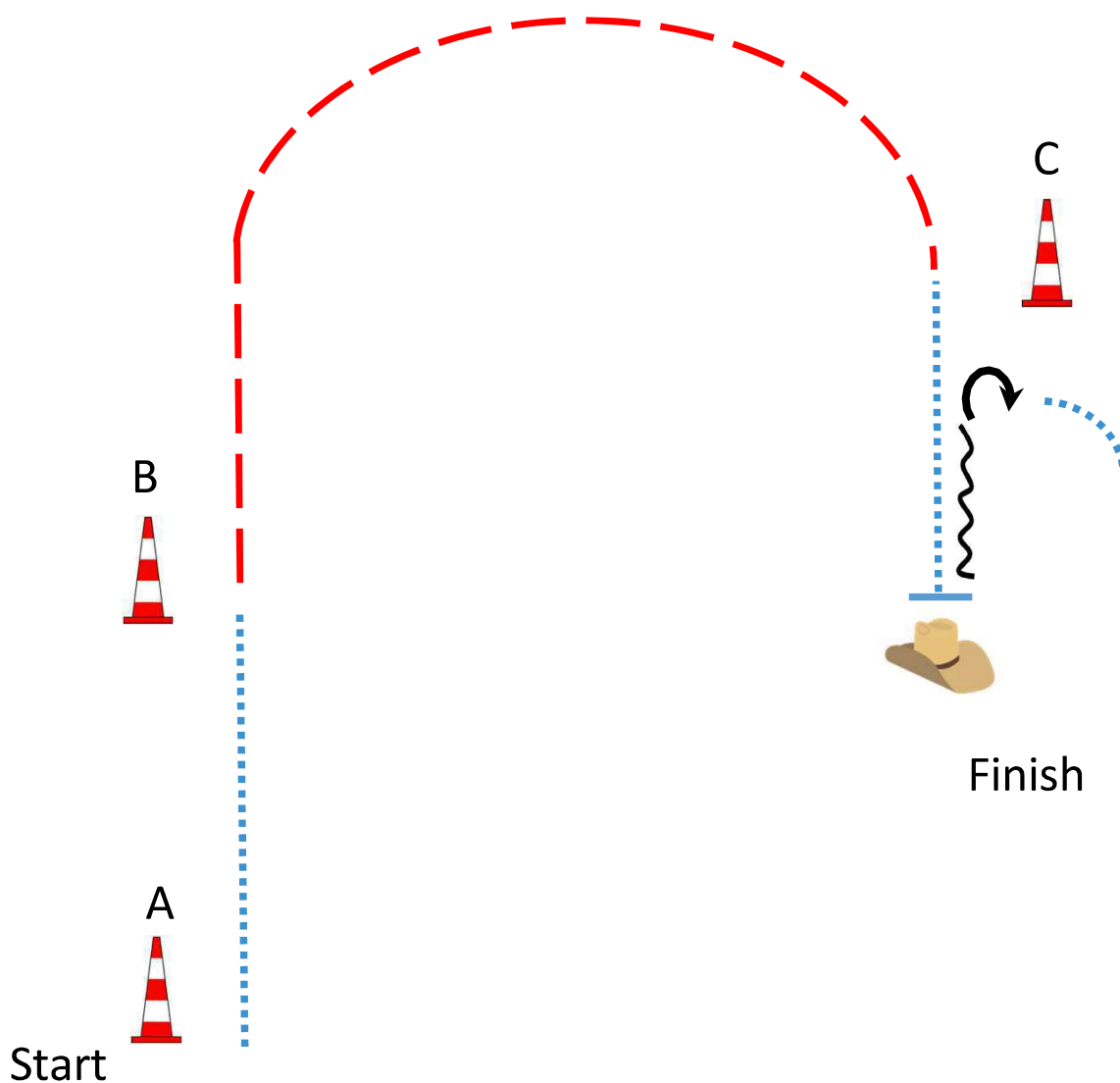

Be ready at A

1. Walk A to B
 2. Jog B to C
 3. Walk to judge, stop
 4. Set up for inspection
 5. Back Up 1 horselenght
 6. Turn 3/4 right
 7. Walk past judge
- Walk to exit

Bereit bei A

1. Schritt von A zu B
 2. Trab von B zu C
 3. Schritt zum Richter, Stop
 4. Aufstellen zur Inspektion durch den Richter
 5. Rückwärts 1 Pferdelänge
 6. Drehung 3/4 rechts
 7. Schritt bis nach dem Richter
- Schritt zum Ausgang

LK 1/2 Showmanship at Halter Meisterschaft

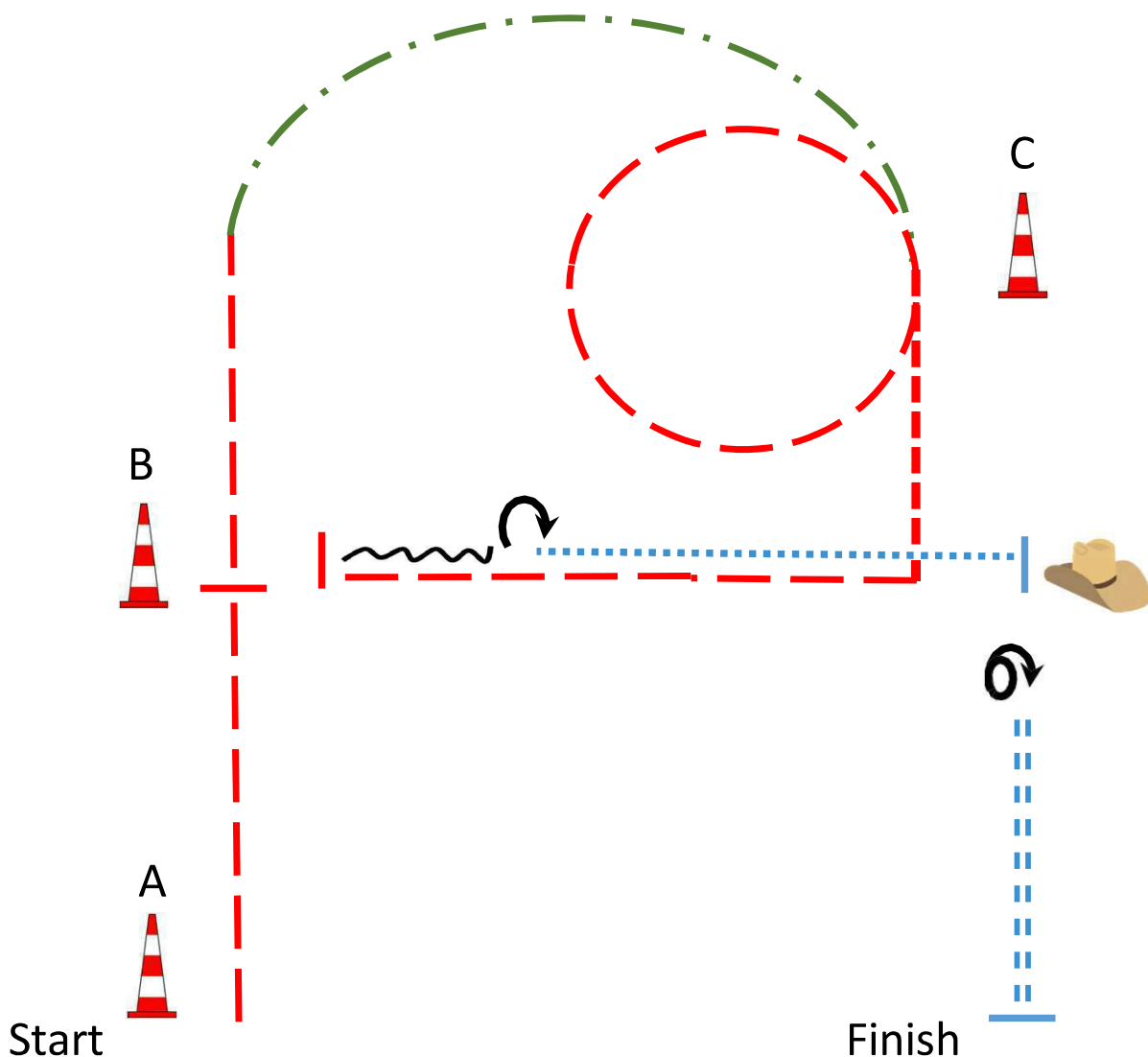

Be ready at A

1. Jog from A to B, stop
 2. Quick set up
 3. Jog, extended jog
 4. Jog circle at C, jog corner, stop
 5. Back up
 6. Turn 180° right
 7. Walk to judge, stop
 8. Set up for inspection
 9. Turn 1 1/4 right
 10. Extended walk, stop even with A
- Walk to exit

Bereit bei A

1. Trab von A zu B, Stop
 2. Aufstellen
 3. Trab, verstärkter Trab
 4. Trab Volte bei C, Trab um die Ecke, Stop
 5. Rückwärts
 6. 180° Drehung rechts
 7. Schritt zum Richter, Stop
 8. Aufstellen zur Inspektion durch den Richter
 9. Drehung 1 1/4 rechts
 10. Verstärkter Schritt, Stop auf Höhe A
- Schritt zum Ausgang

LK 4/5 A+B Western Horsemanship

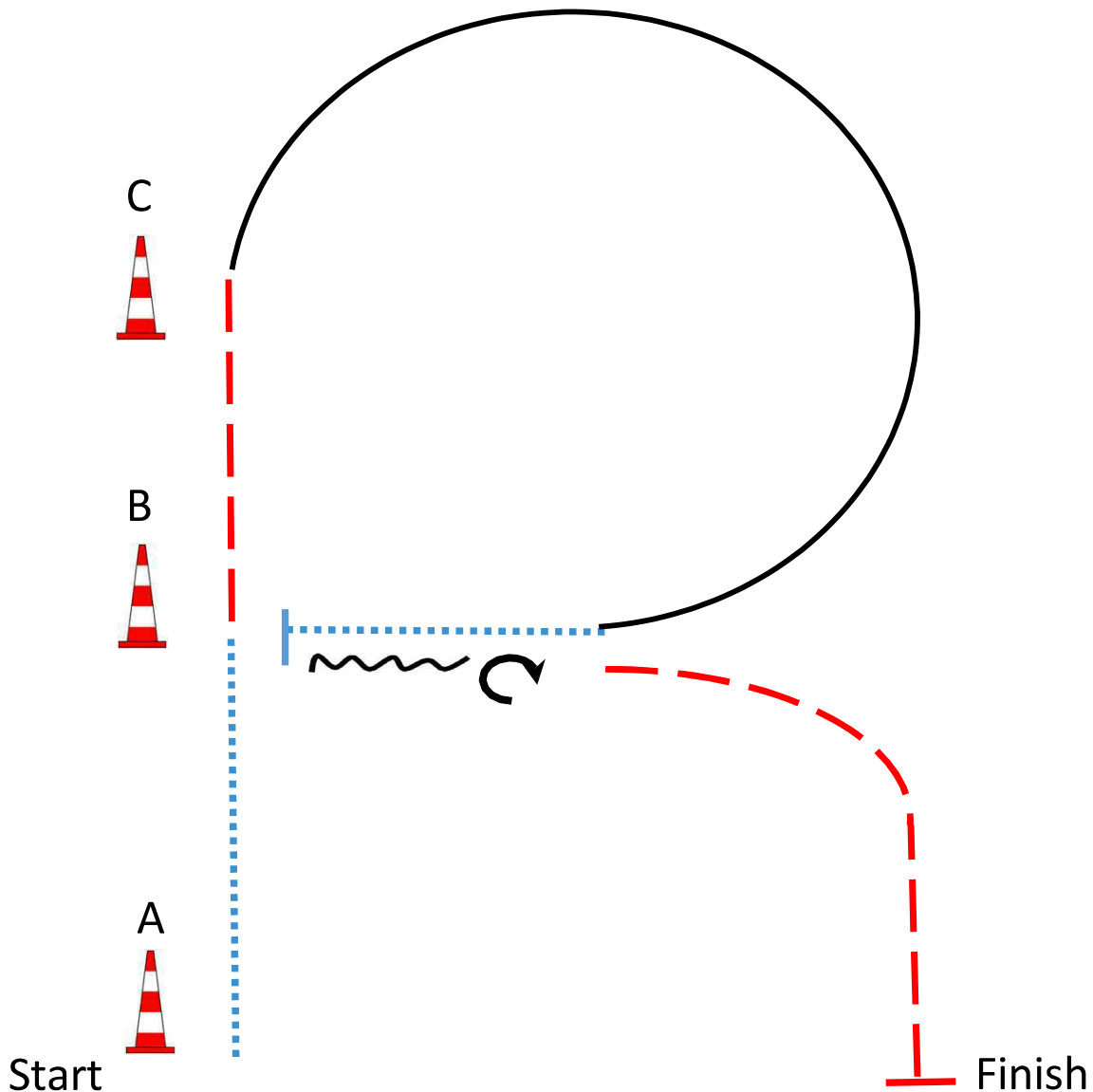

Be ready at A

1. Walk A to B
 2. Jog B to C
 3. Right lead lope circle
 4. Walk, stop in front of B
 5. Back up 1 horselfenght
 6. 180° turn right
 7. Jog, stop even with A
- Walk to exit

Bereit bei A

1. Schritt A zu B
 2. Jog B zu C
 3. Rechtsgalopp Zirkel
 4. Schritt, Stop vor B
 5. Rückwärts 1 Pferdelänge
 6. 180° Hinterhandwendung rechts
 7. Jog, Stop auf Höhe A
- Schritt zum Ausgang

Greenhorse Western Horsemanship

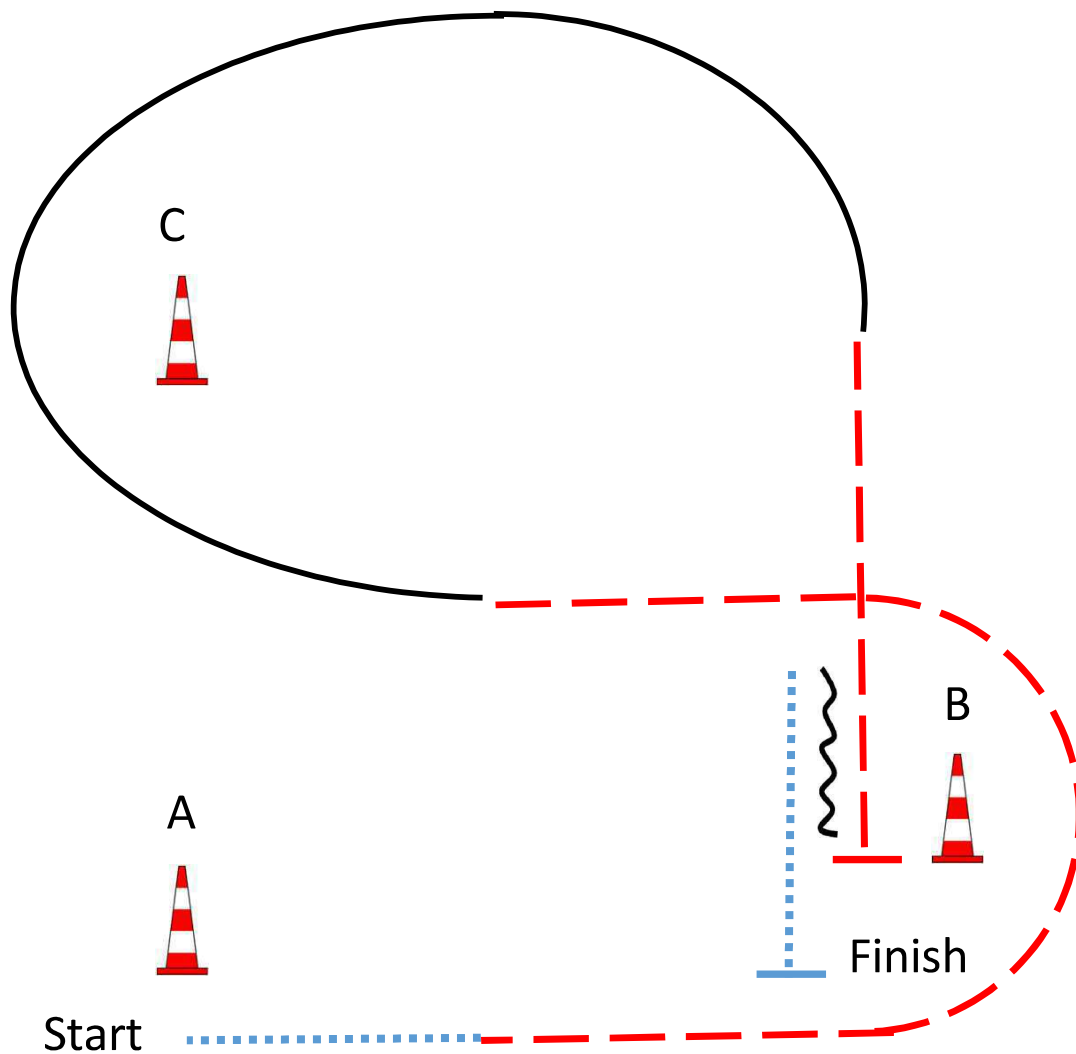

Be ready at A

1. Walk 2 horselengths
2. Jog around B
3. Right lead lope around C
4. Jog, stop at B
5. Back Up 2 horselengths
6. Walk, stop even with A

Walk to exit

Bereit bei A

1. Schritt 2 Pferdelängen
 2. Trab um B
 3. Rechtsgalopp um C
 4. Trab, Stop bei B
 5. Rückwärts 2 Pferdelängen
 6. Schritt, Stop auf Höhe A
- Schritt zum Ausgang

LK 3 Western Horsemanship

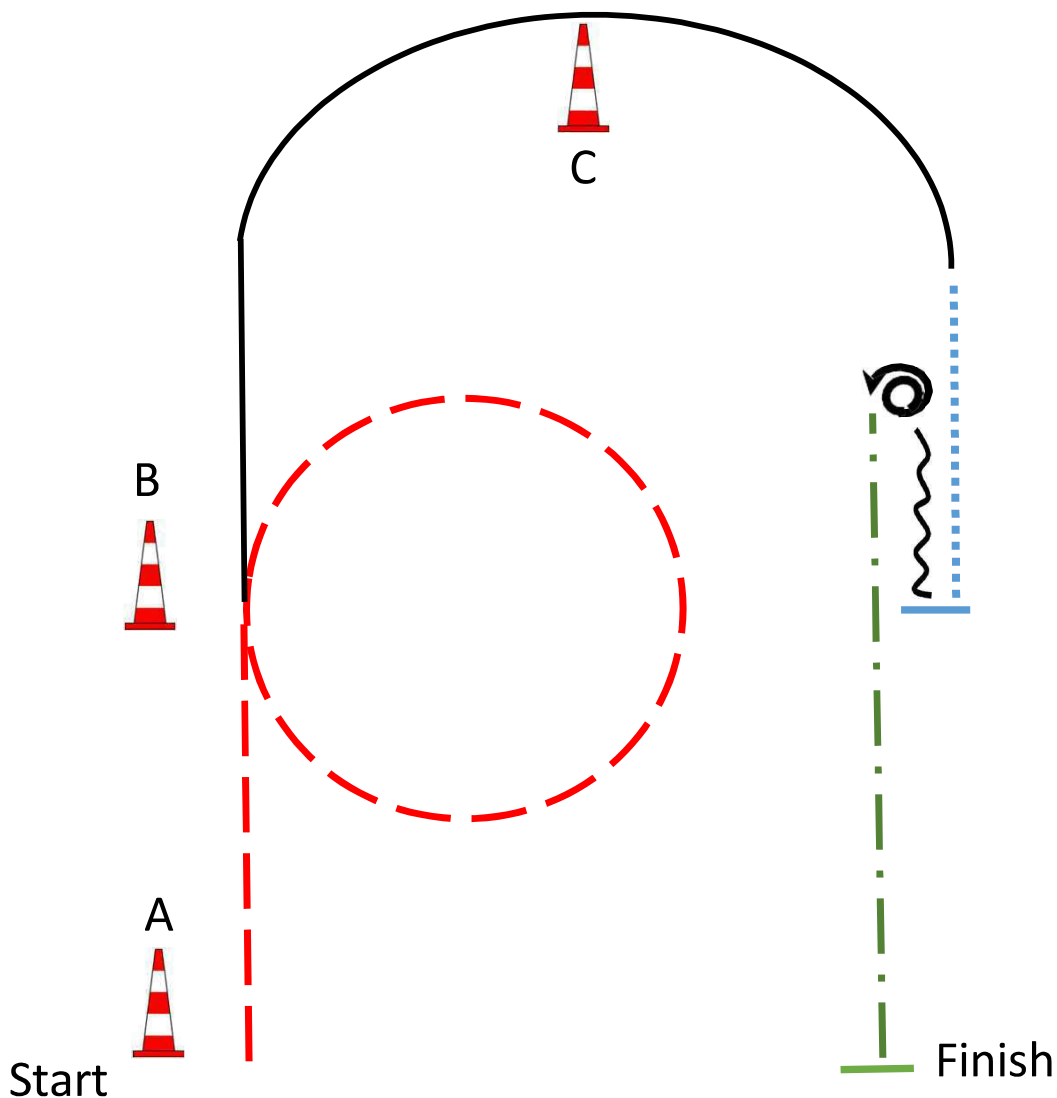

Be ready at A

1. Jog A to B
 2. Jog small circle at B
 3. Right lead lope around C
 4. Walk, stop even with B
 5. Back up 2 horse length
 6. 2 turn left
 7. Extended jog, stop even with A
- Walk to exit

Bereit bei A

1. Jog A zu B
 2. Jog kleine Volte bei B
 3. Rechtsgalopp um C
 4. Schritt, Stop auf Höhe von B
 5. Rückwärts 2 Pferdelängen
 6. 2 Drehungen links
 7. Verstärkter Jog, Stop auf Höhe A
- Schritt zum Ausgang

LK 1/2 Western Horsemanship Meisterschaft

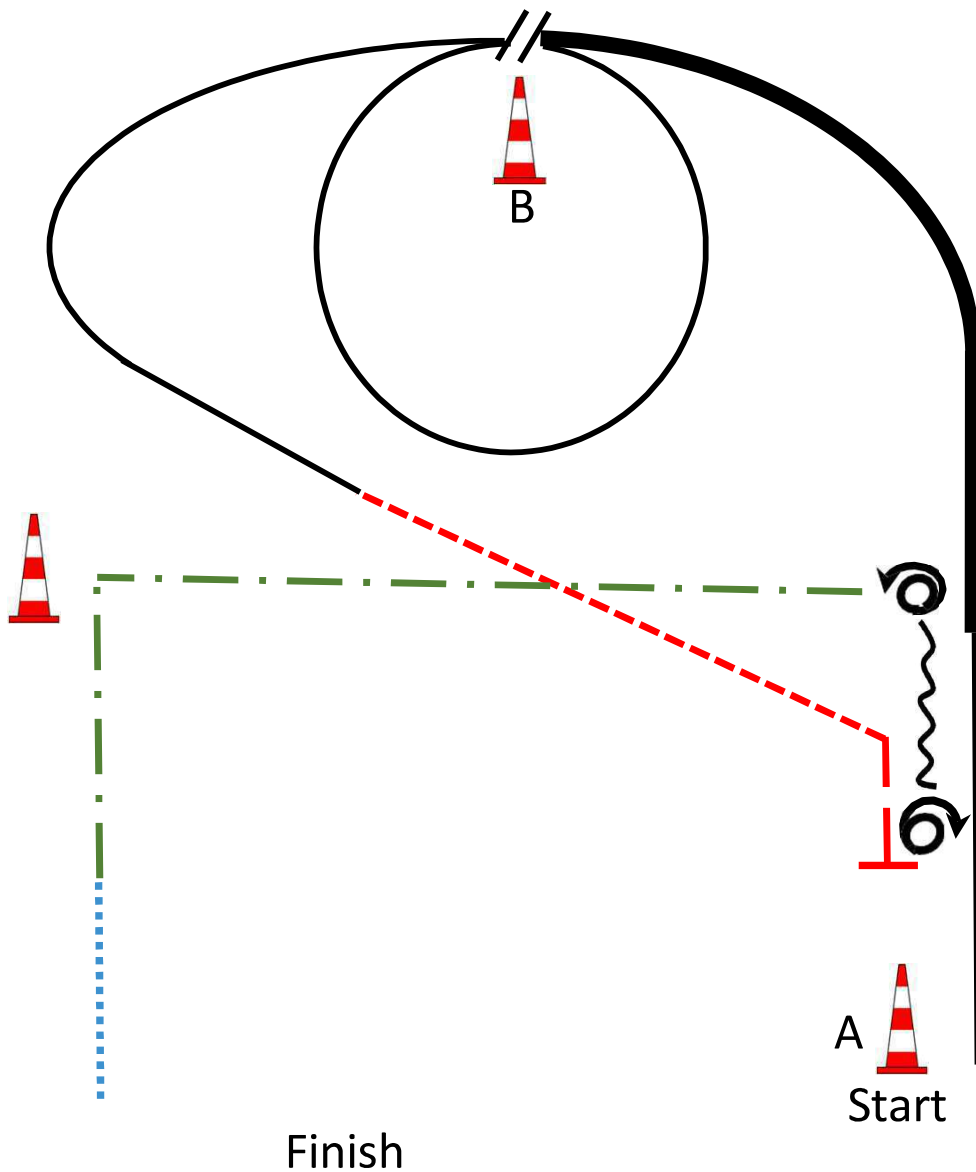

Be ready at A

1. Left lead lope, extend the lope
2. Collect left lead lope circle around B
3. Change leads at B (simple or flying)
4. Right lead lope
5. Jog corner, stop
6. 2 Turns right, back up, 1 $\frac{3}{4}$ turn left
7. Extended jog corner, walk

Walk to exit

Bereit bei A

1. Linksgalopp, verstärkter Linksgalopp
2. Versammelte Volte Linksgalopp um B
3. Galoppwechsel bei B (einfach oder fliegend)
4. Rechtsgalopp
5. Jog Ecke, Stop
6. 2 Drehungen rechts, Rückwärts, 1 $\frac{3}{4}$ Drehungen links
7. Verstärkter Trab um die Ecke, Schritt

Im Schritt zum Ausgang

Walk Trot Western Horsemanship Erwachsene + Jugendliche

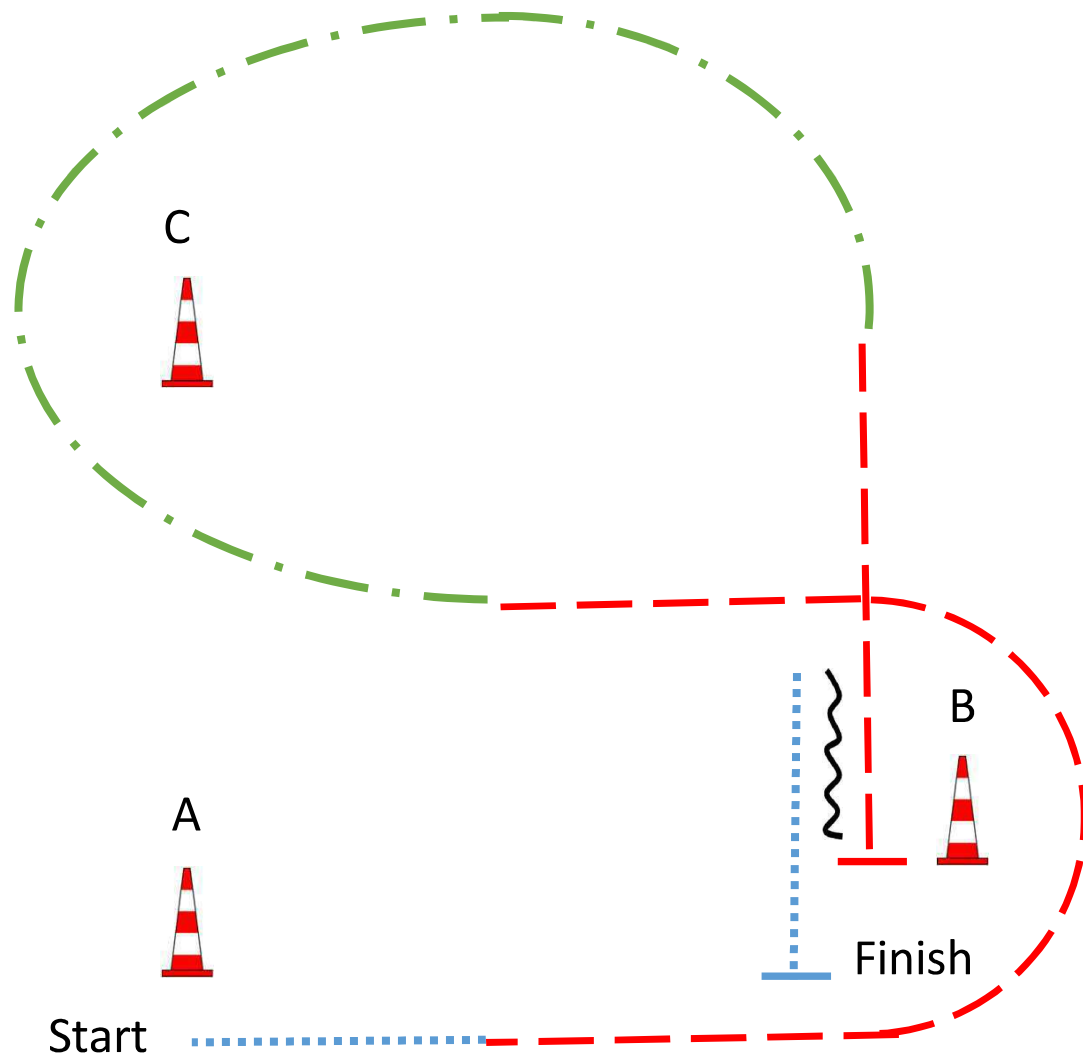

Be ready at A

1. Walk 2 horselengths
 2. Jog around B
 3. Extended jog around C
 4. Jog, stop at B
 5. Back Up 2 horselengths
 6. Walk, stop even with A
- Walk to exit

Bereit bei A

1. Schritt 2 Pferdelängen
 2. Trab um B
 3. Verstärkter Trab um C
 4. Trab, Stop bei B
 5. Rückwärts 2 Pferdelängen
 6. Schritt, Stop auf Höhe A
- Schritt zum Ausgang

Walk Trot Ranch Riding Erwachsene und Jugendliche

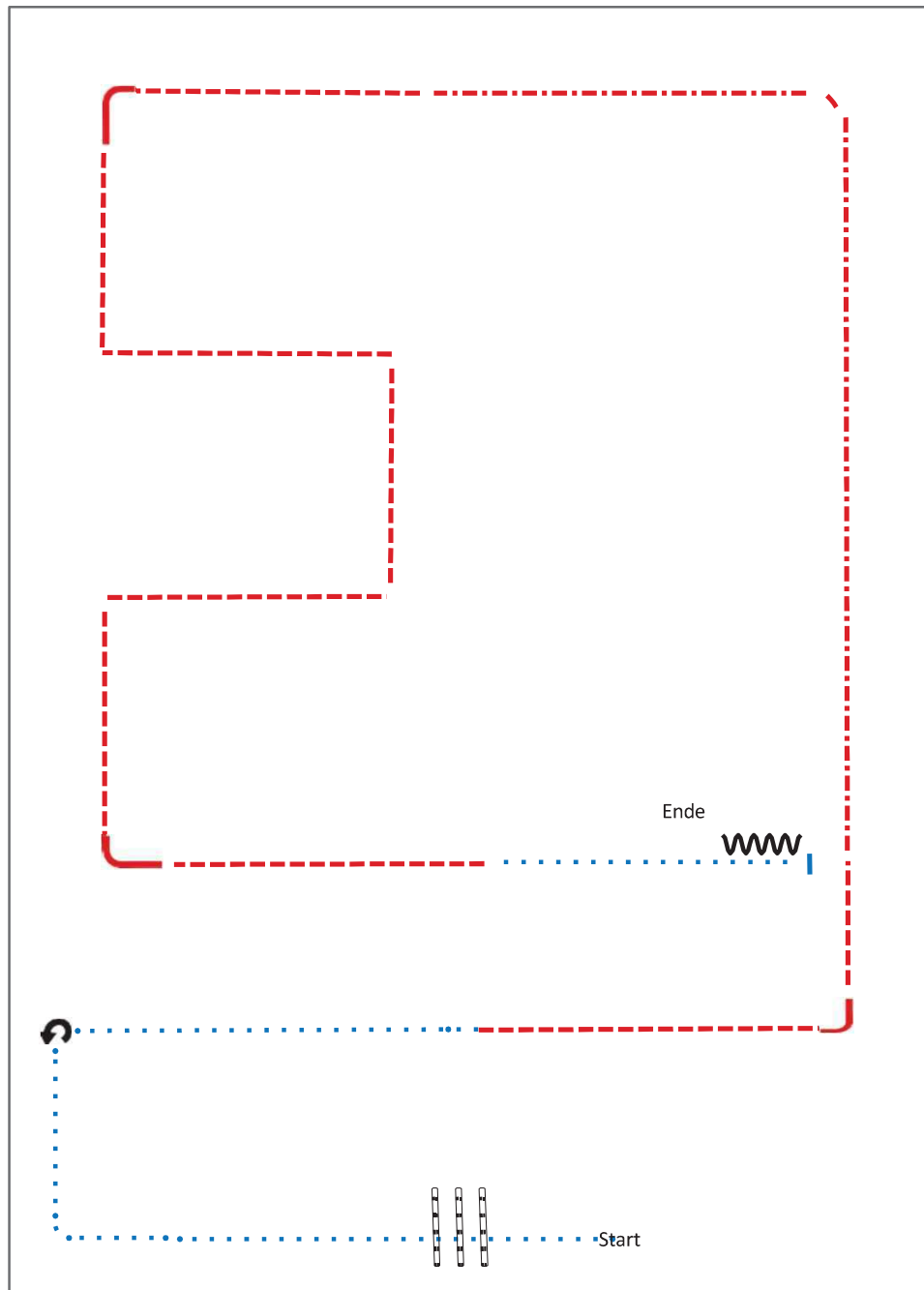

- 1) Walk, Walk over,
- 2) Walk corner
- 3) Stop, 270° Turn left,
Walk
- 4) Trot, extended Trot
- 5) Trot corners
- 6) Trot,
- 7) Walk, Stop
- 8) Back up



Pattern Freestyle Ranch Riding



Pflichtmanöver sind:

Walk, Trot, Trot over, extended Trot, Lope Re + Li, extended Lope, Side-Pass, Stop, Backup, mind. 180 Grad Turn in jede Richtung

Pattern Dauer max. 4 min, Musik bitte auf einem Stick im MP3-Format mitbringen !

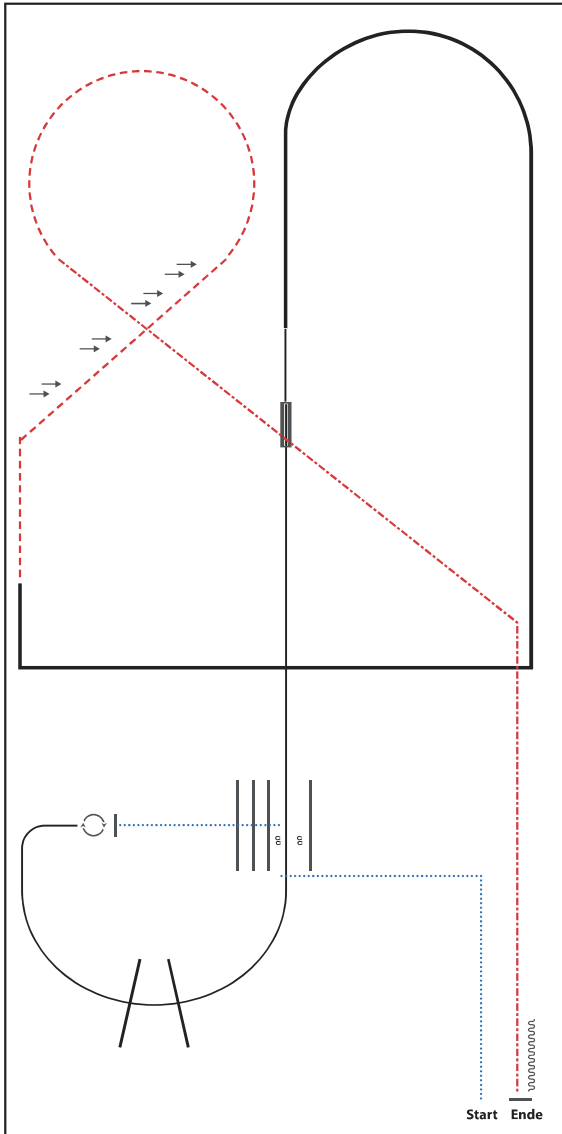

- 1) WALK CORNER
- 2) SIDEPASS RIGHT, WALK OVER
- 3) STOP, 360° TURNS (EACH DIRECTION)
- 4) LOPE LL, LOPE OVER
- 5) CHANGE LEADS (SIMPLE OR FLYING), LOPE RL
- 6) EXTENDED LOPE RL
- 7) EXTENDED LOPE CORNERS
- 8) TROT, TROT TWO TRACK
- 9) TROT
- 10) EXTENDED TROT
- 11) STOP, BACK UP

WALK (SCHRIITT)
EXTENDED WALK
JOG/TROT (TRAB)	-----
EXTENDED TROT	-----
LOPE (GALOPP)	=====
EXTENDED LOPE	=====
BACK UP (RÜCKWÄRTS)	~~~~~
LEAD CHANGE (GALOPPWECHSEL)	=====
TURN (DREHUNG)	⊙
	ERSTE WECHSELER
	ZWISCHENWECHSELER
	ZWEITE WECHSELER

#3 Ranch Riding Q/M sen. LK 1/2 Arenagröße min. 20 x 40 m
RR 1_2 Fränkische Meisterschaft

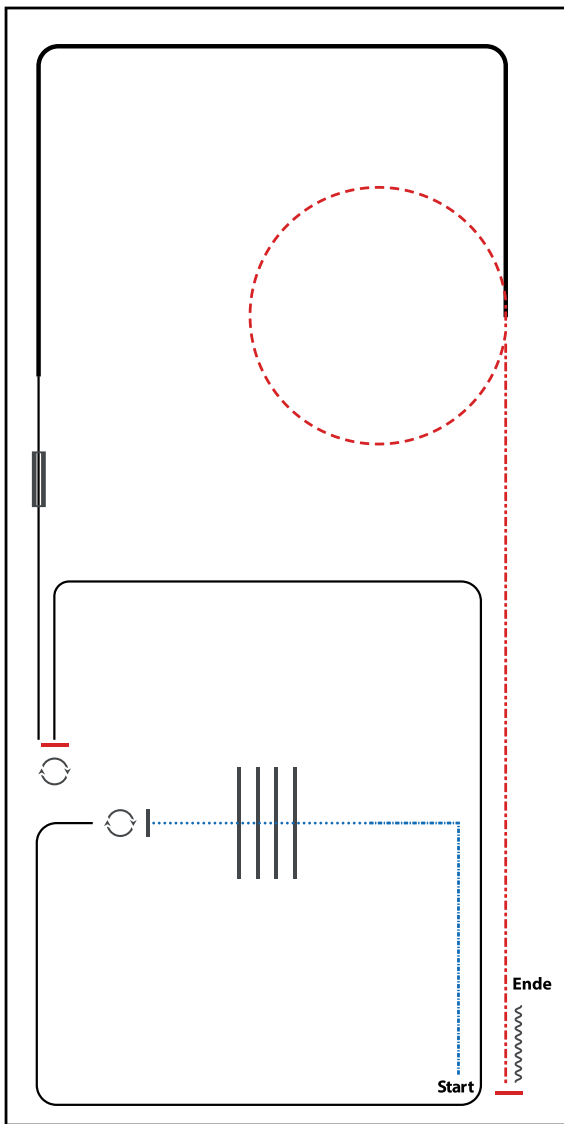

Walk (Schritt)

- 1) EXTENDED WALK CORNER
- 2) WALK OVER, WALK
- 3) STOP, 360° TURN LEFT
- 4) LOPE (LL)
- 5) STOP, 180° TURN RIGHT
- 6) LOPE (LL), CHANGE LEADS (SIMPLE OR FLYING)
- 7) LOPE (RL), EXTENDED LOPE (RL)
- 8) TROT, SMALL CIRCLE
- 9) EXTENDED TROT
- 10) STOP, BACK UP

WALK (SCHRITT)	
EXTENDED WALK	
JOG/TROT (TRAB)	
EXTENDED TROT	
LOPE (GALOPP)	
EXTENDED LOPE	
BACK UP (RÜCKWÄRTS)	
LEAD CHANGE (GALOPPWECHSEL)	
TURN (DREHUNG)	
ERSTE	
WESTENREITER	
UNION	
FRÄNKISCHES MEISTERSCHAFT	

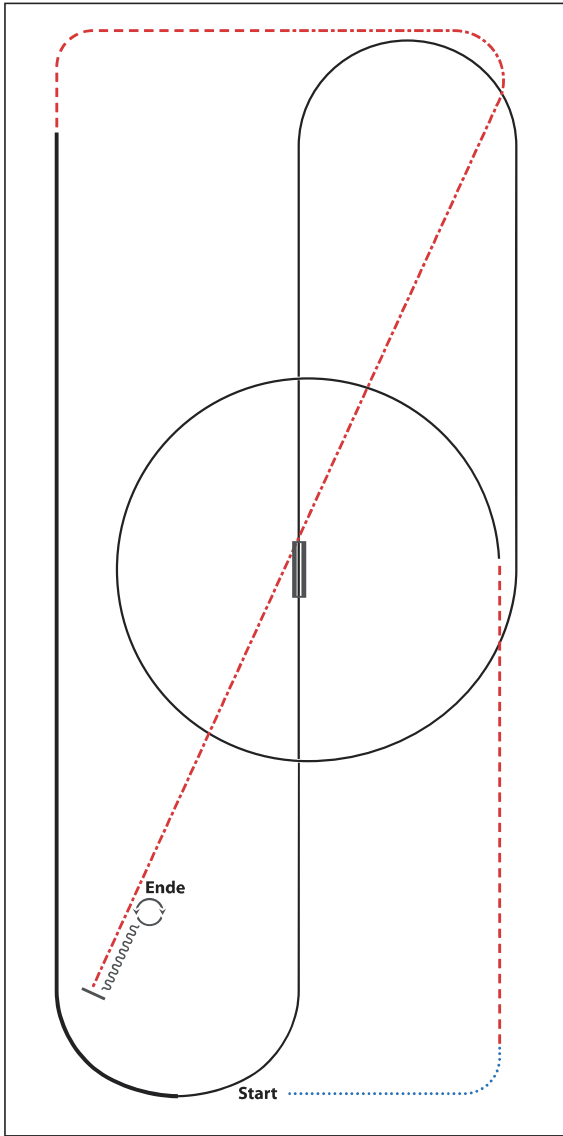

- 1) WALK
- 2) TROT
- 3) LOPE (LL) CIRCLE
- 4) CHANGE LEADS (SIMPLE OR FLYING)
- 5) LOPE (RL)
- 6) EXTENDED LOPE (RL)
- 7) TROT
- 8) EXTENDED TROT
- 9) STOP, BACK UP
- 10) 360° TURNS (EACH DIRECTION)

WALK (SCHRIITT)	
EXTENDED WALK	
JOG/TROT (TRAB)	
EXTENDED TROT	
LOPE (GALOPP)	
EXTENDED LOPE	
BACK UP (RÜCKWÄRTS)	
LEAD CHANGE (GALOPPWECHSEL)	
TURN (DREHUNG)	
	ERSTE WECHSELER ZWEITE DREHUNG DREHUNG

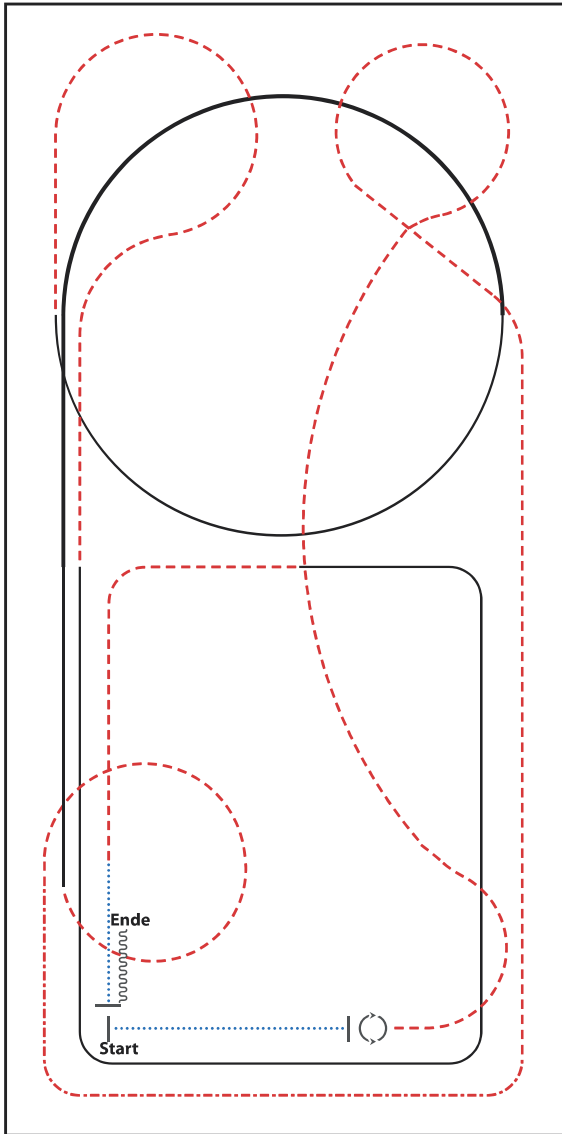

- 1) WALK
- 2) STOP, TURNS 360° (EACH DIRECTION)
- 3) TROT
- 4) EXTENDED TROT, TROT
- 5) LOPE (RL), EXTENDED LOPE (RL), LOPE (RL)
- 6) TROT
- 7) LOPE (LL)
- 8) TROT, WALK
- 9) STOP, BACK UP

WALK (SCHRIITT)
EXTENDED WALK
JOG/TROT (TRAB)
EXTENDED TROT
LOPE (GALOPP)	—————
EXTENDED LOPE	—————
BACK UP (RÜCKWÄRTS)	~~~~~
LEAD CHANGE (GALOPPWECHSEL)	———
TURN (DREHUNG)	⊙
	ERSTE WECHSELER
	ZWISCHENWECHSELER
	ZWEITE WECHSELER

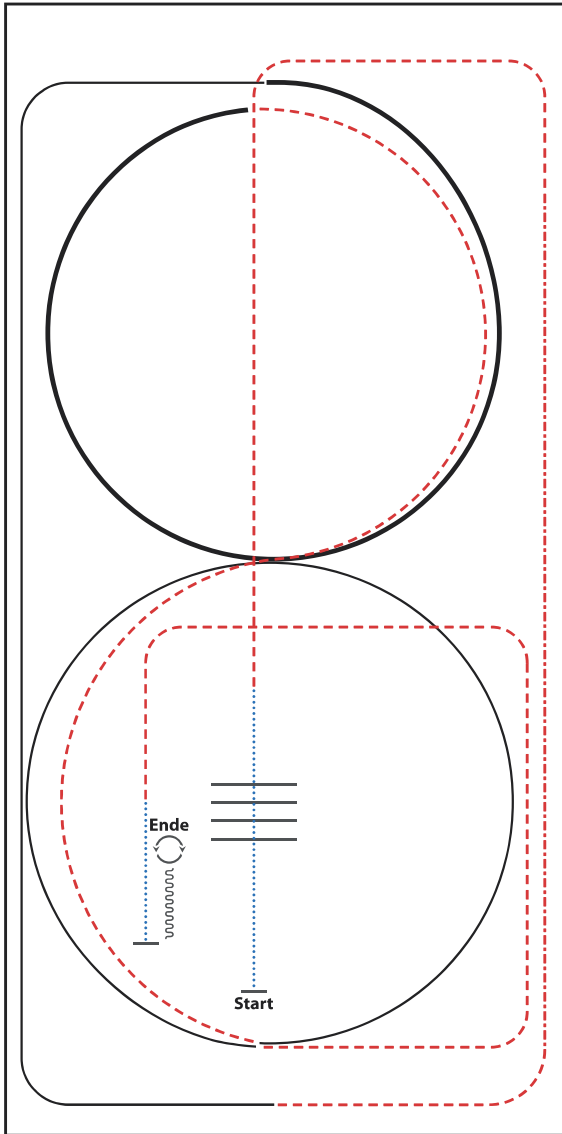

- 1) WALK, WALK OVER
- 2) TROT
- 3) EXTENDED TROT, TROT
- 4) LOPE (RL)
- 5) EXTENDED LOPE (RL)
- 6) TROT (2x ½ CIRCLE)
- 7) LOPE (LL)
- 8) TROT
- 9) WALK
- 10) STOP, BACK UP
- 11) TURN 180° RIGHT
- 12) TURN 180° LEFT

WALK (SCHRIITT)
EXTENDED WALK
JOG/TROT (TRAB)
EXTENDED TROT
LOPE (GALOPP)
EXTENDED LOPE
BACK UP (RÜCKWÄRTS)	~~~~~
LEAD CHANGE (GALOPPWECHSEL)	=====
TURN (DREHUNG)	↻
	ERSTE WECHSELER
	ZWISCHEN WECHSELN
	ZWEITE WECHSELER

Western Riding Pattern 13 LK 1/2

Western Riding

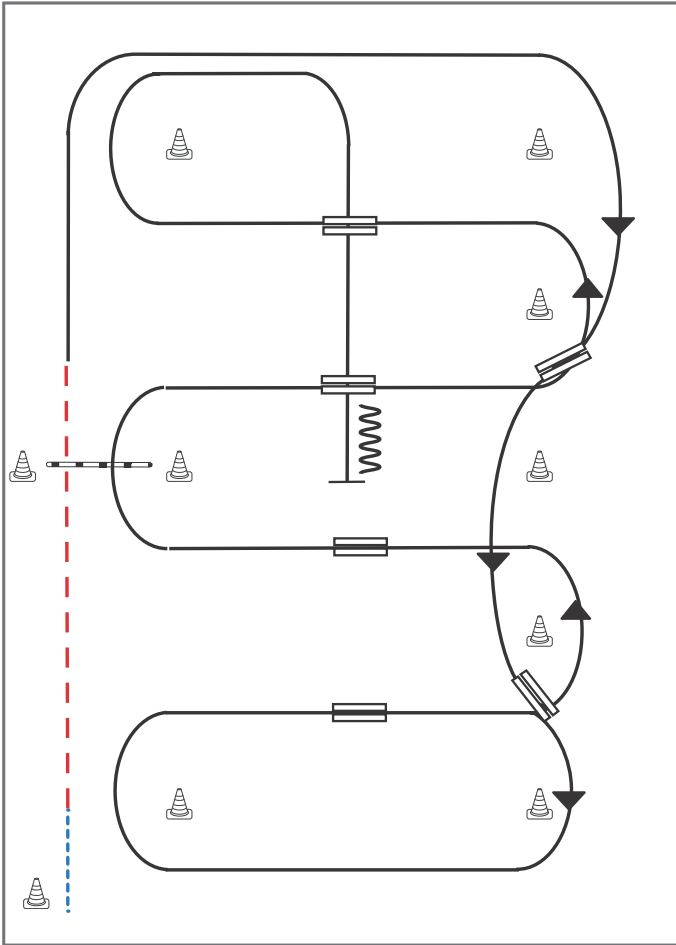

- 1) Schritt vom Start-Pylon zum ersten Marker, Übergang zum Trab, Trab über die Stange
- 2) Übergang zum Rechtsgalopp, Galopp an der kurzen Seite
- 3) 1. Galoppwechsel auf der Linie
- 4) 2. Galoppwechsel auf der Linie
- 5) 1. Galoppwechsel mit Seitenwechsel
- 6) 2. Galoppwechsel mit Seitenwechsel
- 7) Galopp über die Stange
- 8) 3. Galoppwechsel mit Seitenwechsel
- 9) 4. Galoppwechsel mit Seitenwechsel
- 10) Mitte der kurzen Seite abwenden, Stop auf Höhe des Mittelmarkers, Rückwärtsrichten

Legende:

Schritt	
Trab	
Galopp	
Wechselzone	
Rückwärts	

Reining Pattern 13

LK 3

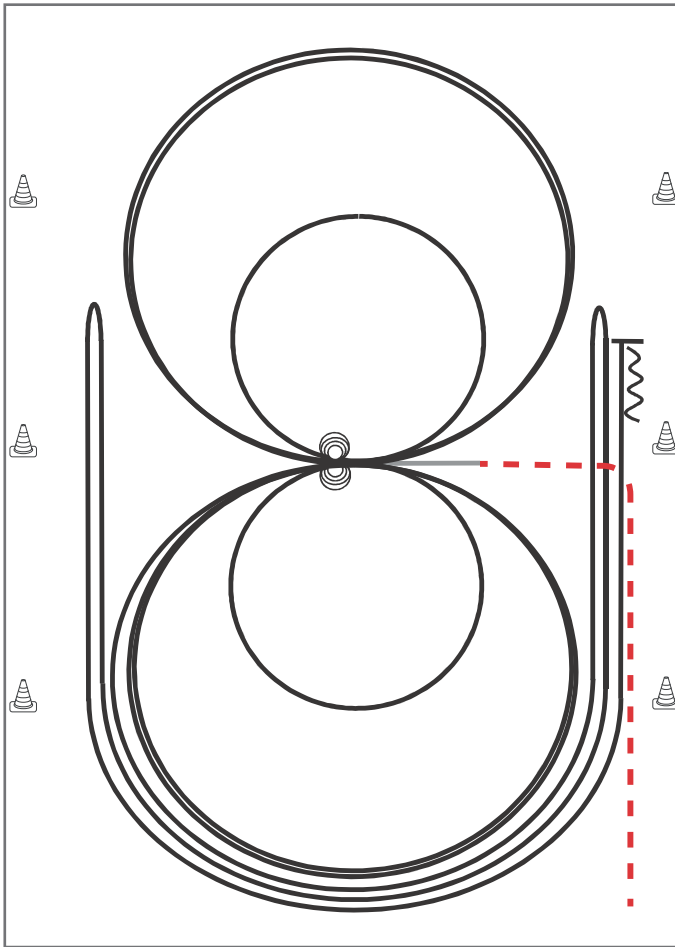

Reining

Im Trab zur Mitte der Bahn. Beginn der Aufgabe aus dem Schritt oder aus dem Stand.

- 1) 2 Zirkel Galopp (**links**), 1. groß und schnell, 2. **klein** und langsam, Stop bei X
- 2) 4 Spins **links**, Verharren
- 3) 2 Zirkel Galopp (**rechts**), 1. groß und schnell, 2. **klein** und langsam, Stop bei X
- 4) 4 Spins **rechts**, Verharren
- 5) 1 Zirkel Galopp (**links**) groß und schnell, Galoppwechsel bei X, 1 Zirkel Galopp (**rechts**) groß und schnell, Galoppwechsel bei X (figure 8)
- 6) Galopp (**links**) auf dem Zirkel, der nicht geschlossen wird, Run Down entlang der langen Seite, Sliding Stop mind. 6,00 m von der Bande entfernt hinter dem **Mittelmarker**, Rollback **rechts**, kein Verharren
- 7) Galopp (**rechts**) auf dem Zirkel, der nicht geschlossen wird, Run Down entlang der langen Seite, Sliding Stop mind. 6,00 m von der Bande entfernt hinter dem **Mittelmarker**, Rollback **links**, kein Verharren
- 8) Galopp (**links**) auf dem Zirkel, der nicht geschlossen wird, Run Down entlang der langen Seite, Sliding Stop mind. 6,00 m von der Bande entfernt hinter dem **Mittelmarker**, Rückwärtsrichten mind. 3,00 m, Verharren

Der Reiter muss das Kopfstück zur Gebisskontrolle vor dem Richter abnehmen.

Trab	---
Galopp	—
Rückwärts	〰

Reining Pattern 14 LK 4

Reining

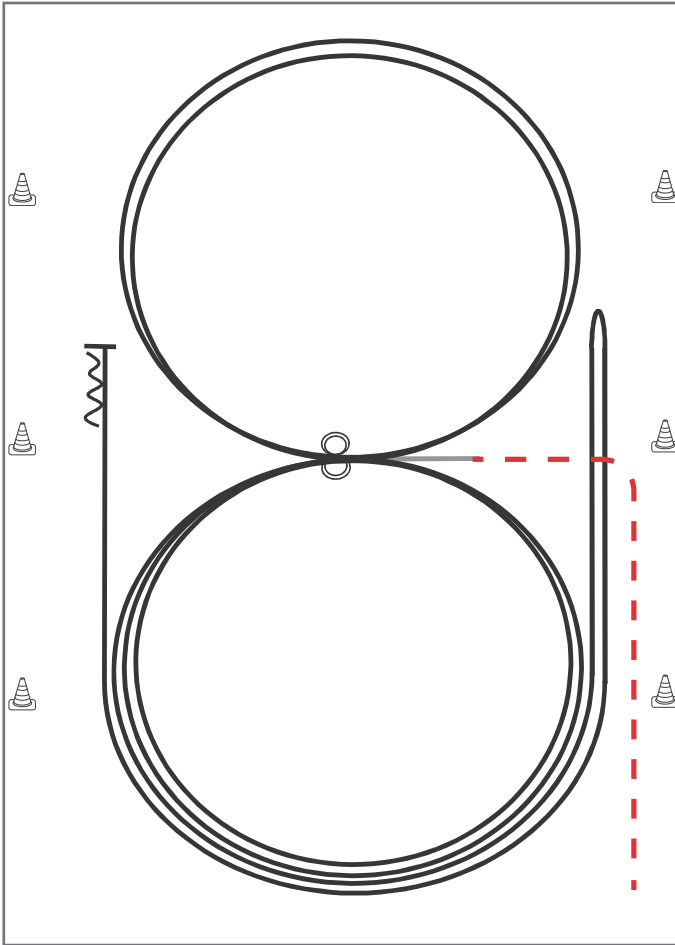

Im Trab zur Mitte der Bahn.

Beginn der Aufgabe aus dem Schritt oder aus dem Stand.

- 1) 2 Zirkel Galopp (**links**), Stop bei X, Verharren
- 2) 2 Spins **links**, Verharren
- 3) 2 Zirkel Galopp (**rechts**), Stop bei X, Verharren
- 4) 2 Spins **rechts**, Verharren
- 5) Galopp (**links**) auf dem Zirkel, der nicht geschlossen wird, Run Down entlang der langen Seite, Stop mind. 6,00 m von der Bande entfernt hinter dem **Mittelmarker**, Rollback **rechts**, kein Verharren
- 6) Galopp (**rechts**) auf dem Zirkel, der nicht geschlossen wird, Run Down entlang der langen Seite, Stop mind. 6,00 m von der Bande entfernt hinter dem **Mittelmarker**, Rückwärtsrichten mind. 3,00 m, Verharren

Trab	-----
Galopp	=====
Rückwärts	~~~~~

Der Reiter muss das Kopfstück zur Gebisskontrolle vor dem Richter abnehmen.

Jungferde Ranch Riding Pattern 4 Greenhorse

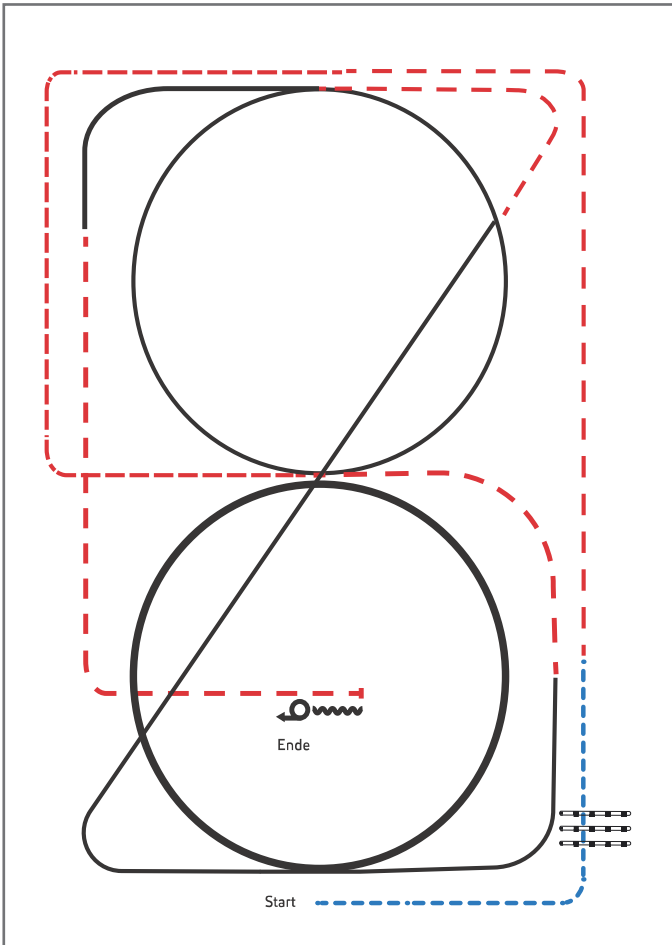

Jungpferde

- 1) Walk, Walk over, Walk
- 2) Trot
- 3) Extended Trot corners
- 4) Trot
- 5) Lope RL, extended Lope circle, Lope
- 6) Trot, Lope LL circle
- 7) Trot
- 8) Stop, Back up
- 9) Turn 360° left or right

Legende:	
Schritt
Trab	- . - . - .
Galopp	
Wechselzone	
Rückwärts	~~~~~

LK 4/5 Trail

EWU C Turnier, Wollbach 2024

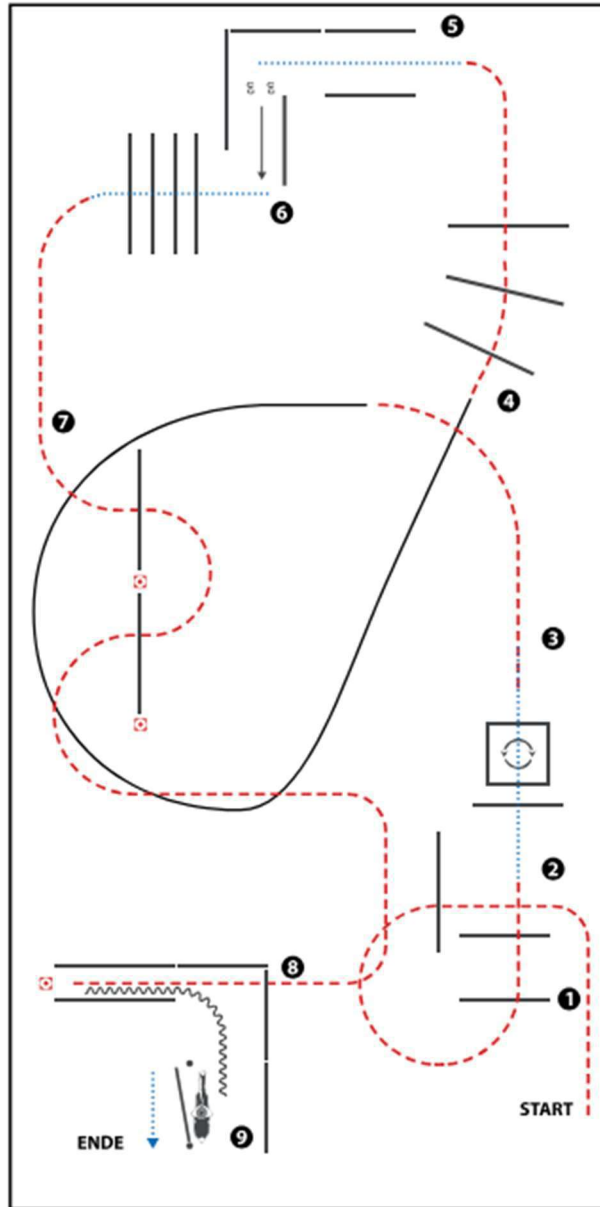

- 1) JOG OVER
- 2) WALK INTO BOX, TURN 360° EITHER WAY, WALK OUT
- 3) JOG, LOPE (LL)
- 4) JOG OVER
- 5) WALK INTO CHUTE, SIDEPASS LEFT
- 6) WALK OVER
- 7) JOG OVER
- 8) JOG INTO CHUTE, BACK UP
- 9) GATE LEFT HAND

WALK (SCHRITT)
EXTENDED WALK
JOE/TROT (TRAB)
EXTENDED TROT
LOPE (GALOPP)	—————
EXTENDED LOPE	—————
BACK UP (RÜCKWÄRTS)	~~~~~
LEAD CHANGE (GALOPPWECHSEL)	—————
TURN (DREHUNG)	⊙

LK 3 u. Greenhorse Trail

EWU C Turnier, Wollbach 2024

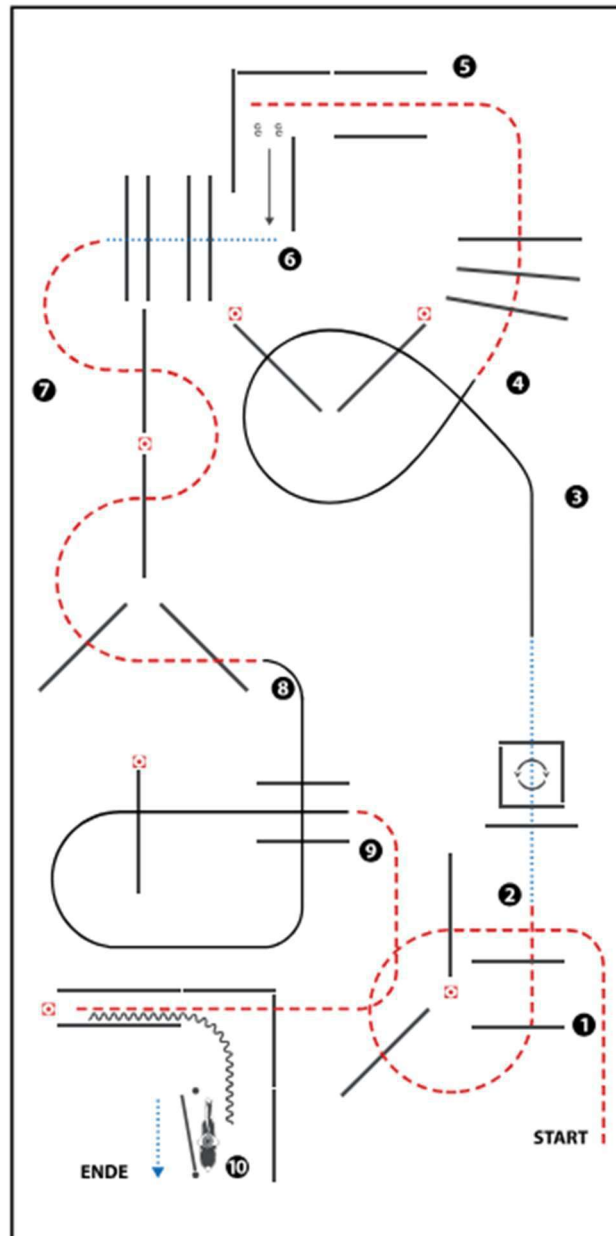

(Erhöhungen optional)

- 1) JOG OVER
- 2) WALK INTO BOX, TURN 360° EITHER WAY, WALK OUT
- 3) LOPE OVER (LL)
- 4) JOG OVER
- 5) JOG INTO CHUTE, SIDEPASS LEFT
- 6) WALK OVER
- 7) JOG OVER
- 8) LOPE OVER (RL)
- 9) JOG INTO CHUTE, BACK UP
- 10) GATE LEFT HAND

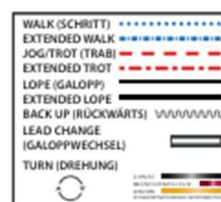

LK 1/2 Trail u. fränk. Meisterschaft

EWU C Turnier, Wollbach 2024

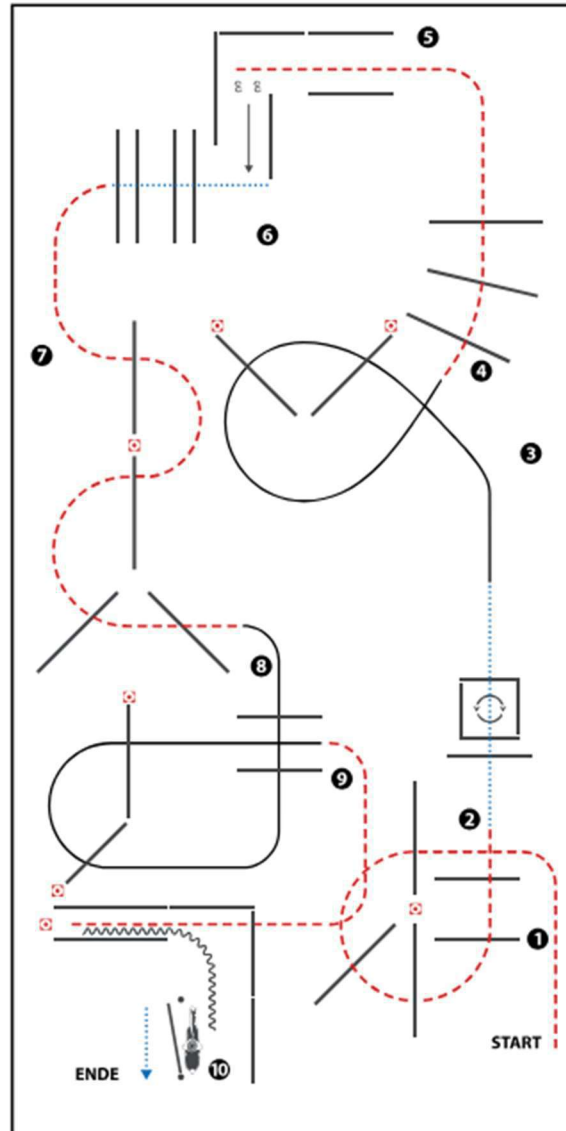

(Erhöhungen optional)

- 1) JOG OVER
- 2) WALK INTO BOX, TURN 360° EITHER WAY, WALK OUT
- 3) LOPE OVER (LL)
- 4) JOG OVER
- 5) JOG INTO CHUTE, SIDEPASS LEFT
- 6) WALK OVER
- 7) JOG OVER
- 8) LOPE OVER (RL)
- 9) JOG INTO CHUTE, BACK UP
- 10) GATE LEFT HAND

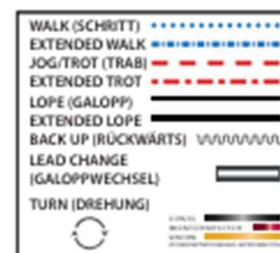

Z LK 4-5 Trail – EWU C Turnier, Wollbach 2024

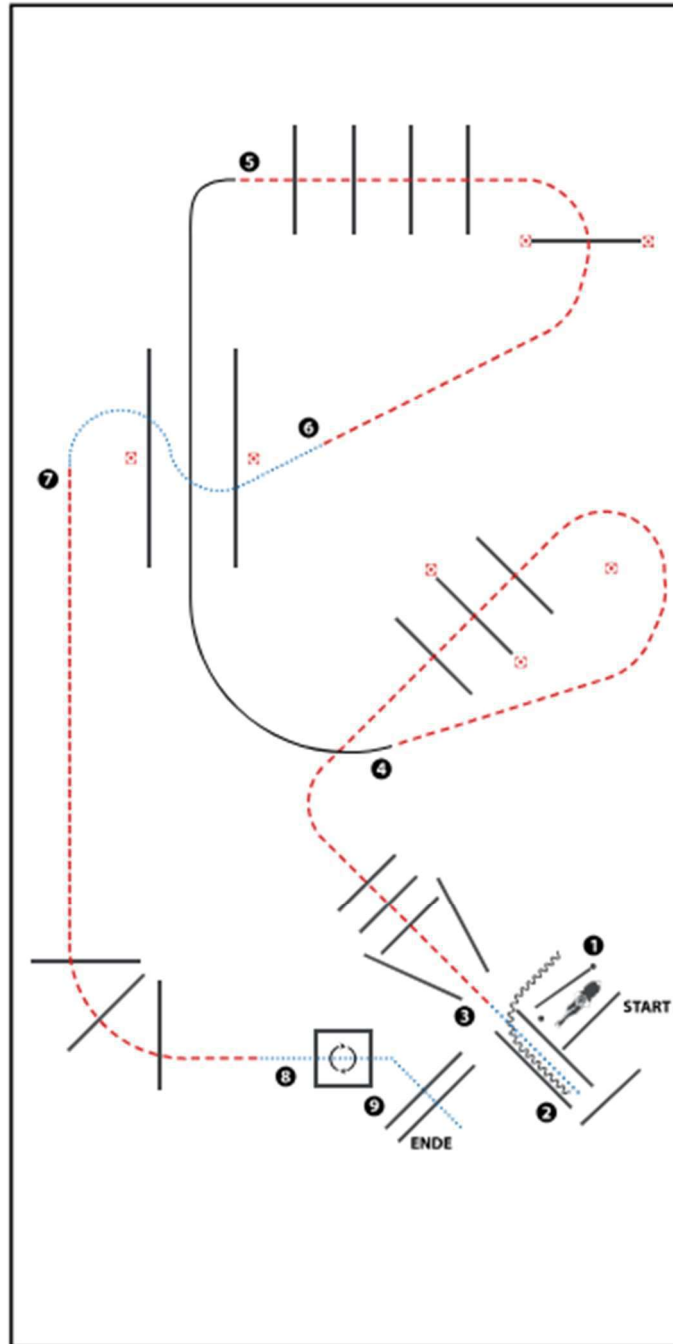

- 1) GATE RH
- 2) BACK UP, WALK OUT
- 3) JOG OVER
- 4) LOPE THRU CHUTE (RL) (Abstand 2m)
- 5) JOG OVER
- 6) WALK OVER
- 7) JOG OVER
- 8) STOP OR BREAK TO WALK, WALK INTO BOX,
360° TURN EITHER WAY, WALK OUT
- 9) WALK OVER

WALK (SCHRITT)
EXTENDED WALK
JOG/TROT (TRAB)	-----
EXTENDED TROT	-----
LOPE (GALOPP)	—————
EXTENDED LOPE	—————
BACK UP (RÜCKWÄRTS)	~~~~~
LEAD CHANGE (GALOPPWECHSEL)	—————
TURN (DREHUNG)	⊙

Z LK 1-3 Trail – EWU C Turnier, Wollbach 2024

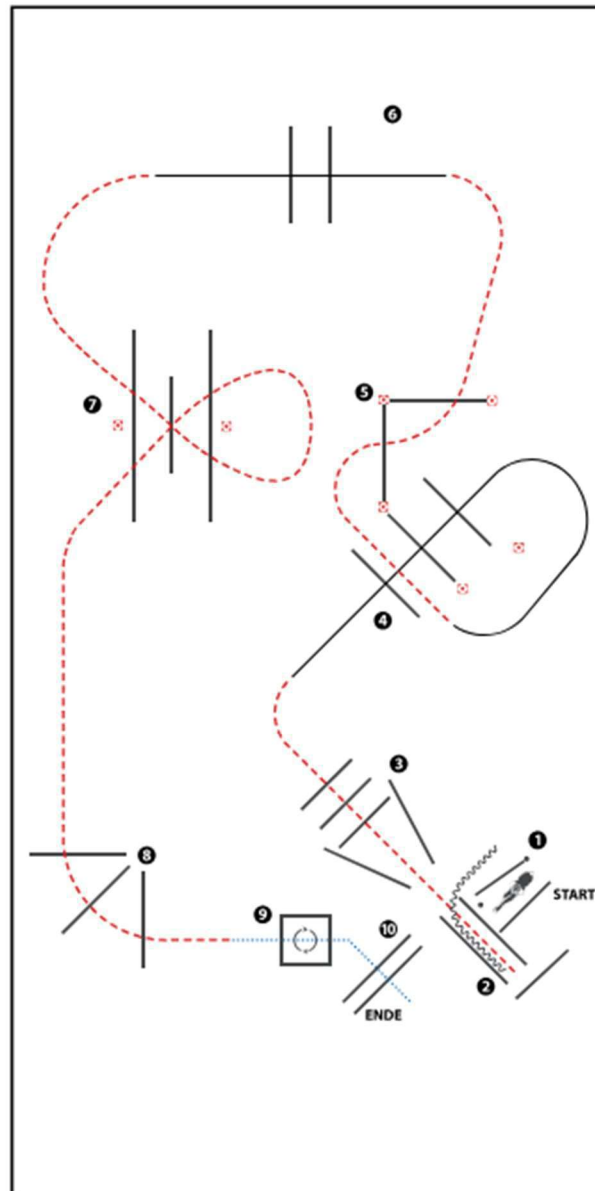

(Erhöhungen optional)

- 1) GATE RH
- 2) BACK UP, JOG OUT
- 3) JOG OVER
- 4) LOPE OVER (RL)
- 5) JOG OVER
- 6) LOPE OVER (LL)
- 7) JOG OVER (Abstand 1,50m)
- 8) JOG OVER
- 9) WALK INTO BOX, 360° TURN EITHER WAY, WALK OUT
- 10) WALK OVER

WALK (SCHRITT)
EXTENDED WALK
JOG/TROT (TRAB)	-----
EXTENDED TROT	-----
LÖPE (GÄLÖPP)	=====
EXTENDED LOPE	=====
BACK UP (RÜCKWÄRTS)	~~~~~
LEAD CHANGE (GALOPPWECHSEL)	=====
TURN (DREHUNG)	⊙

Walk Trot und Führzügel Kostüm Trail

EWU C, Wollbach 2024

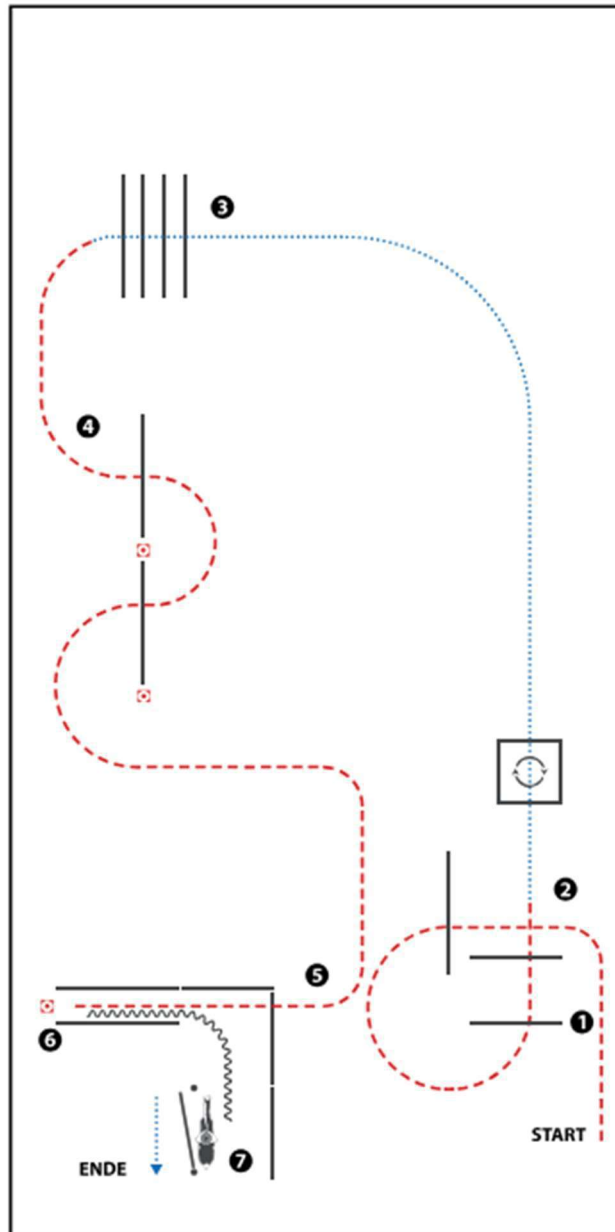

- 1) JOG OVER (Trabstangen)
- 2) WALK INTO BOX, 360° TURN RIGHT, WALK OUT
(Schritt in die Box, 360° Wendung rechts, Schritt aus der Box)
- 3) WALK OVER (Schrittstangen)
- 4) JOG OVER (Trabstangen)
- 5) JOG INTO CHUTE (Trab in die Gasse)
- 6) BACK UP (Rückwärts)
- 7) GATE LEFT HAND (Tor, linke Hand)



Ranch Trail LK 4/5 Wollbach 2024

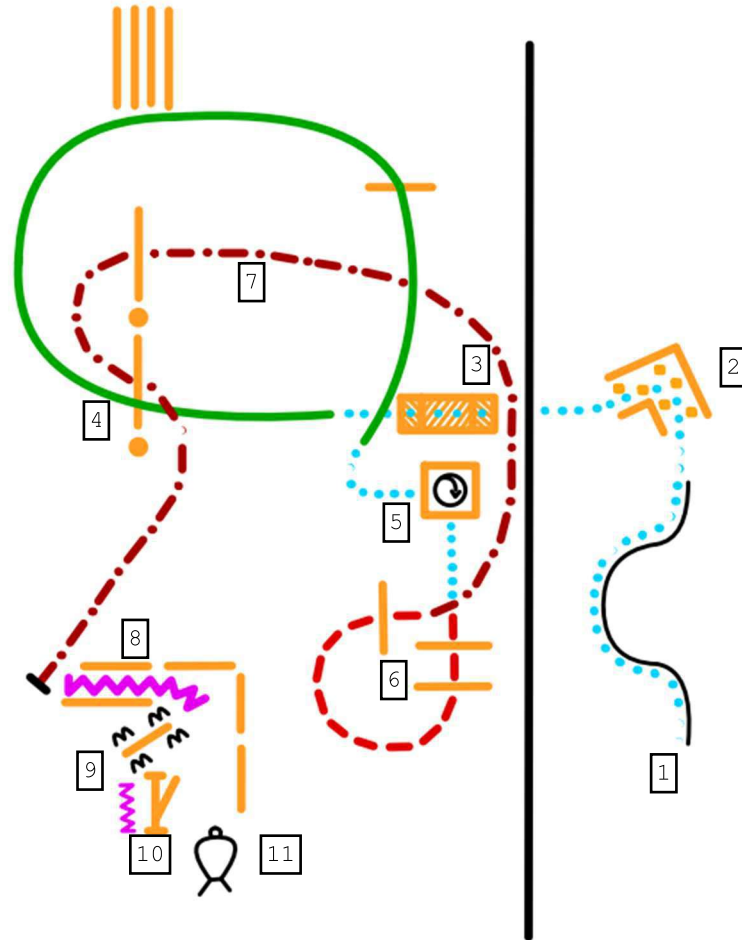

1. Schritt über Berg
2. Schritt durch „L“
3. Schritt durch Graben u. Brücke
4. Rechtsgalopp über Stangen
5. Schritt in die Box 1 ¼° Drehung rechts
6. Schritt aus der Box u. Trabstangen
7. Verstärkter Trab Slalom
8. Rückwärts
9. Seitwärts u. Rückwärts
10. Tor, rechte Hand
11. Ground Tie u. Schubkarre beladen

Ranch Trail LK 1-3 Wollbach 2024

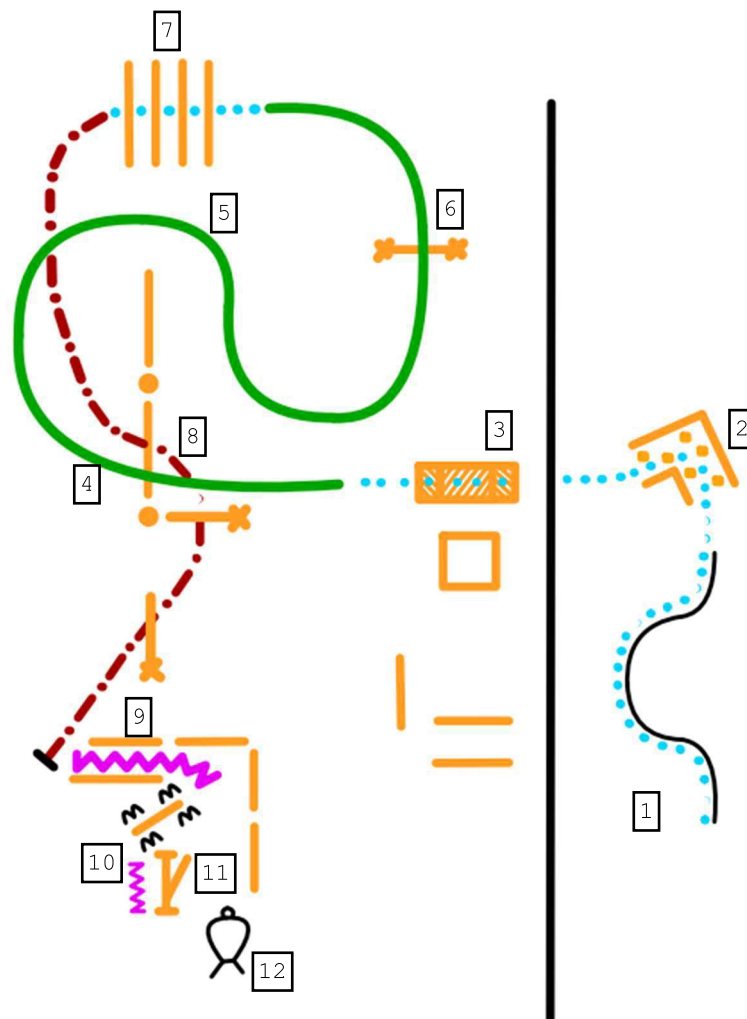

1. Schritt über Berg
2. Schritt durch „L“
3. Schritt durch Graben u. über Brücke
4. Rechtsgalopp über Stange
5. Galoppwechsel einfach o. fliegend
6. Linksgalopp „kleiner Sprung“
7. Schrittstangen
8. Verstärkter Trab, Serpentine
9. Rückwärts
10. Seitwärts u. Rückwärts
11. Tor
12. Ground Tie + Schubkarre beladen