

Patternliste EWU AQ – Erbach 2024

Western Riding LK 1/2 A B sen	#10
Western Riding LK1/2 jun	#6
Western Riding LK 3	#6
Q Western Riding LK 2/1 B	#4
Q Western Riding LK 2/1 jun	#8
Q Western Riding LK 2/1 sen	#4
Superhorse LK 1/2 sen	#2
Q Superhorse LK 2/1 sen	#1
Ranch Riding LK 1/2 A sen	#24
Ranch Riding LK 1/2 jun	#24
Ranch Riding LK 3	#24
Q Ranch Riding LK 2/1 jun	#16
Q Ranch Riding LK 2/1 A B sen	#8
Western Horsemanship LK 1/2 A	#13
Western Horsemanship LK 3	gem. Anlage
Q Western Horsemanship LK 2/1	#4
Showmanship LK 1 2	#10
Showmanship LK 3	gem. Anlage
Q Showmanship LK 2/1	#4
Jungpferde Basis 4 jährig	#2
Jungpferde Basis 5 jährig	#6
Jungpferde Trail 4 jährig	#7
Jungpferde Trail 5 jährig	#8
Jungpferde RR 4 jährig	#3
Jungpferde RR 5 jährig	#4
Jungpferde Reining 4 jährig	#7
Jungpferde Reining 5 jährig	#8
Youngstar Challenge	#1
Youngstar Reining	#6
Reining LK 1/2 A	#2
Reining LK 3 A	#6
Reining LK 1/2 jun	#5
Reining LK 1- 3 B	#6
Q Reining LK 2/1 B	#5
Q Reining LK 2/1 jun	#6
Q Reining LK 2/1 A sen	#10
Trail LK 1 2 A sen	Set 12#4
Trail LK 1 2 jun	Set 12#5
Trail LK 3 A	Set 12#6
Trail LK 1 - 3 B	Set 12#6
Q Trail 2/1 jun	Set 12#3
Q Trail 2/1 A B sen	Set 12#1

Western Riding Pattern 4

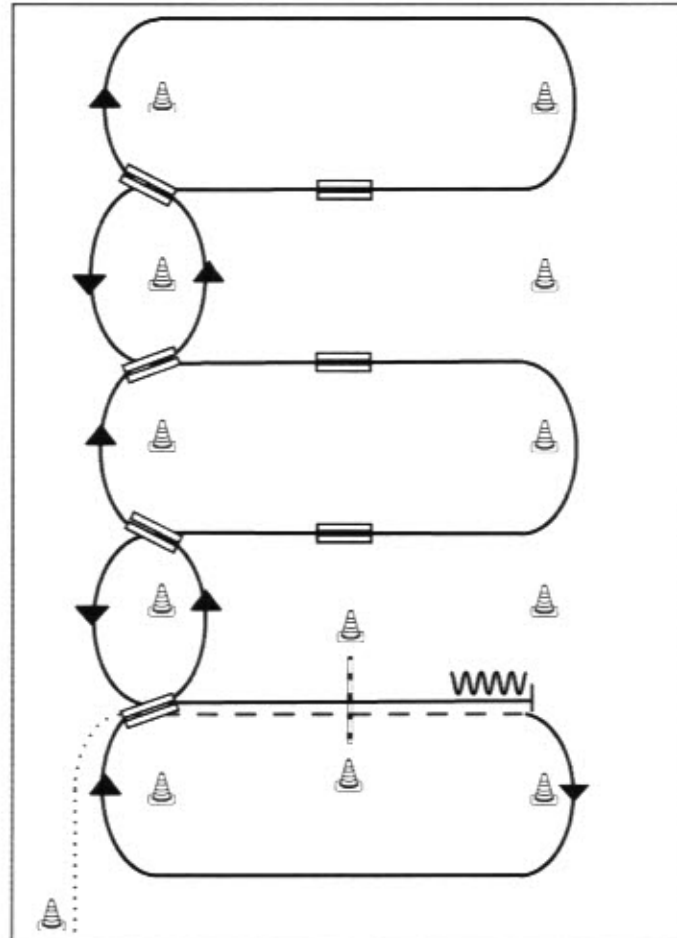

Western Riding

- 1) Schritt vom Start-Pylon, Übergang zum Trab zwischen den Markern, Trab über die Stange
- 2) Übergang zum Rechtsgalopp zwischen den Markern, Galopp an der kurzen Seite
- 3) 1. Galoppwechsel auf der Linie
- 4) 2. Galoppwechsel auf der Linie
- 5) 3. Galoppwechsel auf der Linie
- 6) 4. Galoppwechsel auf der Linie
- 7) 1. Galoppwechsel mit Seitenwechsel
- 8) 2. Galoppwechsel mit Seitenwechsel
- 9) 3. Galoppwechsel mit Seitenwechsel
- 10) Galopp über die Stange
- 11) Stop zwischen den Markern, Rückwärtsrichten

Legende:	
Schritt
Trab	— — — —
Galopp	— — — —
Wechselzone	▬▬▬▬
Rückwärts	W W W W

Western Riding Pattern 6 (für Junior-Pferde)

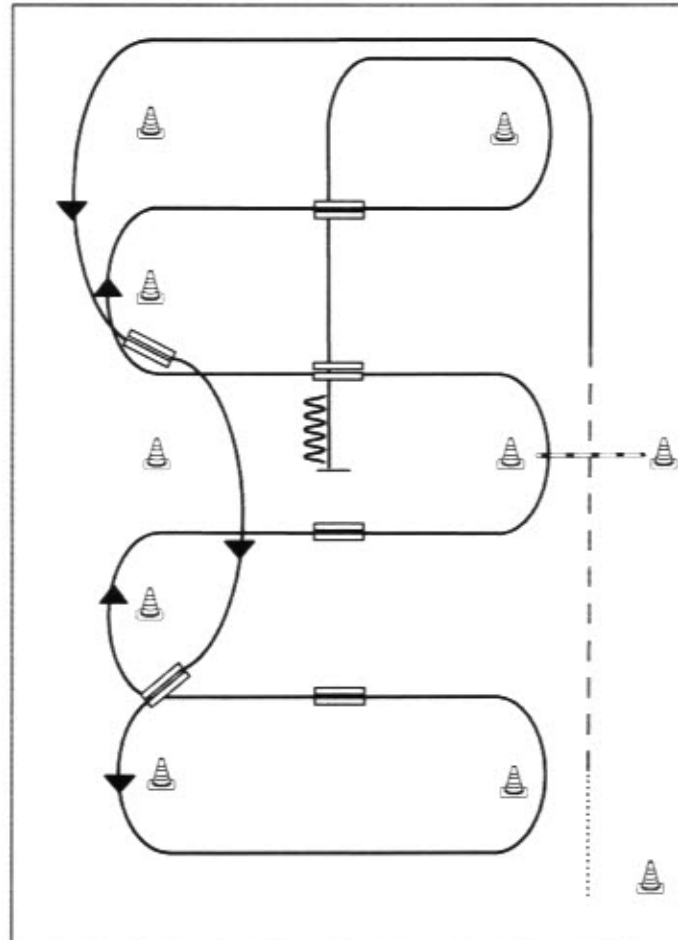

Western Riding

- 1) Schritt vom Start-Pylon zum ersten Marker, Übergang zum Trab, Trab über die Stange
- 2) Übergang zum Linksgalopp, Galopp an der kurzen Seite
- 3) 1. Galoppwechsel auf der Linie
- 4) 2. Galoppwechsel auf der Linie
- 5) 1. Galoppwechsel mit Seitenwechsel
- 6) 2. Galoppwechsel mit Seitenwechsel
- 7) Galopp über die Stange
- 8) 3. Galoppwechsel mit Seitenwechsel
- 9) 4. Galoppwechsel mit Seitenwechsel
- 10) Mitte der kurzen Seite abwenden, Stop auf Höhe des Mittelmarkers, Rückwärtsrichten

Legende:	
Schritt
Trab	— — — —
Galopp	— — — —
Wechselzone	▬▬▬▬
Rückwärts	~ ~ ~ ~

Western Riding Pattern 8 (für Junior-Pferde)

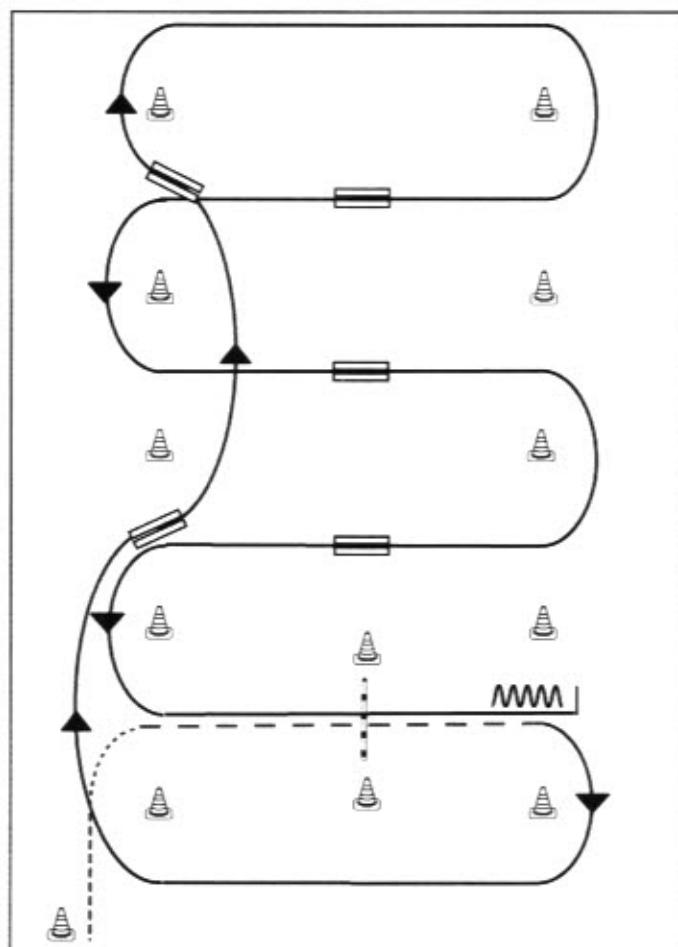

Western Riding

- 1) Schritt vom Start-Pylon, Übergang zum Trab zwischen den Markern, Trab über die Stange
- 2) Übergang zum Rechtsgalopp zwischen den Markern, Galopp an der kurzen Seite
- 3) 1. Galoppwechsel auf der Linie
- 4) 2. Galoppwechsel auf der Linie
- 5) 1. Galoppwechsel mit Seitenwechsel
- 6) 2. Galoppwechsel mit Seitenwechsel
- 7) 3. Galoppwechsel mit Seitenwechsel
- 8) Galopp über die Stange
- 9) Stop zwischen den Markern, Rückwärtsrichten

Legende:	
Schritt
Trab	- - - -
Galopp	— — — —
Wechselzone	
Rückwärts	~~~~~

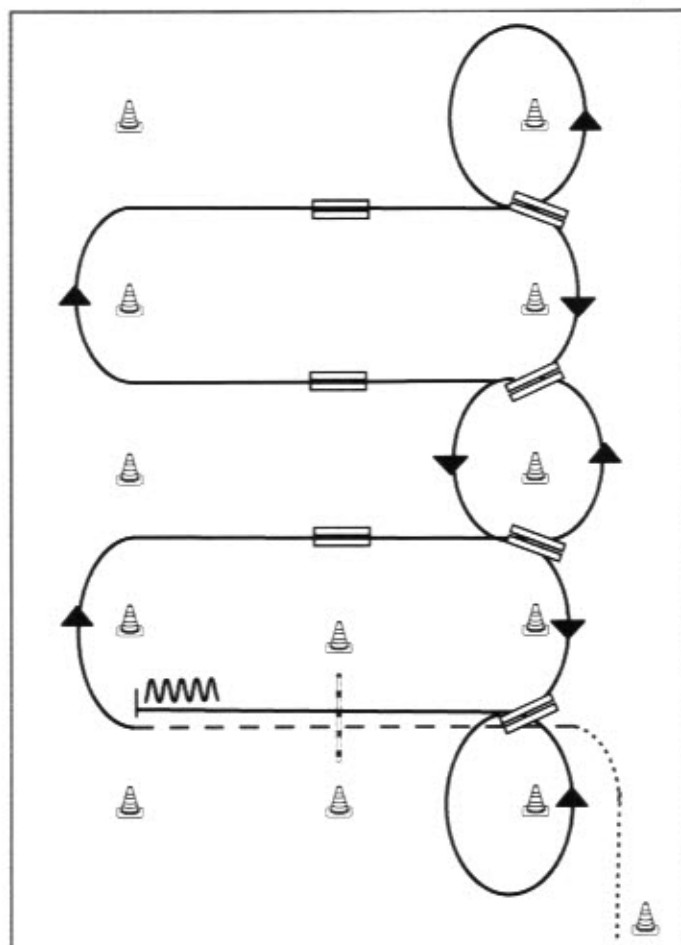

- 1) Schritt vom Start-Pylon, Übergang zum Trab zwischen den Markern, Trab über die Stange
- 2) Übergang zum Rechtsgalopp zwischen den Markern.
- 3) 1. Galoppwechsel mit Seitenwechsel
- 4) 2. Galoppwechsel mit Seitenwechsel
- 5) 3. Galoppwechsel mit Seitenwechsel
- 6) Volte, 1. Galoppwechsel auf der Linie
- 7) 2. Galoppwechsel auf der Linie
- 8) 3. Galoppwechsel auf der Linie
- 9) 4. Galoppwechsel auf der Linie, Volte
- 10) Galopp über die Stange
- 11) Stop zwischen den Markern, Rückwärtsrichten

Legende:	
Schritt
Trab	- - - -
Galopp	————
Wechselzone	=====
Rückwärts	~~~~~



Q-LK 2/1 A sen

Superhorse Pattern 1 (empfohlen für Hallen oder Plätze ab 20x40m) Q-LK 2/1 B

Superhorse

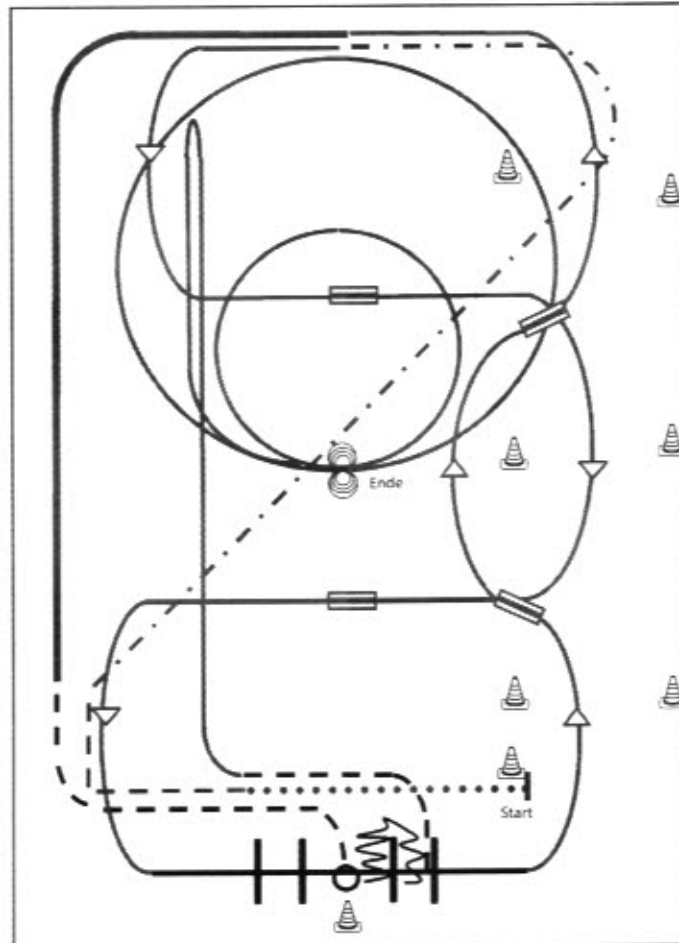

- 1) Extended Walk (RR)
- 2) Trot, Extended Trot (RR)
- 3) Galoppwechsel mit Seitenwechsel (WR)
- 4) Galoppwechsel mit Seitenwechsel (WR)
- 5) Lope over Linksgalopp (TH)
- 6) 2 Galoppwechsel auf der Linie (WR)
- 7) Extended Lope (RR)
- 8) Jog, Jog in, 360° Turn either way (TH)
- 9) Back up, Jog out (TH)
- 10) Rechtsgalopp, Run Down entlang der langen Seite, Sliding Stop mind. 6,00 m von der Bande entfernt hinter dem Mittelmarker, Rollback links, kein Verharren (RN)
- 11) 2 Zirkel Galopp (**links**), 1. groß und schnell, 2. **klein** und langsam, Stop bei X (RN)
- 12) 4 Spins **links**, 4 Spins **rechts** (RN)

Legende:	
Schritt
Trab	- . - . - .
Galopp	— — — —
Wechselzone	
Rückwärts	~~~~~

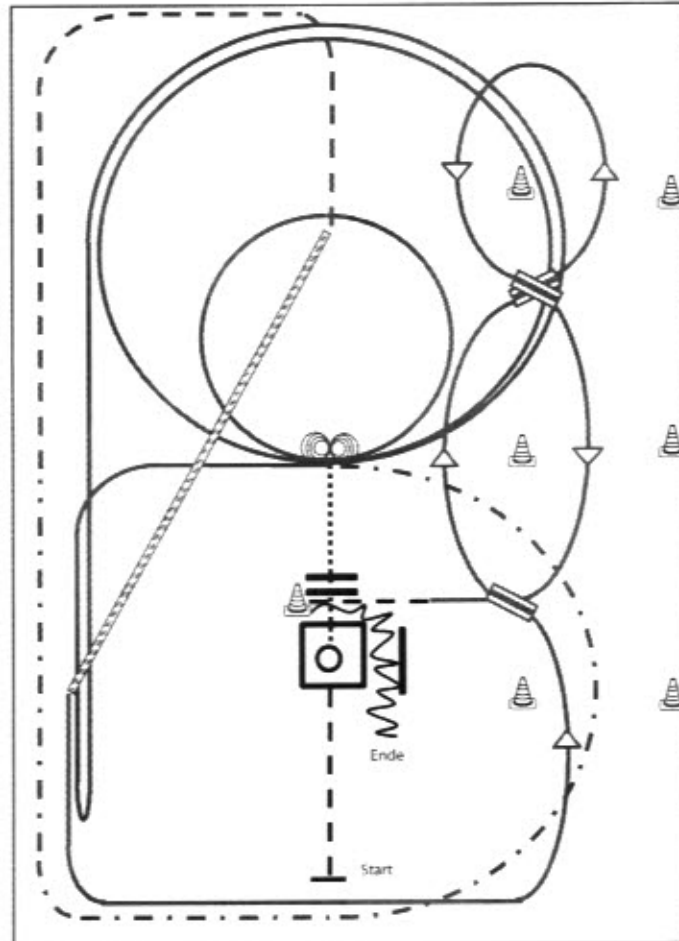

- 1) Jog, Jog in, 360° Turn either way (TH)
- 2) Walk out and Walk over (TH)
- 3) 4 Spins links, 4 1/2 Spins rechts (RN)
- 4) 2 Zirkel Galopp (links). 1. groß und schnell, 2. klein und langsam (RN)
- 5) Galopp (links) auf dem Zirkel, der nicht geschlossen wird, Run Down entlang der langen Seite, Sliding Stop mind. 6,00 m von der Bande entfernt hinter dem Mittelmarker, Rollback rechts, kein Verharren, Lope bis X (RN),
- 6) Extended Trot (RR)
- 7) Trot Corners (RR)
- 8) Two-Track rechts (RR)
- 9) Galoppwechsel auf der Linie (WR)
- 10) Galoppwechsel auf der Linie (WR)
- 11) Galoppwechsel auf der Linie (WR)
- 12) Jog in, Back up (TH)

Legende.	
Schritt
Trab	— — — —
Galopp	— — — —
Wechselzone	
Rückwärts	~~~~~

8 Ranch Riding Q/M sen. LK 1/2 Arenagröße min. 20 x 40 m

Q-LK 2/1 A sen // Q-LK 2/1 B

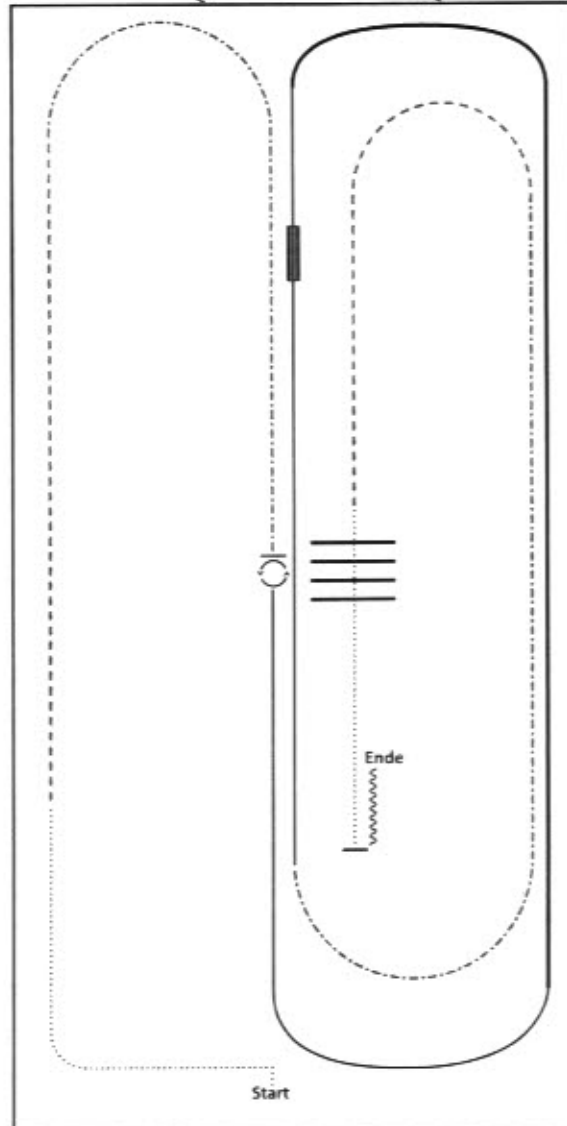

- 1) WALK
- 2) TROT
- 3) EXTENDED TROT
- 4) STOP, 360° TRUNS (EACH DIRECTION)
- 5) LOPE (LL)
- 6) EXTENDED LOPE (LL)
- 7) LOPE (LL), CHANGE LEADS (SIMPLE OR FLYING)
- 8) LOPE (RL)
- 9) EXTENDED TROT
- 10) TROT
- 11) WALK OVER
- 12) STOP, BACK UP

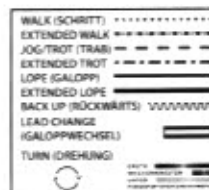

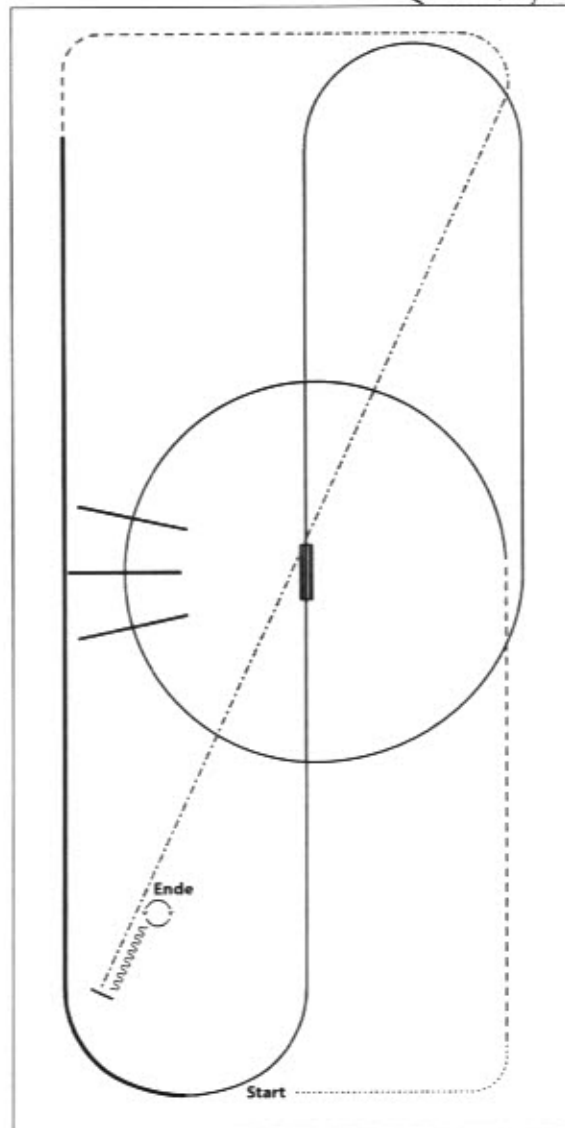

- 1) WALK
- 2) TROT
- 3) LOPE (LL) CIRCLE, LOPE OVER
- 4) CHANGE LEADS (SIMPLE OR FLYING)
- 5) LOPE (RL)
- 6) EXTENDED LOPE (RL)
- 7) TROT
- 8) EXTENDED TROT
- 9) STOP, BACK UP
- 10) 360° TURNS (EACH DIRECTION)

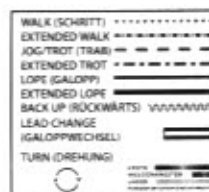

GERMAN OPEN

DEUTSCHE MEISTERSCHAFT
WESTERNREITEN
ERWACHSENE
JUGEND
MANNSCHAFT



€ 150.000

EWU SPORT AWARD SHOWMANSHIP
HIGH PRIZE DISZIPLIN WESTERN HORSEMANSHIP
GOCON VORTRÄGE

04.-15.09.2024

KREUTH

ERSTE WESTERNREITER UNION
DEUTSCHLAND e.V.

ERSTE
WESTERNREITER
UNION

EWU
Erste Westernreiter Union
DEUTSCHLAND e.V.

#24 Ranch Riding LK 1-3 Arenagröße min. 20 x 40 m
 LK 1/2 B - LK 1/2 A sen - LK 1/2 jun - LK 3 A/B

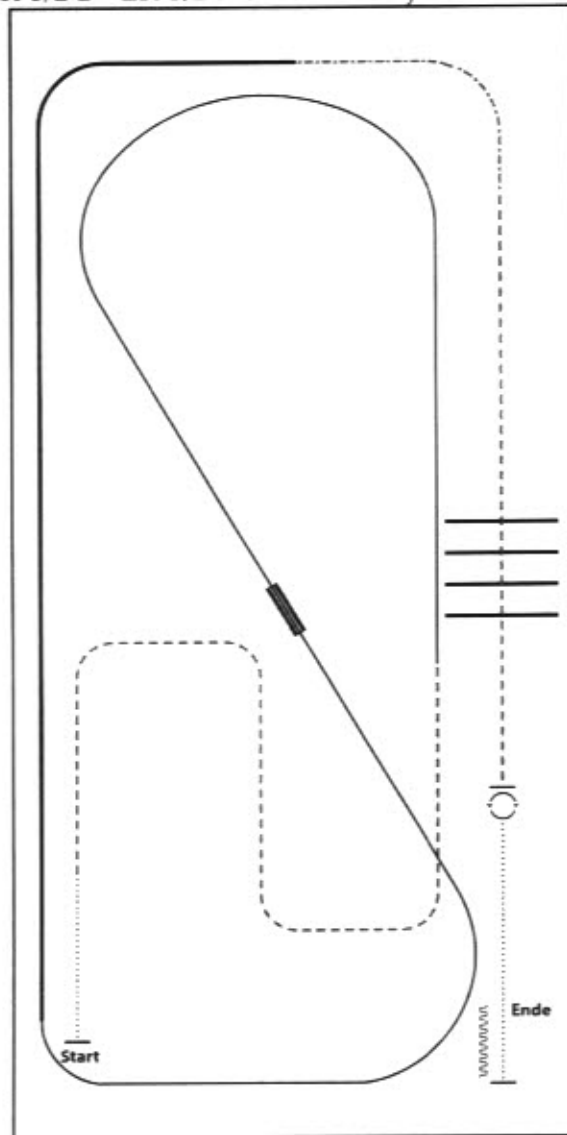

- 1) WALK
- 2) TROT
- 3) LOPE (LL)
- 4) CHANGE LEADS (SIMPLE OR FLYING)
- 5) LOPE (RL)
- 6) EXTENDED LOPE (RL)
- 7) EXTENDED TROT
- 8) TROT
- 9) TROT OVER
- 10) STOP, TURNS 360° (EACH DIRECTION)
- 11) WALK, STOP, BACK UP

WALK (SCHRIITT)
EXTENDED WALK	-----
JOG/TROT (TRAB)	-----
EXTENDED TROT	-----
LOPE (GALOPP)	-----
EXTENDED LOPE	-----
BACK UP (RÜCKWÄRTS)	vvvvvvvv
LEAD CHANGE (GALOPPWECHSEL)	=====
TURN (DREHUNG)	○

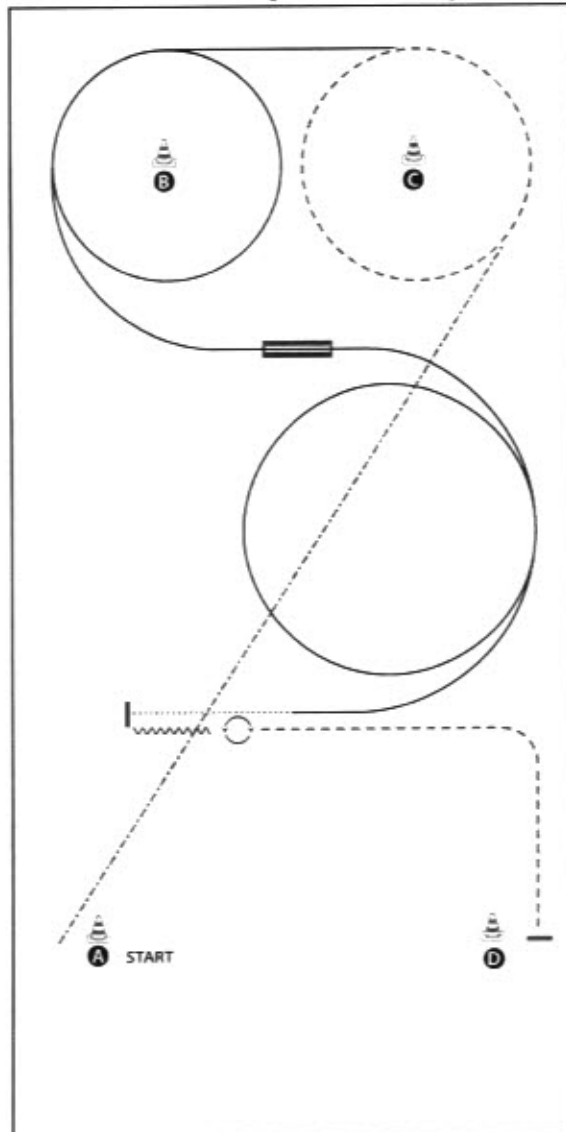

BE READY AT A

- 1) EXTENDED JOG
- 2) JOG
- 3) LOPE (LL)
- 4) CHANGE LEADS (SIMPLE OR FLYING)
- 5) LOPE (RL)
- 6) WALK
- 7) STOP, BACK UP (AT LEAST ONE HORSE LENGTH)
- 8) TURN 540° (LEFT OR RIGHT)
- 9) JOG, STOP
WALK OUT

WALK (SCHRITT)
EXTENDED WALK	-----
JOG/TROT (TRAB)	- - - - -
EXTENDED TROT	- . - . - .
LOPE (GALOPP)	=====
EXTENDED LOPE	=====
BACK UP (RÜCKWÄRTS)	~~~~~
LEAD CHANGE (GALOPPWECHSEL)	=====
TURN (DREHUNG)	○

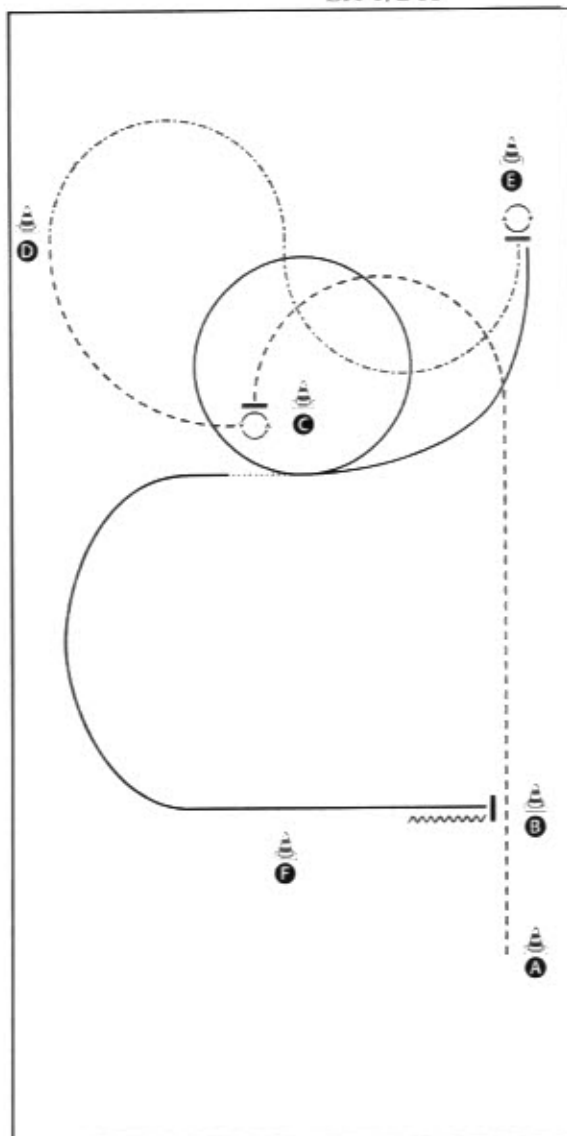

BE READY AT A

- 1) JOG
- 2) STOP, TURN 270° LEFT
- 3) JOG
- 4) EXTENDED JOG
- 5) STOP, TURN 180° RIGHT
- 6) LOPE (RL)
- 7) CHANGE LEADS SIMPLE BY WALK
- 8) LOPE (LL)
- 9) STOP
- 10) BACK UP (AT LEAST ONE HORSE LENGTH)
WALK OUT

WALK (SCHRI TT)
EXTENDED WALK	-----
JOG/TROT (TRAB)	-----
EXTENDED TROT	-----
LOPE (GALOPP)	=====
EXTENDED LOPE	=====
BACK UP (RÜCKWÄRTS)	~~~~~
LEAD CHANGE (GALOPPWECHSEL)	=====
TURN (DREHUNG)	-----

Western Horsemanship
LK3 A und B

1-33

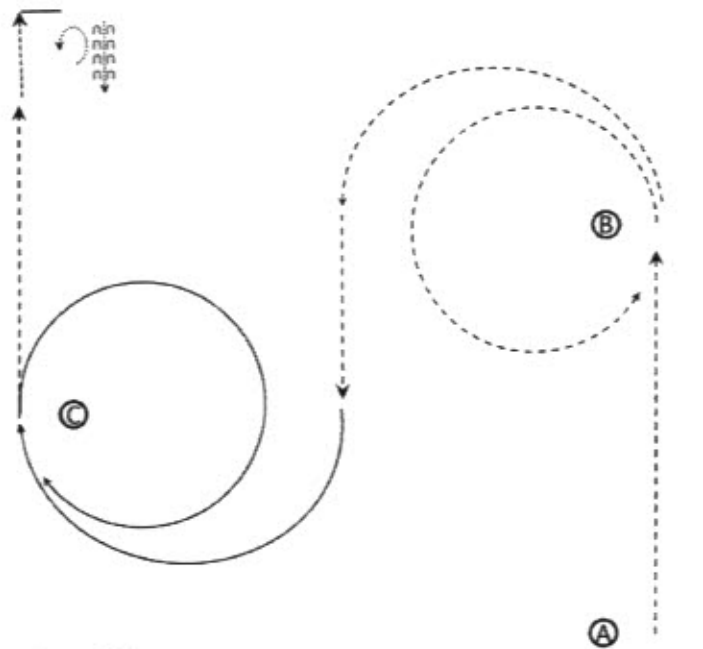

© Conny Meist

1. Jog bis B und um B herum
2. Auf Höhe C Rechtslope bis C und um C herum
3. Jog
4. Zwei Pferdelängen im Walk,
5. Stopp und eine Hinterhandwendung
rechts oder links
6. Anschließend eine Pferdelänge rückwärts

Walk	----->
Jog	----->
Lope	----->

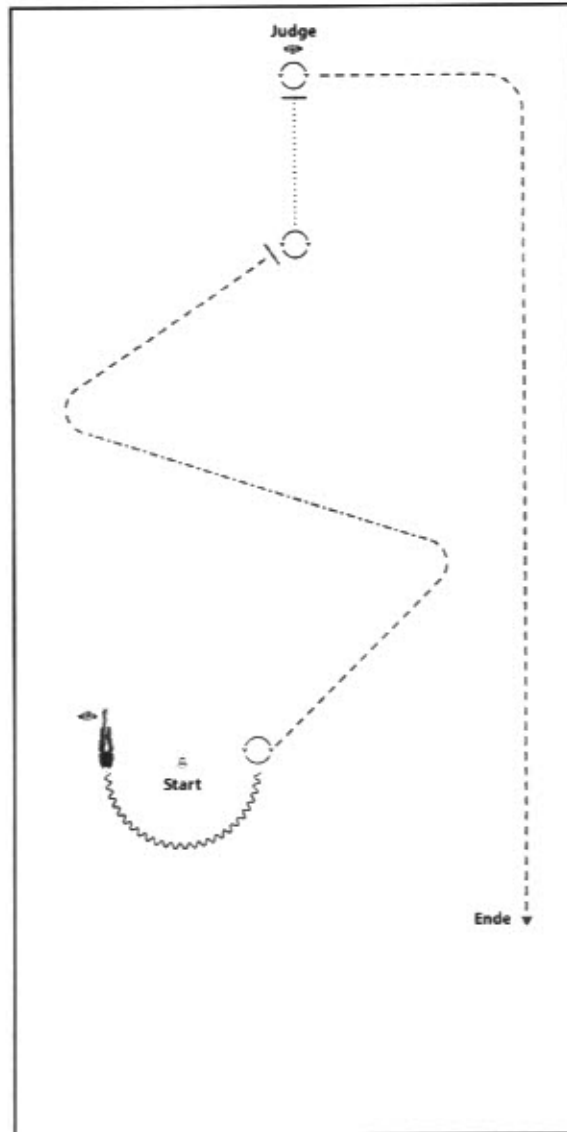

BE READY WITH THE HORSES HIP ALIGNED WITH THE MARKER

- 1) BACK UP
- 2) TURN 225°
- 3) TROT
- 4) EXTENDED TROT, TROT, STOP
- 5) TURN 315°
- 6) WALK, STOP
- 7) SET UP
- 8) INSPECTION
- 9) TURN 90°, TROT
TROT OUT

WALK (SCHRIITT)
EXTENDED WALK	-----
JOG/TROT (TRAB)	-----
EXTENDED TROT	-----
LOPE (GALOPP)	=====
EXTENDED LOPE	=====
BACK UP (RÜCKWÄRTS)	~~~~~
LEAD CHANGE (GALOPPWECHSEL)	=====
TURN (DREHUNG)	○

LK 3 A/B SSH

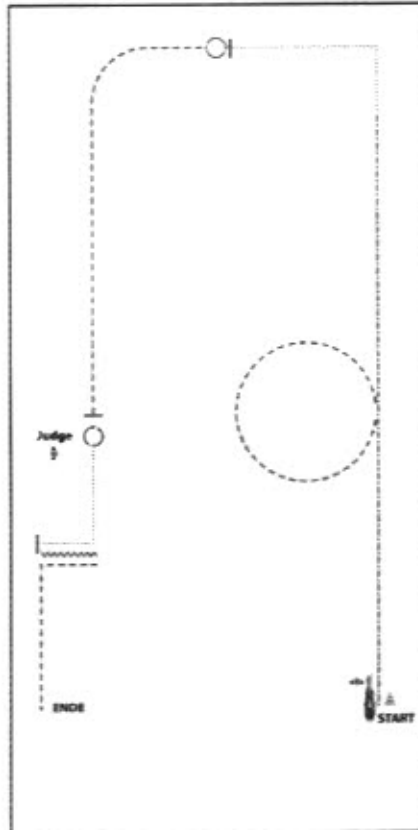

BE READY AT MARKER

- 1) EXTENDED TROT
- 2) TROT SMALL CIRCLE
- 3) EXTENDED TROT, WALK CORNER
- 4) STOP, TURN 360°
- 5) TROT
- 6) STOP WITH THE HORSES HIP ALIGNED WITH THE JUDGE, TURN 360°
- 7) SET UP
- 8) INSPECTION
- 9) WALK CORNER, STOP BACK UP (AT LEAST ONE HORSE LENGTH)
- 10) TROT CORNER TROT OUT

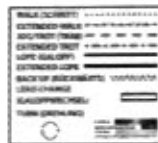

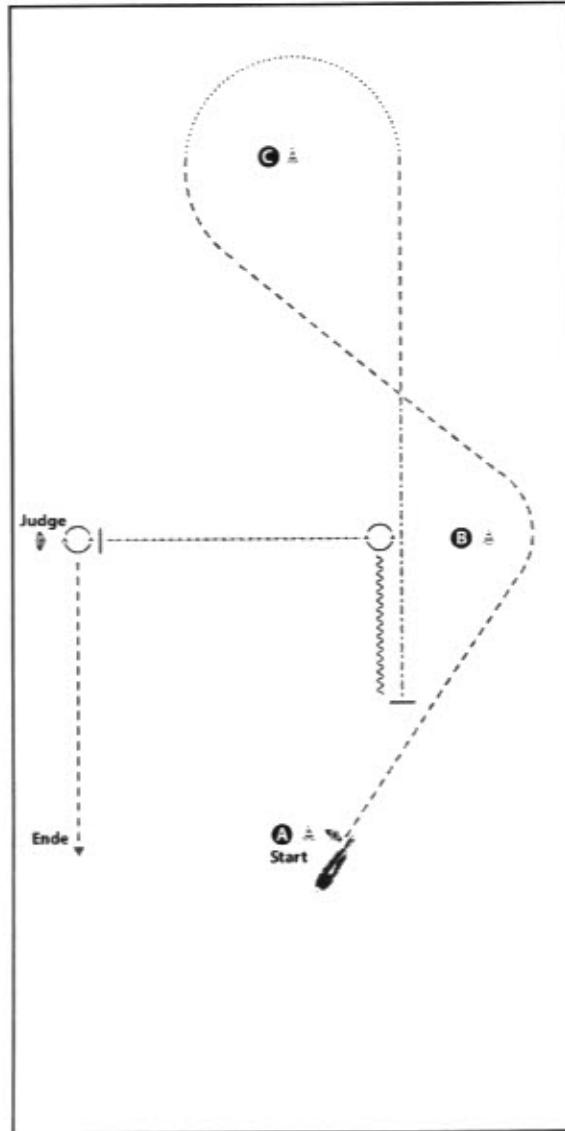

BE READY AT MARKER

- 1) TROT
- 2) WALK
- 3) TROT, EXTENDED TROT, STOP
- 4) BACK UP
- 5) TURN 45°
- 6) EXTENDED WALK, STOP
- 7) SET UP
- 8) INSPECTION
- 9) TURN 270°, TROT TROT OUT

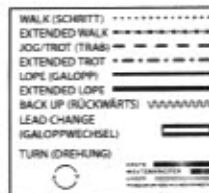

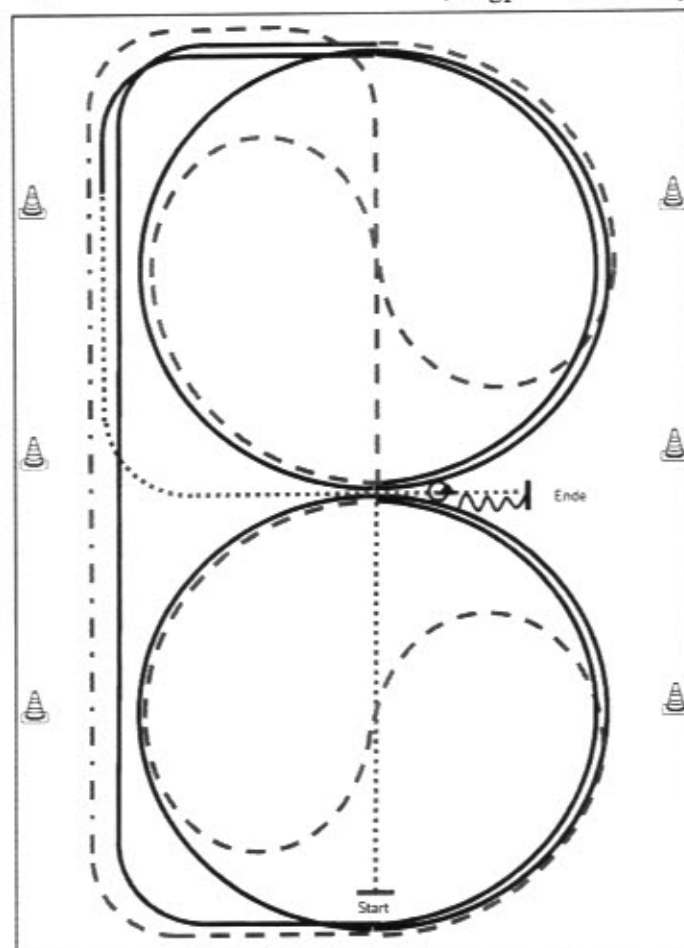

- 1) Schritt durch die Länge der Bahn, bei X antraben, ganze Bahn
- 2) An der langen Seite Tritte verlängern
- 3) Trab, Mitte der kurzen Seite auf dem Zirkel geritten, durch den Zirkel wechseln
- 4) Bei X Rechtsgalopp 1 1/2 Zirkel
- 5) Mitte der kurzen Seite ganze Bahn
- 6) Mitte der kurzen Seite Trab auf dem Zirkel geritten, durch den Zirkel wechseln
- 7) Bei X Linksgalopp 1 1/2 Zirkel, Mitte der kurzen Seite ganze Bahn
- 8) Nach Durchreiten der Ecke Schritt, Mitte der langen Seite abwenden, nach X anhalten, Rückwärtsrichten bis X
- 9) HHW 360° rechts oder links

Legende:	
Schritt
Trab	- - - - -
Galopp	—————
Wechselzone	
Rückwärts	~~~~~

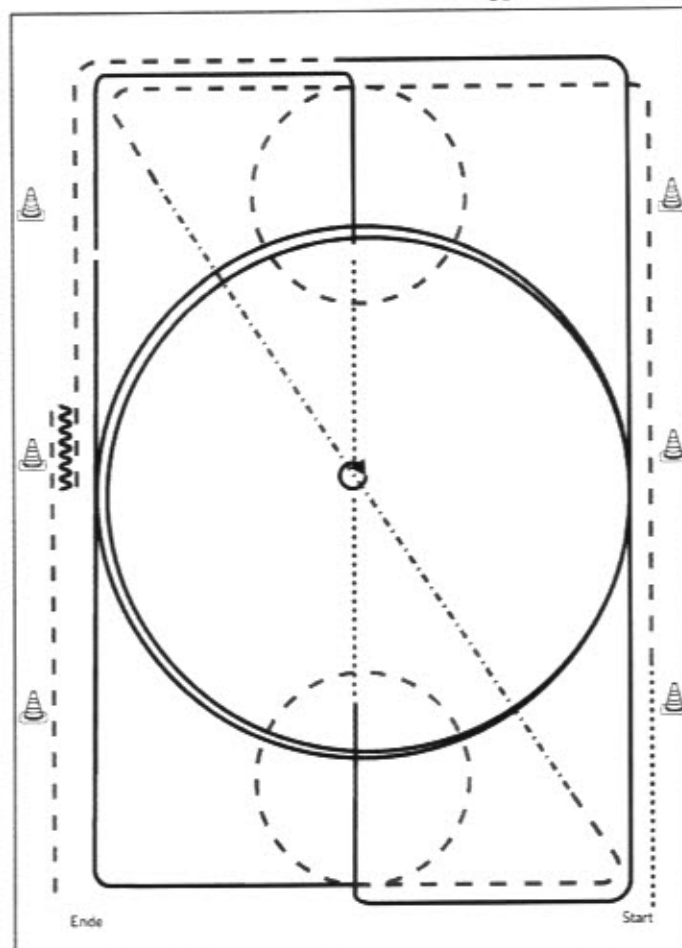

- 1) Schritt, Trab, Volte (links), ganze Bahn
- 2) Tritte verlängern auf der Diagonalen
- 3) Trab, Volte (rechts)
- 4) Rechtsgalopp ganze Bahn, Mittelzirkel, ganze Bahn
- 5) Übergang zum Schritt, Schritt bis X, bei X Stopp
- 6) HHW (rechts und links je 360°, beliebig beginnend)
- 7) Schritt, Linksgalopp ganze Bahn, Mittelzirkel, ganze Bahn
- 8) Trab, Stopp
- 9) Rückwärtsrichten (mind. 2 Pferdelängen), im Trab die Arena verlassen

Legende	
Schritt
Trab	-----
Galopp	—————
Wechselbock	
Rückwärts	W W W

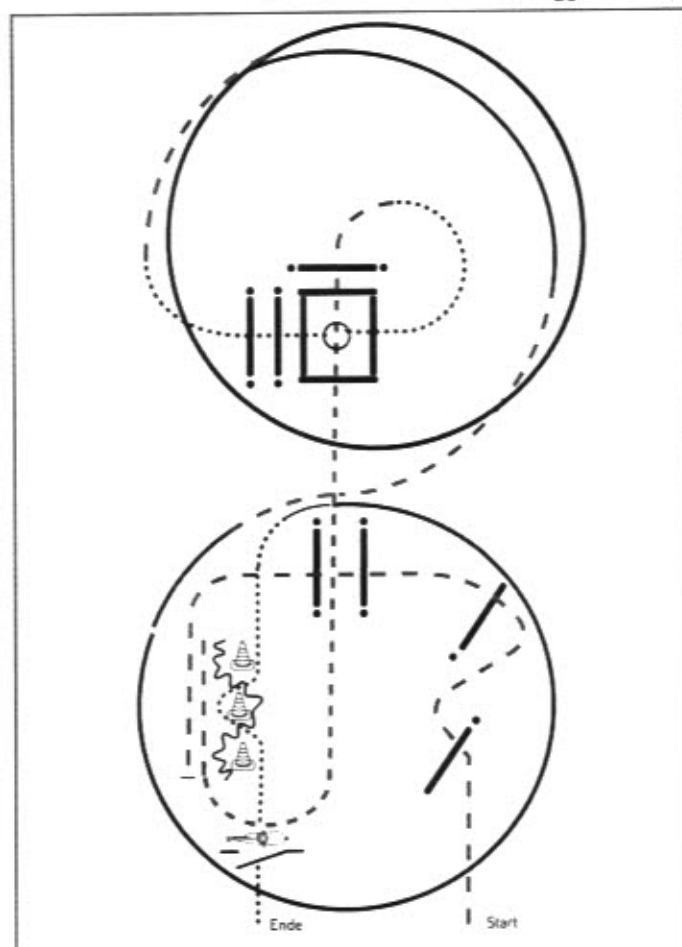

- 1) Trab, Trabserpentinen, Trabstangen
- 2) Anhalten, Rückwärtst durch Pylonen
- 3) Trab, Trabstangen
- 4) Schritt, im Schritt in die Box, 360° (links oder rechts)
- 5) Schrittstangen
- 6) Trab, Rechtsgalopp
- 7) Trab, Linksgalopp
- 8) Schritt, Slalom
- 9) Tor, im Schritt die Arena verlassen

Legende:	
Schritt
Trab	- - - - -
Galopp	
Wechselzone	
Rückwärts	~ ~ ~

SAVE THE DATE



AMERICANA®



3.-7. September 2025
MESSE FRIEDRICHSHAFEN

GREAT HORSES ★ GREAT RIDERS ★ GREAT FUN



www.americana.de

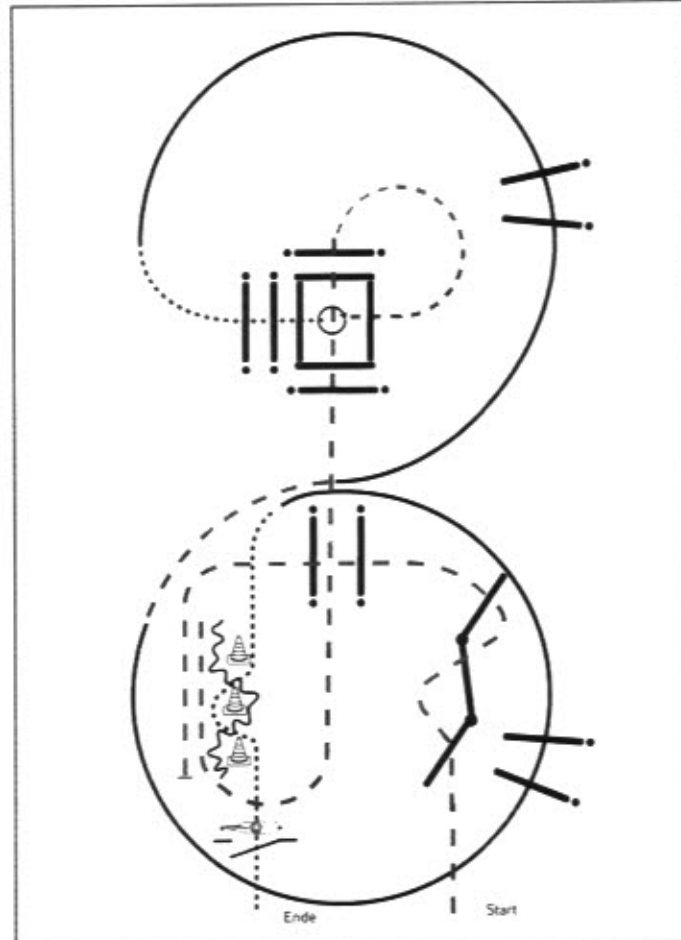

Jungferde

- 1) Trab, Trabserpentin, Trabstangen
- 2) Anhalten, Rückwärt durch Pylonen
- 3) Trab, Trabstangen
- 4) Trab in die Box, 360° (links oder rechts)
- 5) Schrittstangen
- 6) Rechtsgalopp, Galoppstangen
- 7) Trab, Linksgalopp, Galoppstangen
- 8) Schritt, Slalom
- 9) Tor, im Schritt die Arena verlassen

Legende:	
Schritt
Trab	- - - -
Galopp	— · — ·
Wechselbox	□
Rückwärts	↖ ↗

Jungferde

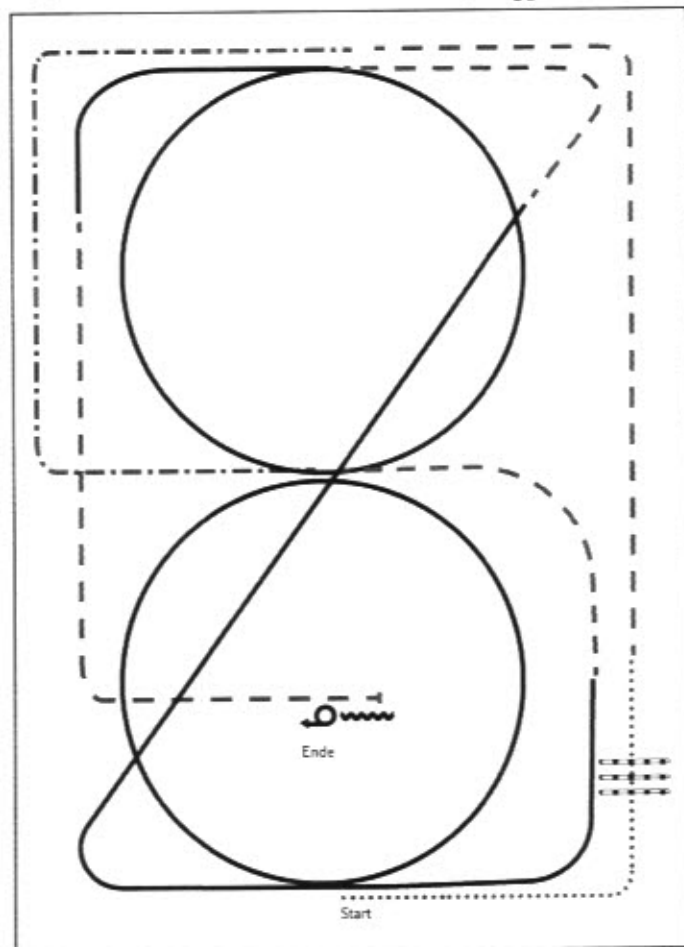

- 1) Walk, Walk over, Walk
- 2) Trot
- 3) Extended Trot corners
- 4) Trot
- 5) Lope RL circle, Lope
- 6) Trot, Lope LL circle
- 7) Trot
- 8) Stop, Back up
- 9) Turn 360° left or right

Legende:	
Schritt
Trot	— — — —
Galopp	— — — —
Wechselzone	
Reckwärts	~~~~~

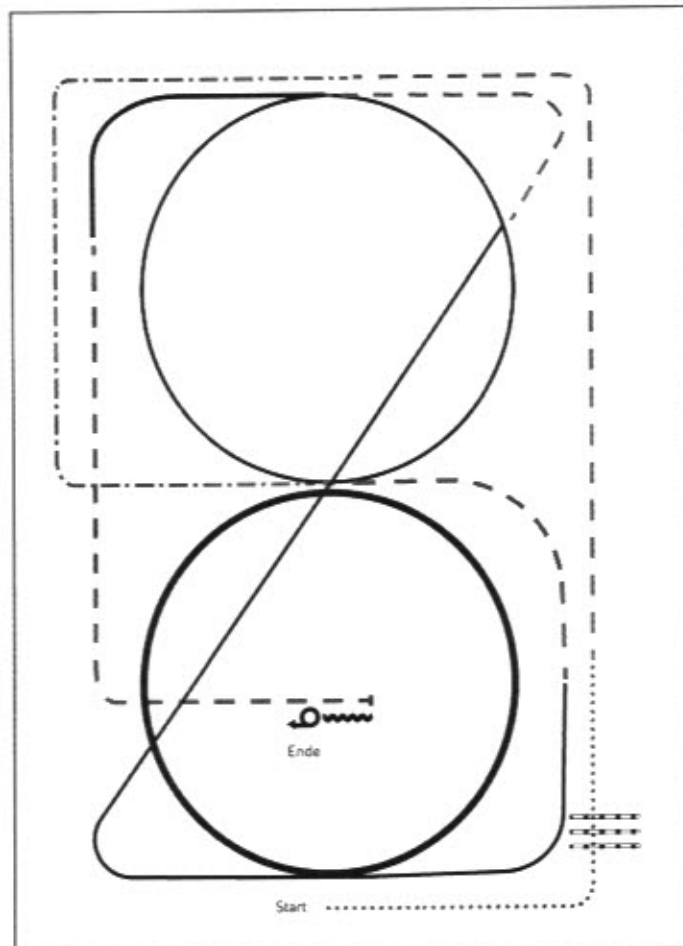

- 1) Walk, Walk over, Walk
- 2) Trot
- 3) Extended Trot corners
- 4) Trot
- 5) Lope RL, extended Lope circle, Lope
- 6) Trot, Lope LL circle
- 7) Trot
- 8) Stop, Back up
- 9) Turn 360° left or right

Legende:	
Schritt
Trot	— — — —
Galopp	— — — —
Wechselzone	— — — —
Rückwärts	~~~~~

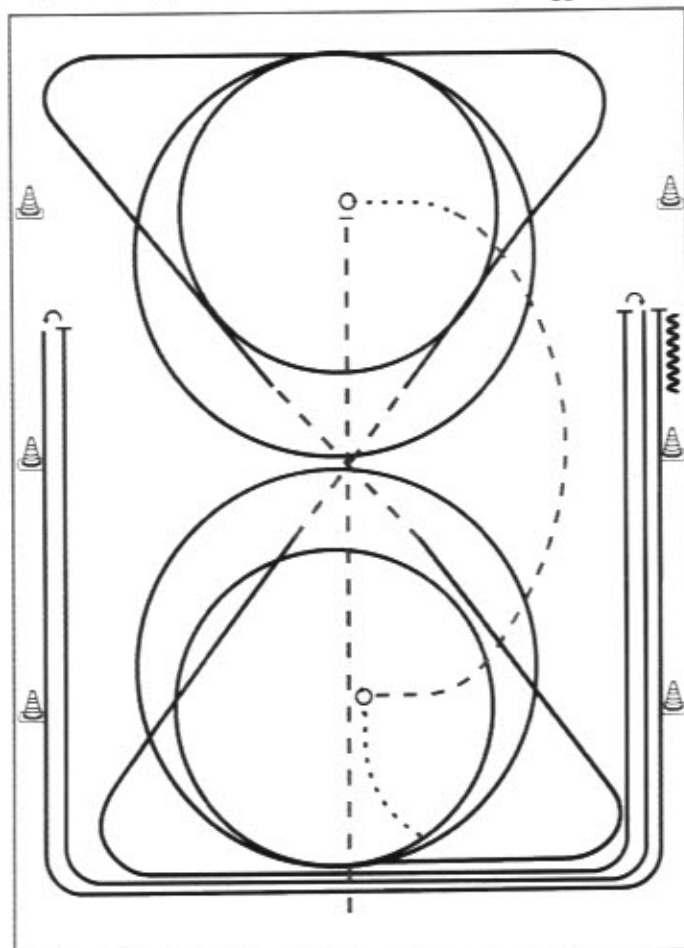

- 1) Trab, Stop, 4 $\frac{1}{4}$ Spins **rechts**
- 2) Schritt, Trab, 4 $\frac{1}{4}$ Spins **links**
- 3) Schritt, Galopp (links) 2 Zirkel, 1. **klein**, 2. groß
- 4) Weiter im Galopp durch die Diagonale, Trab
- 5) Galopp (rechts), 2 Zirkel, 1. **klein**, 2. groß
- 6) Weiter im Galopp durch die Diagonale, Trab
- 7) Galopp (links), Run Down entlang der langen Seite, Sliding Stop mind. 6 m von der Bande entfernt hinter dem **Mittelmarker**, Roll Back **rechts**, kein Verharren
- 8) Galopp, Run Down entlang der langen Seite, Sliding Stop mind. 6 m von der Bande entfernt hinter dem **Mittelmarker**, Roll Back **links**, kein Verharren
- 9) Galopp, Run Down entlang der langen Seite, Sliding Stop mind. 6 m von der Bande entfernt hinter dem **Mittelmarker**, Back up mind. 3 m, kein Verharren

Trab	-----
Galopp	—————
Rückwärts	W W W

Der Reiter muss das Kopfstück zur Gebisskontrolle vor dem Richter abnehmen.

Anwaltskanzlei für Pferderecht

Rechtsberatung mit Pferdestärke:
equiden-recht.de!

Kompetente Beratung insbesondere zu:

- Pferdekauf
- Pferdehaltung
- Pferdehalterhaftung
- Pferdedienstleister



Mehr Infos unter:
0 68 61 / 93 92 94 0
info@equiden-recht.de

Ein Produkt der

MK Rechtsanwalt

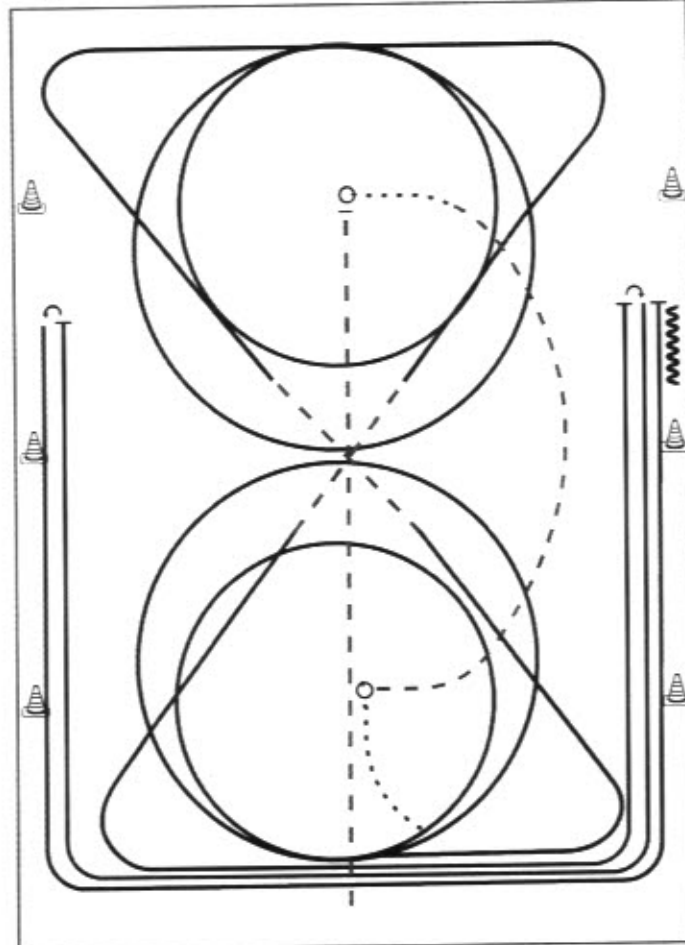

- | | |
|-----------|-------|
| Trab | ---- |
| Galopp | ——— |
| Rückwärts | ~~~~~ |
- 1) Trab, Stop, 4 $\frac{1}{4}$ Spins **rechts**
 - 2) Schritt, Trab, 4 $\frac{1}{4}$ Spins **links**
 - 3) Schritt, Galopp (links) 2 Zirkel, **1. klein und langsam**, 2. groß und schnell
 - 4) Weiter im Galopp durch die Diagonale, Trab
 - 5) Galopp (rechts), 2 Zirkel, **1. klein und langsam**, 2. groß und schnell
 - 6) Weiter im Galopp durch die Diagonale, Trab
 - 7) Galopp (links), Run Down entlang der langen Seite, Sliding Stop mind. 6 m von der Bande entfernt hinter dem **Mittelmarker**, Roll Back **rechts**, kein Verharren
 - 8) Galopp, Run Down entlang der langen Seite, Sliding Stop mind. 6 m von der Bande entfernt hinter dem **Mittelmarker**, Roll Back **links**, kein Verharren
 - 9) Galopp, Run Down entlang der langen Seite, Sliding Stop mind. 6 m von der Bande entfernt hinter dem **Mittelmarker**, Back up mind. 3 m, kein Verharren

Der Reiter muss das Kopfstück zur Gebisskontrolle vor dem Richter abnehmen.

Youngstars Challenge Pattern 1 (6j.)

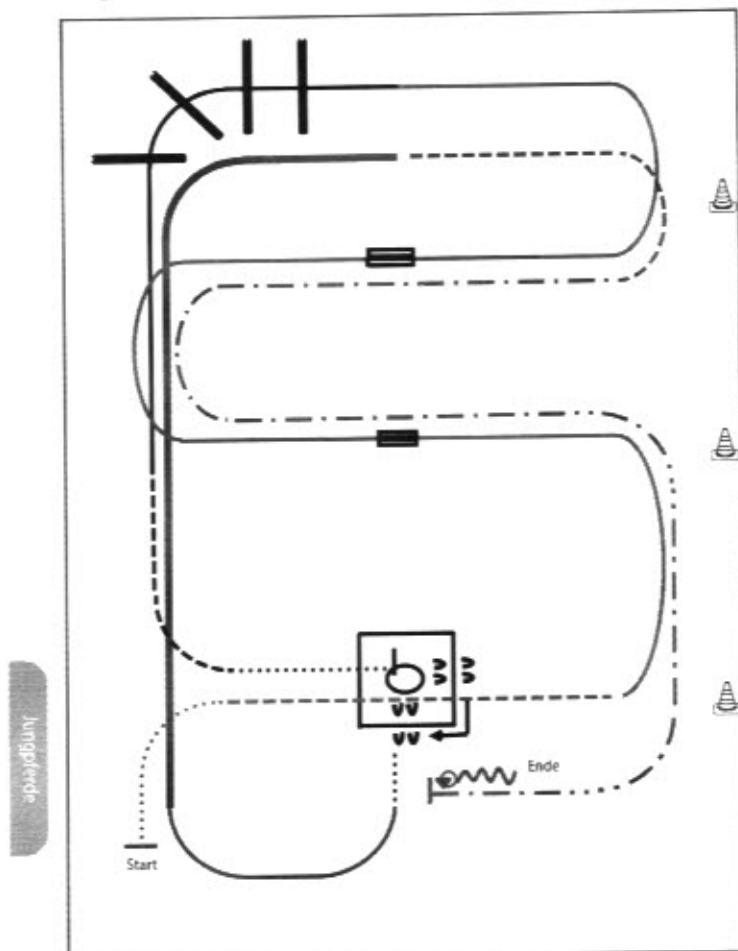

Jungpferde

- 1) Walk, Jog, Jog over (WR)
- 2) Linksgalopp, 1. Galoppwechsel mit Seitenwechsel (WR)
- 3) 2. Galoppwechsel mit Seitenwechsel (WR)
- 4) Lope over (TH)
- 5) Jog, Walk, Box 360° (re. oder li.) (TH)
- 6) Sidepass rechts, Walk (TH)
- 7) Lope (rechts), Extended Lope entlang der langen Seite bis zur Mitte der kurzen Seite (RR)
- 8) Trot, Extended Trot bis Mitte der kurzen Seite (RR)
- 9) Stop, Turn 360° (each direction either way first), Back up (RR)

Legende:	
Schritt
Trot	— — — —
Galopp	— — — —
Wechselweise	— — — —
Rückwärts	W W W

Verharren, um das Ende der Prüfung anzuzeigen.

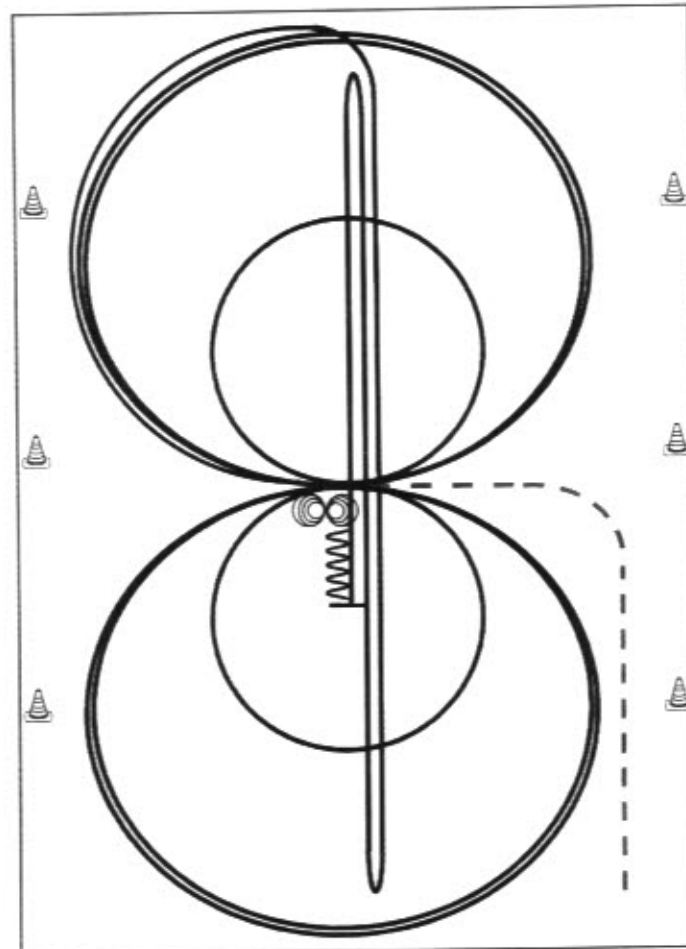

Reining

Im Trab zur Mitte der Bahn. Beginn der Aufgabe aus dem Schritt oder Stand.

- 1) 3 Zirkel Galopp (**rechts**), **1. klein** und langsam, 2. + 3. groß und schnell, Galoppwechsel bei X
- 2) 3 Zirkel Galopp (**links**), **1. klein** und langsam, 2. + 3. groß und schnell, Galoppwechsel bei X
- 3) Galopp (**rechts**) auf dem Zirkel, der nicht geschlossen wird, Run Down auf der Mittellinie, Sliding Stop hinter dem **Endmarker**, Rollback **rechts**, kein Verharren
- 4) Run Down auf der Mittellinie, Sliding Stop hinter dem **Endmarker**, Rollback **links** kein Verharren
- 5) Run Down auf der Mittellinie, Sliding Stop hinter dem **Mittelmarker**, Rückwärtsrichten bis zur Mitte der Bahn oder mind. 3,00 m, Verharren
- 6) 4 Spins rechts, Verharren
- 7) 4 Spins links, Verharren

Der Reiter muss das Kopfstück zur Gebisskontrolle vor dem Richter abnehmen.

Reining Pattern 5

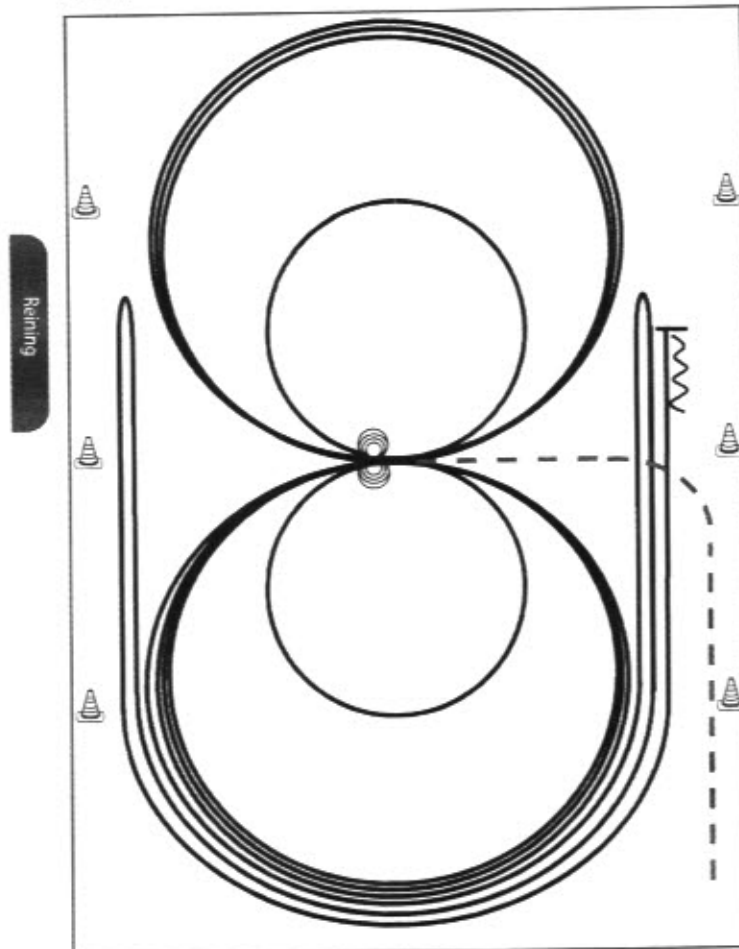

Im Trab zur Mitte der Bahn, Beginn der Aufgabe aus dem Schritt oder aus dem Stand.

- 1) 3 Zirkel Galopp (**links**), 1. + 2. groß und schnell, 3. **klein** und langsam, Stop bei X
 - 2) 4 Spins **links**, Verharren
 - 3) 3 Zirkel Galopp (**rechts**), 1. + 2. groß und schnell, 3. **klein** und langsam, Stop bei X
 - 4) 4 Spins **rechts**, Verharren
 - 5) 1 Zirkel Galopp (**links**) groß und schnell, Galoppwechsel bei X, 1 Zirkel Galopp (**rechts**) groß und schnell, Galoppwechsel bei X (figure 8)
 - 6) Galopp (**links**) auf dem Zirkel, der nicht geschlossen wird, Run Down entlang der langen Seite, Sliding Stop mind. 6,00 m von der Bande entfernt hinter dem **Mittelmarker**, Rollback **rechts**, kein Verharren
 - 7) Galopp (**rechts**) auf dem Zirkel, der nicht geschlossen wird, Run Down entlang der langen Seite, Sliding Stop mind. 6,00 m von der Bande entfernt hinter dem **Mittelmarker**, Rollback **links**, kein Verharren
 - 8) Galopp (**links**) auf dem Zirkel, der nicht geschlossen wird, Run Down entlang der langen Seite, Sliding Stop mind. 6,00 m von der Bande entfernt hinter dem **Mittelmarker**, Rückwärtsrichten mind. 3,00 m, Verharren
- Der Reiter muss das Kopfstück zur Gebisskontrolle vor dem Richter abnehmen.

Trab	----
Galopp	=====
Rückwärts	

Reining Pattern 6

Youngstars 6j.

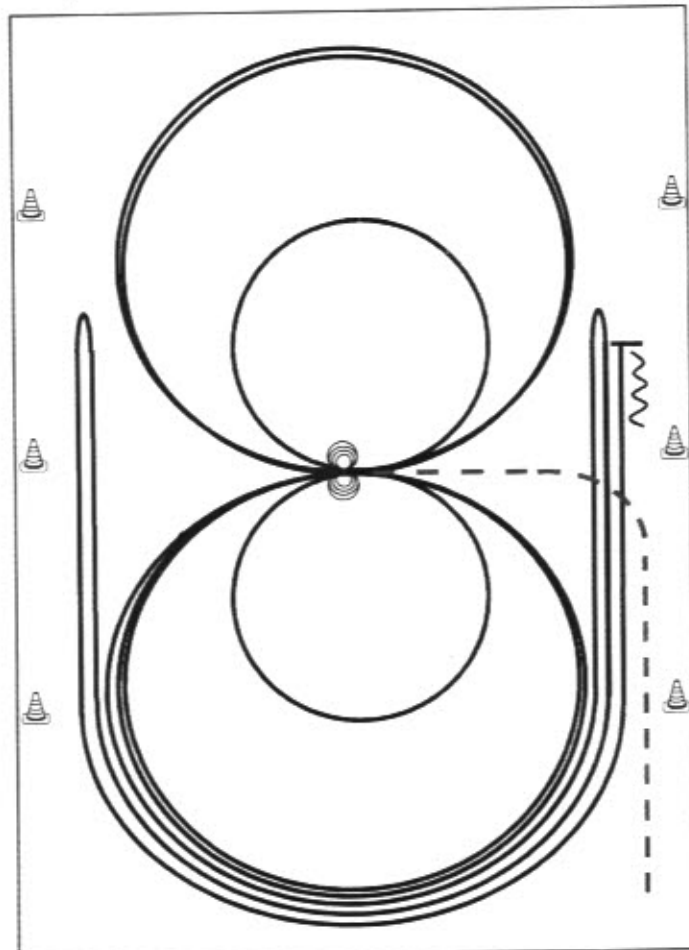

Im Trab zur Mitte der Bahn. Beginn der Aufgabe aus dem Schritt oder aus dem Stand.

- 1) 4 Spins **rechts**, Verharren
- 2) 4 Spins **links**, Verharren
- 3) 3 Zirkel Galopp (**links**), 1. + 2. groß und schnell, **3. klein** und langsam, Galoppwechsel bei X
- 4) 3 Zirkel Galopp (**rechts**), 1. + 2. groß und schnell, **3. klein** und langsam, Galoppwechsel bei X
- 5) Galopp (**links**) auf dem Zirkel, der nicht geschlossen wird, Run Down entlang der langen Seite, Sliding Stop mind. 6,00 m von der Bande entfernt hinter dem **Mittelmarker**. Rollback **rechts**, kein Verharren
- 6) Galopp (**rechts**) auf dem Zirkel, der nicht geschlossen wird, Run Down entlang der langen Seite, Sliding Stop mind. 6,00 m von der Bande entfernt hinter dem **Mittelmarker**. Rollback **links**, kein Verharren
- 7) Galopp (**links**) auf dem Zirkel, der nicht geschlossen wird, Run Down entlang der langen Seite, Sliding Stop mind. 6,00 m von der Bande entfernt hinter dem **Mittelmarker**, Rückwärtsrichten mind. 3,00 m, Verharren

Der Reiter muss das Kopfstück zur Gebisskontrolle vor dem Richter abnehmen.

Trab	----
Galopp	=====
Rückwärts	~~~~~

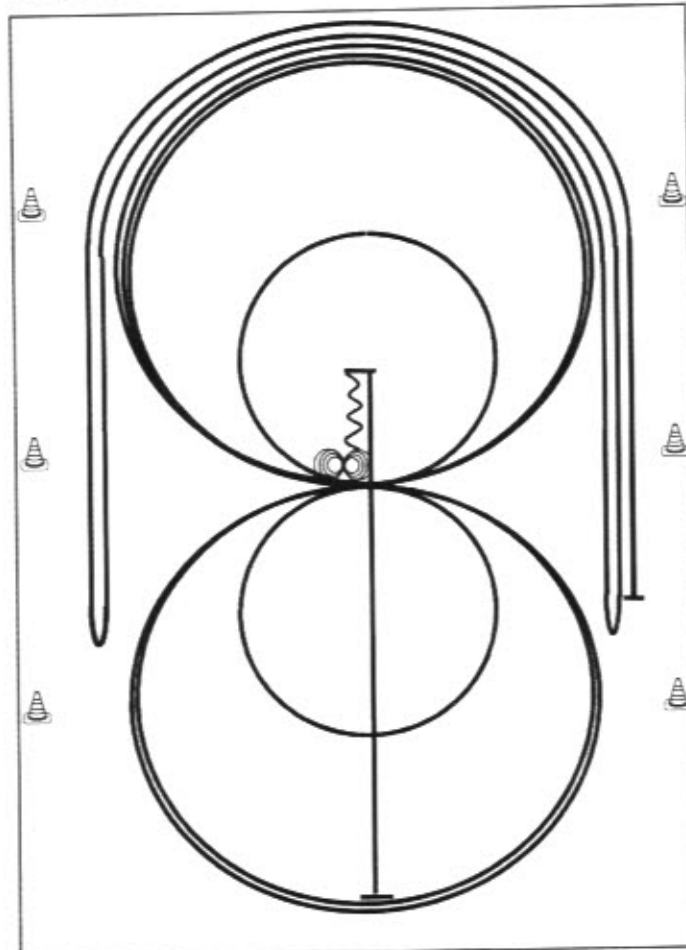

- | | |
|-----------|------|
| Trab | ---- |
| Galopp | —— |
| Rückwärts | W |
- 1) Run Down auf der Mittellinie, Sliding Stop hinter dem **Mittelmarker**, Rückwärtsrichten bis zur Mitte der Bahn oder mind. 3,00 m, Verharren
 - 2) 4 Spins **rechts**, Verharren
 - 3) 4¼ Spins **links**, Verharren
 - 4) 3 Zirkel Galopp (**rechts**), 1. + 2. groß und schnell, 3. **klein** und langsam, Galoppwechsel bei X
 - 5) 3 Zirkel Galopp (**links**), 1. **klein** und langsam, 2. + 3. groß und schnell, Galoppwechsel bei X
 - 6) Galopp (**rechts**) auf dem Zirkel, der nicht geschlossen wird, Run Down entlang der langen Seite, Sliding Stop mind. 6,00 m von der Bande entfernt hinter dem **Mittelmarker**, Rollback **links**, kein Verharren
 - 7) Galopp (**links**) auf dem Zirkel, der nicht geschlossen wird, Run Down entlang der langen Seite, Sliding Stop mind. 6,00 m von der Bande entfernt hinter dem **Mittelmarker**, Rollback **rechts**, kein Verharren
 - 8) Galopp (**rechts**) auf dem Zirkel, der nicht geschlossen wird, Run Down entlang der langen Seite, Sliding Stop mind. 6,00 m von der Bande entfernt hinter dem **Mittelmarker**, Verharren
- Der Reiter muss das Kopfstück zur Gebisskontrolle vor dem Richter abnehmen.

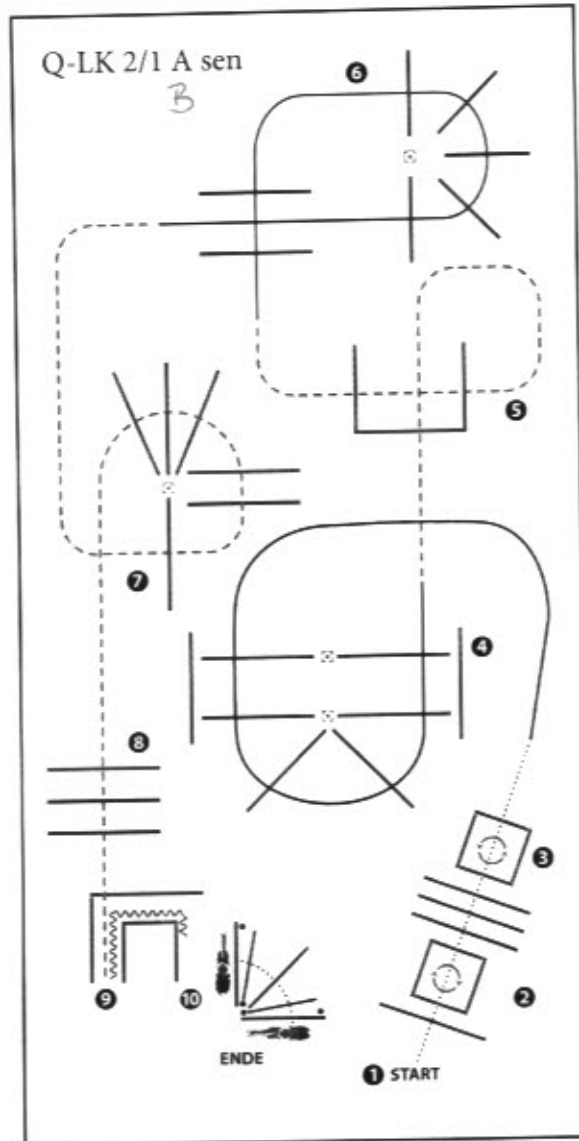

(Erhöhungen optional)

- 1) WALK OVER, INTO BOX, TURN 360° RIGHT
- 2) WALK OUT, WALK OVER
- 3) WALK INTO BOX, TURN 360° LEFT
- 4) LOPE OVER (LL)
- 5) JOG OVER
- 6) LOPE OVER (RL)
- 7) JOG OVER
- 8) JOG OVER
- 9) JOG IN, BACK UP
- 10) GATE RIGHT HAND OPEN, WALK OVER, GLOSE GATE

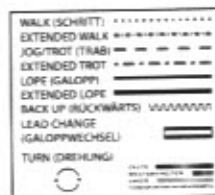

TIERVERSICHERUNG MIT ERFAHRUNG UND HERZ

Für dich und dein Pferd.

40
Jahre

Tierkranken-
versicherung



uelzener.de/pferd

Die Pferdeversicherungen der Uelzener.

Ermögliche deinem Pferd die beste gesundheitliche Versorgung –
auch bei steigenden Tierarztkosten.

Ruf uns unverbindlich an.
Tel. 0581 8070-4646

 **Uelzener**

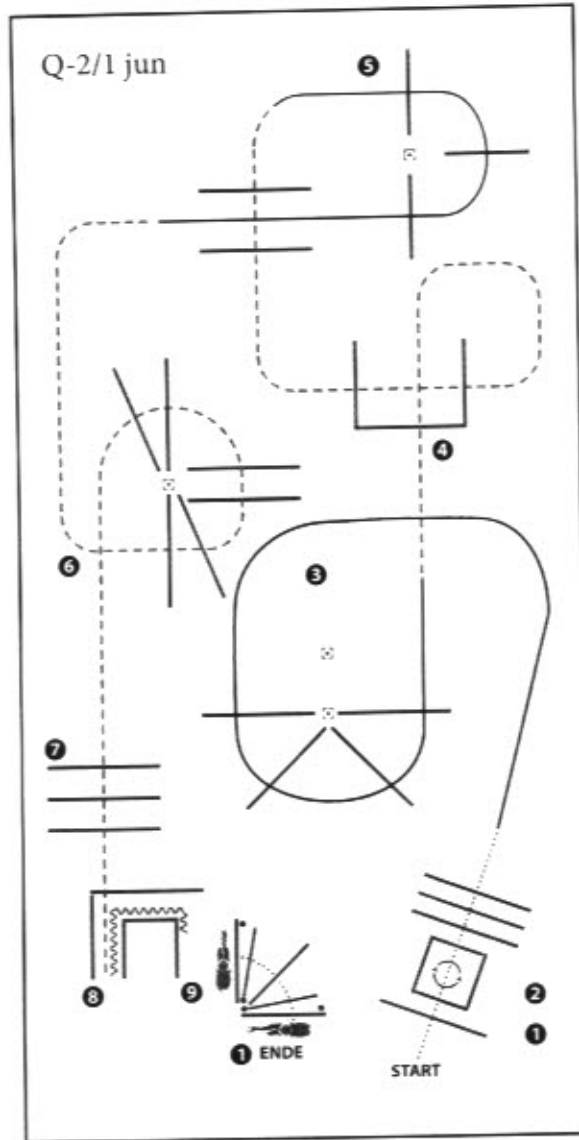

(Erhöhungen optional)

- 1) WALK OVER, INTO BOX, TURN 360° EITHER WAY
- 2) WALK OUT, WALK OVER
- 3) LOPE OVER (LL)
- 4) JOG OVER
- 5) LOPE OVER (RL)
- 6) JOG OVER
- 7) JOG OVER
- 8) JOG IN, BACK UP
- 9) GATE RIGHT HAND OPEN, WALK OVER, GLOSE GATE

WALK (SCHRITT)
EXTENDED WALK	-----
JOG/TROT (TRAB)	- - - - -
EXTENDED TROT	- . - . -
LOPE (GALOPP)	=====
EXTENDED LOPE	=====
BACK UP (RÜCKWÄRTS)	~~~~~
LEAD CHANGE (GALOPPWECHSEL)	=====
TURN (DREHUNG)	⊙

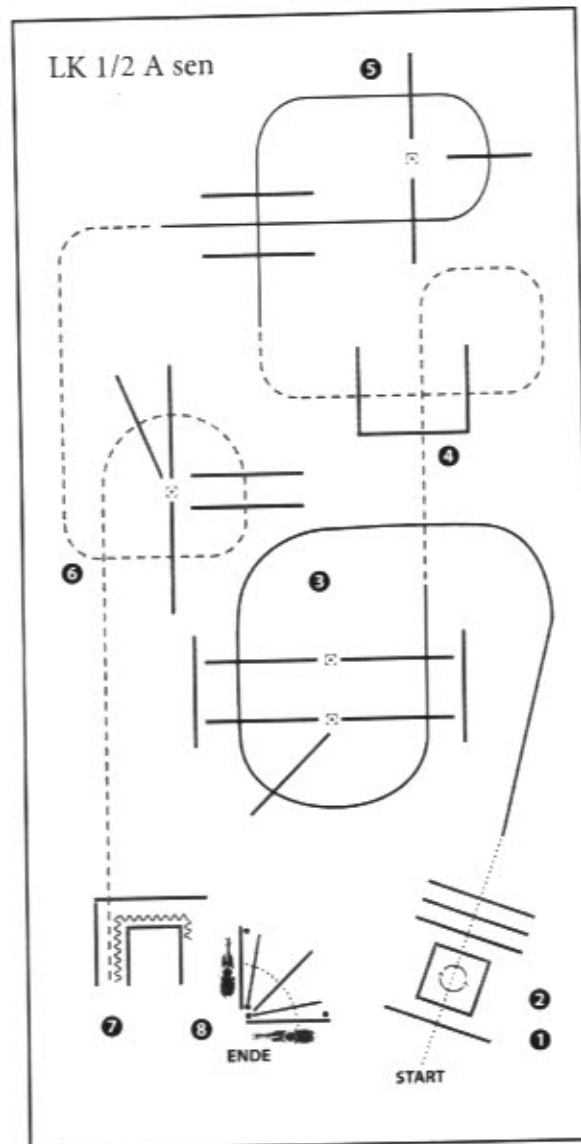

(Erhöhungen optional)

- 1) WALK OVER, INTO BOX, TURN 360° EITHER WAY
- 2) WALK OUT, WALK OVER
- 3) LOPE OVER (LL)
- 4) JOG OVER
- 5) LOPE OVER (RL)
- 6) JOG OVER
- 7) JOG IN, BACK UP
- 8) GATE RIGHT HAND OPEN, WALK OVER, GLOSE GATE

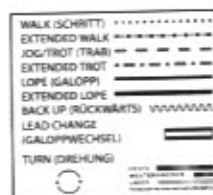

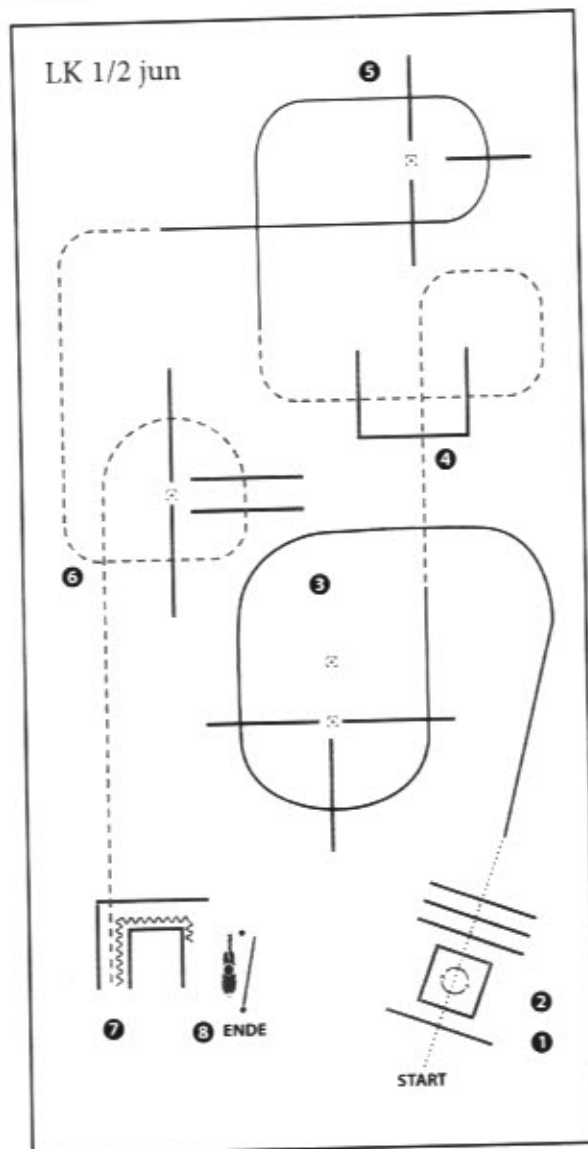

(Erhöhungen optional)

- 1) WALK OVER, INTO BOX, TURN 360° EITHER WAY
- 2) WALK OUT, WALK OVER
- 3) LOPE OVER (LL)
- 4) JOG OVER
- 5) LOPE OVER (RL)
- 6) JOG OVER
- 7) JOG IN, BACK UP
- 8) GATE RIGHT HAND

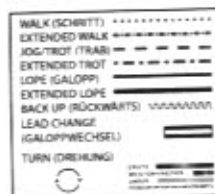

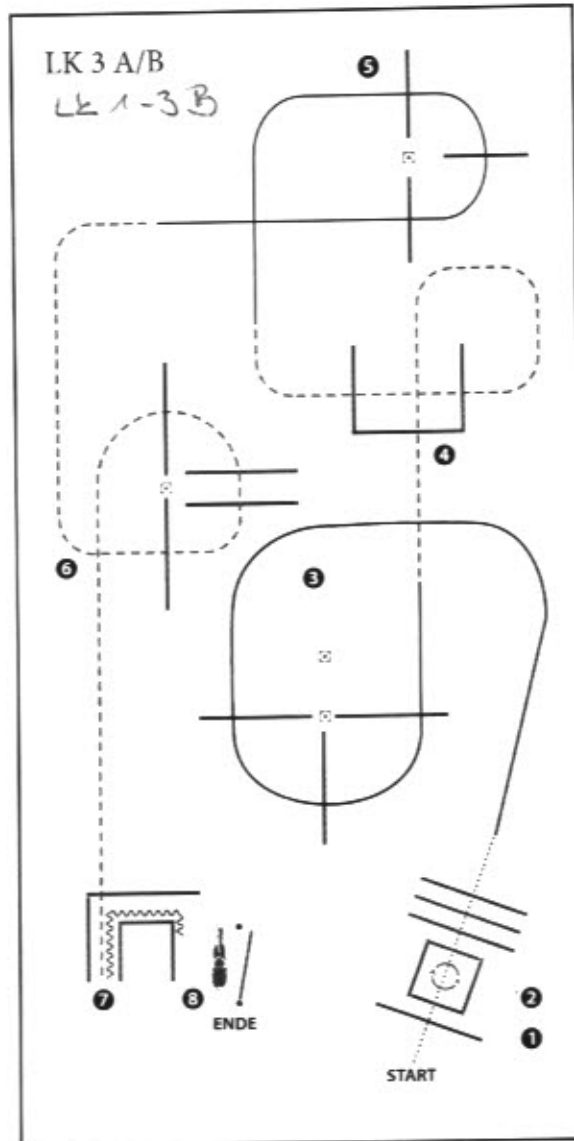

(Erhöhungen optional)

- 1) WALK OVER, INTO BOX, TURN 360° EITHER WAY
- 2) WALK OUT, WALK OVER
- 3) LOPE OVER (LL)
- 4) JOG OVER
- 5) LOPE OVER (RL)
- 6) JOG OVER
- 7) JOG IN, BACK UP
- 8) GATE RIGHT HAND

WALK (SCHRITT)
EXTENDED WALK	-----
JOG-TROT (TRAB)	-----
EXTENDED TROT	-----
LOPE (GALOPP)	-----
EXTENDED LOPE	-----
BACK UP (RÜCKWÄRTS)	~~~~~
LEAD CHANGE (GALOPPWECHSEL)	=====
TURN (DREHUNG)	○



✂ BESTICKUNG

✂ TEAMBEKLEIDUNG

WWW.CIBLU.EU

CIBLU Stich ✂ info@ciblu-stich.eu