

# Patternbook Balingen 2026

Donnerstag, 30.04.2026

Greenhorse Basis	LK 1-5 A/B	# 3
Jungpferde Reining 4-jährig	LK 1-3 A/B	# 5
Jungpferde Reining 5-jährig	LK 1-3 A/B	#6
Youngstars Reining 6-jährig	LK 1-3 A/B	#8
Reining C-Turnier	LK 4 A/B	#14
Reining – C Turnier	LK 3 A/B	#8
Reining C-Turnier	LK 1/2A/B	# 5
Western Riding C- Turnier	1-3 A/B	# 23
Superhorse C Turnier	1/2A/B	# 2



**LUCIE EGENTER**  
PERFORMANCE HORSES



*Andrea Bauspe*<sup>®</sup>

# Greenhorse Basis

## Jungpferde Basis Pattern 3 (4j.)

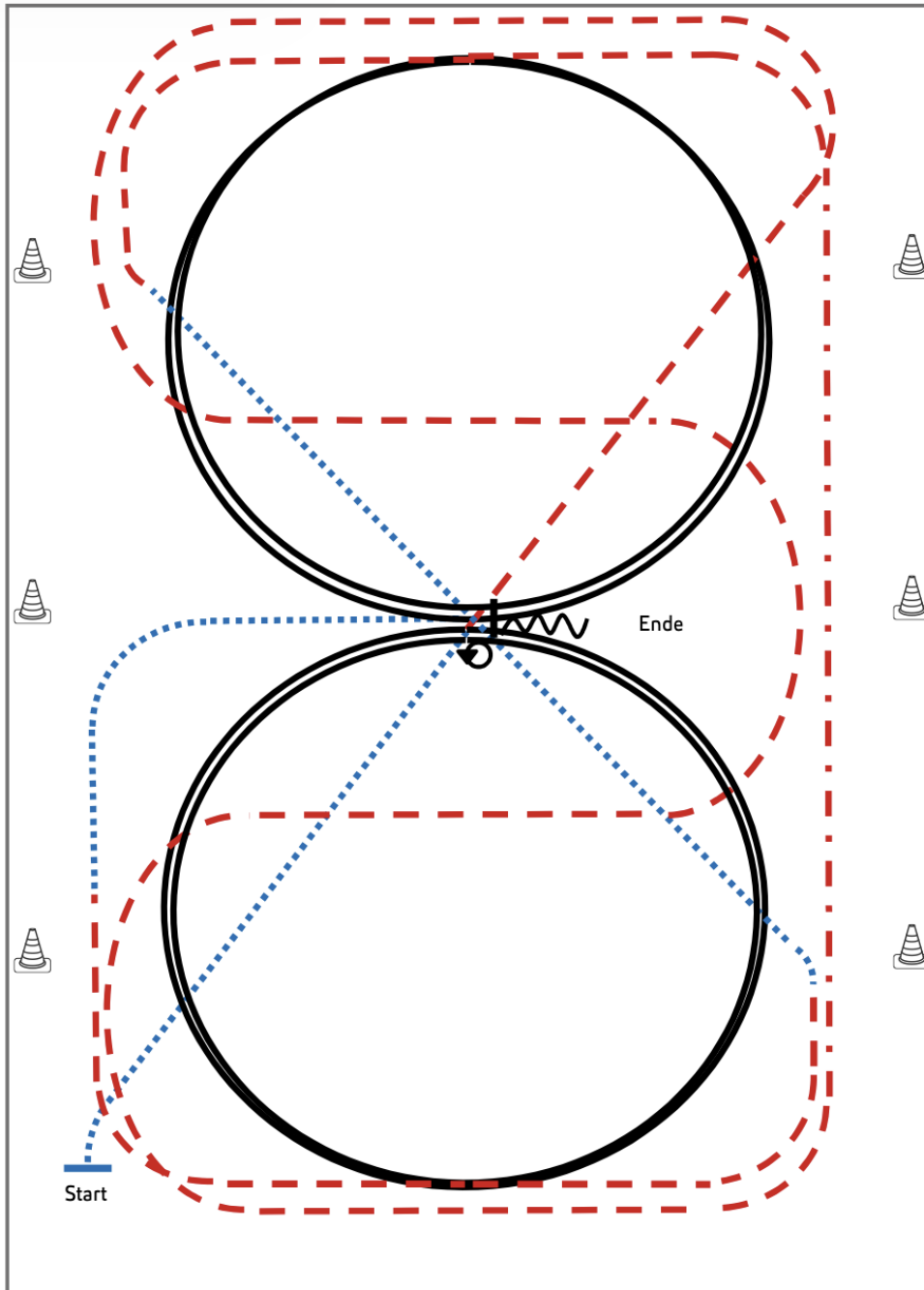

- 1) Schritt durch die ganze Bahn
- 2) Bei X Trab, Schlangenlinien durch die Bahn drei Bögen
- 3) An der langen Seite Tritte verlängern
- 4) Mitte der kurzen Seite 2 Zirkel Linksgalopp, Mitte der kurzen Seite Trab
- 5) Im Schritt durch die ganze Bahn wechseln, vor Erreichen des Hufschlags Trab
- 6) Mitte der kurzen Seite 2 Zirkel Rechtsgalopp
- 7) Mitte der kurzen Seite Trab, Schritt, Mitte der langen Seite abwenden, bei X anhalten
- 8) HHW 540° rechts oder links
- 9) Eine Pferdelänge Rückwärtsrichten

Legende:	
Schritt	.....
Trab	- - - - -
Galopp	=====
Wechselzone	=====
Rückwärts	~~~~~





# LK 3,A/B Reining & Youngstars RN

Reining Pattern 8

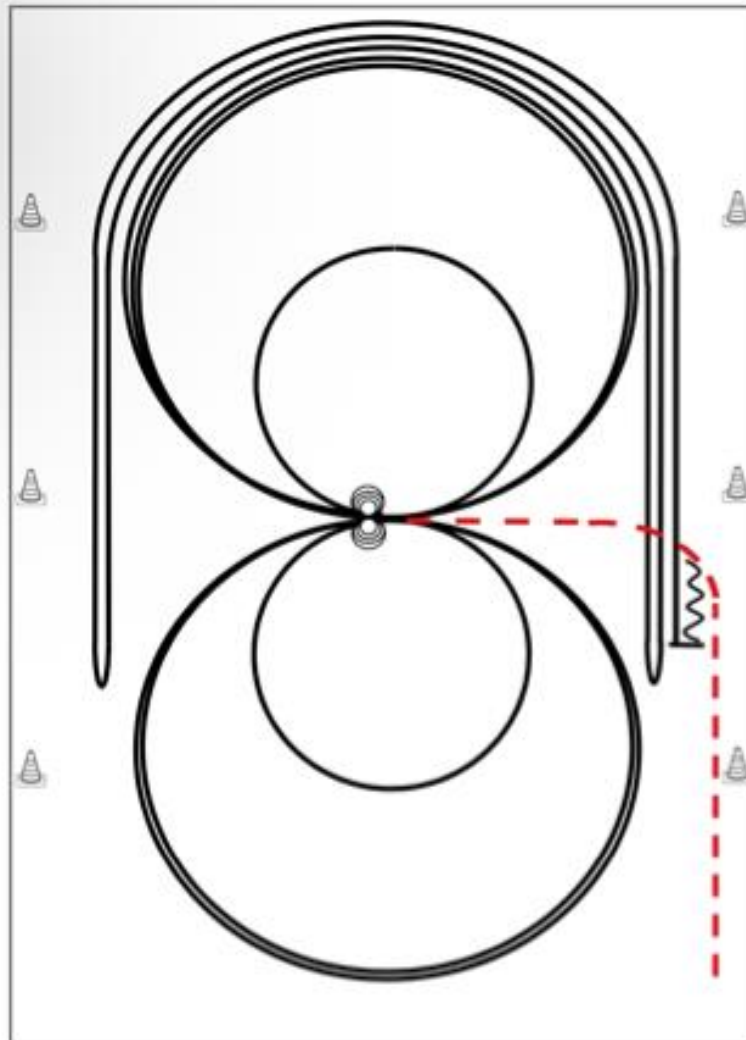

Im Trab zur Mitte der Bahn. Beginn der Aufgabe aus dem Schritt oder aus dem Stand.

- 1) 4 Spins **links**, Verharren
- 2) 4 Spins **rechts**, Verharren
- 3) 3 Zirkel Galopp (**rechts**), 1. groß und schnell, 2. **klein** und langsam, 3. groß und schnell, Galoppwechsel bei X
- 4) 3 Zirkel Galopp (**links**), 1. groß und schnell, 2. **klein** und langsam, 3. groß und schnell, Galoppwechsel bei X
- 5) Galopp (**rechts**) auf dem Zirkel, der nicht geschlossen wird, Run Down entlang der langen Seite, Sliding Stop mind. 6,00 m von der Bande entfernt hinter dem **Mittelmarker**, Rollback **links**, kein Verharren
- 6) Galopp (**links**) auf dem Zirkel, der nicht geschlossen wird, Run Down entlang der langen Seite, Sliding Stop mind. 6,00 m von der Bande entfernt hinter dem **Mittelmarker**, Rollback **rechts**, kein Verharren
- 7) Galopp (**rechts**) auf dem Zirkel, der nicht geschlossen wird, Run Down entlang der langen Seite, Sliding Stop mind. 6,00 m von der Bande entfernt hinter dem **Mittelmarker**, Rückwärtsrichten mind. 3,00 m, Verharren

Der Reiter muss das Kopfstück zur Gebisskontrolle vor dem Richter abnehmen.

Trab	---
Galopp	—
Rückwärts	⋈

# LK 4 RN

Reining Pattern 14 (nur für LK 4)

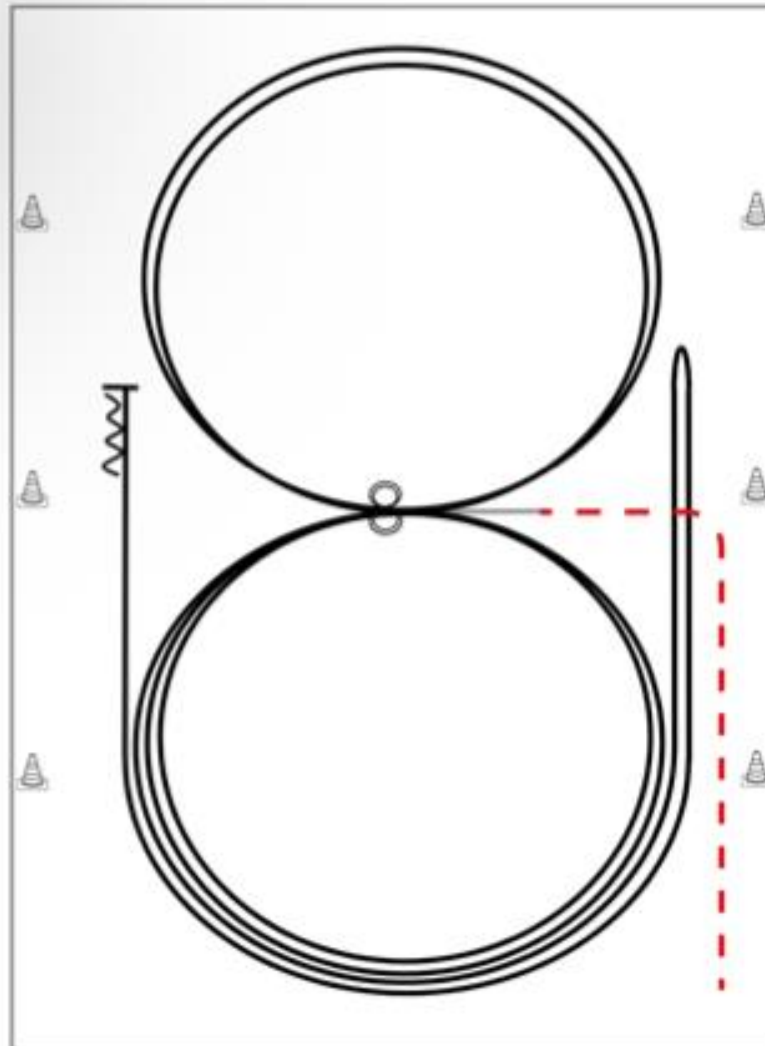

Im Trab zur Mitte der Bahn.  
Beginn der Aufgabe aus dem Schritt oder aus dem Stand.

- 1) 2 Zirkel Galopp (**links**), Stop bei X, Verharren
- 2) 2 Spins **links**, Verharren
- 3) 2 Zirkel Galopp (**rechts**), Stop bei X, Verharren
- 4) 2 Spins **rechts**, Verharren
- 5) Galopp (**links**) auf dem Zirkel, der nicht geschlossen wird, Run Down entlang der langen Seite, Stop mind. 6,00 m von der Bande entfernt hinter dem **Mittelmarker**, Rollback **rechts**, kein Verharren
- 6) Galopp (**rechts**) auf dem Zirkel, der nicht geschlossen wird, Run Down entlang der langen Seite, Stop mind. 6,00 m von der Bande entfernt hinter dem **Mittelmarker**, Rückwärtsrichten mind. 3,00 m, Verharren



Der Reiter muss das Kopfstück zur Gebisskontrolle vor dem Richter abnehmen.

# Reining LK 1/2A/B

## Reining Pattern 5

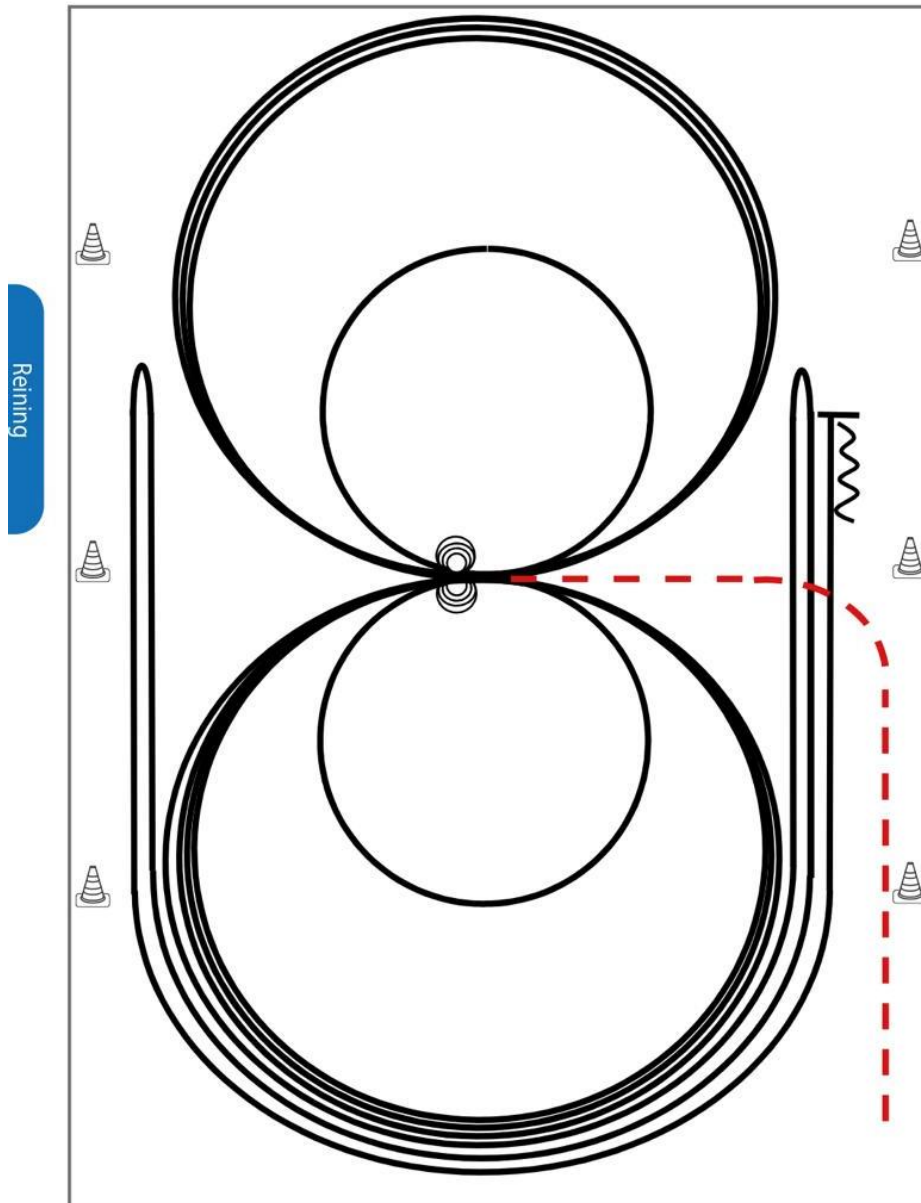

Im Trab zur Mitte der Bahn. Beginn der Aufgabe aus dem Schritt oder aus dem Stand.

- 1) 3 Zirkel Galopp (**links**), 1. + 2. groß und schnell, **3. klein** und langsam, Stop bei X
- 2) 4 Spins **links**, Verharren
- 3) 3 Zirkel Galopp (**rechts**), 1. + 2. groß und schnell, **3. klein** und langsam, Stop bei X
- 4) 4 Spins **rechts**, Verharren
- 5) 1 Zirkel Galopp (**links**) groß und schnell, Galoppwechsel bei X, 1 Zirkel Galopp (**rechts**) groß und schnell, Galoppwechsel bei X (figure 8)
- 6) Galopp (**links**) auf dem Zirkel, der nicht geschlossen wird, Run Down entlang der langen Seite, Sliding Stop mind. 6,00 m von der Bande entfernt hinter dem **Mittelmarker**, Rollback **rechts**, kein Verharren
- 7) Galopp (**rechts**) auf dem Zirkel, der nicht geschlossen wird, Run Down entlang der langen Seite, Sliding Stop mind. 6,00 m von der Bande entfernt hinter dem **Mittelmarker**, Rollback **links**, kein Verharren
- 8) Galopp (**links**) auf dem Zirkel, der nicht geschlossen wird, Run Down entlang der langen Seite, Sliding Stop mind. 6,00 m von der Bande entfernt hinter dem **Mittelmarker**, Rückwärtsrichten mind. 3,00 m, Verharren

Der Reiter muss das Kopfstück zur Gebisskontrolle vor dem Richter abnehmen.

Trab	---
Galopp	—
Rückwärts	⋈

# Western Riding LK 1-3 A/B

Western Riding Pattern 23 (für Junior-Pferde, LK 3), Arena 20 x 40 Meter

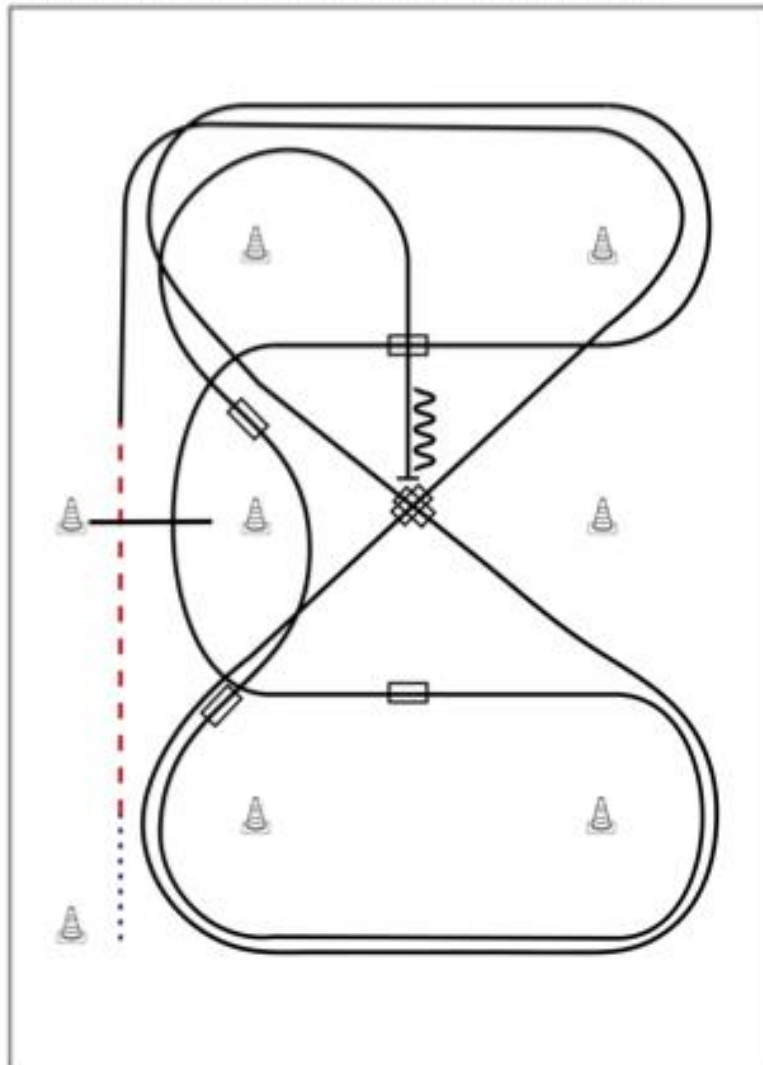

- 1) Schritt vom Startpylon zum ersten Marker, Übergang zum Trab, Trab über die Stange
- 2) Übergang zum Rechtsgalopp, Galopp an der kurzen Seite
- 3) 1. Galoppwechsel auf der Diagonalen
- 4) 2. Galoppwechsel auf der Diagonalen
- 5) 1. Galoppwechsel mit Seitenwechsel
- 6) Galopp über die Stange
- 7) 2. Galoppwechsel mit Seitenwechsel
- 8) 1. Galoppwechsel auf der Linie
- 9) 2. Galoppwechsel auf der Linie
- 10) Mitte der kurzen Seite abwenden, Stop auf Höhe des Mittelmarkers, Rückwärtsrichten

#### Legende:

- |             |           |
|-------------|-----------|
| Schritt     | .....     |
| Trab        | — — — — — |
| Galopp      | — — — — — |
| Wechselzone | ▭         |
| Rückwärts   | W         |



# LK 1/2sen SUHO



**Superhorse Pattern 2** (empfohlen für Hallen oder Plätze ab 20x40m)

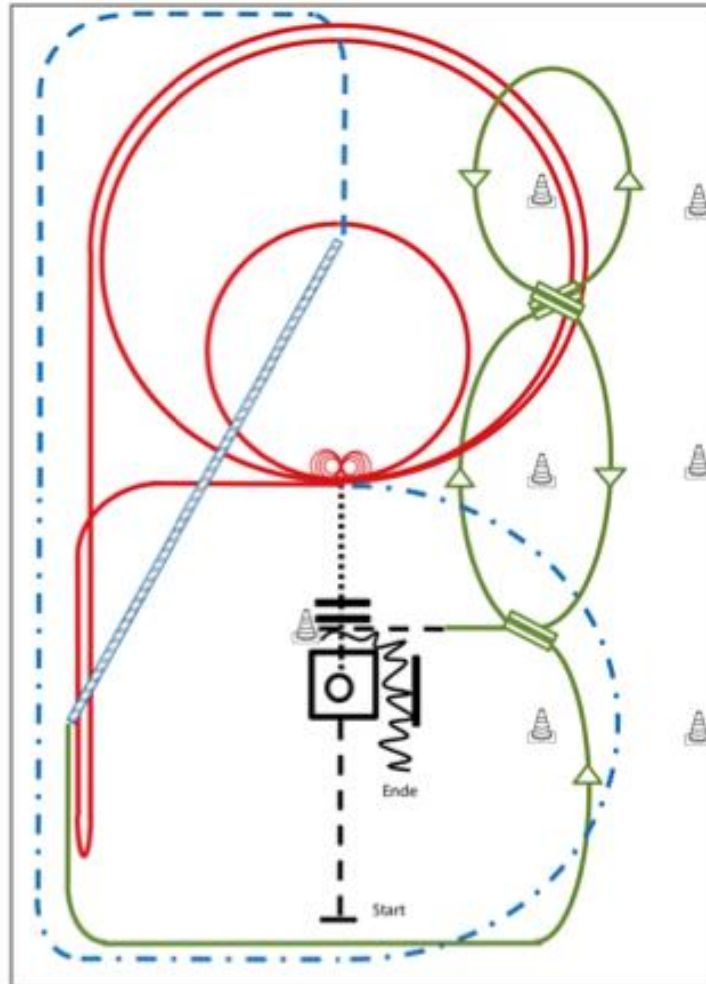

- 1) Jog, Jog in, 360° Turn either way (TH)
- 2) Walk out and Walk over (TH)
- 3) 4 Spins links, 4 ¼ Spins rechts (RN)
- 4) 2 Zirkel Galopp (links), 1. groß und schnell, 2. klein und langsam (RN)
- 5) Galopp (links) auf dem Zirkel, der nicht geschlossen wird, Run Down entlang der langen Seite, Sliding Stop mind. 6,00 m von der Bande entfernt hinter dem Mittelmarker, Rollback rechts, kein Verharren, Lope bis X (RN),
- 6) Extended Trot (RR)
- 7) Trot Corners (RR)
- 8) Two-Track rechts (RR)
- 9) Galoppwechsel auf der Linie (WR)
- 10) Galoppwechsel auf der Linie (WR)
- 11) Galoppwechsel auf der Linie (WR)
- 12) Jog in, Back up (TH)

Legende:	
Schritt	.....
Trab	— · — ·
Galopp	— — — —
Wechselzone	— — — —
Rockwärts	~ ~ ~ ~

ERSTE WESTERNREITER UNION DEUTSCHLAND E.V.

# GERMAN OPEN 2026



## 11.-20. SEPT

GUT MATHESHOF · RIEDEN/ KREUTH

DEUTSCHE  
MEISTERSCHAFT  
WESTERNREITEN





# LK 3A WHS

Pattern Western Horsemanship #11 - LK 3

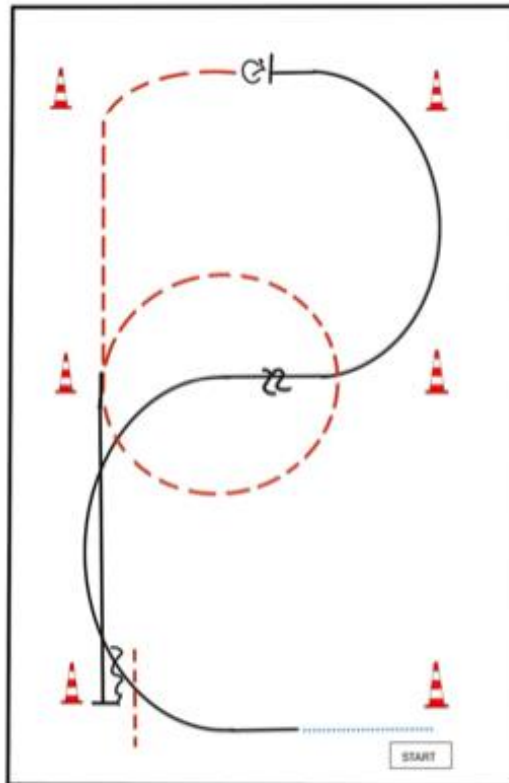

- BE READY AT MARKER
1. WALK
  2. LOPE (R/L)
  3. LEADCHANGE (SIMPLE OR FLYING)
  4. LOPE (L/L)
  5. STOP, TURN 360° LEFT OR RIGHT
  6. JOG
  7. JOG SMALL CIRCLE
  8. LOPE (L/L)
  9. STOP, BACK UP, JOG OUT

— WALK  
- - - JOG  
- · - · - LEADCHANGE (SIMPLE OR FLYING)  
— LOPE  
~ ~ ~ BACK UP  
⊙ TURN

**ERSTE WESTERNREITER UNION**  
 WESTERNSPORTVERBAND WESTERNREITER



# LK 1/2A SSH

## Pattern Showmanship at Halter #2 - LK 3

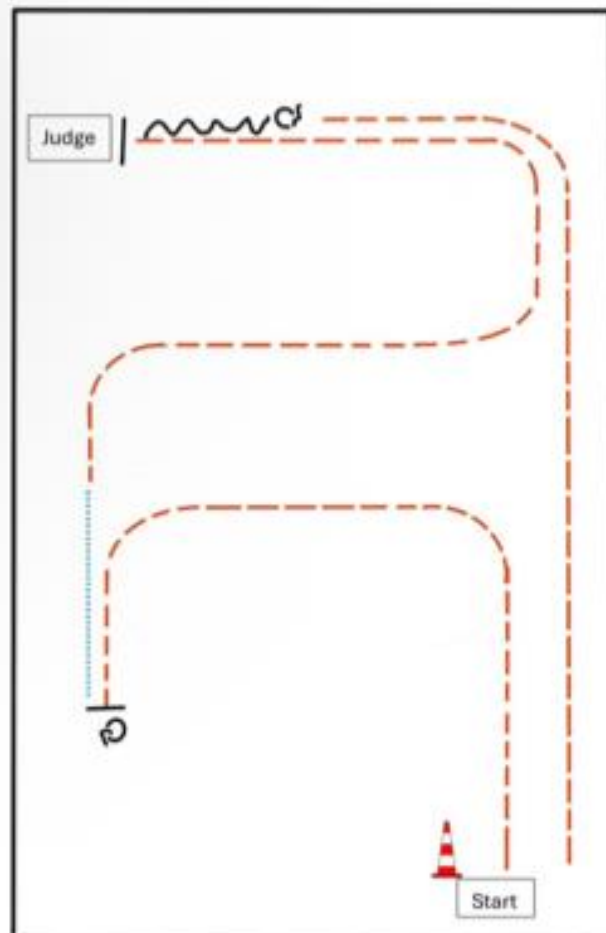

### BE READY AT MARKER

- 1) TROT
- 2) STOP, TURN 180°
- 3) WALK
- 4) TROT, STOP
- 5) SET UP
- 6) INSPECTION
- 7) BACK UP
- 8) TURN 180°
- 9) TROT

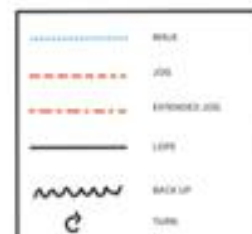

ERSTE WESTERNREITER UNION  
PFLEDESORTVERBAND WESTERNREITEN

# LK 3 A SSH

## Pattern Showmanship at Halter #1 - LK 3

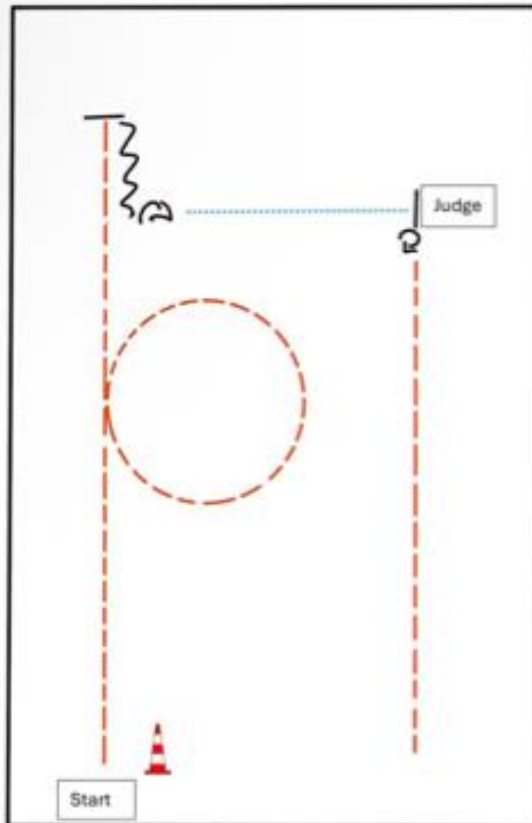

BE READY AT MARKER

- 1) TROT
- 2) TROT SMALL CIRCLE
- 3) STOP, BACK UP
- 4) TURN 45°
- 5) WALK, STOP
- 6) SET UP
- 7) INSPECTION
- 8) TURN 90°
- 9) TROT

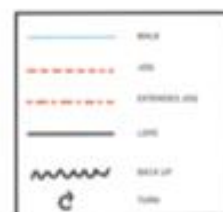

ERSTE  
WESTERNREITER  
UNION  
PFEDESPORTVERBAND WESTERNREITER

# LK 4/5 TH

Trail-Set 5 #3 LK 4/5 C Turnier Arenagröße 20 x 40 m

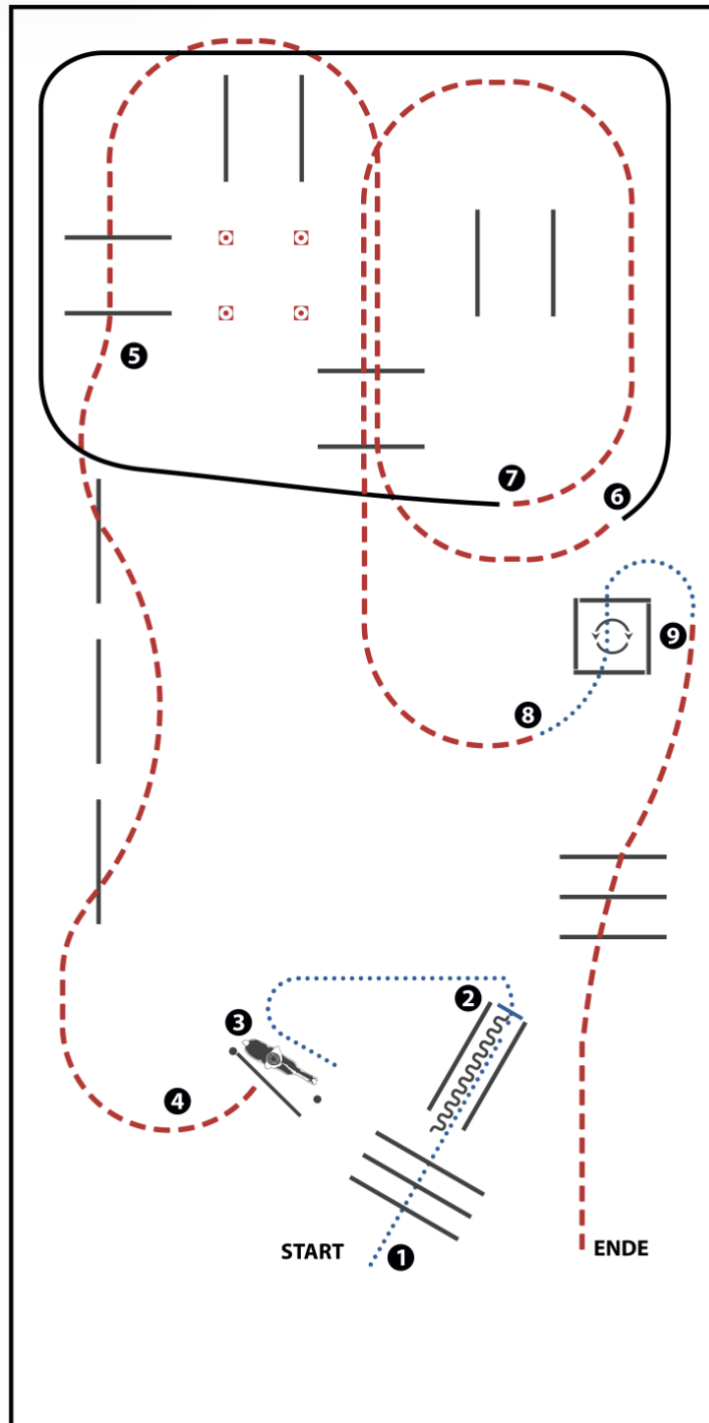

(Erhöhungen optional)

- 1) WALK OVER, WALK INTO CHUTE, STOP
- 2) BACK UP
- 3) WALK OUT, GATE
- 4) JOG OVER
- 5) JOG OVER
- 6) LOPE (LL)
- 7) JOG OVER
- 8) WALK INTO BOX, 360° TURN EITHER WAY (LEFT OR RIGHT), WALK OUT
- 9) JOG OVER

WALK (SCHRITT)	.....
EXTENDED WALK	.....
JOG/TROT (TRAB)	.....
EXTENDED TROT	.....
LOPE (GALOPP)	.....
EXTENDED LOPE	.....
BACK UP (RÜCKWÄRTS)	.....
LEAD CHANGE SIMPLE OR FLYING (GALOPPWECHSEL EINFACH ODER FLIEGEND)	.....
TURN (DREHUNG)	.....
<small>ERSTE WESTERNREITER UNION FÜR DEN DEUTSCHEN REITSPORTVERBAND WESTERNREITEN</small>	

# LK 3 TH

Trail-Set 5 #2 LK 3 C Turnier Arenagröße 20 x 40 m

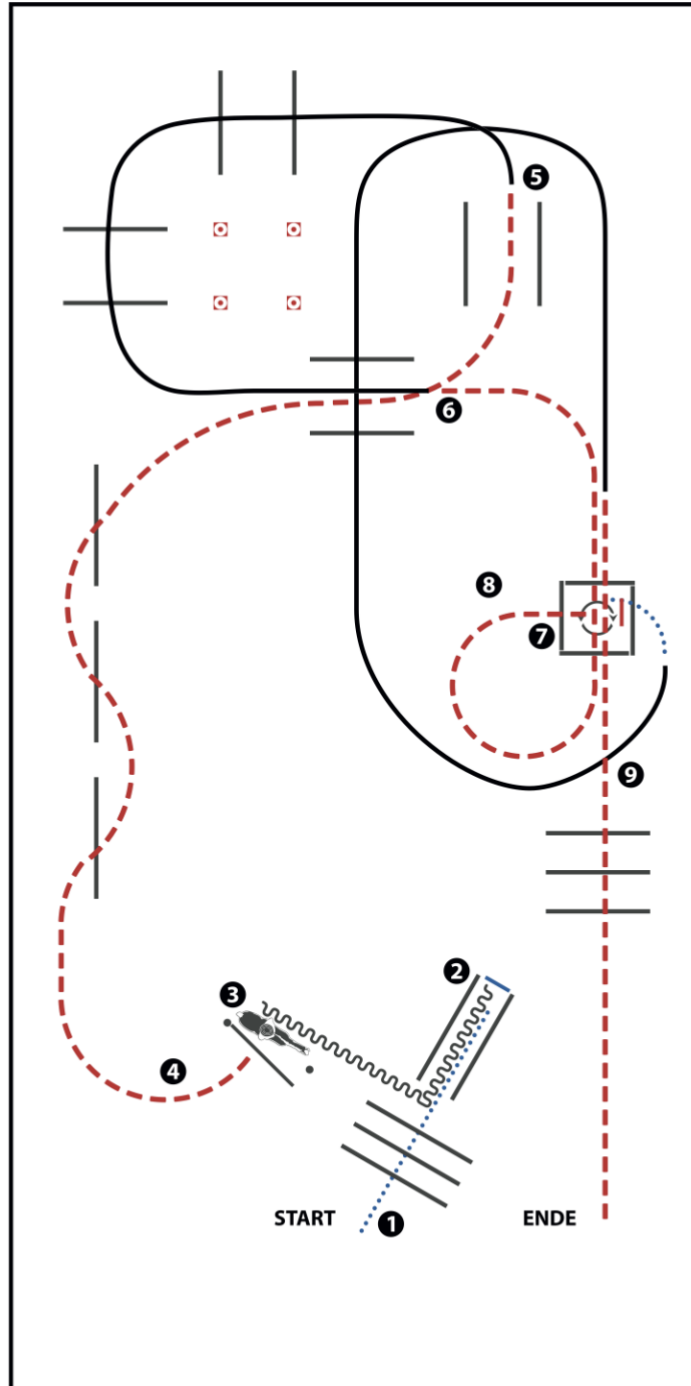

(Erhöhungen optional)

- 1) WALK OVER, WALK INTO CHUTE, STOP
- 2) BACK UP
- 3) GATE
- 4) JOG OVER
- 5) LOPE OVER (LL)
- 6) JOG OVER, JOG INTO BOX, STOP
- 7) 360° TURN EITHER WAY (LEFT OR RIGHT), WALK OUT
- 8) LOPE OVER (RL)
- 9) JOG OVER

WALK (SCHRITT)	.....
EXTENDED WALK	.....
JOG/TROT (TRAB)	-----
EXTENDED TROT	-----
LOPE (GALOPP)	=====
EXTENDED LOPE	=====
BACK UP (RÜCKWÄRTS)	~~~~~
LEAD CHANGE SIMPLE OR FLYING (GALOPPWECHSEL EINFACH ODER FLIEGEND)	=====
TURN (DREHUNG)	⤵

ERSTE WESTERNREITER UNION HEDDIGSPORTVERBAND WESTERHOLLEN

# LK 1 & 2 TH

Trail-Set 5 #1 LK 2/1 C Turnier Arenagröße 20 x 40 m

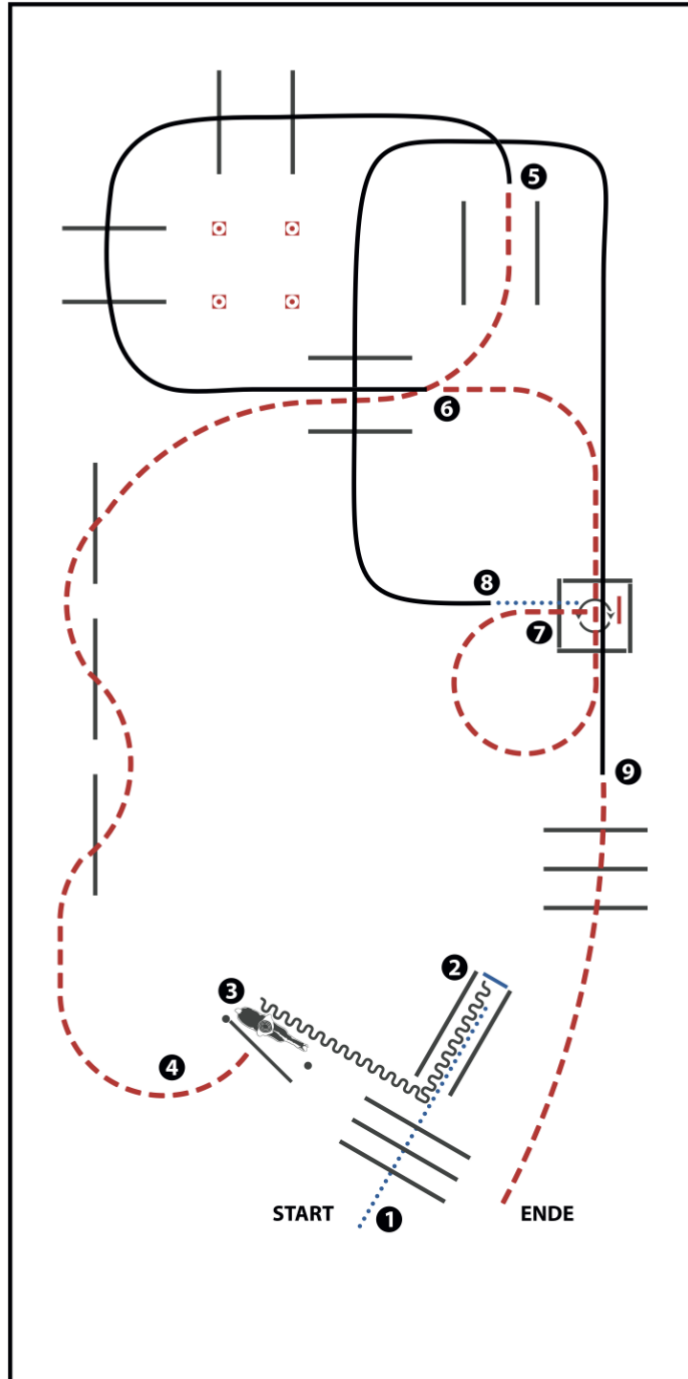

(Erhöhungen optional)

- 1) WALK OVER, WALK INTO CHUTE, STOP
- 2) BACK UP
- 3) GATE
- 4) JOG OVER
- 5) LOPE OVER (LL)
- 6) JOG OVER, JOG INTO BOX, STOP
- 7) 540° TURN EITHER WAY (LEFT OR RIGHT), WALK OUT
- 8) LOPE OVER (RL)
- 9) JOG OVER

WALK (SCHRITT)	.....
EXTENDED WALK	.....
JOG/TROT (TRAB)	.....
EXTENDED TROT	.....
LOPE (GALOPP)	.....
EXTENDED LOPE	.....
BACK UP (RÜCKWÄRTS)	~~~~~
LEAD CHANGE SIMPLE OR FLYING (GALOPPWECHSEL EINFACH ODER FLIEGEND)	.....
TURN (DREHUNG)	.....
	ERSTE WESTERNREITER UNION PROGRESSIVBAHN WESTERNREITEN



# **MEDIA PRODUCTION**

DV MEDIA Production  
Turnierfotografie  
Alle Fotos gibt es unter

[www.dv-media-shop.de](http://www.dv-media-shop.de)

Freitag, 01.05.2026

Greenhorse Trail	LK 1-5 A/B	# 4
Jungpferde Basis 4-jährig	LK 1-3 A/B	# 5
Jungpferde Basis 5-jährig	LK 1-3 A/B	#6
Senior Superhorse	LK 1/2A/B	#9
<b>Q</b> – Senior Superhorse	LK 1/2A/B	#8



# SSH LK 4/5

## Pattern Showmanship at Halter #9 - LK 4-5

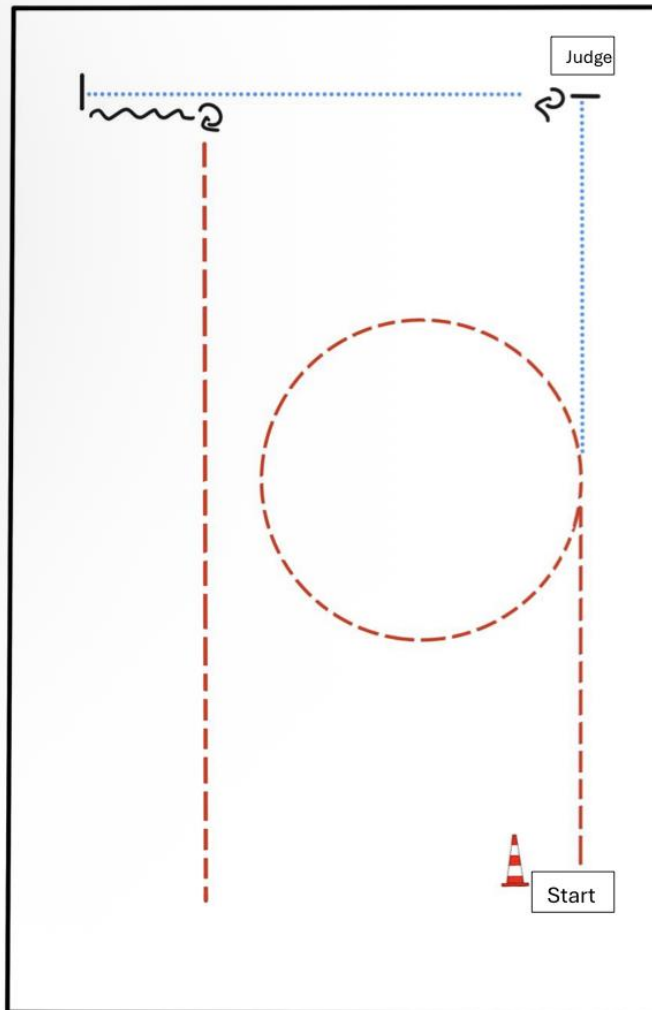

BE READY AT MARKER

- 1) TROT
- 2) WALK, STOP
- 3) SET UP
- 4) INSPECTION
- 5) TURN 270°
- 6) WALK, STOP
- 7) BACK UP (AT LEAST ONE HORSE LENGTH)
- 8) TURN 270°
- 9) TROT OUT

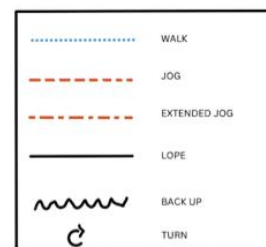

**ERSTE WESTERNREITER UNION**  
PFERDESPORTVERBAND WESTERNREITEN

# Greenhorse Trail

Deutschland e.V.

## Jungferde Trail Pattern 4 (5j.)

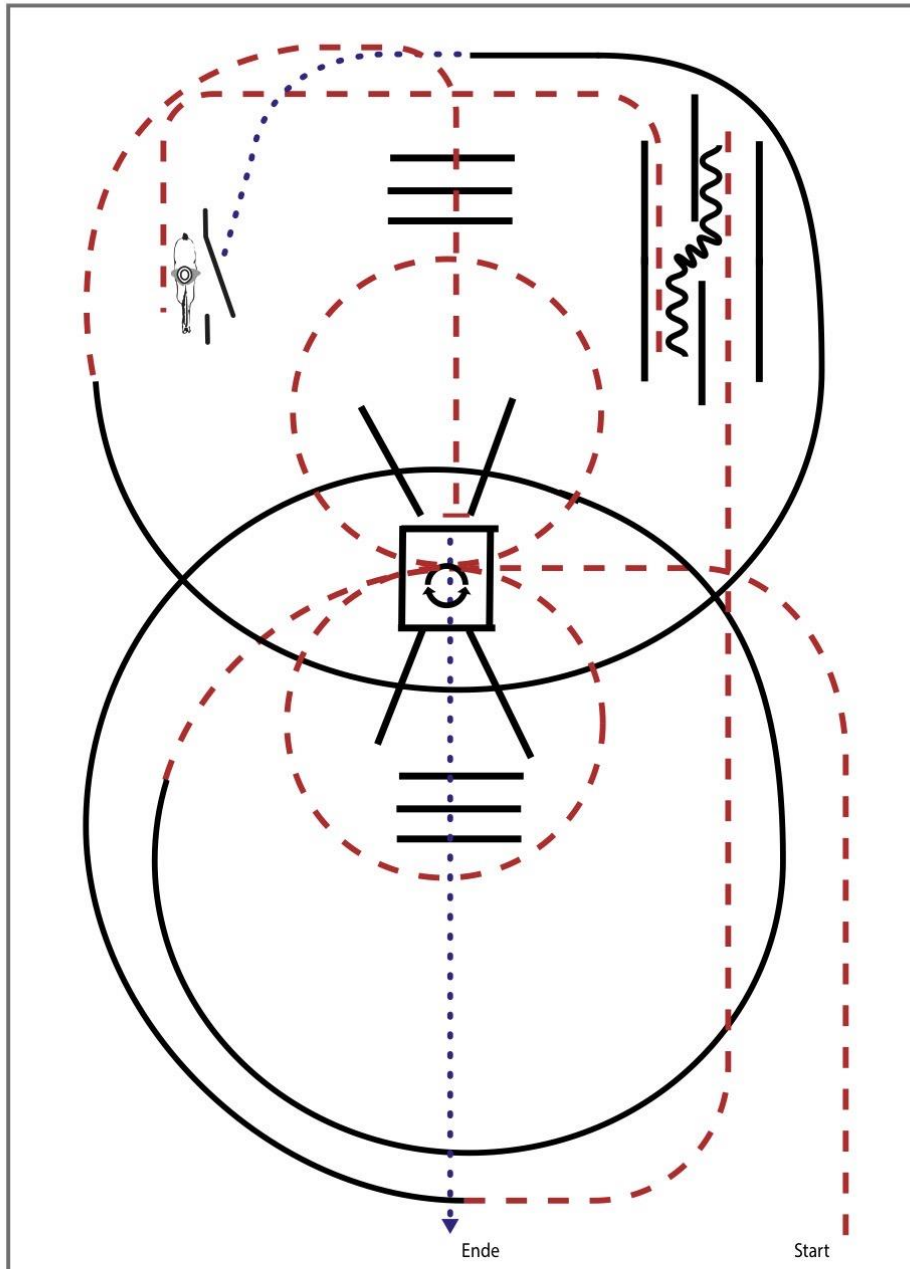

- 1) Trab, Trabstangen (2m) mit Volten links und rechts (beliebig beginnend)
- 2) Linksgalopp Zirkel, Galoppstangen, Trab
- 3) Stop, Rückwärtsrichten
- 4) Trab zum Tor
- 5) Seiltor (linke Hand)
- 6) Schritt, Rechtsgalopp Zirkel, Galoppstangen
- 7) Trab, Trabstangen (1m)
- 8) Stopp, Schritt in die Box, Drehung 360° (rechts oder links), Schritt
- 9) Schrittstangen (0,60m), im Schritt die Arena verlassen

Legende:	
Schritt	.....
Trab	- - - - -
Galopp	- - - - - ~~~~~
Wechselzone	=====
Rückwärts	~~~~~



# LK 4/5 B Trail

Trail-Set 1 #6 LK 4/5 Arenagröße 25 x 50 m

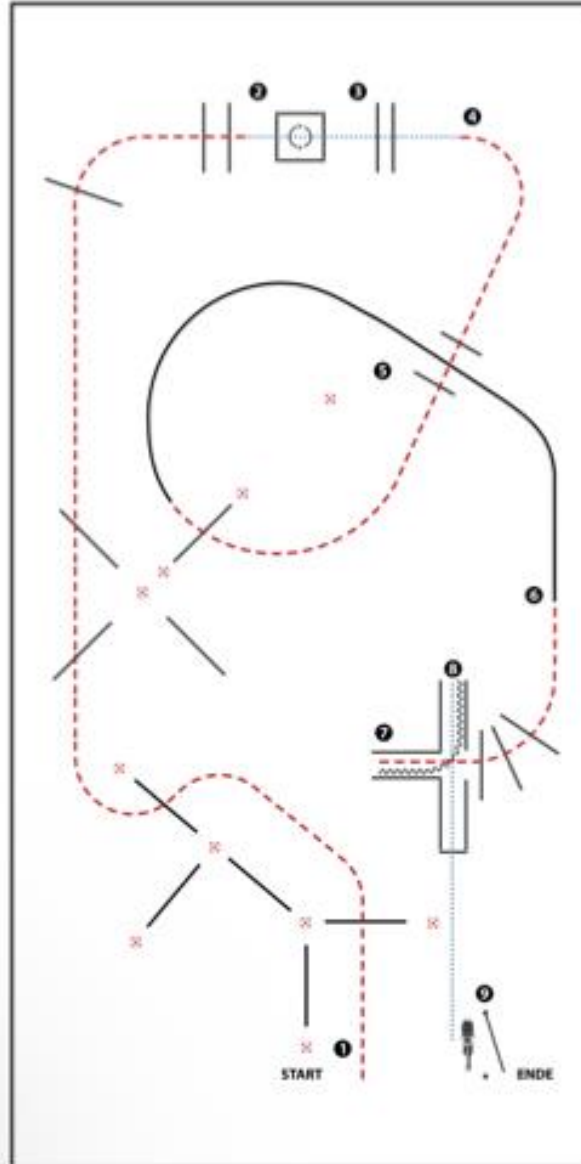

(Erhöhungen optional)

- 1) WALK, JOG THRU SERPENTINE, JOG OVER POLES
- 2) WALK INTO BOX, 360° TURN EITHER WAY (LEFT OR RIGHT), WALK OUT
- 3) WALK OVER
- 4) JOG OVER
- 5) LOPE (RL)
- 6) JOG OVER, JOG INTO CHUTE
- 7) BACK UP
- 8) WALK OUT, WALK OVER
- 9) GATE (LH)

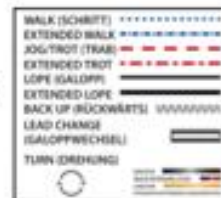

# LK 1-3 B Trail

Trail-Set 1 #5 LK 3 Arenagröße 25 x 50 m

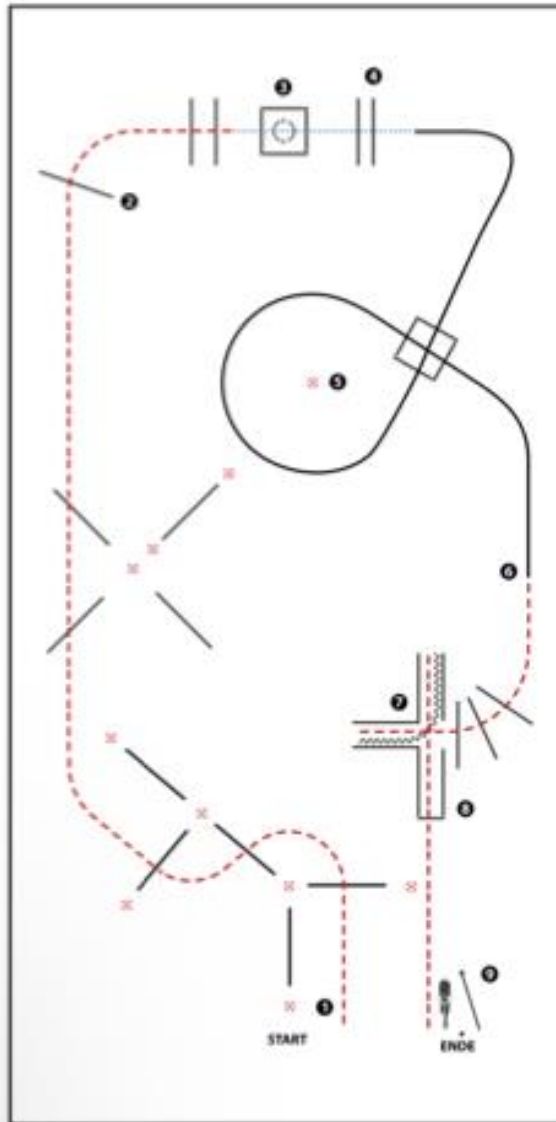

(Erhöhungen optional)

- 1) JOG THRU SERPENTINE, JOG OVER POLES
- 2) JOG OVER POLES (3 POLES)
- 3) WALK INTO BOX, 360° TURN EITHER WAY (LEFT OR RIGHT), WALK OUT
- 4) WALK OVER
- 5) LOPE OVER (RL)
- 6) JOG OVER, JOG INTO CHUTE
- 7) BACK UP
- 8) JOG OUT, JOG OVER
- 9) GATE (LH)

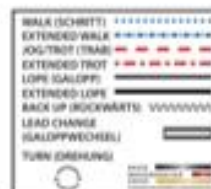

# LK 1/2jun Trail

Trail-Set 1 #2 Q M LK 2/1 Junior Arenagröße 25 x 50 m

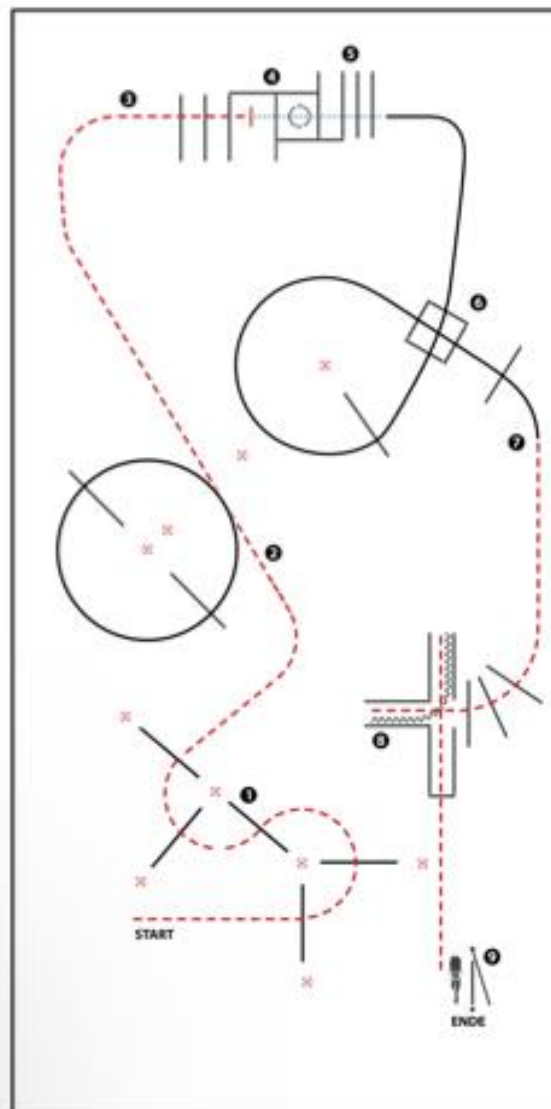

(Erhöhungen optional)

- 1) JOG THRU SERPENTINE, JOG OVER POLES
- 2) LOPE OVER (LL)
- 3) JOG OVER AND STOP BETWEEN POLE AND BOX
- 4) WALK INTO BOX, 360° TURN EITHER WAY (LEFT OR RIGHT), WALK OUT
- 5) WALK OVER
- 6) LOPE OVER (RL)
- 7) JOG OVER, JOG INTO CHUTE
- 8) BACK UP, JOG OUT, JOG OVER
- 9) GATE (LH) OPEN, WALK OVER POLE, CLOSE GATE

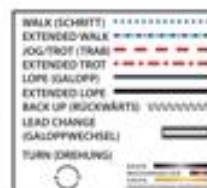

# LK 1/2A/B sen Trail

Trail-Set 1 #1 Q M LK 2/1 Senior Arenagröße 25 x 50 m

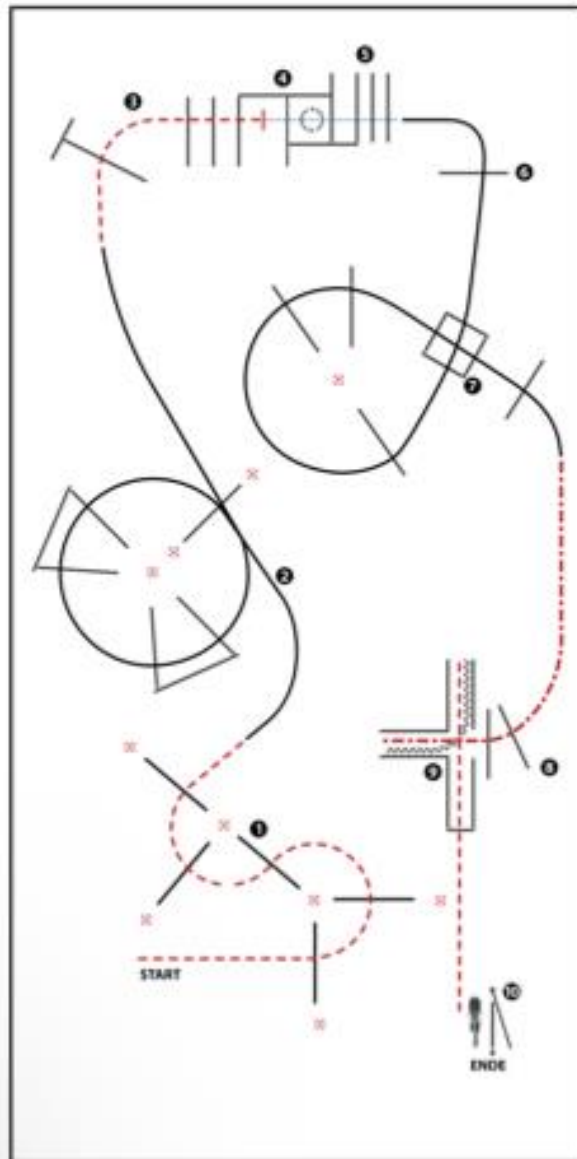

(Erhöhungen optional)

- 1) JOG THRU SERPENTINE, JOG OVER POLES
- 2) LOPE OVER (LL)
- 3) JOG OVER, JOG AND STOP BETWEEN POLE AND BOX
- 4) WALK INTO BOX, 360° TURN EITHER WAY (LEFT OR RIGHT), WALK OUT
- 5) WALK OVER
- 6) LOPE OVER (RL) (4 POLES)
- 7) LOPE OVER (RL) (5 POLES)
- 8) EXTENDED JOG OVER, EXTENDED JOG INTO CHUTE
- 9) BACK UP, JOG OUT, JOG OVER
- 10) GATE (LH) OPEN, WALK OVER POLE, CLOSE GATE

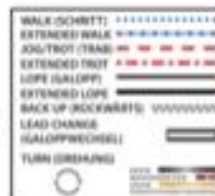



**BESTICKUNG**



**TEAMBEKLEIDUNG**

**WWW.CIBLU.EU**

CIBLU Stich  [info@ciblu-stich.eu](mailto:info@ciblu-stich.eu)

# WT WHS

## Pattern Western Horsemanship #3 - WT

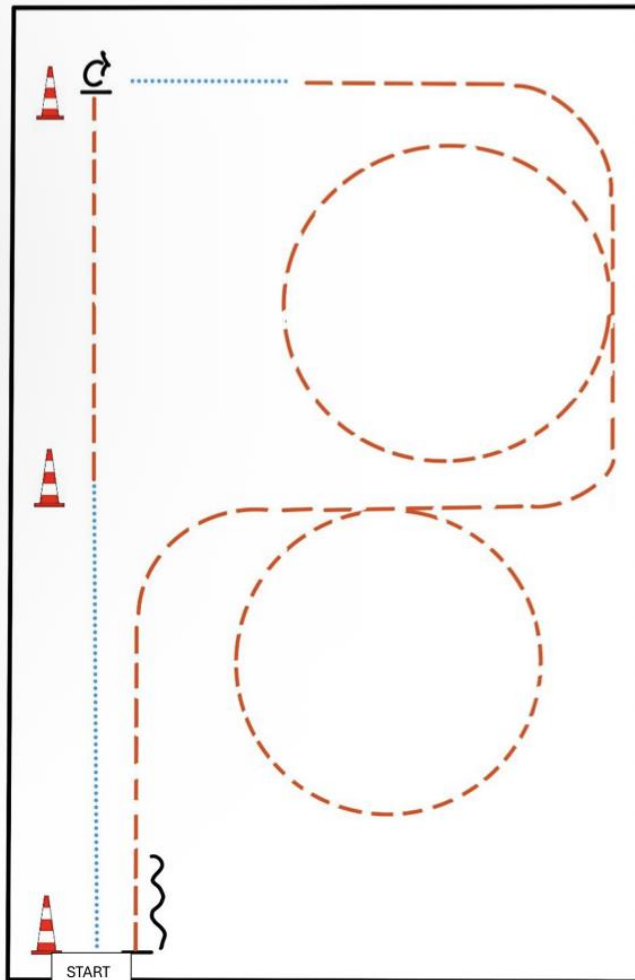

BE READY AT MARKER

- 1) WALK
- 2) JOG
- 3) STOP, TURN 90° RIGHT
- 4) WALK
- 5) JOG, JOG SMALL CIRCLE RIGHT
- 6) JOG, JOG SMALL CIRCLE LEFT
- 7) JOG, STOP
- 8) BACK UP

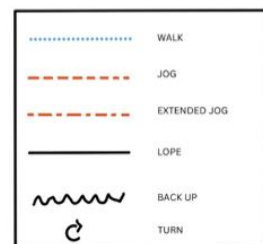

ERSTE  
WESTERNREITER  
UNION  
PFERDESPORTVERBAND WESTERNREITEN

# LK 4/5 B WHS

Pattern Western Horsemanship #3 - LK 4-5

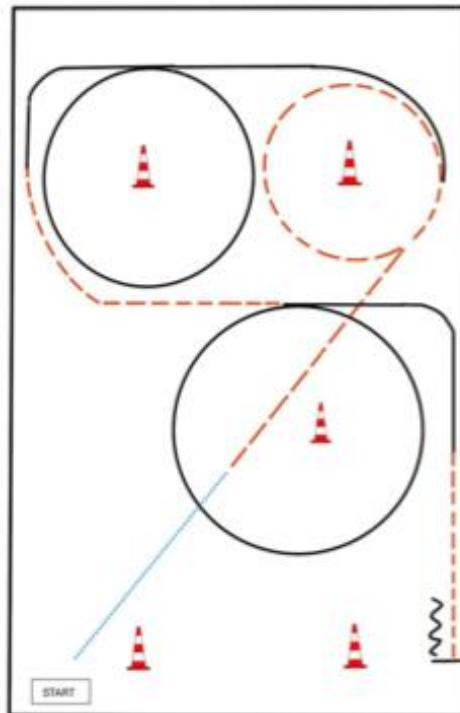

BE READY AT MARKER

- 1) WALK
- 2) JOG
- 3) LOPE (LL)
- 4) JOG
- 5) LOPE (RL)
- 6) JOG
- 7) STOP
- 8) BACK UP

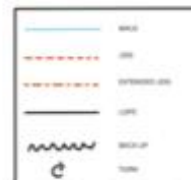

ERSTE WESTERNREITER UNION  
PFERDESPORTVERBAND WESTERNREITER

# JUPF BASIS 4-jährig

Jungpferde Basis Pattern 5 (4j.)

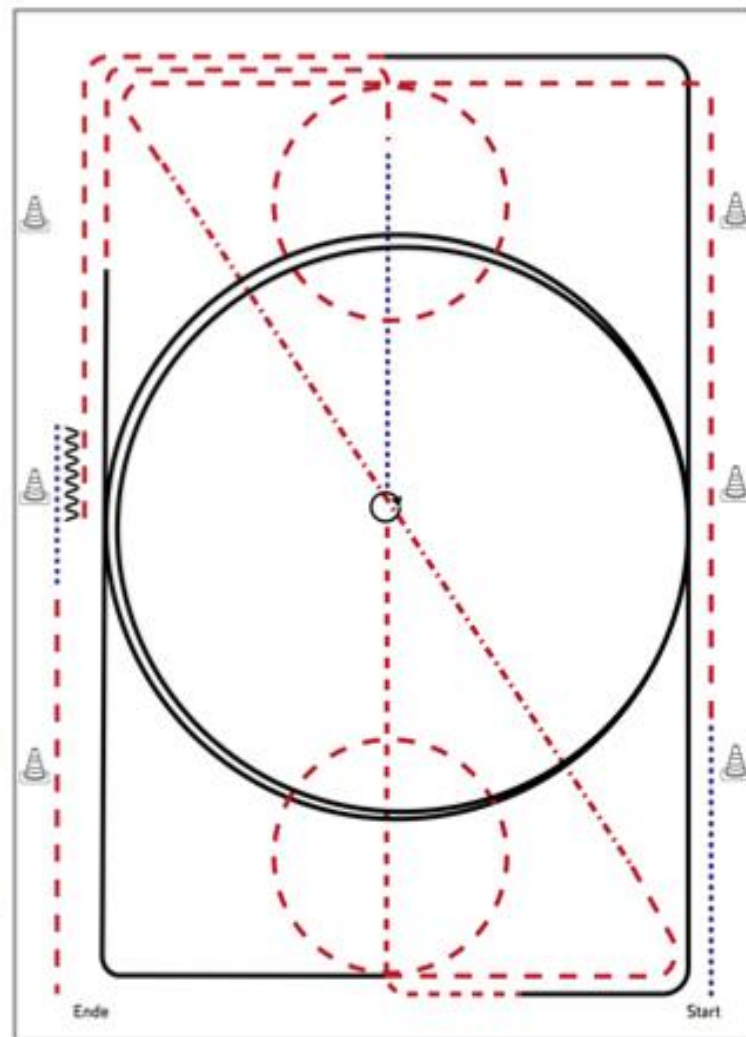

- 1) Schritt, Trab, Volte (links), ganze Bahn
- 2) Tritte verlängern auf der Diagonalen
- 3) Trab, Volte (rechts)
- 4) Rechtsgalopp ganze Bahn, Mittelzirkel, ganze Bahn
- 5) Trab, Schritt bis X, bei X Stopp
- 6) HHW 360° (rechts oder links)
- 7) Trab, Linksgalopp ganze Bahn, Mittelzirkel, ganze Bahn
- 8) Trab, Stopp
- 9) Rückwärtsrichten (mind. 2 Pferdelängen), Schritt, im Trab die Arena verlassen

Legende:	
Schritt	.....
Trab	-----
Galopp	=====
Wechselzone	=====
Rückwärts	~~~~~
HHW	.....
HHW	.....

# JUPF BASIS 5-jährig

Jungpferde Basis Pattern 6 (5.)

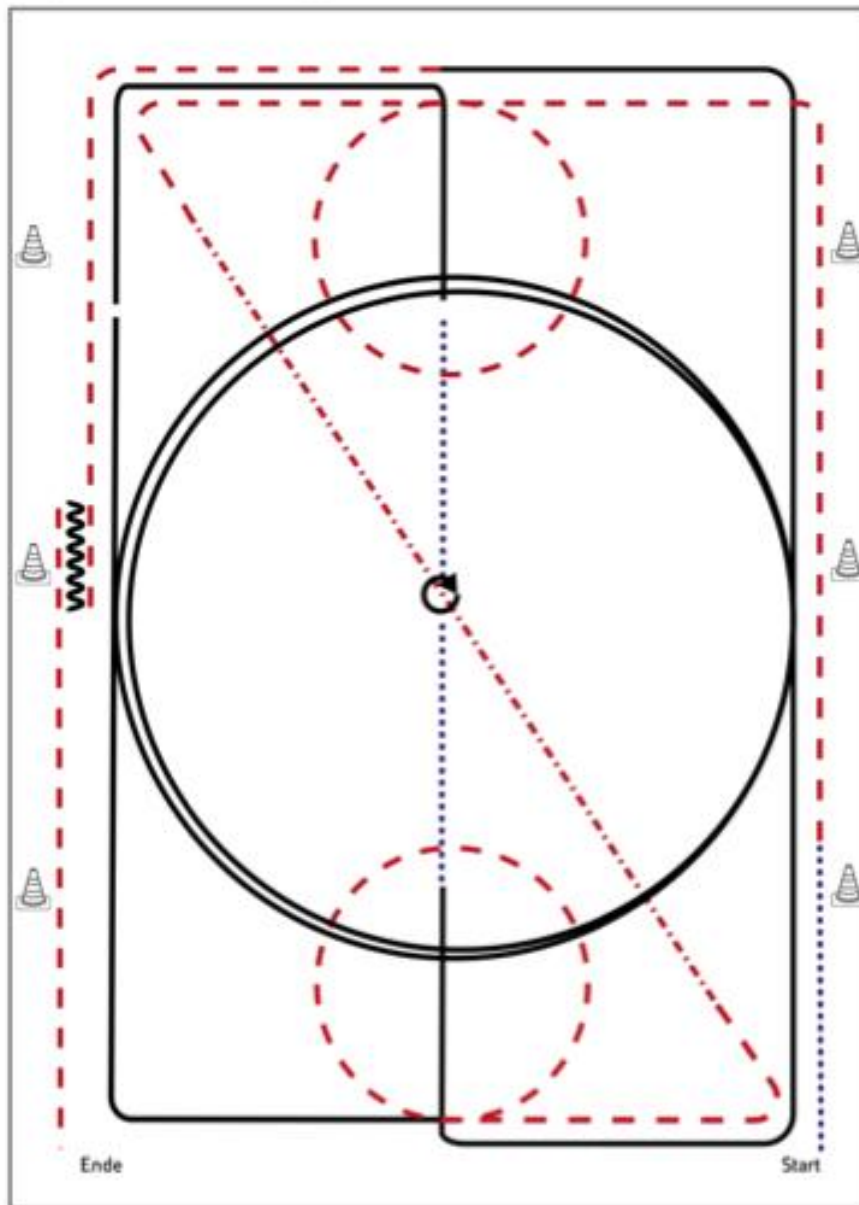

- 1) Schritt, Trab, Volte (links), ganze Bahn
- 2) Tritte verlängern auf der Diagonalen
- 3) Trab, Volte (rechts)
- 4) Rechtsgalopp ganze Bahn, Mittelzirkel, ganze Bahn
- 5) Übergang zum Schritt, Schritt bis X, bei X Stopp
- 6) HHW (rechts und links je 360°, beliebig beginnend)
- 7) Schritt, Linksgalopp ganze Bahn, Mittelzirkel, ganze Bahn
- 8) Trab, Stopp
- 9) Rückwärtsrichten (mind. 2 Pferdelängen), im Trab die Arena verlassen

Legende:	
Schritt	.....
Trab	-----
Galopp	—————
Wechselzone	
Rückwärts	~~~~~

SAVE THE DATE



**AMERICANA®**

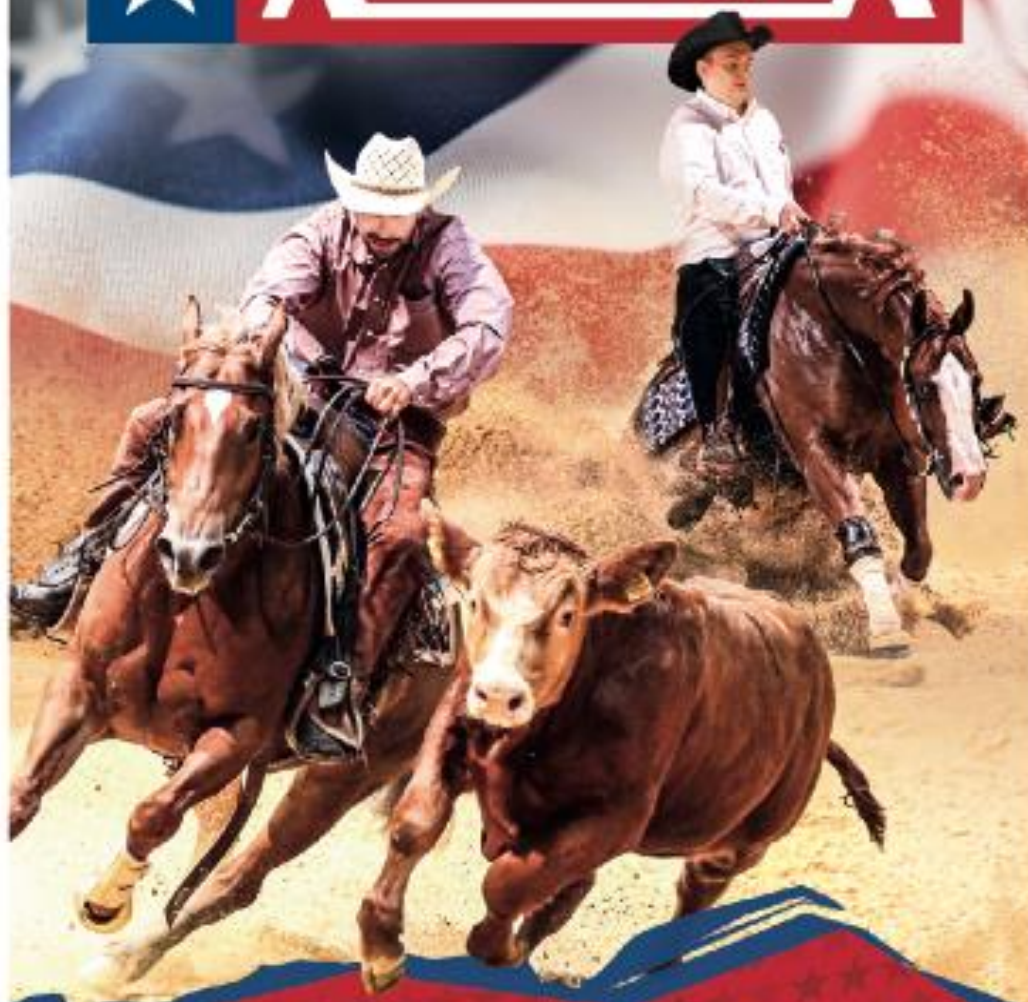

**1. – 5. September 2027**  
**MESSE FRIEDRICHSHAFEN**

GREAT HORSES ★ GREAT RIDERS ★ GREAT FUN

[americana.de](http://americana.de)





## Pattern Walk-Trot Ranch Riding

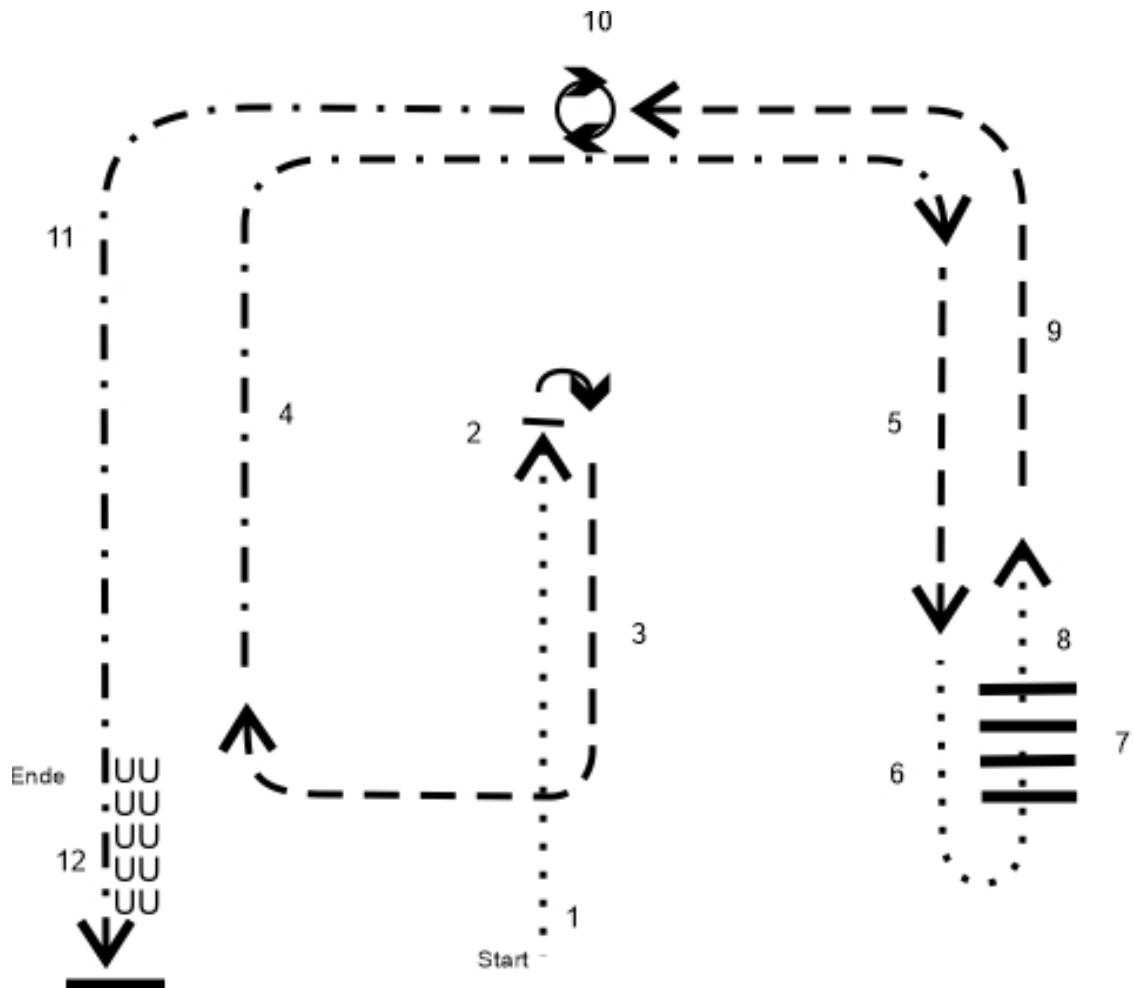

1. Schritt
2. Stop, 180° Hinterhandwendung rechts
3. Trab
4. verstärkter Trab
5. Trab
6. Schritt
7. Schritt über Stangen
8. Schritt
9. Trab
10. Stop, 360° Hinterhandwendung links
11. verstärkter Trab
12. Stop, Rückwärtsrichten

# LK 3 A & LK 3B Ranch Riding

#28 Ranch Riding LK 1-3 Arenagröße min. 20 x 40 m

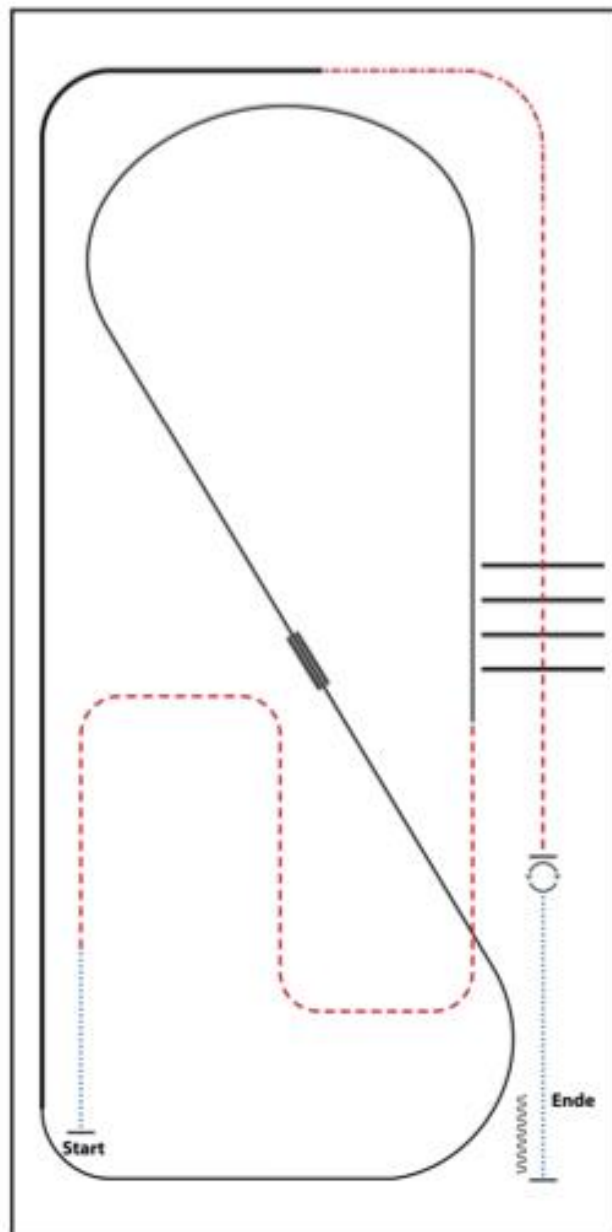

- 1) WALK
- 2) TROT
- 3) LOPE (LL)
- 4) LEADCHANGE (SIMPLE OR FLYING)
- 5) LOPE (RL)
- 6) EXTENDED LOPE (RL)
- 7) EXTENDED TROT
- 8) TROT
- 9) TROT OVER
- 10) STOP, 360° TURNS (EACH DIRECTION)
- 11) WALK, STOP, BACK UP

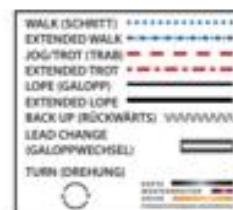

# LK 4/5 A & 4/5 B Ranch Riding

#37 Ranch Riding LK 4/5 Arenagröße min. 20 x 40 m

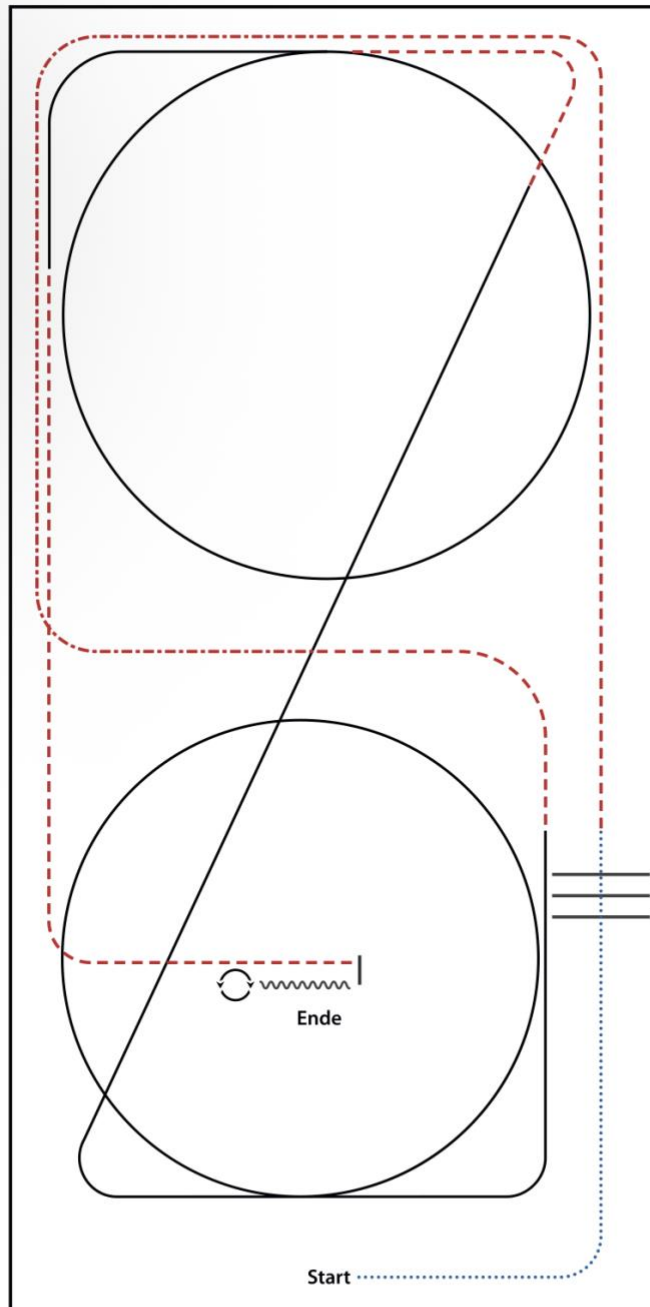

- 1) WALK,
- 2) WALK OVER, WALK
- 3) TROT
- 4) EXTENDED TROT CORNERS, TROT
- 5) LOPE (RL) CIRCLE, LOPE
- 6) TROT
- 7) LOPE (LL) CIRCLE
- 8) TROT
- 9) STOP, BACK UP
- 10) 360° TURN (LEFT OR RIGHT)

WALK (SCHRITT)	
EXTENDED WALK	
JOG/TROT (TRAB)	
EXTENDED TROT	
LOPE (GALOPP)	
EXTENDED LOPE	
BACK UP (RÜCKWÄRTS)	
LEAD CHANGE (GALOPPWECHSEL)	
TURN (DREHUNG)	
	ERSTE WESTERHLEITER UNTER HINDEGRÜNDIG FÜRSPÜRÜBERGANG WESTERHLEITER



# LK 1/2sen SUHO



**Superhorse Pattern 9** (empfohlen für Hallen oder Plätze ab 25x50m)

Superhorse

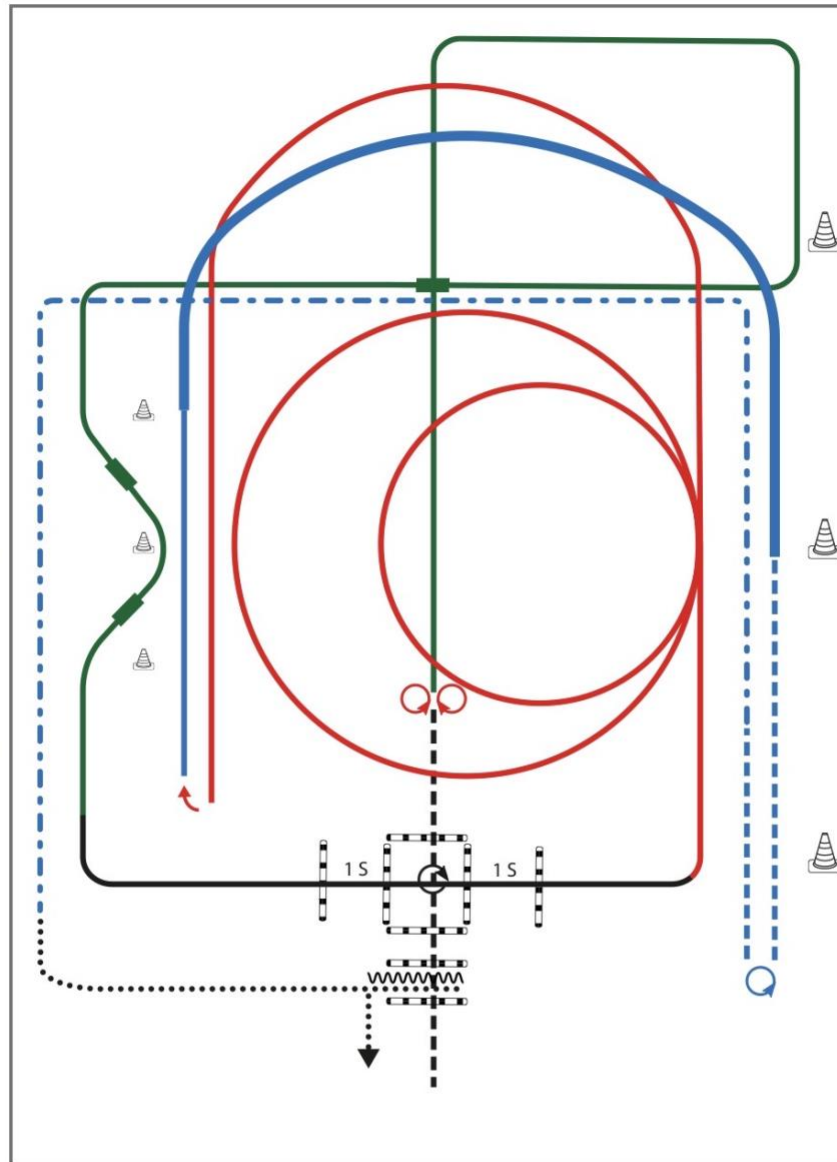

- 1) Jog in, Turn 360° rechts oder links, Jog out (TH)
- 2) 4 Spins links, 4 Spins rechts (RN)
- 3) Galopp rechts, Galoppwechsel mit Seitenwechsel (WR)
- 4) Galopp links, Galoppwechsel auf Linie (WR)
- 5) Galopp rechts, Galoppwechsel auf Linie (WR)
- 6) Galopp links, Lope over (TH)
- 7) 2 Galoppzirkel links 1 klein und langsam, 2. Groß und schnell (RN)
- 8) Galopp links, auf dem Zirkel, der nicht geschlossen wird, run down entlang der langen Seite, Stop mind. 6 m von der Bande entfernt hinter dem Mittelmarker, Rollback rechts (RN)
- 9) Lope rechts, extended Lope rechts (RR)
- 10) Trot, Stop, Turn rechts oder links 540° (1 ½) (RR)
- 11) Trot, extended Trot corners (RR)
- 12) Walk, Walk in, Back up, Walk out (TH)

Legende:	
Schritt	.....
Trab	- - - - -
Galopp	—————
Wechselzone	~~~~~
Rückwärts	〰〰〰

# Q LK 1/2sen SUHO



**Superhorse Pattern 8** (empfohlen für Hallen oder Plätze ab 25X50m)

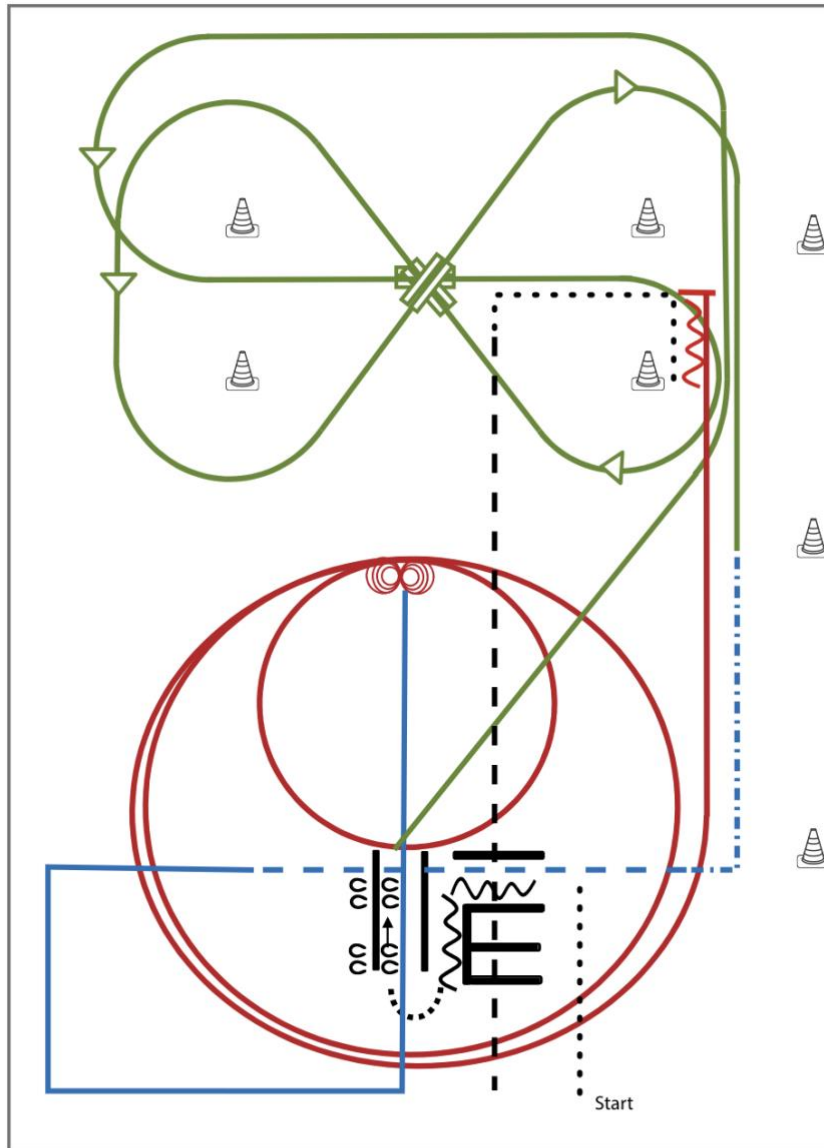

- 1) Walk, Back up (TH)
- 2) Sidepass rechts (TH)
- 3) Galoppwechsel mit Seitenwechsel (WR)
- 4) Galoppwechsel mit Seitenwechsel (WR)
- 5) Galoppwechsel mit Seitenwechsel (WR)
- 6) Extended Trot (RR)
- 7) Trot, Trot over (RR)
- 8) Lope corners LL, Stop (RR)
- 9) 4 Spins rechts, 4 ¼ Spins links (RN)
- 10) 2 Zirkel Galopp (links), 1. klein und langsam, 2. groß und schnell (RN)
- 11) Galopp (links) auf dem Zirkel, der nicht geschlossen wird, Run Down entlang der langen Seite, Sliding Stop hinter dem Mittelmarker, Rückwärtsrichten mind. 3 m, verharren (RN)
- 12) Walk, Jog over (TH)

**Legende:**

Schritt	.....
Trab	- - - - -
Galopp	—————
Wechselzone	—————
Rückwärts	~~~~~



Jetzt  
entdecken!



# Muskelaufbau beginnt im *Futtertrog*

**Echte Stärke braucht  
die richtigen Nährstoffe**

- Mit 100 % verwertbaren Aminosäuren & Vitamin E
- Für eine kräftige Muskulatur
- Für optimale Knochen-, Haar-, Haut- & Antikörperproduktion

Für sichtbaren Muskelaufbau, schnelle Regeneration  
und maximale Leistungsfähigkeit.



# Samstag, 2. Mai 2026

Greenhorse Reining	LK 1-3 A/B	Jupf Pattern # 1
Senior Reining	LK 1/2A/B	# 12
Junior Reining	LK 1/2A/B	#6
Reining	LK 3	#13
Greenhorse Ranch Riding	LK 1-5 A/B	Jupf RR #7
Jungpferde Ranch Riding 4-jährig	LK 1-3 A/B	#1
Jungpferde Ranch Riding 5-jährig	LK 1-3 A/B	#2
Youngstars Challenge	LK 1-3A/B	# 3
Western Riding	LK 3	# 23
Q Western Riding Jugend	LK 1/2B	#23
Junior Western Riding	LK 1/2A/B	# 23
Q Western Riding Junior	LK 1/2A/B	# 17
Senior Western Riding	LK 1/2A	# 18
Q Western Riding Senior	LK 1/2A	#19



# Greenhorse Reining



## Jungpferde Reining Pattern 1 (4j./5j.)

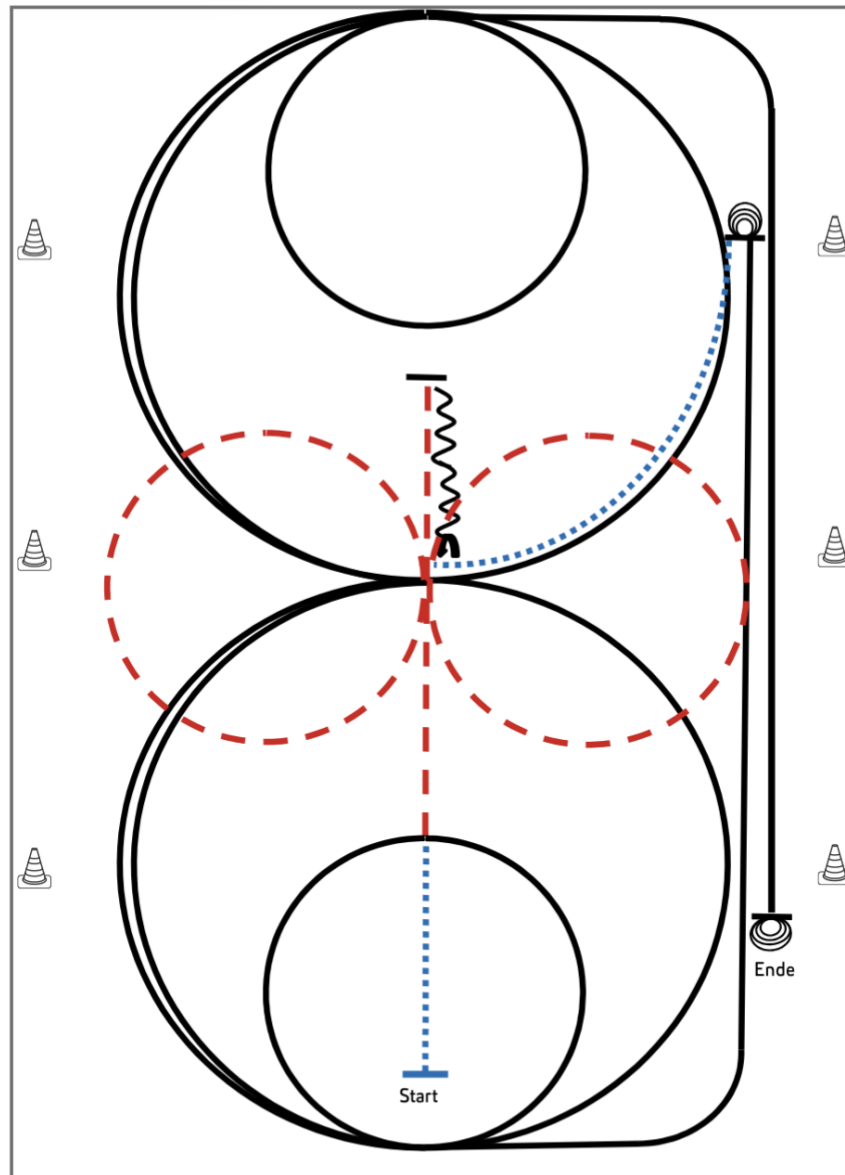

- 1) Schritt und Trab durch die Länge der Bahn, bei X eine Voltenacht (opt. Li./re. beginnend), Trab, Stop hinter X, Rückwärts bis X, ¼ Turn li.
- 2) 1 ½ große Zirkel Galopp (**links**)
- 3) 1 kleiner Zirkel Galopp (**links**)
- 4) Run Down entlang der langen Seite, Sliding Stop mind. 6 m von der Bande entfernt hinter dem Endmaker
- 5) 3 ½ Spins **links**, Verharren
- 6) Schritt bis X, 1 ½ große Zirkel Galopp (**rechts**)
- 7) 1 kleiner Zirkel (**rechts**)
- 8) Run Down entlang der langen Seite, Sliding Stop mind. 6 m von der Bande entfernt hinter dem Endmaker
- 9) 3 ½ Spins **rechts**, Verharren

Trab	-----
Galopp	—————
Rückwärts	~~~~~

Der Reiter muss das Kopfstück zur Gebisskontrolle vor dem Richter abnehmen.

# LK 1/2A/B Senior Reining

Erste Westerntier Union  
Deutschland e.V.

## Reining Pattern 12

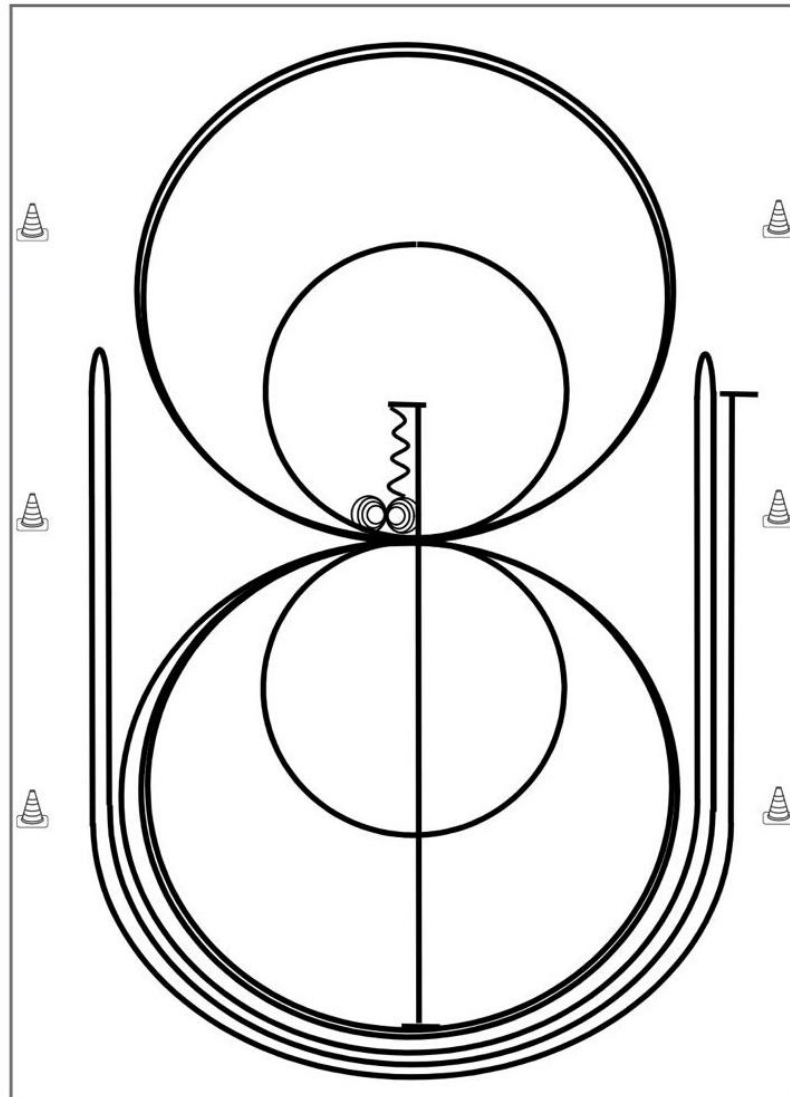

- 1) Run Down auf der Mittellinie, Sliding Stop hinter dem **Mittelmarker**, Rückwärtsrichten bis zur Mitte der Bahn oder mind. 3,00 m, Verharren
  - 2) 4 Spins **rechts**, Verharren
  - 3) 4¼ Spins **links**, Verharren
  - 4) 3 Zirkel Galopp (**links**), 1. + 2. groß und schnell, **3. klein** und langsam, Galoppwechsel bei X
  - 5) 3 Zirkel Galopp (**rechts**), 1. + 2. groß und schnell, **3. klein** und langsam, Galoppwechsel bei X
  - 6) Galopp (**links**) auf dem Zirkel, der nicht geschlossen wird, Run Down entlang der langen Seite, Sliding Stop mind. 6,00 m von der Bande entfernt hinter dem **Mittelmarker**, Rollback **rechts**, kein Verharren
  - 7) Galopp (**rechts**) auf dem Zirkel, der nicht geschlossen wird, Run Down entlang der langen Seite, Sliding Stop mind. 6,00 m von der Bande entfernt hinter dem **Mittelmarker**, Rollback **links**, kein Verharren
  - 8) Galopp (**links**) auf dem Zirkel, der nicht geschlossen wird, Run Down entlang der langen Seite, Sliding Stop mind. 6,00 m von der Bande entfernt hinter dem **Mittelmarker**, Verharren
- Der Reiter muss das Kopfstück zur Gebisskontrolle vor dem Richter abnehmen.

Trab	----
Galopp	————
Rückwärts	~~~~~

# LK 3 Reining

## Reining Pattern 13

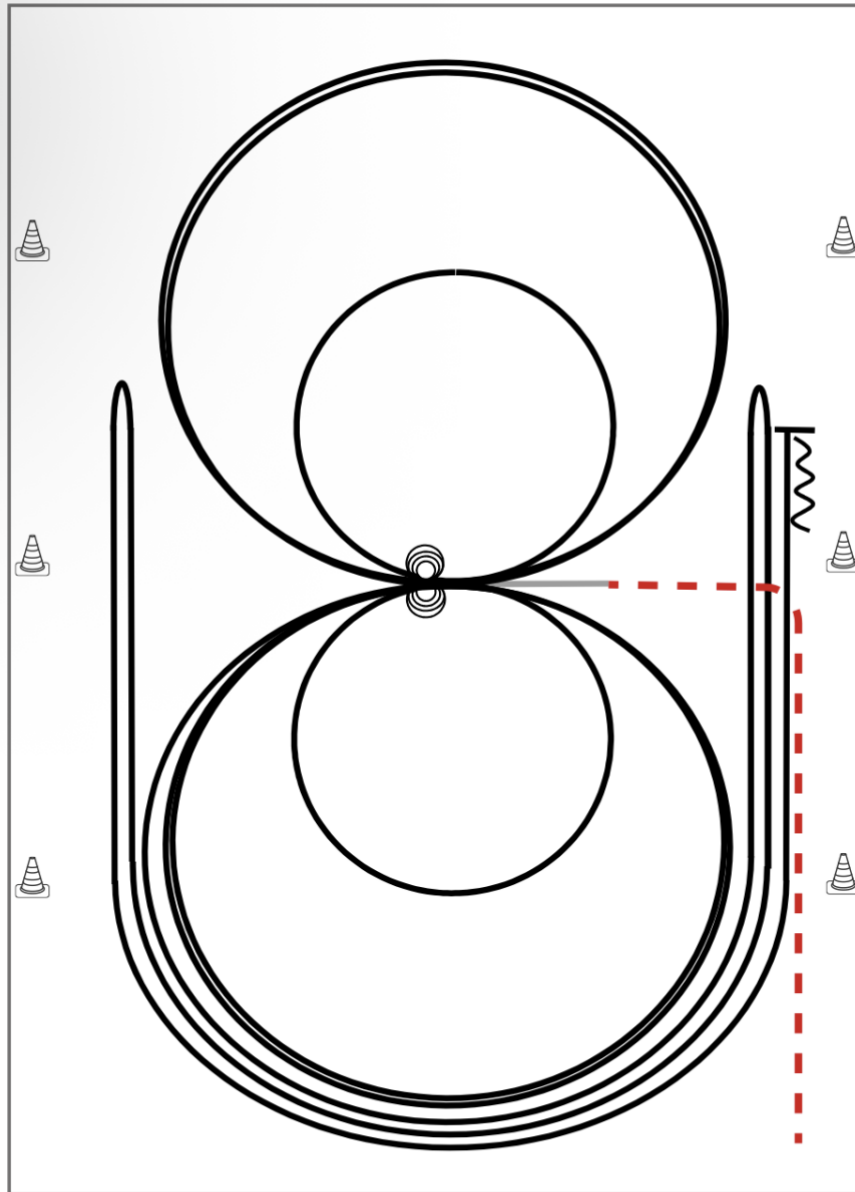

Im Trab zur Mitte der Bahn. Beginn der Aufgabe aus dem Schritt oder aus dem Stand.

- 1) 2 Zirkel Galopp (**links**), 1. groß und schnell, **2. klein** und langsam, Stop bei X
- 2) 4 Spins **links**, Verharren
- 3) 2 Zirkel Galopp (**rechts**), 1. groß und schnell, **2. klein** und langsam, Stop bei X
- 4) 4 Spins **rechts**, Verharren
- 5) 1 Zirkel Galopp (**links**) groß und schnell, Galoppwechsel bei X, 1 Zirkel Galopp (**rechts**) groß und schnell, Galoppwechsel bei X (figure 8)
- 6) Galopp (**links**) auf dem Zirkel, der nicht geschlossen wird, Run Down entlang der langen Seite, Sliding Stop mind. 6,00 m von der Bande entfernt hinter dem **Mittelmarker**, Rollback **rechts**, kein Verharren
- 7) Galopp (**rechts**) auf dem Zirkel, der nicht geschlossen wird, Run Down entlang der langen Seite, Sliding Stop mind. 6,00 m von der Bande entfernt hinter dem **Mittelmarker**, Rollback **links**, kein Verharren
- 8) Galopp (**links**) auf dem Zirkel, der nicht geschlossen wird, Run Down entlang der langen Seite, Sliding Stop mind. 6,00 m von der Bande entfernt hinter dem **Mittelmarker**, Rückwärtsrichten mind. 3,00 m, Verharren

Der Reiter muss das Kopfstück zur Gebisskontrolle vor dem Richter abnehmen.

Trab	-----
Galopp	—————
Rückwärts	~~~~~

# Junior Reining



## Reining Pattern 6

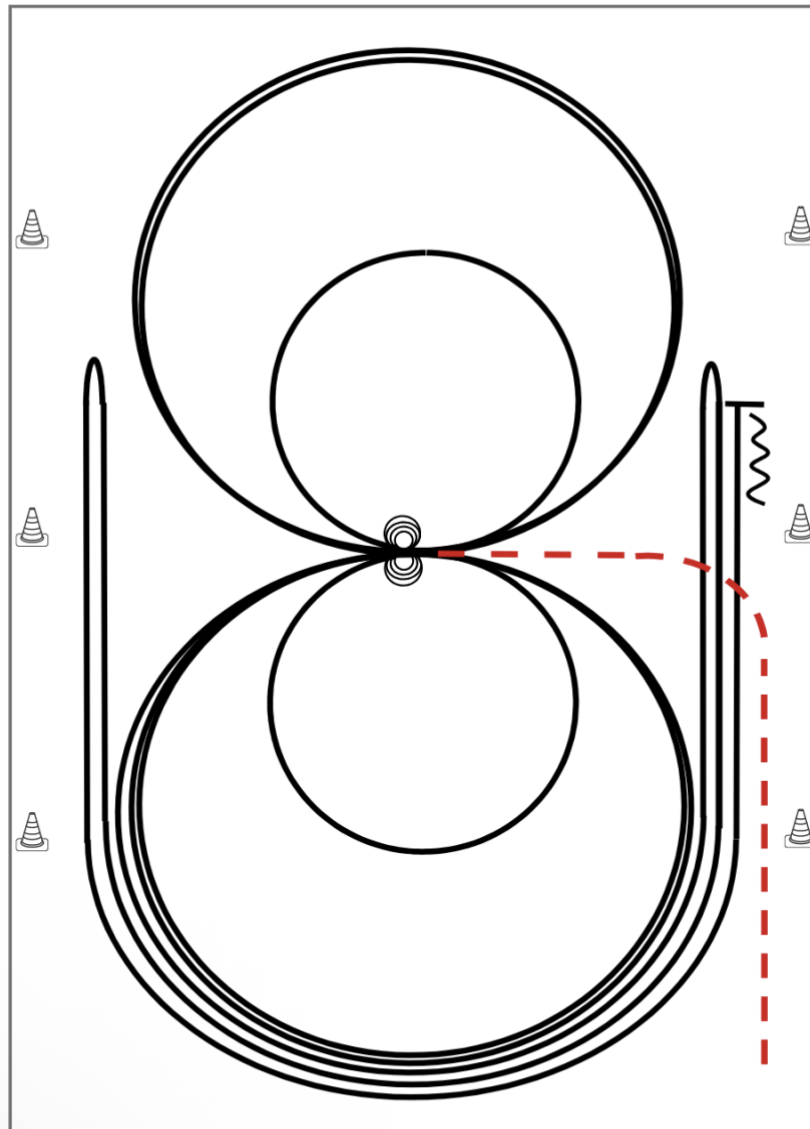

Im Trab zur Mitte der Bahn. Beginn der Aufgabe aus dem Schritt oder aus dem Stand.

- 1) 4 Spins **rechts**, Verharren
- 2) 4 Spins **links**, Verharren
- 3) 3 Zirkel Galopp (**links**), 1. + 2. groß und schnell, **3. klein** und langsam, Galoppwechsel bei X
- 4) 3 Zirkel Galopp (**rechts**), 1. + 2. groß und schnell, **3. klein** und langsam, Galoppwechsel bei X
- 5) Galopp (**links**) auf dem Zirkel, der nicht geschlossen wird, Run Down entlang der langen Seite, Sliding Stop mind. 6,00 m von der Bande entfernt hinter dem **Mittelmarker**, Rollback **rechts**, kein Verharren
- 6) Galopp (**rechts**) auf dem Zirkel, der nicht geschlossen wird, Run Down entlang der langen Seite, Sliding Stop mind. 6,00 m von der Bande entfernt hinter dem **Mittelmarker**, Rollback **links**, kein Verharren
- 7) Galopp (**links**) auf dem Zirkel, der nicht geschlossen wird, Run Down entlang der langen Seite, Sliding Stop mind. 6,00 m von der Bande entfernt hinter dem **Mittelmarker**, Rückwärtsrichten mind. 3,00 m, Verharren

Der Reiter muss das Kopfstück zur Gebisskontrolle vor dem Richter abnehmen.

Trab	---
Galopp	—
Rückwärts	⋈



# Jungpferde Ranch Riding 5-jährig

## Jungpferde Ranch Riding Pattern 2 (5j.)

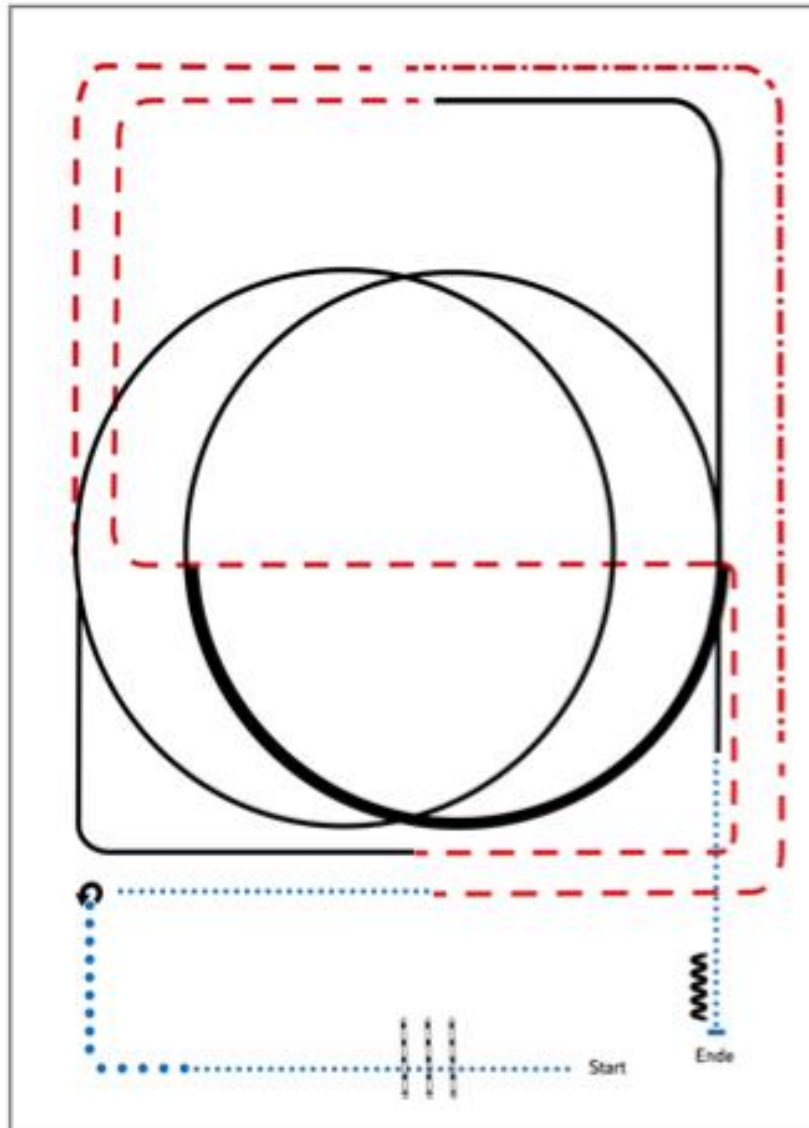

- 1) Walk, Walk over, extended Walk
- 2) Stop, 270° Turn left, Walk
- 3) Trot, extended Trot
- 4) Trot
- 5) Lope LL circle, Lope
- 6) Trot
- 7) Lope RL, ½ circle extended Lope, ½ circle Lope, Lope
- 8) Walk, Stop
- 9) Back up

Legende:	
Schritt	-----
Trab	-----
Galopp	-----
Wechselzone	-----
Rückwärts	W W W

# Youngstars Challenge

Youngstars Challenge Pattern 3 (6j.) (Empfohlen für Hallen oder Plätze ab 20x40m)

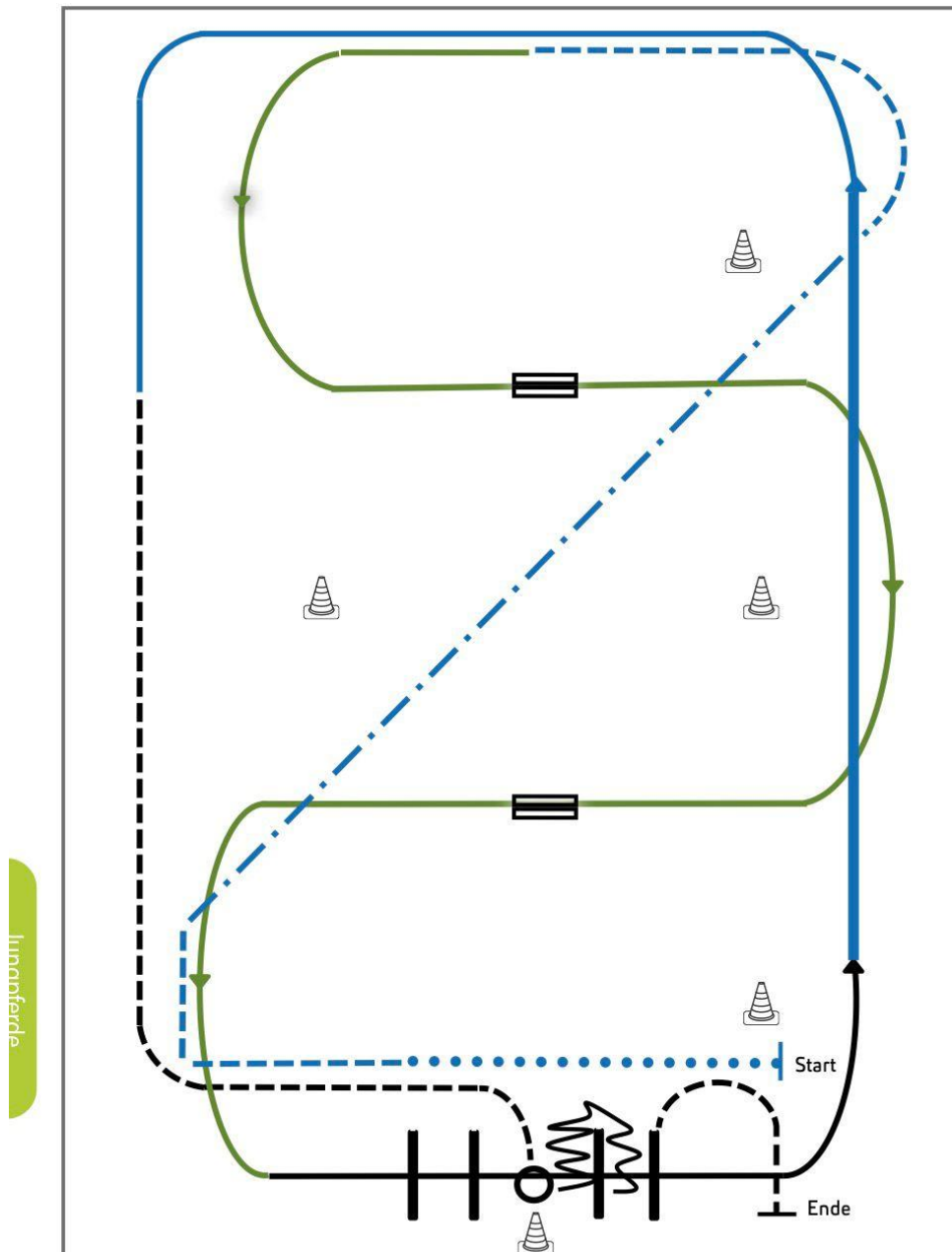

- 1) Extended Walk (RR)
- 2) Trot, Extended Trot, Trot (RR)
- 3) Galoppwechsel mit Seitenwechsel (WR)
- 4) Galoppwechsel mit Seitenwechsel (WR)
- 5) Lope over Linksgalopp (TH)
- 6) Extended Lope, Lope (RR)
- 7) Jog, Jog in, 360° Turn either way (TH)
- 8) Back up, Jog out (TH)

Legende:	
Schritt	.....
Trab	— — — — —
Galopp	— — — — —
Wechselzone	▬▬▬▬▬
Rückwärts	~~~~~

# Für ein starkes Miteinander

Weil Vertrauen verbindet.

Jetzt  
rundum  
absichern!



Unsere neuen, noch besseren Pferdeversicherungen vom Experten. Der beste Schutz für dich und dein Pferd – OP-, Kranken-, Kolik-, Herden- und Haftpflicht-Versicherung.

Tel. 0581 8070-4646  
[uelzener.de/pferd](https://uelzener.de/pferd)



**Uelzener**  
Mensch.Tier.Wir.

# LK 1 A WHS LK 2 A WHS LK 1/2B WHS

Pattern Western Horsemanship #4 - LK 1-2

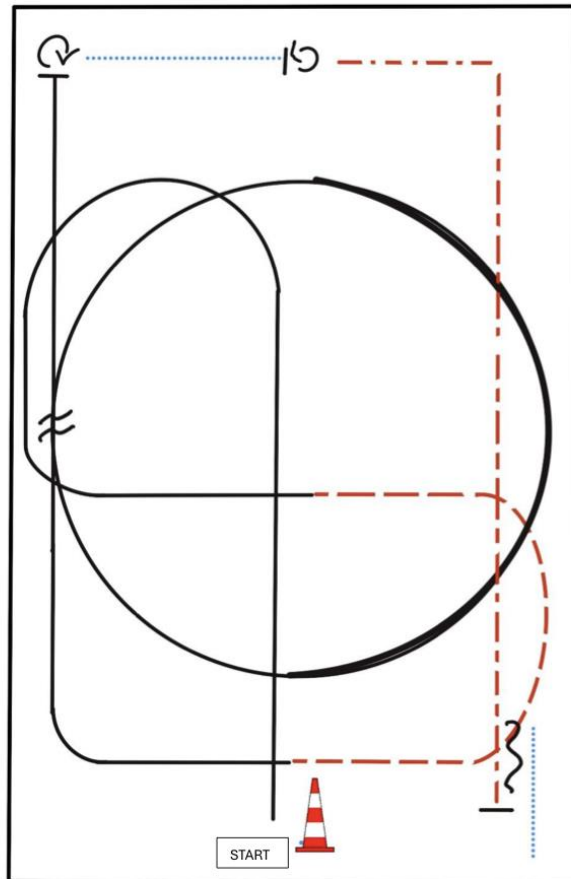

BE READY AT MARKER

- 1) LOPE (LL)
- 2) JOG
- 3) LOPE (RL)
- 4) EXTENDED LOPE (RL), COLLECTED LOPE (RL)
- 5) LEADCHANGE (SIMPLE OR FLYING)
- 6) LOPE (LL)
- 7) STOP, TURN 45° RIGHT
- 8) WALK, STOP, TURN 360° LEFT
- 9) EXTENDED JOG
- 10) STOP, BACK UP, WALK OUT

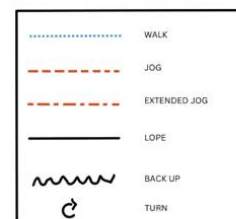

ERSTE  
WESTERNREITER  
UNION  
PFERDESPORTVERBAND WESTERNREITEN





# LK 3 WR, LK 1/2jun WR Q LK 1/2B WR

Deutschland e.V.

Western Riding Pattern 23 (für Junior-Pferde, LK 3), Arena 20 x 40 Meter

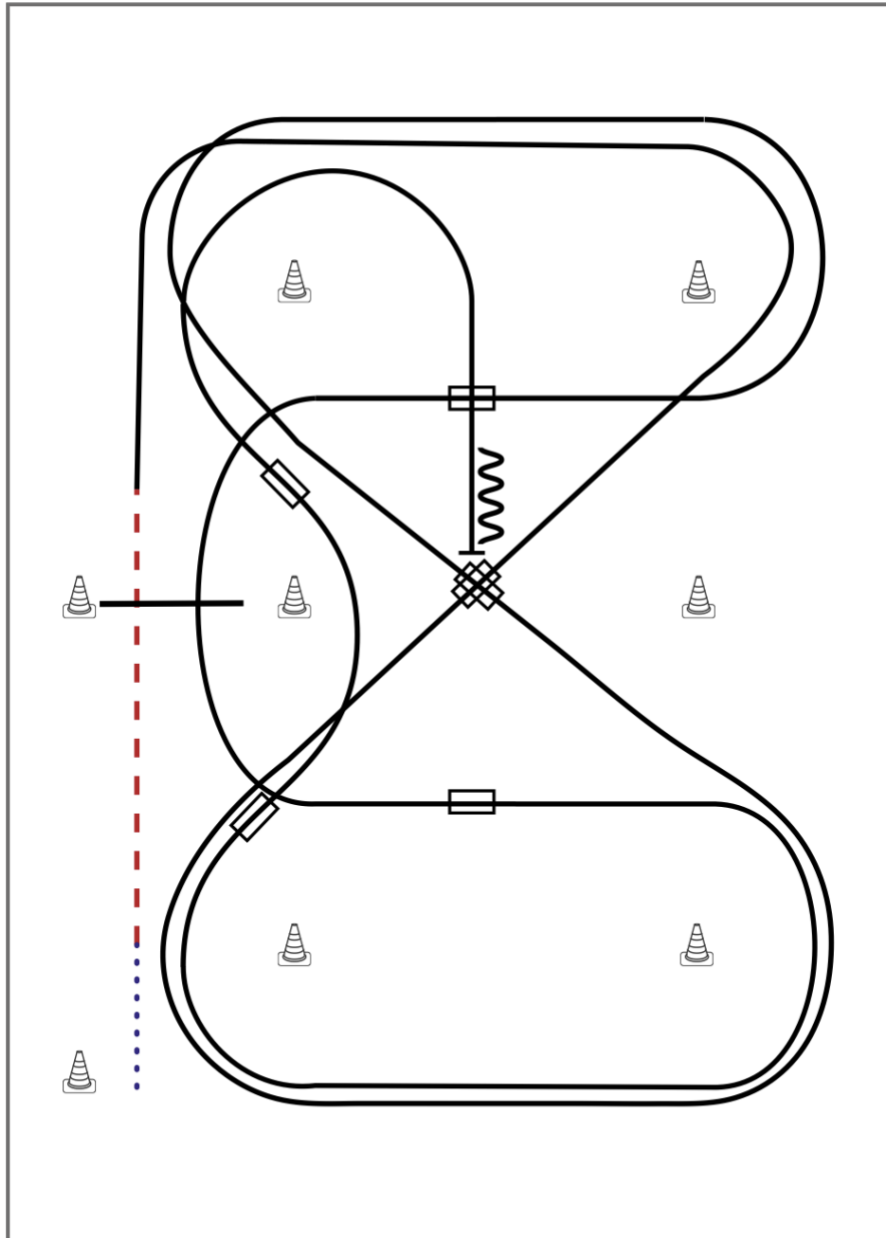

- 1) Schritt vom Startpylon zum ersten Marker, Übergang zum Trab, Trab über die Stange
- 2) Übergang zum Rechtsgalopp, Galopp an der kurzen Seite
- 3) 1. Galoppwechsel auf der Diagonalen
- 4) 2. Galoppwechsel auf der Diagonalen
- 5) 1. Galoppwechsel mit Seitenwechsel
- 6) Galopp über die Stange
- 7) 2. Galoppwechsel mit Seitenwechsel
- 8) 1. Galoppwechsel auf der Linie
- 9) 2. Galoppwechsel auf der Linie
- 10) Mitte der kurzen Seite abwenden, Stop auf Höhe des Mittelmarkers, Rückwärtsrichten

#### Legende:

Schritt	.....
Trab	--- ---
Galopp	-----
Wechselzone	====
Rückwärts	~~~~~



# Q jun WR

Western Riding Pattern 17 (für Junior-Pferde, LK 3), Arena 20 x 40 Meter

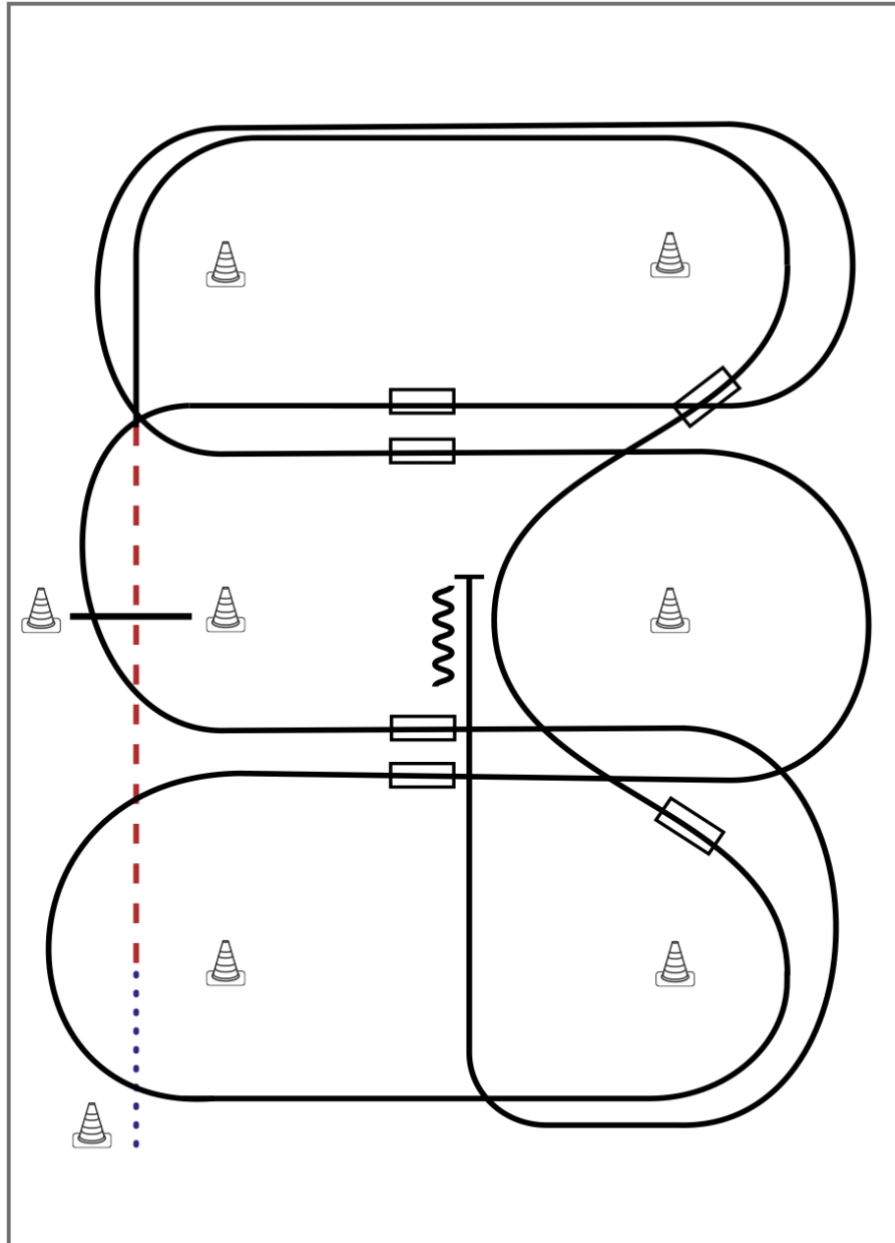

- 1) Schritt vom Startpylon bis zum ersten Marker, Übergang zum Trab, Trab über die Stange
- 2) Übergang zum Rechtsgalopp, Galopp an der kurzen Seite
- 3) 1. Galoppwechsel auf der Linie
- 4) 2. Galoppwechsel auf der Linie
- 5) 1. Galoppwechsel mit Seitenwechsel
- 6) 2. Galoppwechsel mit Seitenwechsel
- 7) 3. Galoppwechsel mit Seitenwechsel
- 8) Galopp über die Stange
- 9) 4. Galoppwechsel mit Seitenwechsel
- 10) Mitte der kurzen Seite abwenden, Stop auf Höhe des Mittelmarkers, Rückwärtsrichten

Legende:	
Schritt	.....
Trab	- - - - -
Galopp	—————
Wechselzone	▬▬▬▬
Rückwärts	〰〰〰〰

# LK 1/2sen WR



Western Riding Pattern 18 (für Senior-Pferde), Arena mind. 20 x 40 Meter

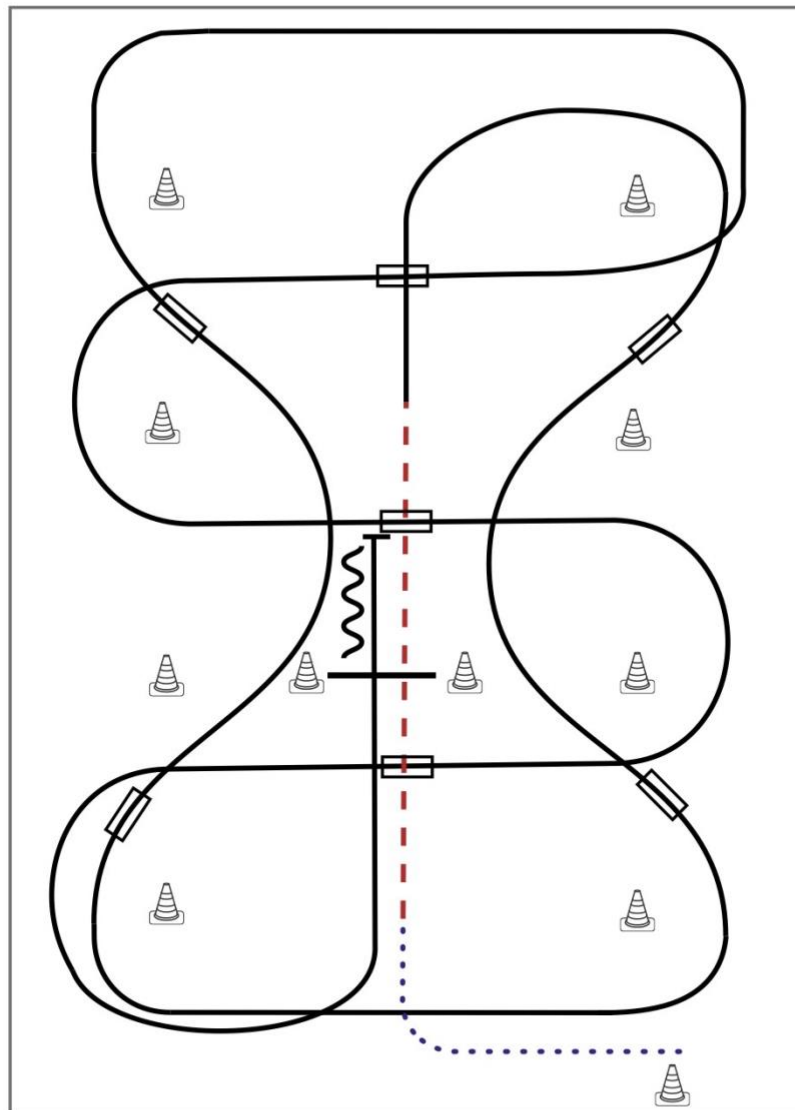

- 1) Schritt vom Startpylon bis zwischen die Marker, Übergang zum Trab, Trab über die Stange
- 2) Übergang zum Rechtsgalopp
- 3) 1. Galoppwechsel auf der Linie
- 4) 2. Galoppwechsel auf der Linie
- 5) 3. Galoppwechsel auf der Linie
- 6) 4. Galoppwechsel auf der Linie
- 7) 1. Galoppwechsel mit Seitenwechsel
- 8) 2. Galoppwechsel mit Seitenwechsel
- 9) 3. Galoppwechsel mit Seitenwechsel
- 10) Galopp über die Stange
- 11) Stop, Rückwärtsrichten

Legende:	
Schritt	.....
Trab	-----
Galopp	=====
Wechselzone	=====
Rückwärts	~~~~~

# Q LK 2/1A sen. Western Riding

Western Riding Pattern 19 (für Senior-Pferde), Arena mind. 20 x 40 Meter

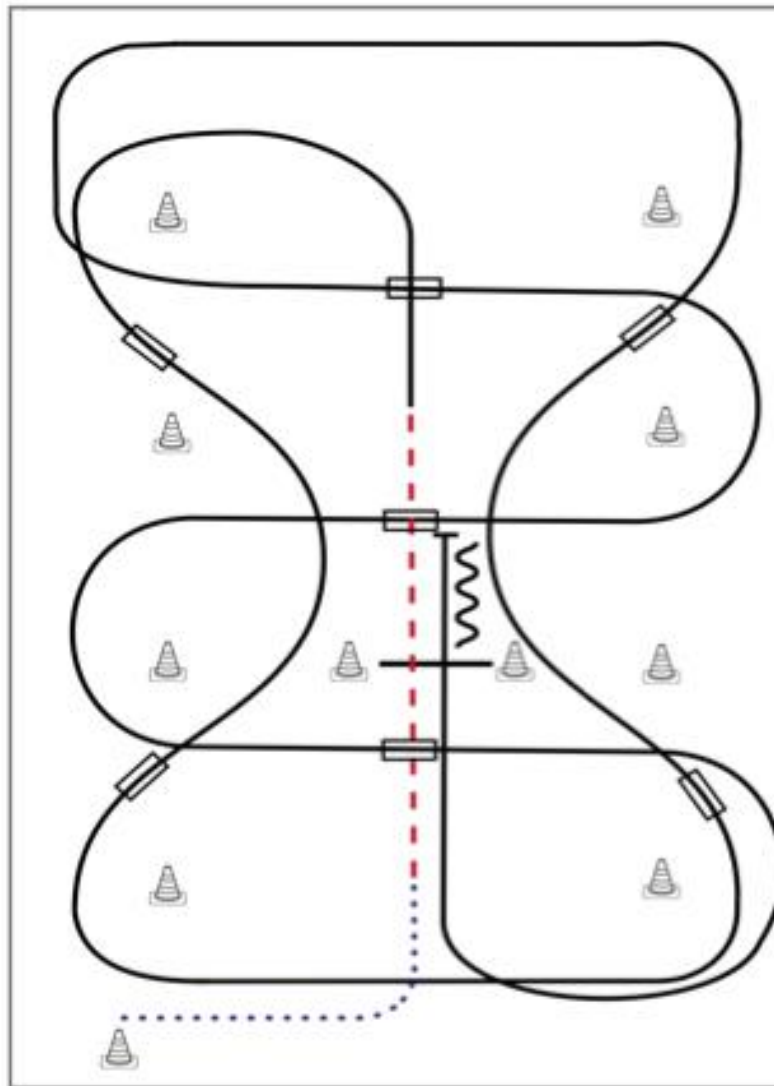

- 1) Schritt vom Startpylon bis zwischen die Marker, Übergang zum Trab, Trab über die Stange
- 2) Übergang zum Linksgalopp
- 3) 1. Galoppwechsel auf der Linie
- 4) 2. Galoppwechsel auf der Linie
- 5) 3. Galoppwechsel auf der Linie
- 6) 4. Galoppwechsel auf der Linie
- 7) 1. Galoppwechsel mit Seitenwechsel
- 8) 2. Galoppwechsel mit Seitenwechsel
- 9) 3. Galoppwechsel mit Seitenwechsel
- 10) Galopp über die Stange
- 11) Stop, Rückwärtsrichten



# Anwaltskanzlei für Pferderecht

Rechtsberatung mit Pferdestärke:  
equiden-recht.de!

Kompetente Beratung insbesondere zu:

- Pferdekauf
- Pferdehaltung
- Pferdehalterhaftung
- Pferdedienstleister



Mehr Infos unter:  
0 68 61 / 93 92 94 0  
info@equiden-recht.de

Ein Produkt der  
**MK** Rechtsanwalt

Sonntag, 03. Mai 2026

Jungpferde Trail 4- jährig	LK 1-3A/B	# 5
Jungpferde Trail 5- jährig	LK 1-3 A/B	# 6
Q sen. Reining	LK 1/2A/B	# 2
Q jun Reining	LK 1/2A/B	# 5



# Jungpferde Trail 4-jährig



## Jungpferde Trail Pattern 5 (4j.)

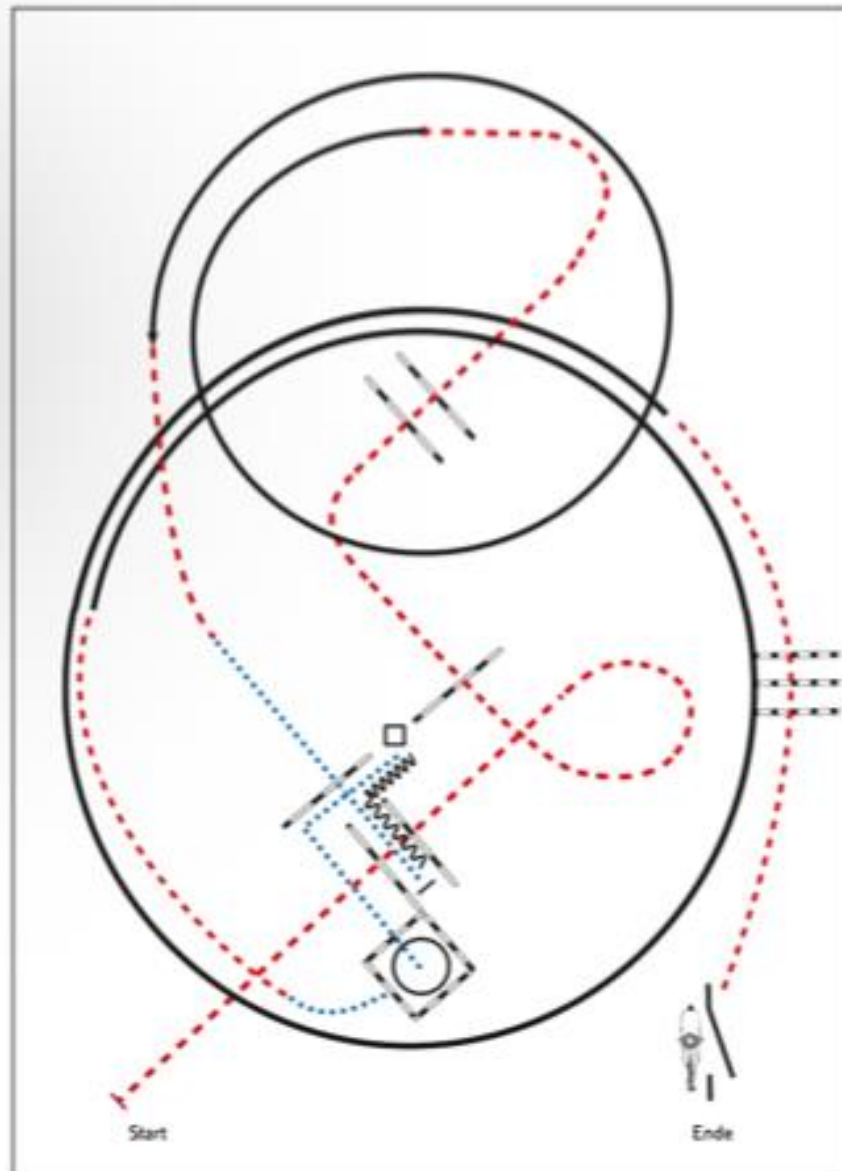

- 1) Trabstangen (2 Stangen)
- 2) Trabstangen (3 Stangen)
- 3) Linksgalopp, Trab
- 4) Schritt, Schrittstangen
- 5) Rückwärts-L
- 6) Schritt in Box (2m), 450° rechts, Schritt
- 7) Trab, Rechtsgalopp
- 8) Trab, Trabstangen
- 9) Seiltor (linke Hand)

Legende	
Schritt	
Trab	
Galopp	
Wechselzone	
Rückwärts	



# LK 3A SSH

## LK 1-3 B SSH

Pattern Showmanship at Halter #2 - LK 3

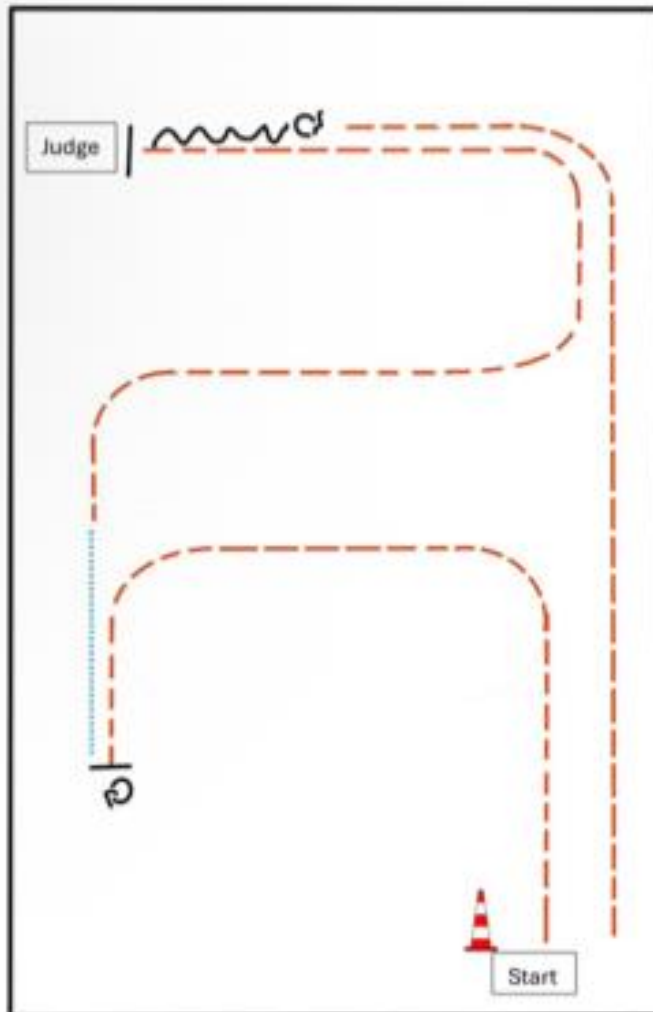

BE READY AT MARKER

- 1) TROT
- 2) STOP, TURN 180°
- 3) WALK
- 4) TROT, STOP
- 5) SET UP
- 6) INSPECTION
- 7) BACK UP
- 8) TURN 180°
- 9) TROT

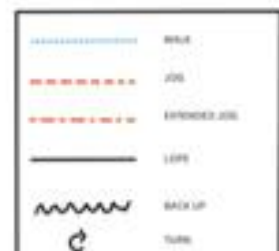

ERSTE WESTERNREITER UNION  
PFERDESPORTVERBAND WESTERNREITER

# LK 1/2SSH

#12 Showmanship at Halter Q M LK 1/2 A/B

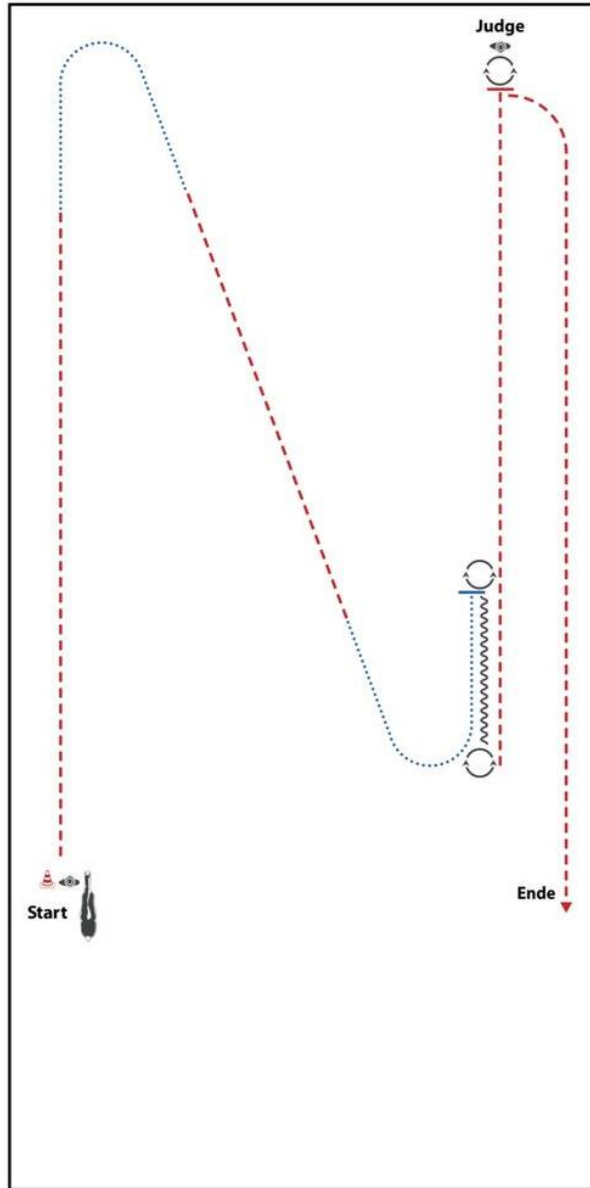

BE READY AT MARKER

- 1) TROT, WALK
- 2) TROT, WALK, STOP
- 3) TURN 360°
- 4) BACK UP
- 5) TURN 360°
- 6) TROT, STOP
- 7) SET UP
- 8) INSPECTION
- 9) TURN 90°, TROT  
TROT OUT

WALK (SCHRITT)	.....
EXTENDED WALK	.....
JOG/TROT (TRAB)	-----
EXTENDED TROT	-----
LOPE (GALOPP)	=====
EXTENDED LOPE	=====
BACK UP (RÜCKWÄRTS)	~~~~~
LEAD CHANGE (GALOPPWECHSEL)	=====
TURN (DREHUNG)	⊙
DATE	=====
WEITERREITER	=====
CHIEF	=====
RECHENMEISTER	=====

# Q LK 1/2A SSH Q LK 1/2B SSH

#1 Showmanship at Halter Q M LK 1/2 A/B

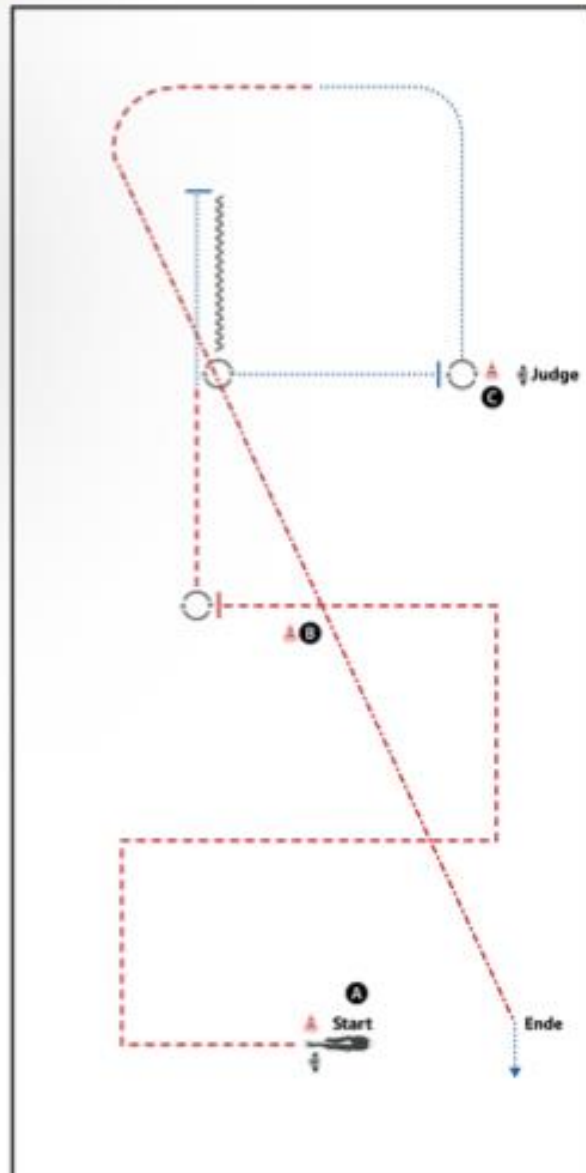

BE READY AT MARKER

- 1) TROT CORNERS AND STOP BEHIND B
- 2) TURN 450°
- 3) TROT, WALK, STOP
- 4) BACK UP
- 5) TURN 450°, WALK, STOP
- 6) SET UP
- 7) INSPECTION
- 8) TURN 270°, WALK, TROT
- 9) EXTENDED TROT, WALK OUT

WALK (SCHRIIT)	.....
EXTENDED WALK	.....
JOG/TROT (TRAB)	-----
EXTENDED TROT	-----
LOPE (GALOPP)	=====
EXTENDED LOPE	=====
BACK UP (RÜCKWÄRTS)	\\\\\\\\\\\\
LEAD CHANGE (GALOPFWECHSEL)	=====
TURN (DREHUNG)	○

# LK 3A/B TH

Trail-Set 3 #5 LK 3 Arenagröße 20 x 40 m

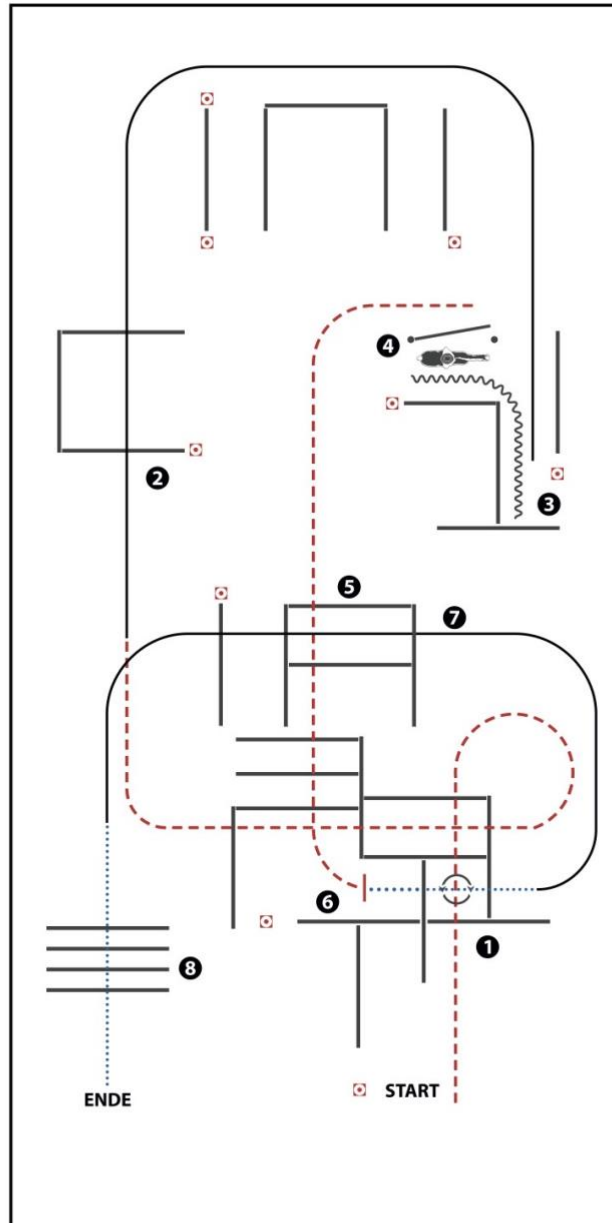

(Erhöhungen optional)

- 1) JOG OVER
- 2) LOPE OVER (RL), LOPE INTO CHUTE, STOP
- 3) BACK UP
- 4) GATE
- 5) JOG OVER
- 6) STOP OR BREAK TO WALK, WALK INTO BOX, 360° TURN EITHER WAY (LEFT OR RIGHT), WALK OUT
- 7) LOPE OVER (LL)
- 8) WALK OVER

WALK (SCHRITT)	.....
EXTENDED WALK	.....
JOG/TROT (TRAB)	-----
EXTENDED TROT	-----
LOPE (GALOPP)	=====
EXTENDED LOPE	=====
BACK UP (RÜCKWÄRTS)	~~~~~
LEAD CHANGE (GALOPPWECHSEL)	=====
TURN (DREHUNG)	⊙

ERSTE WESTENREITER  
ZUNTER  
PUNKTLEISTUNGSBAND WESTERREITER

# Q JUN 2/1 TH

Trail-Set 3 #2 Q M LK 2/1 Junior Arenagröße 20 x 40 m

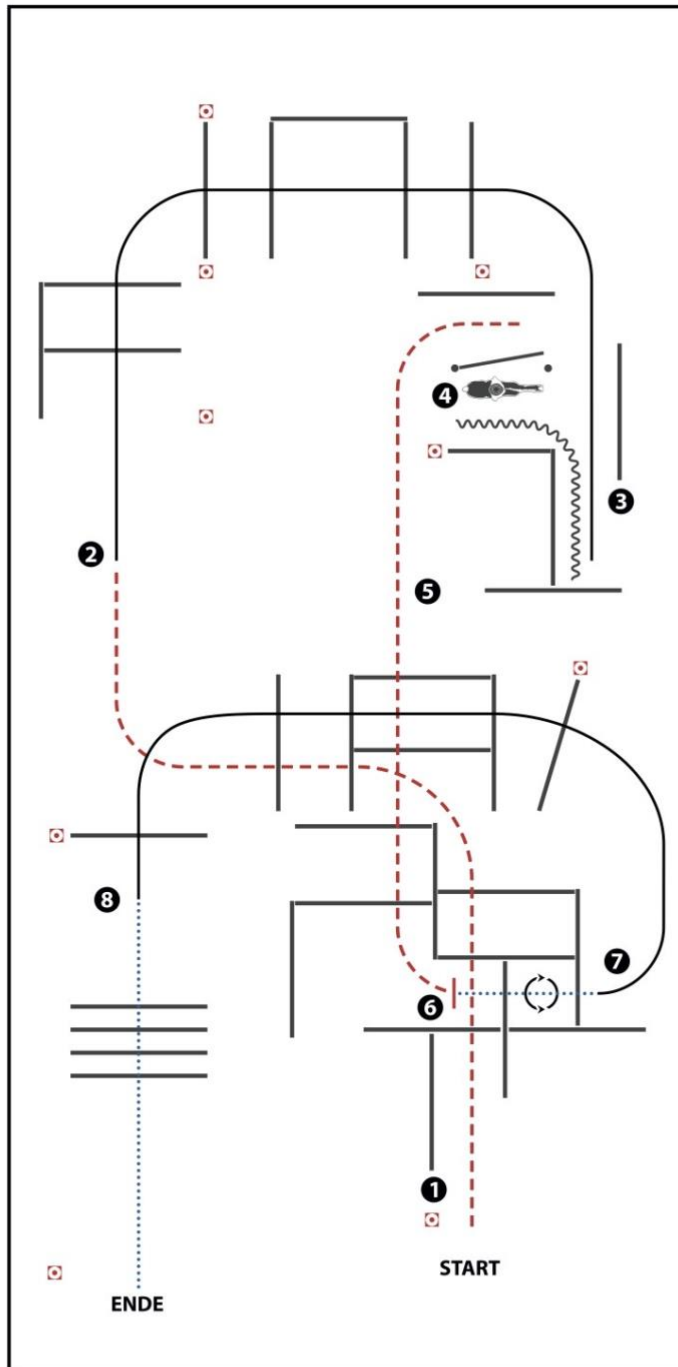

(Erhöhungen optional)

- 1) JOG OVER
- 2) LOPE OVER (RL)
- 3) LOPE INTO CHUTE, BACK UP
- 4) GATE (LH), JOG OUT
- 5) JOG OVER
- 6) STOP OR BREAK TO WALK, WALK INTO BOX, 360° TURN EITHER WAY (LEFT OR RIGHT), WALK OUT
- 7) LOPE OVER (LL)
- 8) STOP OR BREAK TO WALK, WALK OVER

WALK (SCHRITT)	.....
EXTENDED WALK	.....
JOG/TROT (TRAB)	-----
EXTENDED TROT	-----
LOPE (GALOPP)	-----
EXTENDED LOPE	-----
BACK UP (RÜCKWÄRTS)	~~~~~
LEAD CHANGE (GALOPPWECHSEL)	=====
TURN (DREHUNG)	⊙

ERSTE WESTERNREITER UNION FÖRDERUNGSPRÜFUNGSGANG WESTERREITEN

# Q sen 2/1 A/B TH

Trail-Set 3 #1 Q M LK 2/1 Senior Arenagröße 20 x 40 m

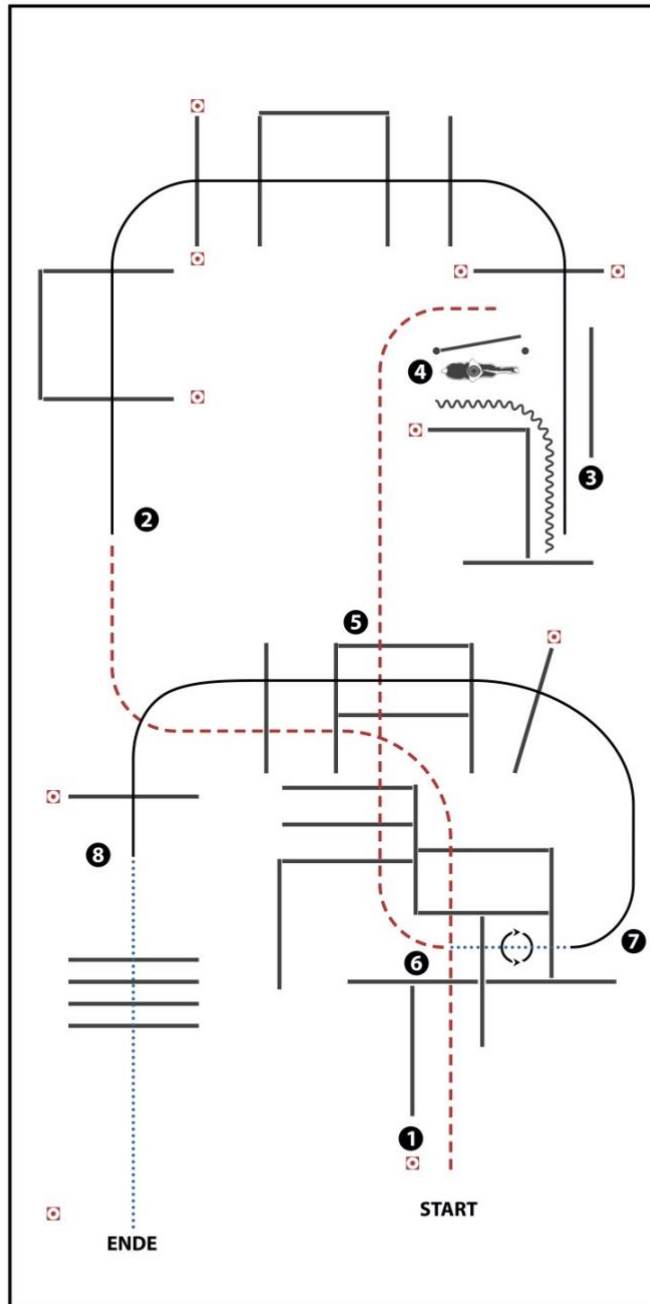

(Erhöhungen optional)

- 1) JOG OVER
- 2) LOPE OVER (RL)
- 3) LOPE INTO CHUTE, BACK UP
- 4) GATE (LH), JOG
- 5) JOG OVER
- 6) WALK INTO BOX, 360° TURN EITHER WAY (LEFT OR RIGHT), WALK OUT
- 7) LOPE OVER (LL)
- 8) STOP OR BREAK TO WALK, WALK OVER

WALK (SCHRITT)	.....
EXTENDED WALK	.....
JOG/TROT (TRAB)	.....
EXTENDED TROT	.....
LOPE (GALOPP)	.....
EXTENDED LOPE	.....
BACK UP (RÜCKWÄRTS)	~~~~~
LEAD CHANGE (GALOPPWECHSEL)	.....
TURN (DREHUNG)	.....

ERSTE WESTENREITER  
LÜNEN  
PROBLEMLÖSUNG WESTENREITERS





# Q LK 1/2 jun Reining

## Reining Pattern 5

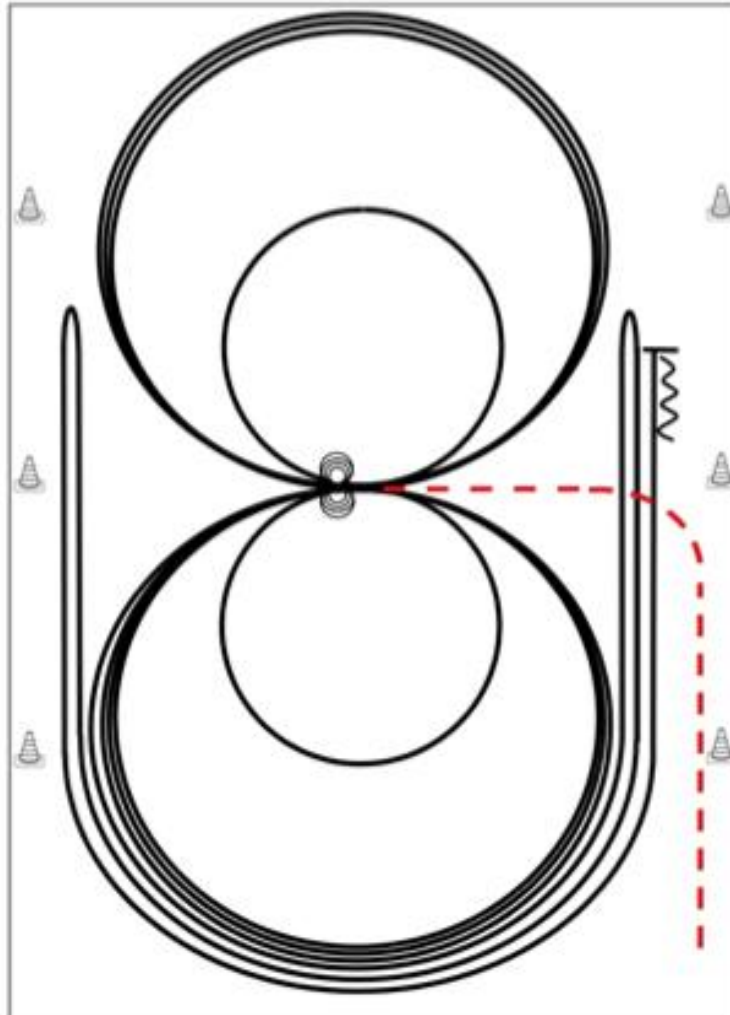

Im Trab zur Mitte der Bahn. Beginn der Aufgabe aus dem Schritt oder aus dem Stand.

- 1) 3 Zirkel Galopp (**links**), 1. + 2. groß und schnell, 3. **klein** und langsam, Stop bei X
- 2) 4 Spins **links**, Verharren
- 3) 3 Zirkel Galopp (**rechts**), 1. + 2. groß und schnell, 3. **klein** und langsam, Stop bei X
- 4) 4 Spins **rechts**, Verharren
- 5) 1 Zirkel Galopp (**links**) groß und schnell, Galoppwechsel bei X, 1 Zirkel Galopp (**rechts**) groß und schnell, Galoppwechsel bei X (figure 8)
- 6) Galopp (**links**) auf dem Zirkel, der nicht geschlossen wird, Run Down entlang der langen Seite, Sliding Stop mind. 6,00 m von der Bande entfernt hinter dem **Mittelmarker**, Rollback **rechts**, kein Verharren
- 7) Galopp (**rechts**) auf dem Zirkel, der nicht geschlossen wird, Run Down entlang der langen Seite, Sliding Stop mind. 6,00 m von der Bande entfernt hinter dem **Mittelmarker**, Rollback **links**, kein Verharren
- 8) Galopp (**links**) auf dem Zirkel, der nicht geschlossen wird, Run Down entlang der langen Seite, Sliding Stop mind. 6,00 m von der Bande entfernt hinter dem **Mittelmarker**, Rückwärtsrichten mind. 3,00 m, Verharren

Der Reiter muss das Kopfstück zur Gebisskontrolle vor dem Richter abnehmen.

Trab	---
Galopp	—
Rückwärts	W

# Q sen 2/1 A/B RN



## Reining Pattern 2

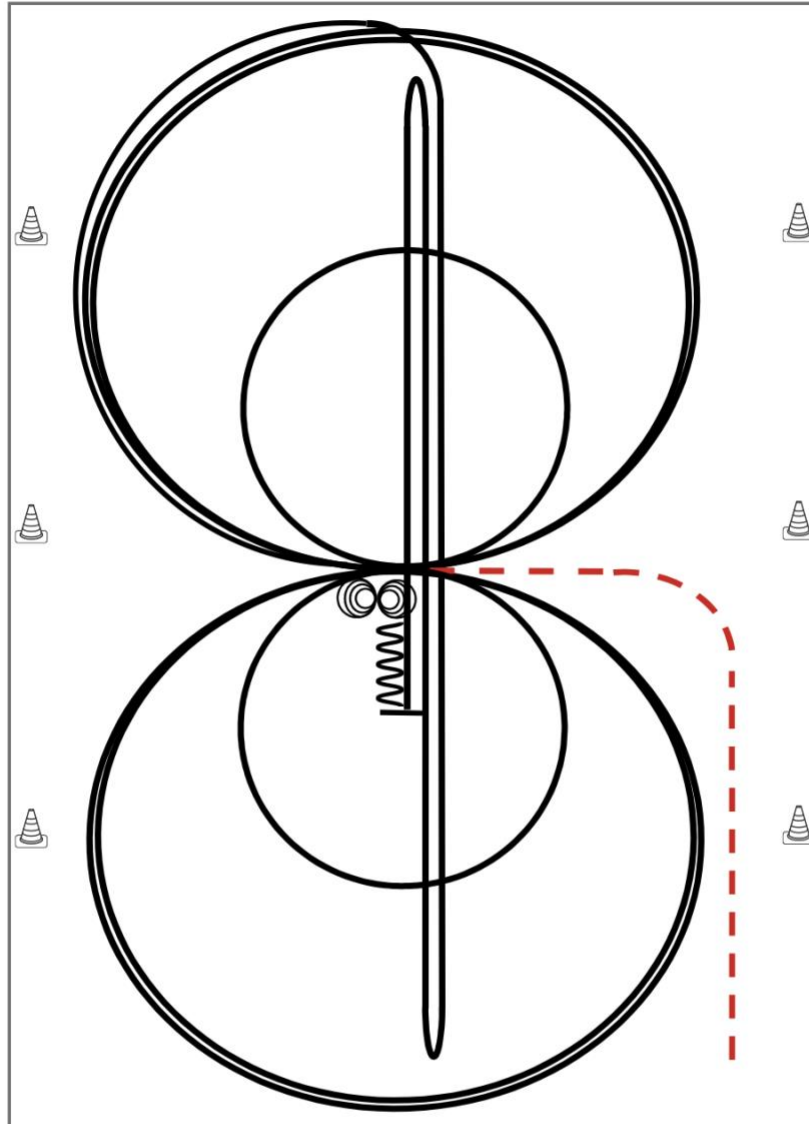

Im Trab zur Mitte der Bahn. Beginn der Aufgabe aus dem Schritt oder Stand.

- 1) 3 Zirkel Galopp (**rechts**), **1. klein** und langsam, 2. + 3. groß und schnell, Galoppwechsel bei X
- 2) 3 Zirkel Galopp (**links**), **1. klein** und langsam, 2. + 3. groß und schnell, Galoppwechsel bei X
- 3) Galopp (**rechts**) auf dem Zirkel, der nicht geschlossen wird, Run Down auf der Mittellinie, Sliding Stop hinter dem **Endmarker**, Rollback **rechts**, kein Verharren
- 4) Run Down auf der Mittellinie, Sliding Stop hinter dem **Endmarker**, Rollback **links** kein Verharren
- 5) Run Down auf der Mittellinie, Sliding Stop hinter dem **Mittelmarker**, Rückwärtsrichten bis zur Mitte der Bahn oder mind. 3,00 m, Verharren
- 6) 4 Spins rechts, Verharren
- 7) 4 Spins links, Verharren

Der Reiter muss das Kopfstück zur Gebisskontrolle vor dem Richter abnehmen.

Trab	---
Galopp	—
Rückwärts	⌌⌌⌌

# Q LK 2/1B Ranch Riding & Q LK 2/1 jun Ranch Riding

#21 Ranch Riding Q/M jun. LK 1/2 + 3 Arenagröße min. 20 x 40 m

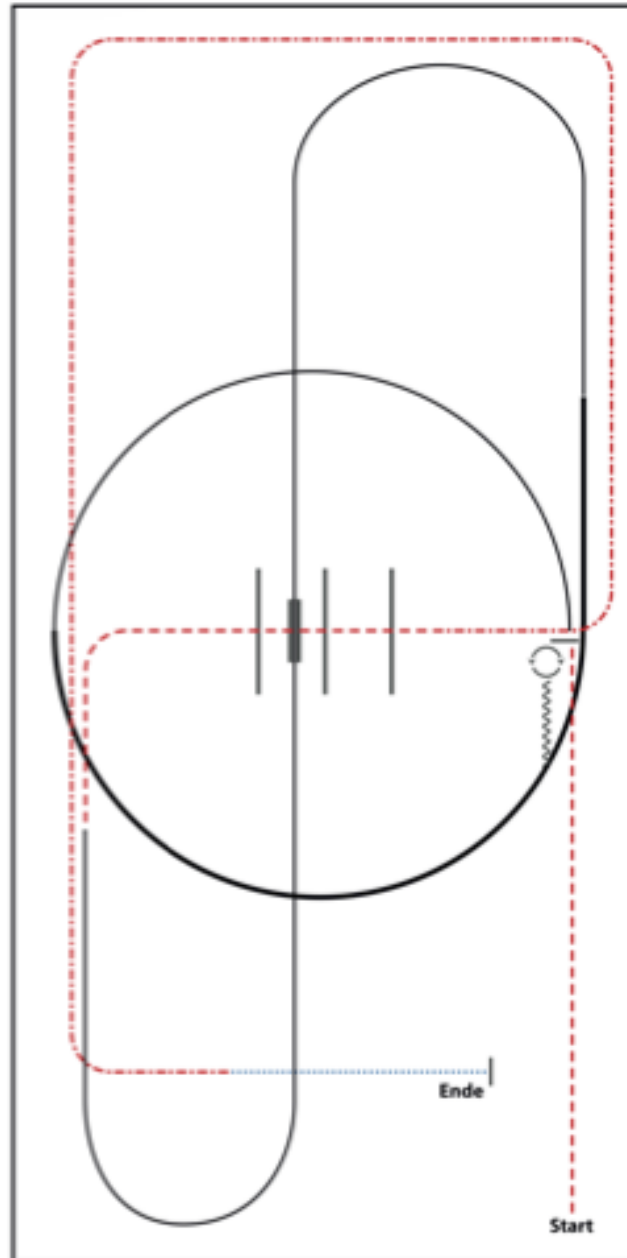

- 1) TROT
- 2) STOP, 180° TURNS EACH DIRECTION
- 3) BACK UP
- 4) LOPE (LL)
- 5) EXTENDED LOPE (LL), LOPE (LL)
- 6) LEADCHANGE (SIMPLE OR FLYING)
- 7) LOPE (RL)
- 8) TROT, TROT OVER
- 9) EXTENDED TROT
- 10) WALK, STOP

WALK (SCHRIIT)	.....
EXTENDED WALK	.....
JOG/TROT (TRAB)	.....
EXTENDED TROT	.....
LOPE (GALOPP)	.....
EXTENDED LOPE	.....
BACK UP (RÜCKWÄRTS)	~~~~~
LEAD CHANGE (GALOPPWECHSEL)	.....
TURN (DREHUNG)	.....



ERSTE WESTERNREITER UNION DEUTSCHLAND E.V.

# GERMAN OPEN 2026



## 11.-20. SEPT

GUT MATHESHOF · RIEDEN/ KREUTH

**DEUTSCHE  
MEISTERSCHAFT  
WESTERNREITEN**

