

EWU AQ/C-Turnier

08.-10.05.2026



Ausbildungszentrum Luhmühlen
Bruchweg 5
21276 Salzhausen/Luhmühlen

Lageplan

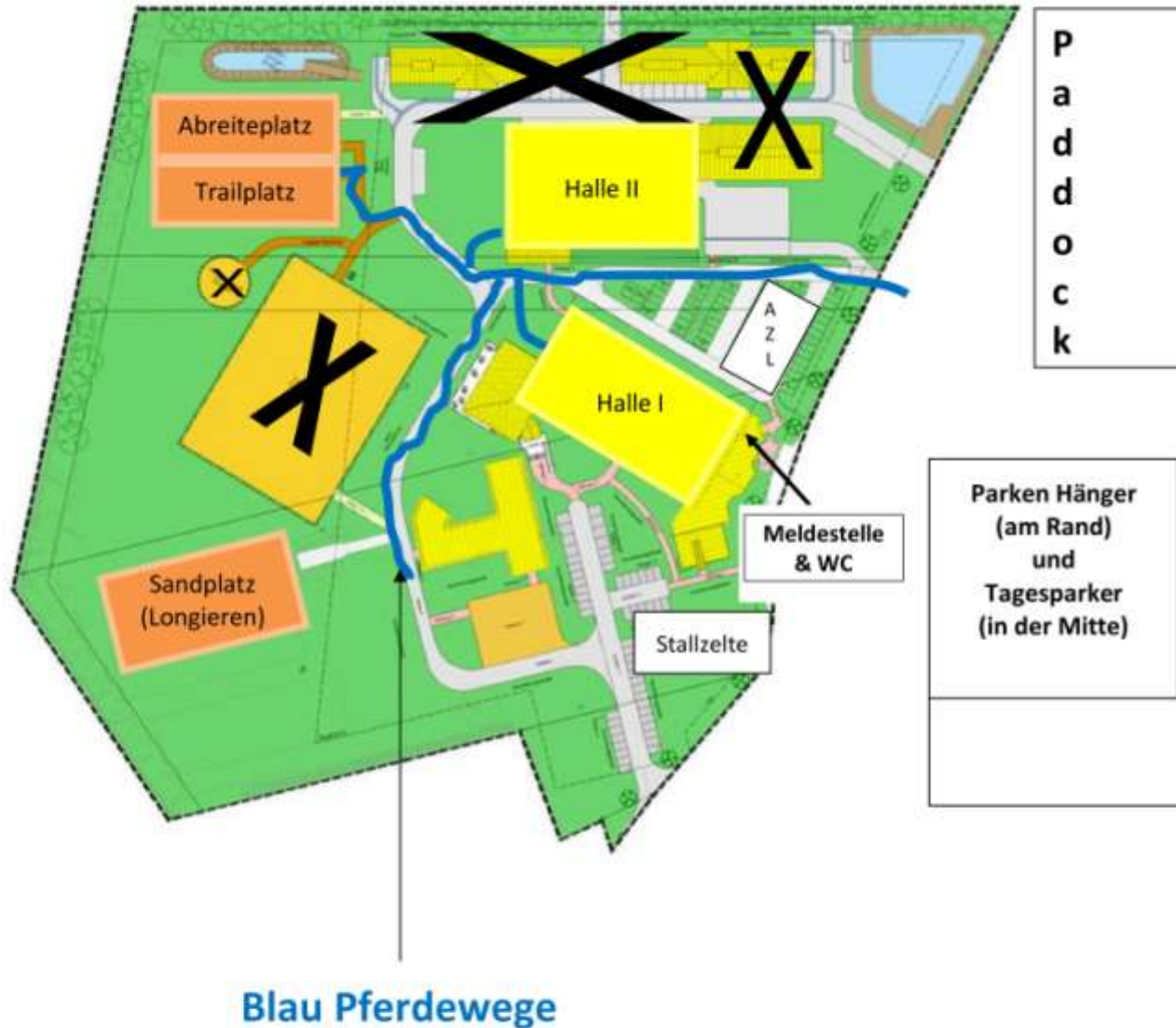

Alles was mit einem X versehen ist, darf bitte weder von Teilnehmern noch von Zuschauern betreten werden.

EWU AQ/C-Turnier Luhmühlen

08.-10. Mai 2026

Veranstalter:	EWU LV HH/SH
Turnierleitung:	Andrea Duckstein-Otten
Richter:	Carmen Voigtland Constance Boldt
Ringsteward:	Anna-Alisa Samse Jana Martin
EWU-Steward:	Amrei Plewe Sascha Matz
Helferteam:	Team vom EWU LV HH/SH
Meldestelle:	Maike Sprung Anna-Lena Bröer Evelyn Martens
Sound & Ansage:	Stefan Janssen Evelyn Martens Miriam Sasse
Sanitätsdienst, Hufschmied, Tierarzt:	siehe Aushang vor Ort

Pattern Freitag



Carmen Voigtland

LK 4/5A Ranch Riding

#31 Ranch Riding LK 4/5 Arenagröße min. 20 x 40 m

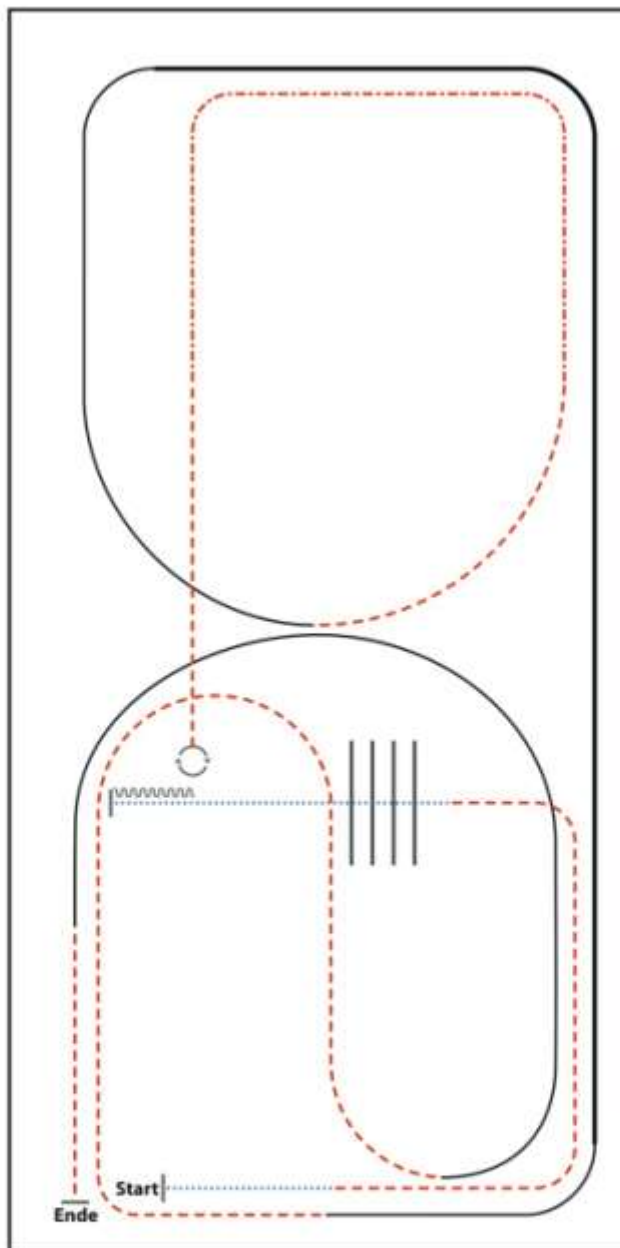

- 1) WALK
- 2) TROT
- 3) WALK OVER, WALK
- 4) STOP, BACK UP, 90° TURN RIGHT
- 5) TROT, EXTENDED TROT, TROT
- 6) LOPE (RL)
- 7) EXTENDED LOPE (RL), LOPE (RL)
- 8) TROT
- 9) LOPE (LL)
- 10) TROT, STOP

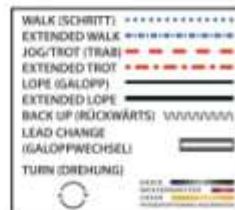

LK 2A Western Horsemanship

Pattern Western Horsemanship #4 - LK 1-2

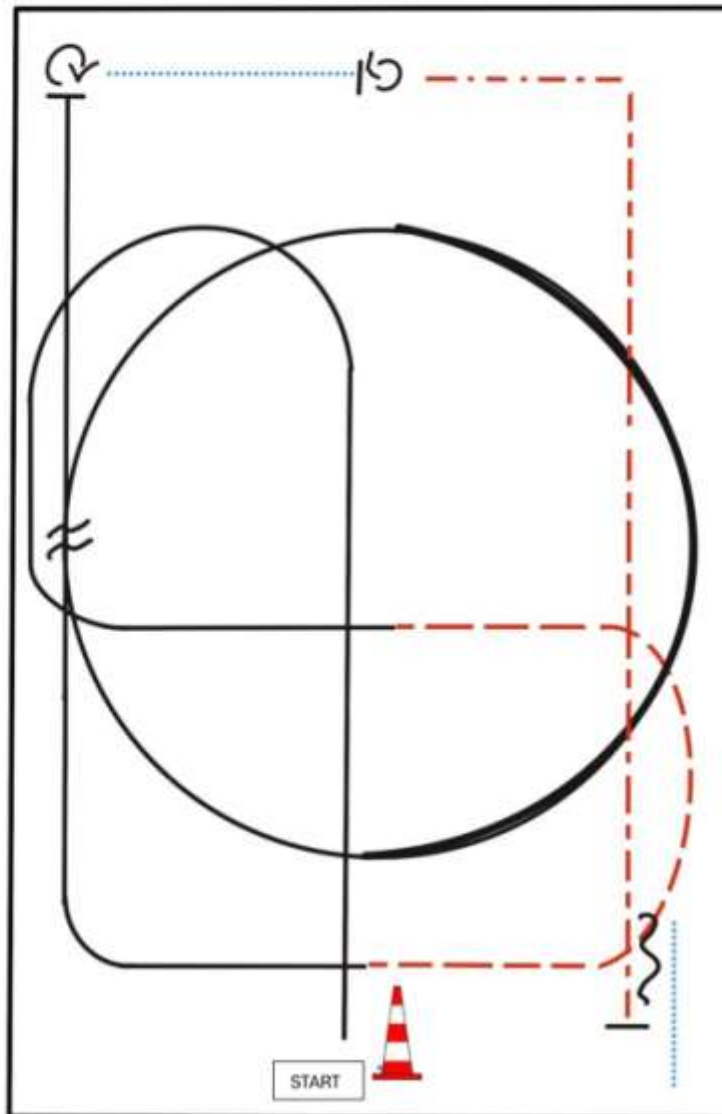

BE READY AT MARKER

- 1) LOPE (LL)
- 2) JOG
- 3) LOPE (RL)
- 4) EXTENDED LOPE (RL), COLLECTED LOPE (RL)
- 5) LEADCHANGE (SIMPLE OR FLYING)
- 6) LOPE (LL)
- 7) STOP, TURN 450° RIGHT
- 8) WALK, STOP, TURN 360° LEFT
- 9) EXTENDED JOG
- 10) STOP, BACK UP, WALK OUT

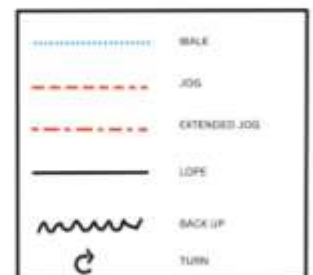

SAVE THE DATE



AMERICANA[®]

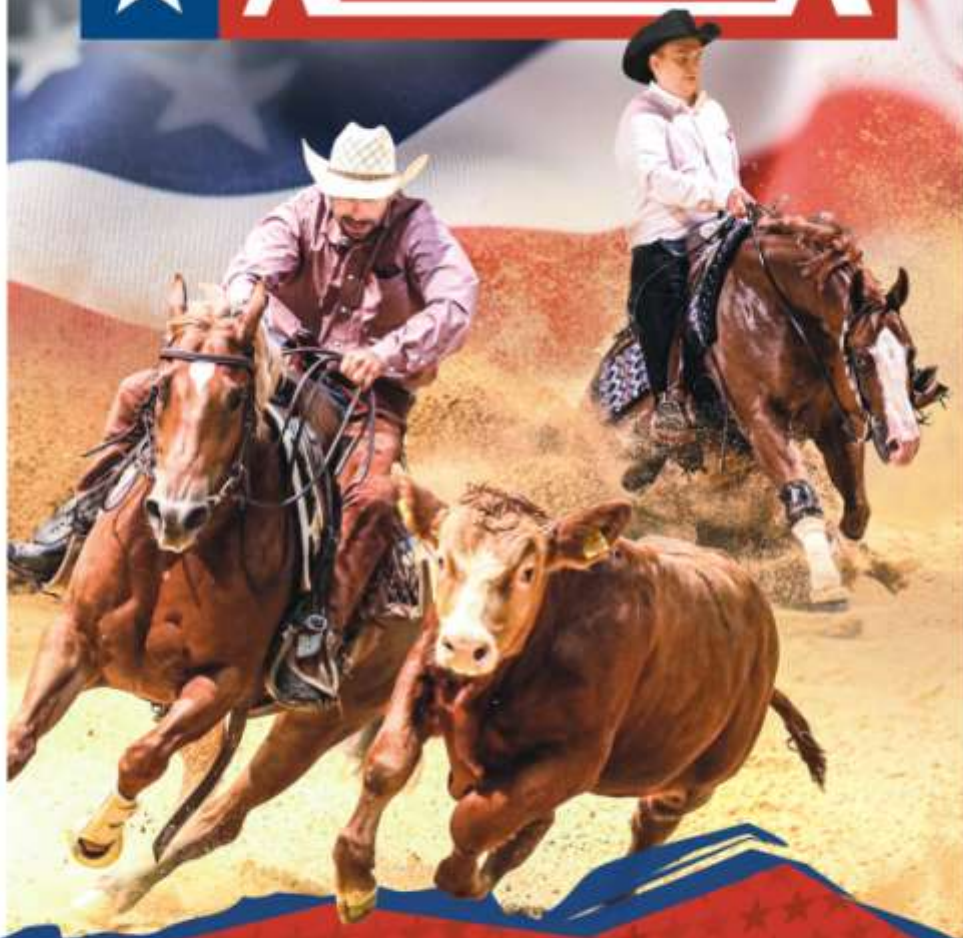

1. – 5. September 2027
MESSE FRIEDRICHSHAFEN

GREAT HORSES ★ GREAT RIDERS ★ GREAT FUN

[americana.de](https://www.americana.de)



JUPF Reining 5j.



Jungferde Reining Pattern 4 (5j.)

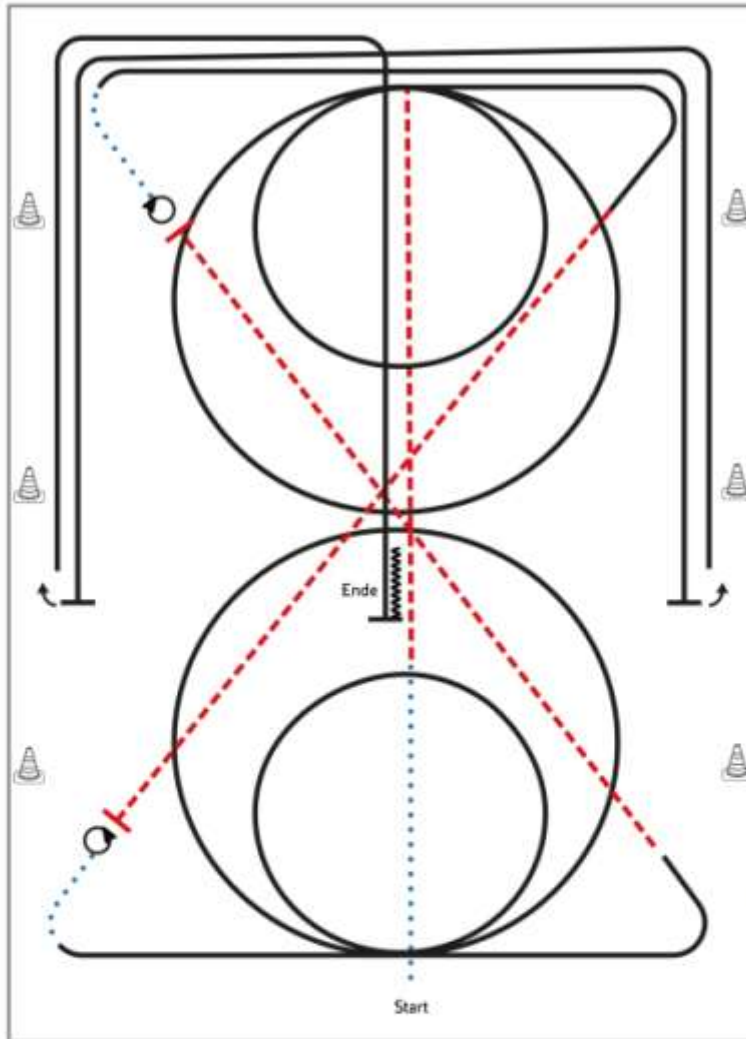

Jungferde

- 1) Schritt, Trab entlang der Mittellinie, 2 Zirkel Galopp (**rechts**), 1. groß und schnell, **2. klein und langsam**
- 2) Weiter im Galopp, Trab, Stop
- 3) 4 Spins **links**
- 4) Schritt, Galopp (**links**), 2 Zirkel Galopp (**links**), 1. groß und schnell, **2. klein und langsam**
- 5) weiter im Galopp, Trab, Stop
- 6) 4 Spins **rechts**
- 7) Schritt, Galopp, Run Down entlang der langen Seite, Sliding Stop mind. 6 m von der Bande entfernt hinter dem **Mittelmarker**, Roll Back **links**, kein Verharren
- 8) Run Down entlang der langen Seite, Sliding Stop mind. 6 m von der Bande entfernt hinter dem **Mittelmarker**, Roll Back **rechts**, kein Verharren
- 9) Run Down auf der Mittellinie, Sliding Stop hinter dem **Mittelmarker**, Back up mind. 3m, Verharren

Trab	---
Galopp	—
Rückwärts	W

Der Reiter muss das Kopfstück zur Gebisskontrolle vor dem Richter abnehmen.

YS Reining 6j.



Reining Pattern 8

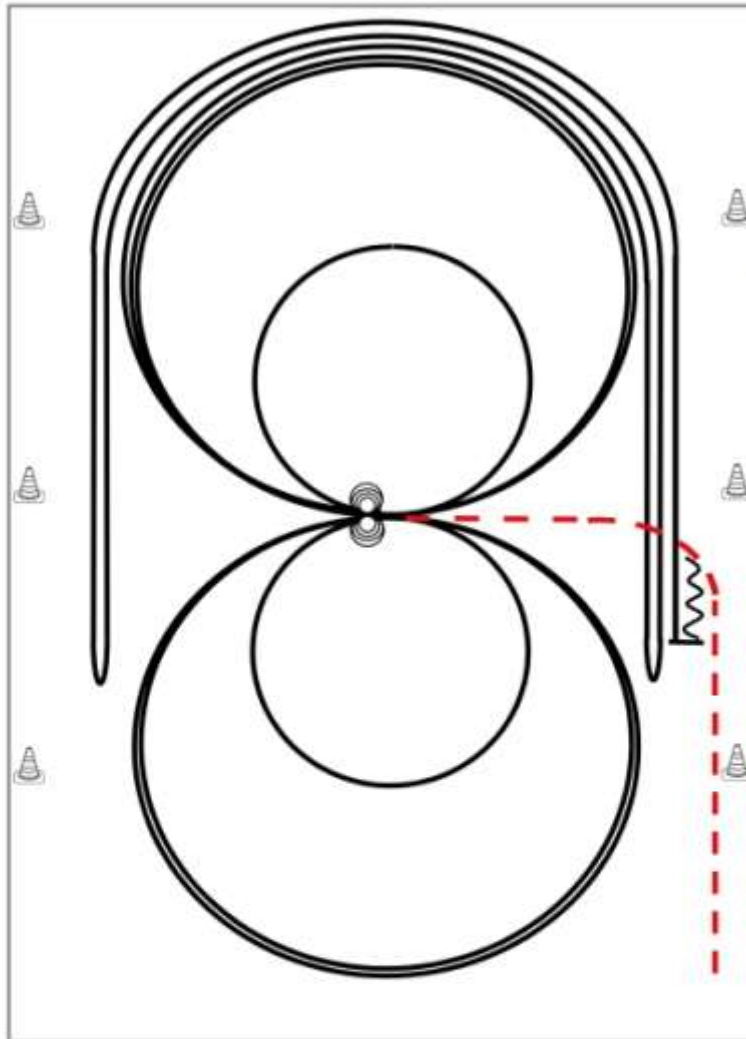

Im Trab zur Mitte der Bahn, Beginn der Aufgabe aus dem Schritt oder aus dem Stand.

- 1) 4 Spins **links**, Verharren
- 2) 4 Spins **rechts**, Verharren
- 3) 3 Zirkel Galopp (**rechts**), 1. groß und schnell, **2. klein** und langsam, 3. groß und schnell, Galoppwechsel bei X
- 4) 3 Zirkel Galopp (**links**), 1. groß und schnell, **2. klein** und langsam, 3. groß und schnell, Galoppwechsel bei X
- 5) Galopp (**rechts**) auf dem Zirkel, der nicht geschlossen wird, Run Down entlang der langen Seite, Sliding Stop mind. 6,00 m von der Bande entfernt hinter dem **Mittelmarker**, Rollback **links**, kein Verharren
- 6) Galopp (**links**) auf dem Zirkel, der nicht geschlossen wird, Run Down entlang der langen Seite, Sliding Stop mind. 6,00 m von der Bande entfernt hinter dem **Mittelmarker**, Rollback **rechts**, kein Verharren
- 7) Galopp (**rechts**) auf dem Zirkel, der nicht geschlossen wird, Run Down entlang der langen Seite, Sliding Stop mind. 6,00 m von der Bande entfernt hinter dem **Mittelmarker**, Rückwärtsrichten mind. 3,00 m, Verharren

Der Reiter muss das Kopfstück zur Gebisskontrolle vor dem Richter abnehmen.

Trab	---
Galopp	—
Rückwärts	W

LK 3 Reining



Reining Pattern 6

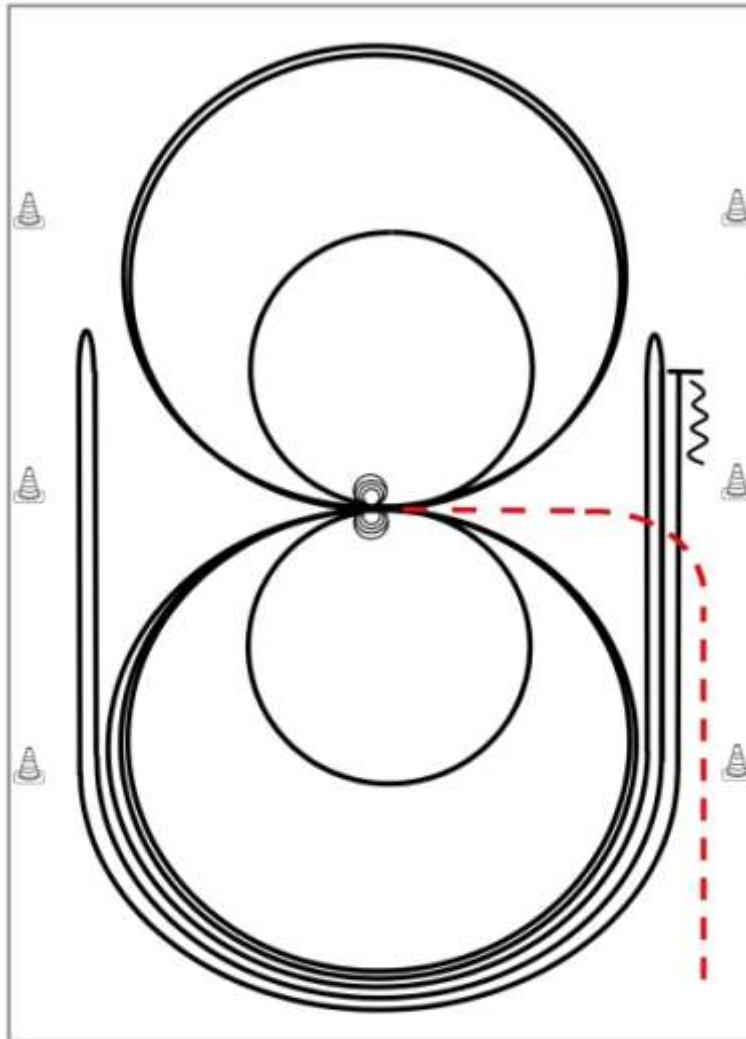

Im Trab zur Mitte der Bahn. Beginn der Aufgabe aus dem Schritt oder aus dem Stand.

- 1) 4 Spins **rechts**, Verharren
- 2) 4 Spins **links**, Verharren
- 3) 3 Zirkel Galopp (**links**), 1. + 2. groß und schnell, **3. klein** und langsam, Galoppwechsel bei X
- 4) 3 Zirkel Galopp (**rechts**), 1. + 2. groß und schnell, **3. klein** und langsam, Galoppwechsel bei X
- 5) Galopp (**links**) auf dem Zirkel, der nicht geschlossen wird, Run Down entlang der langen Seite, Sliding Stop mind. 6,00 m von der Bande entfernt hinter dem **Mittelmarker**, Rollback **rechts**, kein Verharren
- 6) Galopp (**rechts**) auf dem Zirkel, der nicht geschlossen wird, Run Down entlang der langen Seite, Sliding Stop mind. 6,00 m von der Bande entfernt hinter dem **Mittelmarker**, Rollback **links**, kein Verharren
- 7) Galopp (**links**) auf dem Zirkel, der nicht geschlossen wird, Run Down entlang der langen Seite, Sliding Stop mind. 6,00 m von der Bande entfernt hinter dem **Mittelmarker**, Rückwärtsrichten mind. 3,00 m, Verharren

Der Reiter muss das Kopfstück zur Gebisskontrolle vor dem Richter abnehmen.

Trab	---
Galopp	—
Rückwärts	W

LK 1 sen, LK 2 sen Reining



Reining Pattern 8

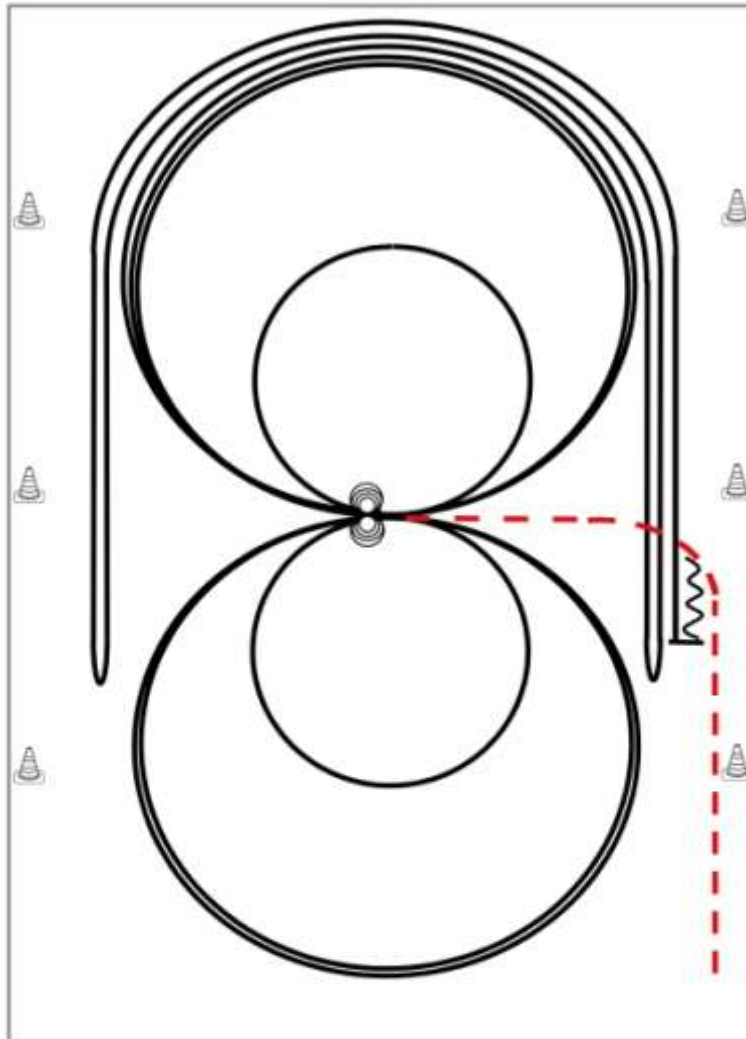

Im Trab zur Mitte der Bahn, Beginn der Aufgabe aus dem Schritt oder aus dem Stand.

- 1) 4 Spins **links**, Verharren
- 2) 4 Spins **rechts**, Verharren
- 3) 3 Zirkel Galopp (**rechts**), 1. groß und schnell, **2. klein** und langsam, 3. groß und schnell, Galoppwechsel bei X
- 4) 3 Zirkel Galopp (**links**), 1. groß und schnell, **2. klein** und langsam, 3. groß und schnell, Galoppwechsel bei X
- 5) Galopp (**rechts**) auf dem Zirkel, der nicht geschlossen wird, Run Down entlang der langen Seite, Sliding Stop mind. 6,00 m von der Bande entfernt hinter dem **Mittelmarker**, Rollback **links**, kein Verharren
- 6) Galopp (**links**) auf dem Zirkel, der nicht geschlossen wird, Run Down entlang der langen Seite, Sliding Stop mind. 6,00 m von der Bande entfernt hinter dem **Mittelmarker**, Rollback **rechts**, kein Verharren
- 7) Galopp (**rechts**) auf dem Zirkel, der nicht geschlossen wird, Run Down entlang der langen Seite, Sliding Stop mind. 6,00 m von der Bande entfernt hinter dem **Mittelmarker**, Rückwärtsrichten mind. 3,00 m, Verharren

Der Reiter muss das Kopfstück zur Gebisskontrolle vor dem Richter abnehmen.

Trab	- - - - -
Galopp	—————
Rückwärts	W W W

LK 1 sen, LK 2 sen Superhorse



Superhorse Pattern 8 (empfohlen für Hallen oder Plätze ab 25X50m)

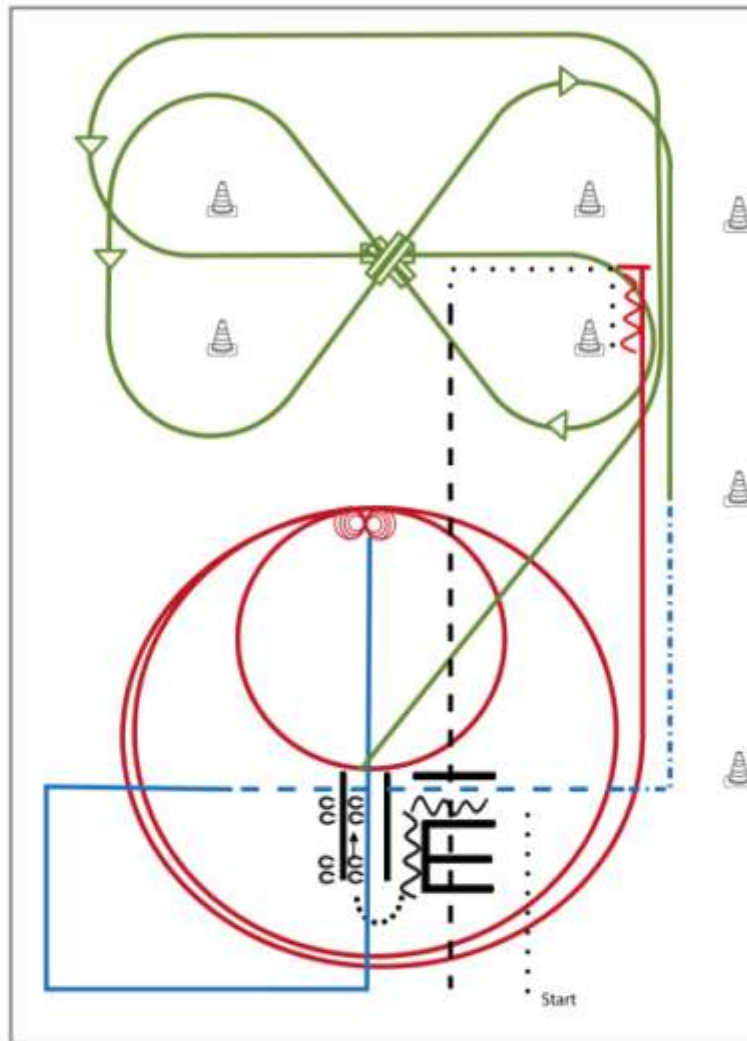

- 1) Walk, Back up (TH)
- 2) Sidepass rechts (TH)
- 3) Galoppwechsel mit Seitenwechsel (WR)
- 4) Galoppwechsel mit Seitenwechsel (WR)
- 5) Galoppwechsel mit Seitenwechsel (WR)
- 6) Extended Trot (RR)
- 7) Trot, Trot over (RR)
- 8) Lope corners LL, Stop (RR)
- 9) 4 Spins rechts, 4 ¼ Spins links (RN)
- 10) 2 Zirkel Galopp (links), 1. klein und langsam, 2. groß und schnell (RN)
- 11) Galopp (links) auf dem Zirkel, der nicht geschlossen wird, Run Down entlang der langen Seite, Sliding Stop hinter dem Mittelmarker, Rückwärtsrichten mind. 3 m, verharren (RN)
- 12) Walk, Jog over (TH)

Legende:	
Schritt
Trieb	---
Galopp	---
Wechselzone	---
Rückwärts	W

Pattern Freitag

AmHeu

Heu ist nicht gleich Heu

www.amheu.de

Constance Boldt

LK 3A Showmanship at Halter

Pattern Showmanship at Halter #11 - LK 3

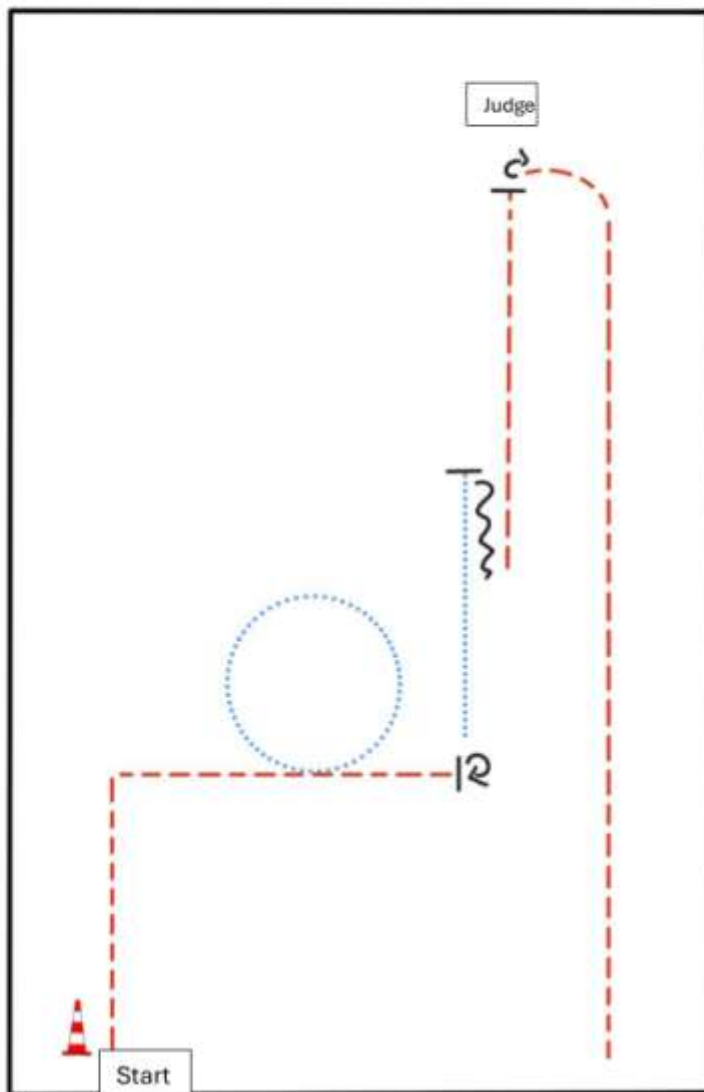

BE READY AT MARKER

1. TROT CORNER
2. WALK SMALL CIRCLE
3. TROT, STOP
4. TURN 270°
5. WALK, STOP
6. BACK UP (AT LEAST ONE HORSE LENGTH)
7. TROT, STOP
8. SET UP
9. INSPECTION
10. TURN 90°, TROT OUT

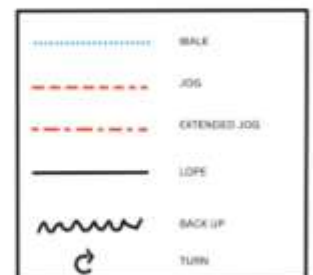

LK 1A , LK 2A Showmanship at Halter

Pattern Showmanship at Halter #6 - LK 1-2

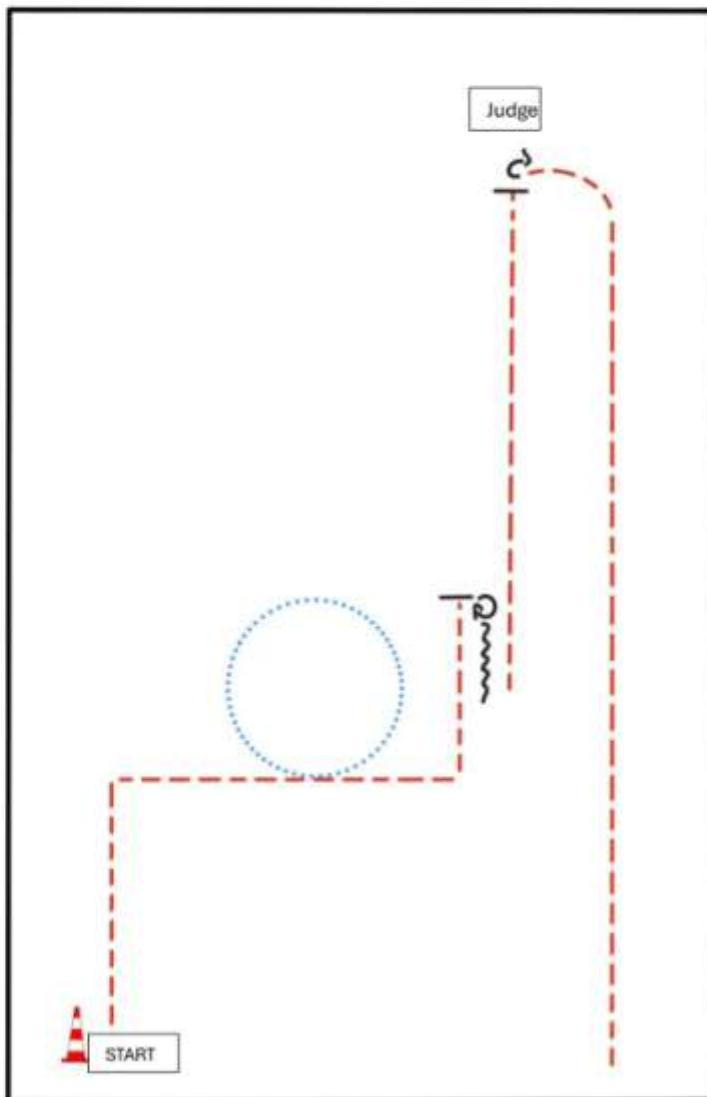

BE READY AT MARKER

- 1) TROT CORNER
- 2) WALK SMALL CIRCLE
- 3) TROT CORNER
- 4) STOP, TURN 360°
- 5) BACK UP (AT LEAST ONE HORSE LENGTH)
- 6) TROT, STOP
- 7) SET UP
- 8) INSPECTION
- 9) TURN 90°
- 10) TROT OUT

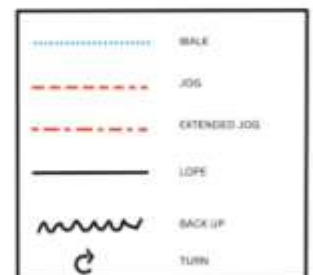

JUPF Basis 5j.



Jungferde Basis Pattern 10 (5j.)

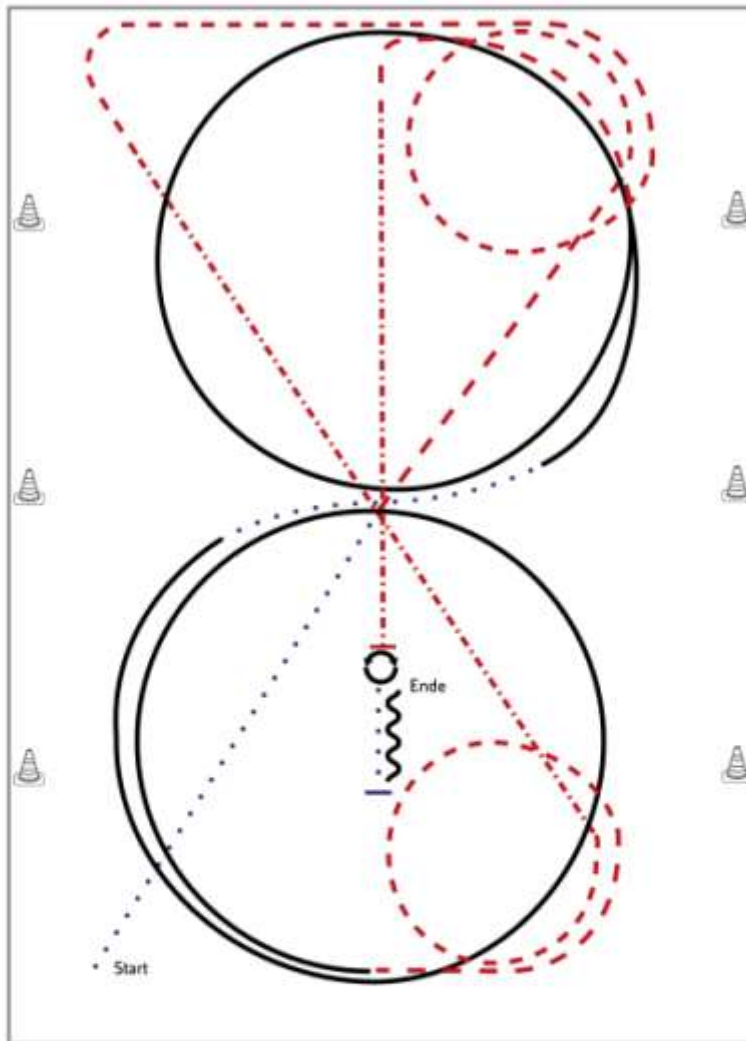

Jungferde

- 1) Schritt durch die ganze Bahn, bei X antraben
- 2) Trabvolte links, weiter kurze Seite im Trab
- 3) Durch die ganze Bahn wechseln, dabei Tritte verlängern, Trabvolte rechts
- 4) Mitte kurze Seite angaloppieren, Zirkel im Rechtsgalopp
- 5) Im Schritt aus dem Zirkel wechseln
- 6) Angaloppieren, Zirkel im Linksgalopp
- 7) Trab, abwenden auf die Mittellinie, auf der Mittellinie die Tritte verlängern
- 8) Anhalten, Hinterhandwendung 360° rechts und links (beliebig beginnend)
- 9) Schritt, Anhalten, Rückwärts

Legende:	
Schritt
Trab	-----
Galopp	=====
Wechselzone	=====
Rückwärts	~~~~~

LK 1A Western Horsemanship

Western Horsemanship # 22 Q M LK 2/1 A+B

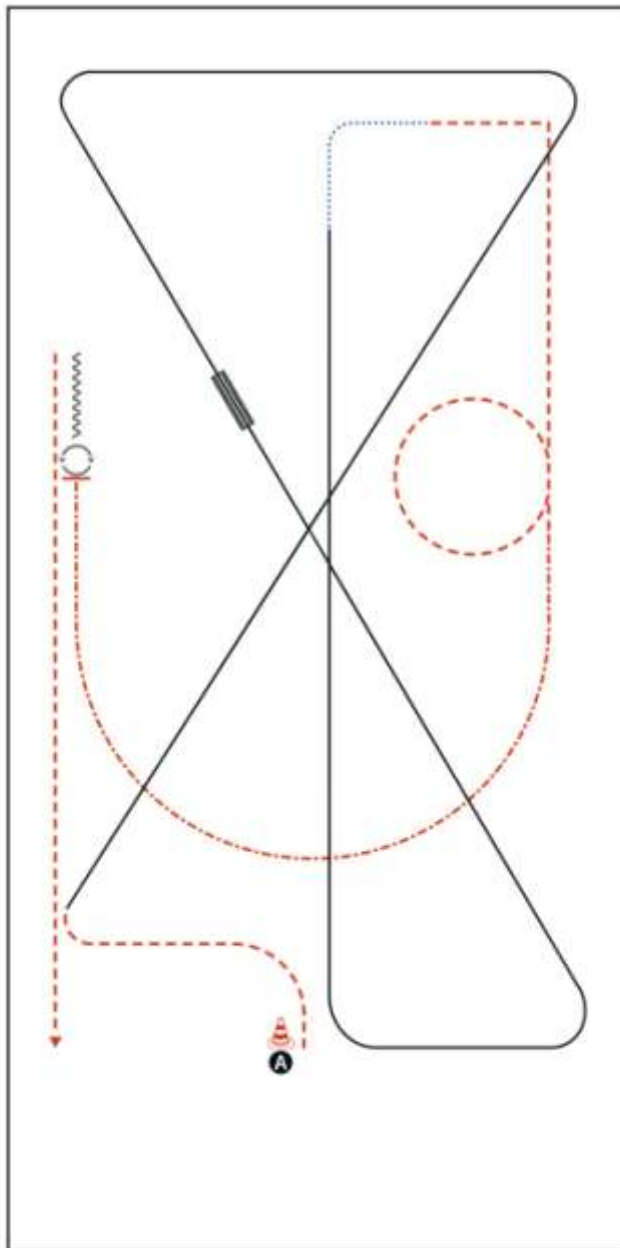

BE READY AT MARKER A

- 1) JOG
- 2) LOPE (LL)
- 3) LEADCHANGE (SIMPLE OR FLYING)
- 4) LOPE (RL)
- 5) WALK
- 6) JOG
- 7) EXTENDED JOG
- 8) STOP, TURN 180° ON THE FOREHAND LEFT
- 9) TURN 360° ON THE HAUNCHES RIGHT
- 10) BACK UP (AT LEAST ONE HORSE LENGTH), JOG OUT

WALK (SCHRITT)
EXTENDED WALK
JOG/TROT (TRAB)	-----
EXTENDED TROT	-----
LOPE (GALOPP)	—————
EXTENDED LOPE	—————
BACK UP (RÜCKWÄRTS)	~~~~~
LEAD CHANGE (GALOPPWECHSEL)	———
TURN (DREHUNG)	○

Für ein starkes Miteinander

Weil Vertrauen verbindet.

Jetzt
rundum
absichern!



Unsere neuen, noch besseren Pferdeversicherungen vom Experten. Der beste Schutz für dich und dein Pferd – OP-, Kranken-, Kolik-, Herden- und Haftpflicht-Versicherung.

Tel. 0581 8070-4646
uelzener.de/pferd



Uelzener
Mensch.Tier.Wir.

LK 1 sen, LK 2 sen Trail

Trail-Set 10 #3 LK 2/1 Senior Arenagröße 20 x 40 m

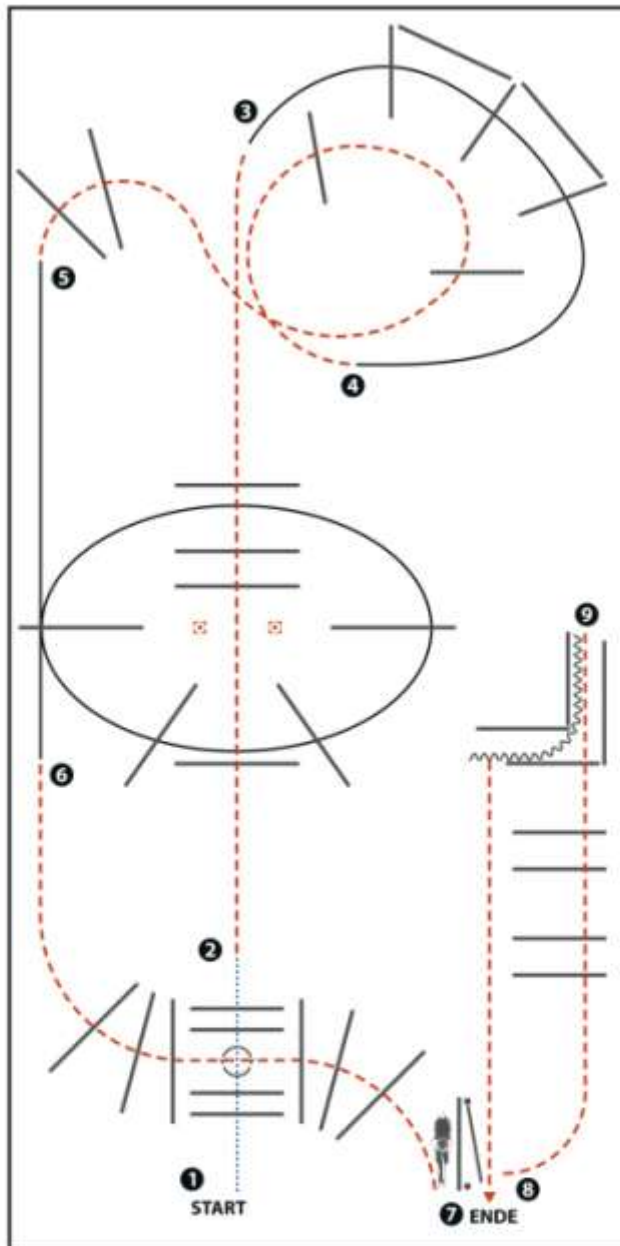

(Erhöhungen optional)

- 1) WALK OVER INTO BOX,
360° TURN (LEFT OR RIGHT), WALK OUT
- 2) JOG OVER
- 3) LOPE OVER (RL)
- 4) JOG OVER
- 5) LOPE OVER (LL)
- 6) JOG OVER
- 7) GATE LH
- 8) JOG OVER POLES AND INTO CHUTE
- 9) BACK UP, 90° TURN RIGHT, JOG OUT

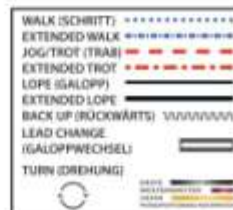

LK 1/2 jun Trail

Trail-Set 10 #4 LK 2/1 Junior Arenagröße 20 x 40 m

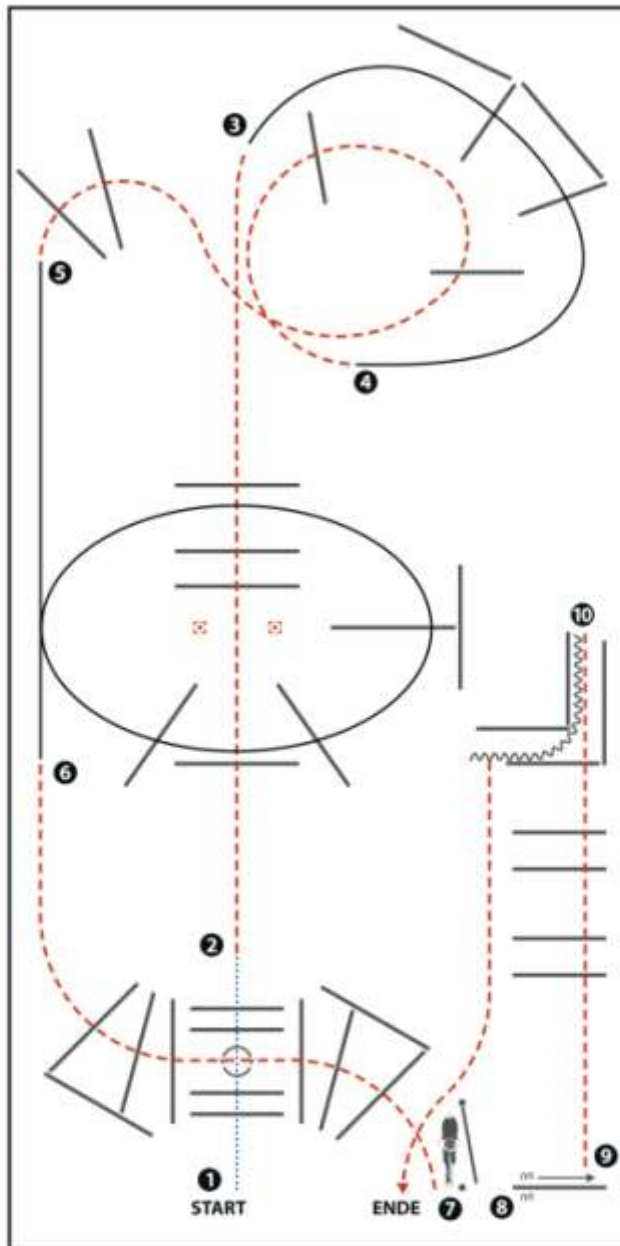

[Erhöhungen optional]

- 1) WALK OVER INTO BOX,
360° TURN (LEFT OR RIGHT), WALK OUT
- 2) JOG OVER
- 3) LOPE OVER (RL)
- 4) JOG OVER
- 5) LOPE OVER (LL)
- 6) JOG OVER
- 7) GATE LH
- 8) SIDEPASS RIGHT
- 9) JOG OVER POLES AND INTO CHUTE
- 10) BACK UP; 90° TURN RIGHT, JOG OUT

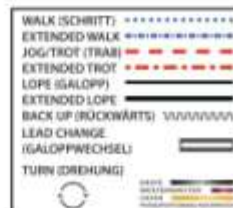

C LK 3A , C LK 3B Trail

C - Trail LK 3 Arenagröße 20 x 40 m

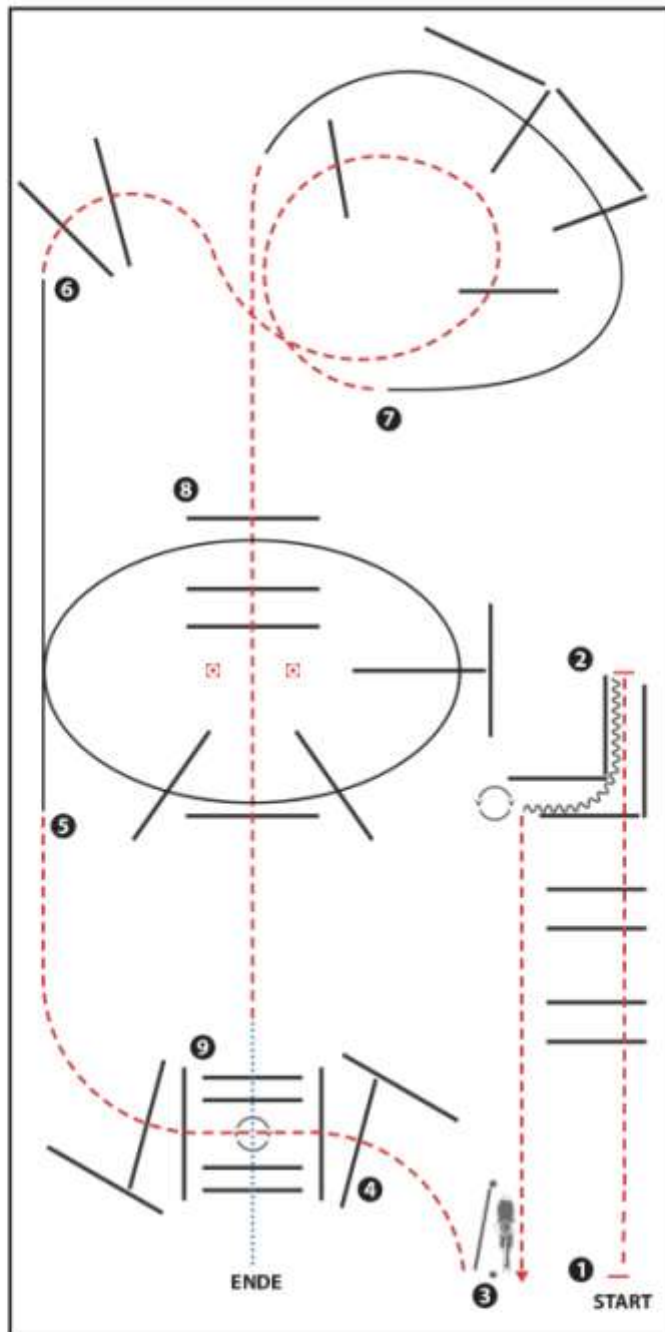

- 1) JOG, JOG OVER INTO CHUTE, STOP
- 2) BACK UP, 90° TURN RIGHT, JOG TO GATE
- 3) GATE (RH)
- 4) JOG OVER
- 5) LOPE OVER (RL)
- 6) JOG OVER
- 7) LOPE OVER (LL)
- 8) JOG OVER
- 9) WALK OVER INTO BOX,
360° TURN EITHER WAY (LEFT OR RIGHT),
WALK OUT

WALK (SCHRITT)
EXTENDED WALK	-----
JOG/TROT (TRAB)	-----
EXTENDED TROT	-----
LOPE (GALOPP)	-----
EXTENDED LOPE	-----
BACK UP (RÜCKWÄRTS)	~~~~~
TURN (DREHUNG)	
	○

LK 4/5 Trail

Trail-Set 10 #6 LK 4/5 Arenagröße 20 x 40 m

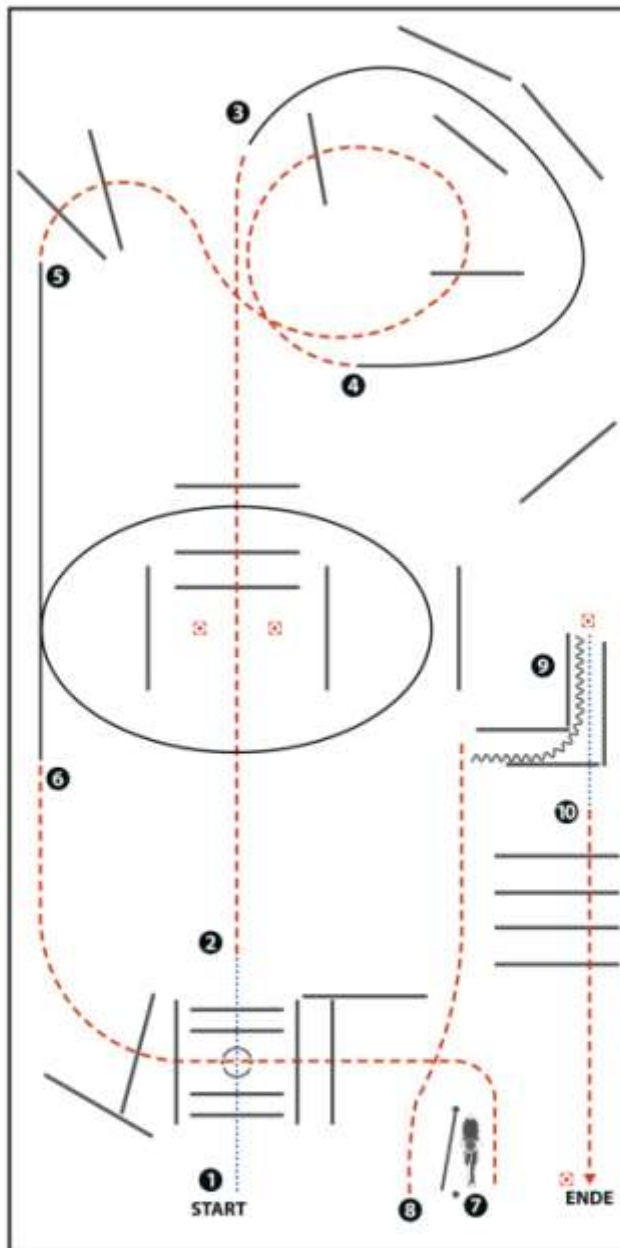

- 1) WALK OVER INTO BOX,
360° TURN (LEFT OR RIGHT), WALK OUT
- 2) JOG OVER
- 3) LOPE (RL)
- 4) JOG OVER
- 5) LOPE (LL)
- 6) JOG OVER
- 7) GATE RH
- 8) JOG, 90° TURN LEFT
- 9) BACK UP, WALK OUT
- 10) JOG OVER

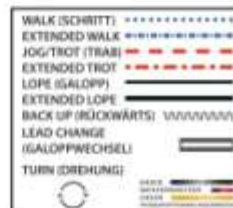

Pattern Samstag



NATÜRLICH  PREMIUM

Carmen Voigtland

Q LK 2/1 sen Superhorse



Superhorse Pattern 9 (empfohlen für Hallen oder Plätze ab 25x50m)

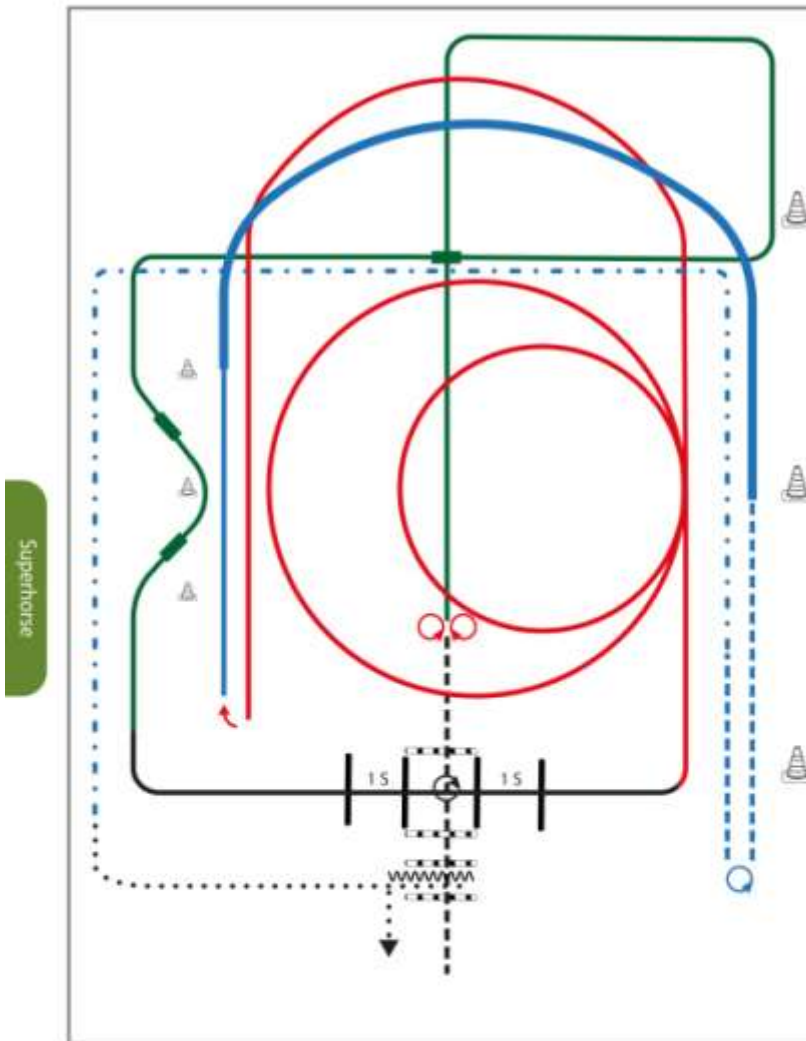

- 1) Jog in, Turn 360° rechts oder links, Jog out (TH)
- 2) 4 Spins links, 4 Spins rechts (RN)
- 3) Galopp rechts, Galoppwechsel mit Seitenwechsel (WR)
- 4) Galopp links, Galoppwechsel auf Linie (WR)
- 5) Galopp rechts, Galoppwechsel auf Linie (WR)
- 6) Galopp links, Lope over (TH)
- 7) 2 Galoppzirkel links 1 klein und langsam, 2. Groß und schnell (RN)
- 8) Galopp links, auf dem Zirkel, der nicht geschlossen wird, run down entlang der langen Seite, Stop mind. 6 m von der Bande entfernt hinter dem Mittelmarker, Rollback rechts (RN)
- 9) Lope rechts, extended Lope rechts (RR)
- 10) Trot, Stop, Turn rechts oder links 540° (1 1/2) (RR)
- 11) Trot, extended Trot corners (RR)
- 12) Walk, Walk in, Back up, Walk out (TH)

Legende:	
Schritt
Trieb	— — — —
Galopp	— — — —
Wechselzone	▬▬▬▬
Rückwärts	W W W W
DFV	

Q LK 2/1 sen Reining



Reining Pattern 7

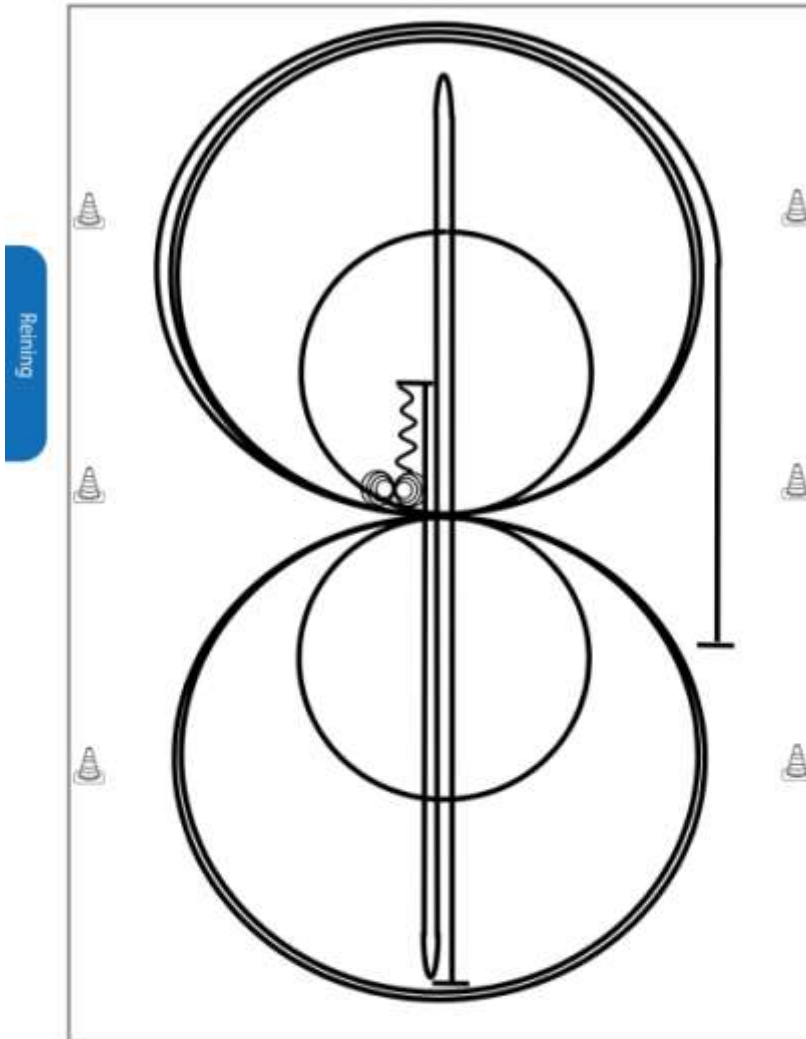

- 1) Run Down auf der Mittellinie, Sliding Stop hinter dem **Endmarker**, Rollback **links**, kein Verharren
 - 2) Run Down auf der Mittellinie, Sliding Stop hinter dem **Endmarker**, Rollback **rechts**, kein Verharren
 - 3) Run Down auf der Mittellinie, Sliding Stop hinter dem **Mittelmarker**, Rückwärtsrichten bis zur Mitte der Bahn oder mind. 3,00 m, Verharren
 - 4) 4 Spins **rechts**, Verharren
 - 5) 4¼ Spins **links**, Verharren
 - 6) 3 Zirkel Galopp (**rechts**), 1. + 2. groß und schnell, **3. klein** und langsam, Galoppwechsel bei X
 - 7) 3 Zirkel Galopp (**links**), 1. + 2. groß und schnell, **3. klein** und langsam, Galoppwechsel bei X
 - 8) Galopp (**rechts**) auf dem Zirkel, der nicht geschlossen wird, Run Down entlang der langen Seite, Sliding Stop mind. 6,00 m von der Bande entfernt hinter dem **Mittelmarker**, Verharren
- Der Reiter muss das Kopfstück zur Gebisskontrolle vor dem Richter abnehmen.

Trab	----
Galopp	————
Rückwärts	~~~~~

Q LK 2/1 jun Reining



Reining Pattern 13

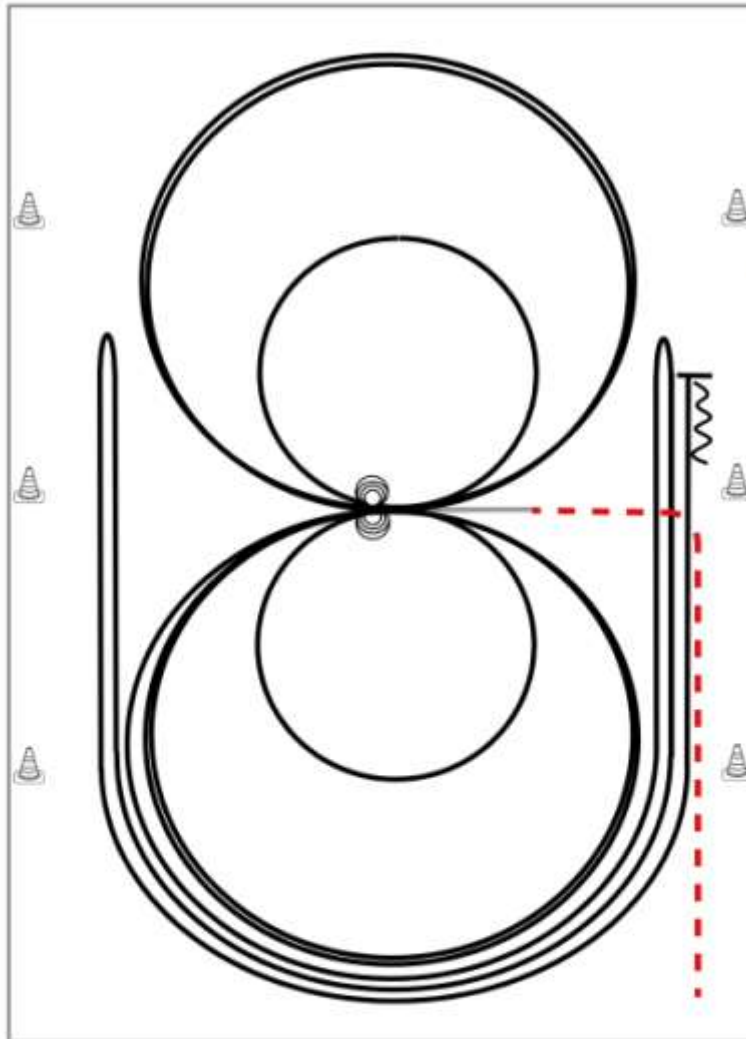

Im Trab zur Mitte der Bahn. Beginn der Aufgabe aus dem Schritt oder aus dem Stand.

- 1) 2 Zirkel Galopp (**links**), 1. groß und schnell, **2. klein** und langsam, Stop bei X
 - 2) 4 Spins **links**, Verharren
 - 3) 2 Zirkel Galopp (**rechts**), 1. groß und schnell, **2. klein** und langsam, Stop bei X
 - 4) 4 Spins **rechts**, Verharren
 - 5) 1 Zirkel Galopp (**links**) groß und schnell, Galoppwechsel bei X, 1 Zirkel Galopp (**rechts**) groß und schnell, Galoppwechsel bei X (figure 8)
 - 6) Galopp (**links**) auf dem Zirkel, der nicht geschlossen wird, Run Down entlang der langen Seite, Sliding Stop mind. 6,00 m von der Bande entfernt hinter dem **Mittelmarker**, Rollback **rechts**, kein Verharren
 - 7) Galopp (**rechts**) auf dem Zirkel, der nicht geschlossen wird, Run Down entlang der langen Seite, Sliding Stop mind. 6,00 m von der Bande entfernt hinter dem **Mittelmarker**, Rollback **links**, kein Verharren
 - 8) Galopp (**links**) auf dem Zirkel, der nicht geschlossen wird, Run Down entlang der langen Seite, Sliding Stop mind. 6,00 m von der Bande entfernt hinter dem **Mittelmarker**, Rückwärtsrichten mind. 3,00 m, Verharren
- Der Reiter muss das Kopfstück zur Gebisskontrolle vor dem Richter abnehmen.

Trab	---
Galopp	—
Rückwärts	⋈

LK 4 Reining



Reining Pattern 16 (nur für LK 4)

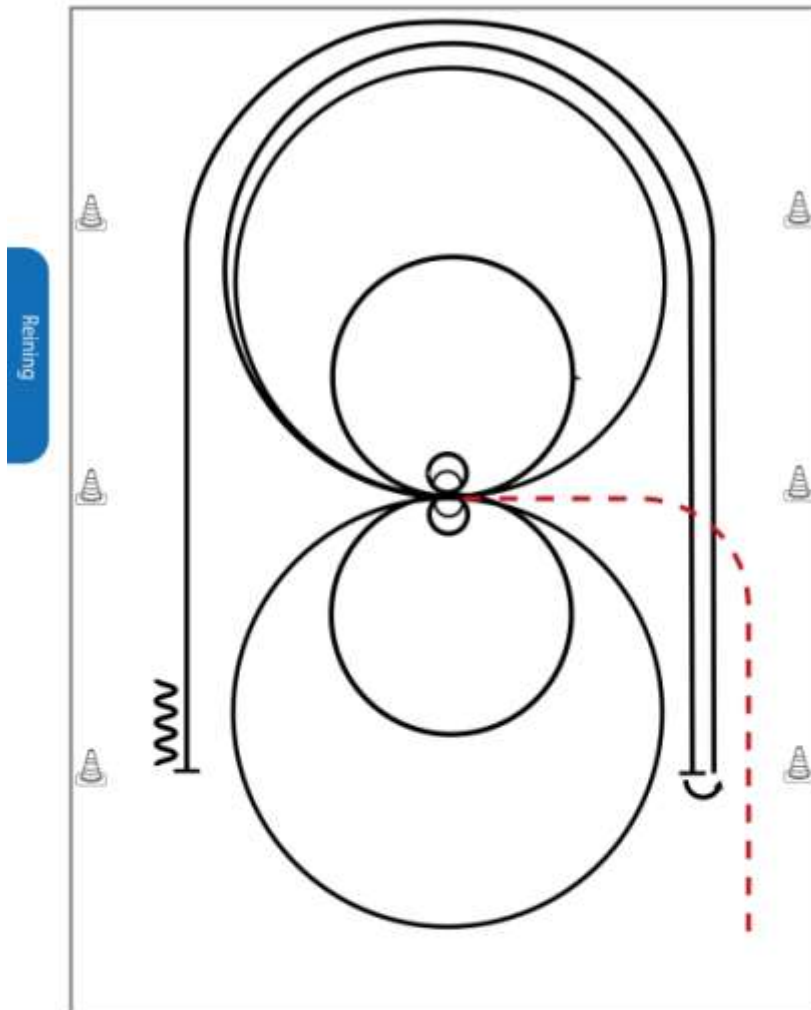

Im Trab zur Mitte der Bahn. Beginn der Aufgabe aus dem Schritt oder Stand.

- 1) 2 Zirkel rechts, 1. groß und schnell, **2. klein** und langsam, Stop bei X, verharren
- 2) 2 Spins rechts, verharren
- 3) 2 Zirkel links, 1. groß und schnell, **2. klein** und langsam, Stop bei X, verharren
- 4) 2 Spins links, verharren
- 5) Galopp (**rechts**) auf dem Zirkel, der nicht geschlossen wird, Run Down entlang der langen Seite, Stop mind. 6,00m von der Bande entfernt hinter dem **Mittelmarker**, Rollback **links**, kein Verharren
- 6) Galopp (**links**) auf dem Zirkel, der nicht geschlossen wird, Run Down entlang der langen Seite, Stop mind. 6,00m von der Bande entfernt hinter dem **Mittelmarker**, Rückwärtsrichten mind. 3,00m, Verharren

Der Reiter muss das Kopfstück zur Gebisskontrolle vor dem Richter abnehmen.

ERSTE WESTERNREITER UNION DEUTSCHLAND E.V.

GERMAN OPEN 2026



11.-20. SEPT

GUT MATHESHOF · RIEDEN/ KREUTH
DEUTSCHE
MEISTERSCHAFT
WESTERNREITEN



ERSTE
WESTERNREITER
UNION

www.erstewesternreiter.de

LK 3B Ranch Riding

#20 Ranch Riding Q/M jun. LK 1/2 + 3 Arenagröße min. 20 x 40 m

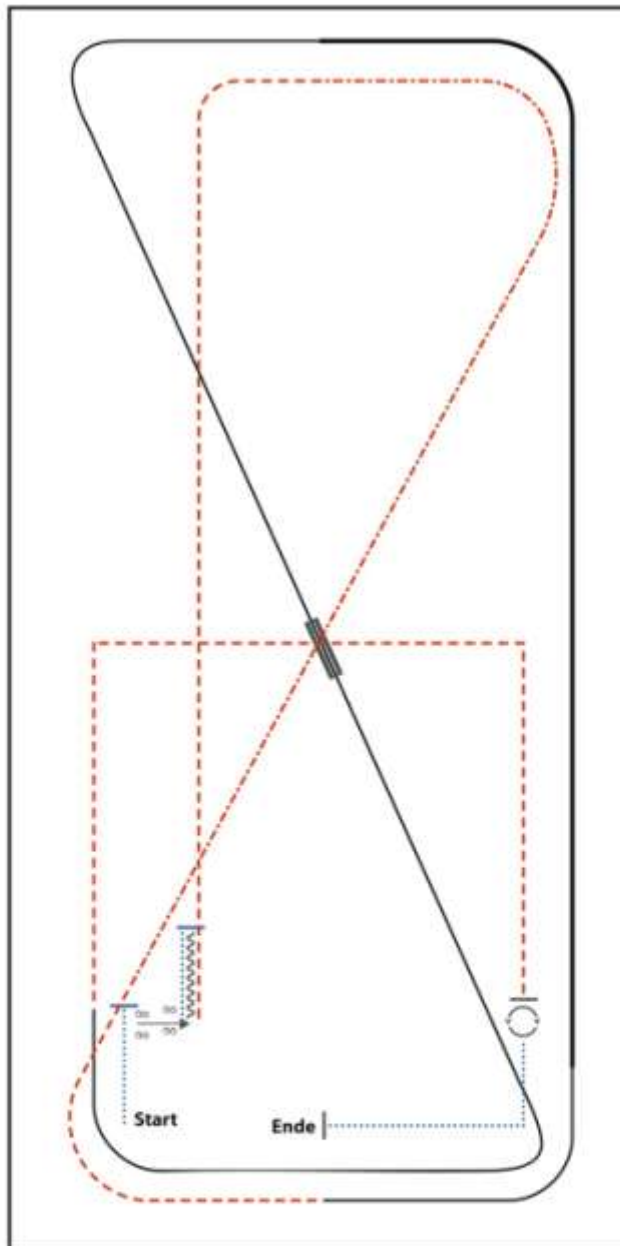

- 1) WALK, STOP
- 2) SIDEPASS RIGHT
- 3) WALK, STOP, BACK UP
- 4) TROT
- 5) EXTENDED TROT, TROT
- 6) LOPE (LL)
- 7) EXTENDED LOPE (LL), LOPE (LL)
- 8) LEADCHANGE (SIMPLE OR FLYING)
- 9) LOPE (RL)
- 10) TROT CORNERS
- 11) STOP, 360° TURN (LEFT OR RIGHT)
- 12) WALK, STOP

WALK (SCHRITT)
EXTENDED WALK
JOG/TROT (TRAB)	-----
EXTENDED TROT	-----
LOPE (GALOPP)	—————
EXTENDED LOPE	—————
BACK UP (RÜCKWÄRTS)	~~~~~
LEAD CHANGE (GALOPPWECHSEL)	=====
TURN (DREHUNG)	○

Pattern Samstag



ALLAROUND
ACADEMY

Constance Boldt

Q LK 2/1A , Q LK 2/1B Showmanship At Halter

#28 Showmanship at Halter Q M LK 1/2 A/B

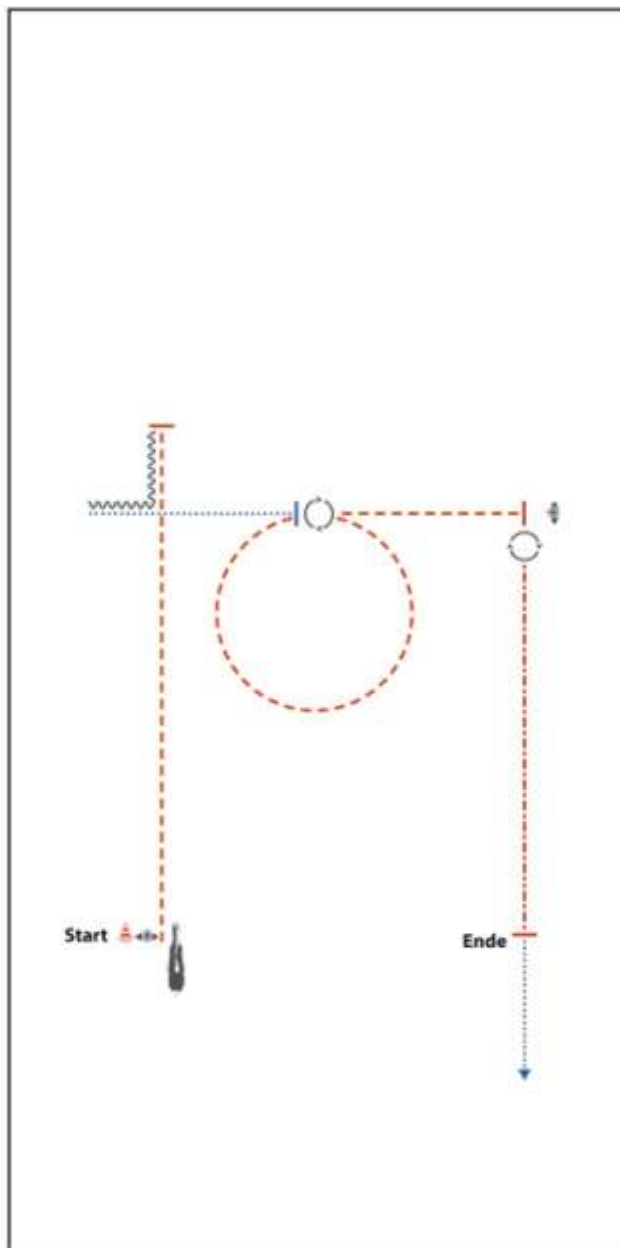

BE READY AT MARKER

- 1) TROT
- 2) STOP, BACK UP
- 3) WALK
- 4) STOP, TURN 360°
- 5) TROT SMALL CIRCLE
- 6) TROT STRAIGHT TO THE JUDGE, STOP
- 7) SET UP
- 8) INSPECTION
- 9) TURN 450°
- 10) EXTENDED TROT, STOP, WALK OUT

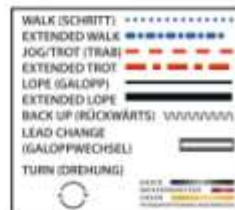

LK 1-3B Showmanship At Halter

Pattern Showmanship at Halter #11 - LK 3

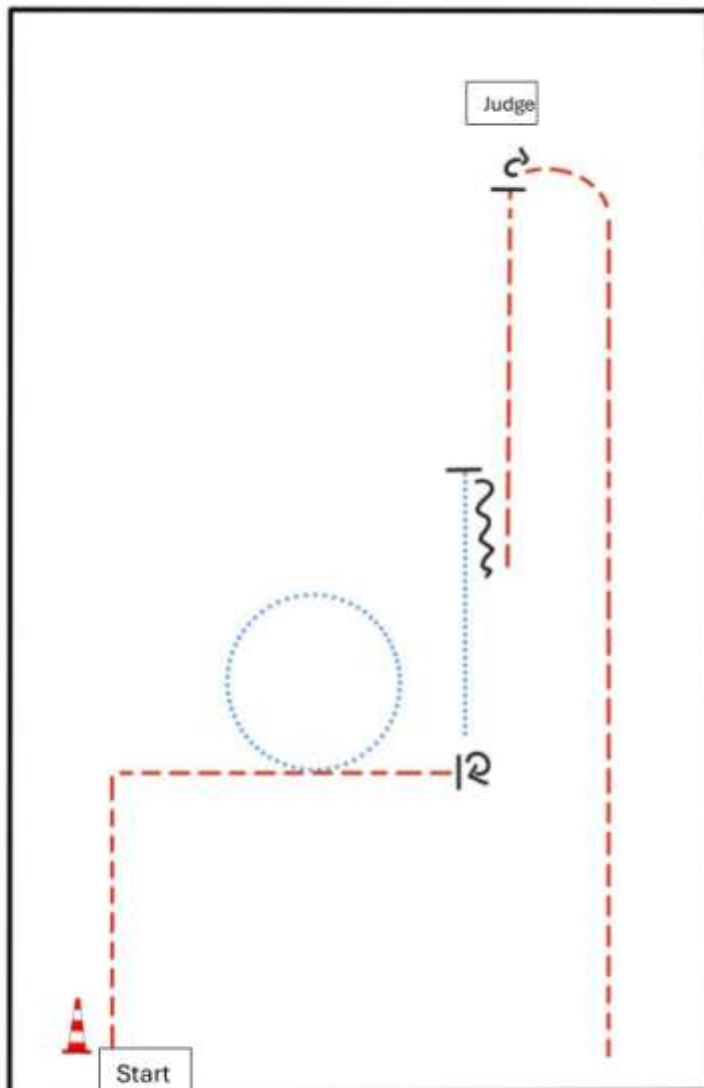

BE READY AT MARKER

1. TROT CORNER
2. WALK SMALL CIRCLE
3. TROT, STOP
4. TURN 270°
5. WALK, STOP
6. BACK UP (AT LEAST ONE HORSE LENGTH)
7. TROT, STOP
8. SET UP
9. INSPECTION
10. TURN 90°, TROT OUT

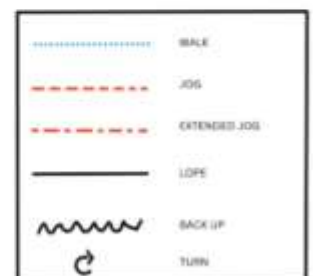

LK 4/5A, LK 4/5B Showmanship At Halter

Pattern Showmanship at Halter #12 - LK 4-5

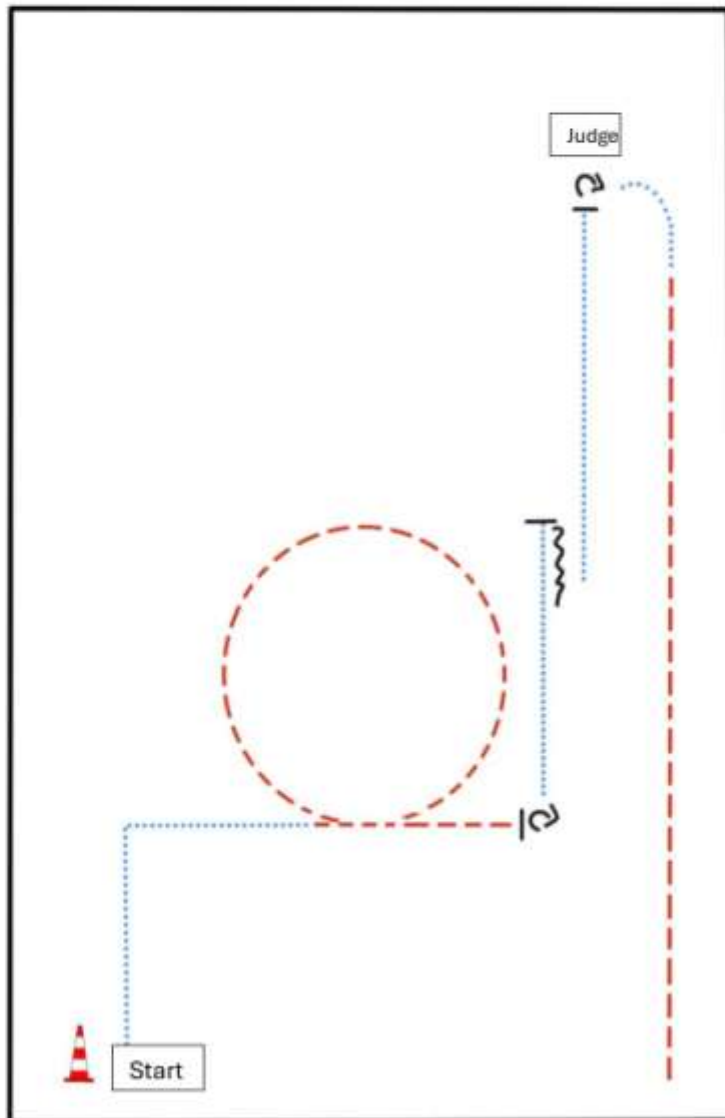

BE READY AT MARKER

- 1) WALK CORNER
- 2) TROT
- 3) STOP, TURN 270°
- 4) WALK, STOP
- 5) BACK UP (AT LEAST ONE HORSE LENGTH)
- 6) WALK, STOP
- 7) SET UP
- 8) INSPECTION
- 9) TURN 90°
- 10) TROT OUT

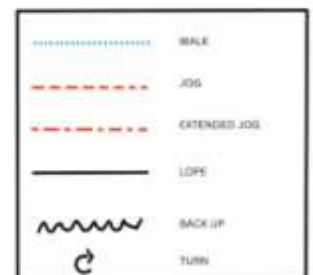

JUPF Ranch Riding 4j.



Jungferde Ranch Riding Pattern 11 (4j.)

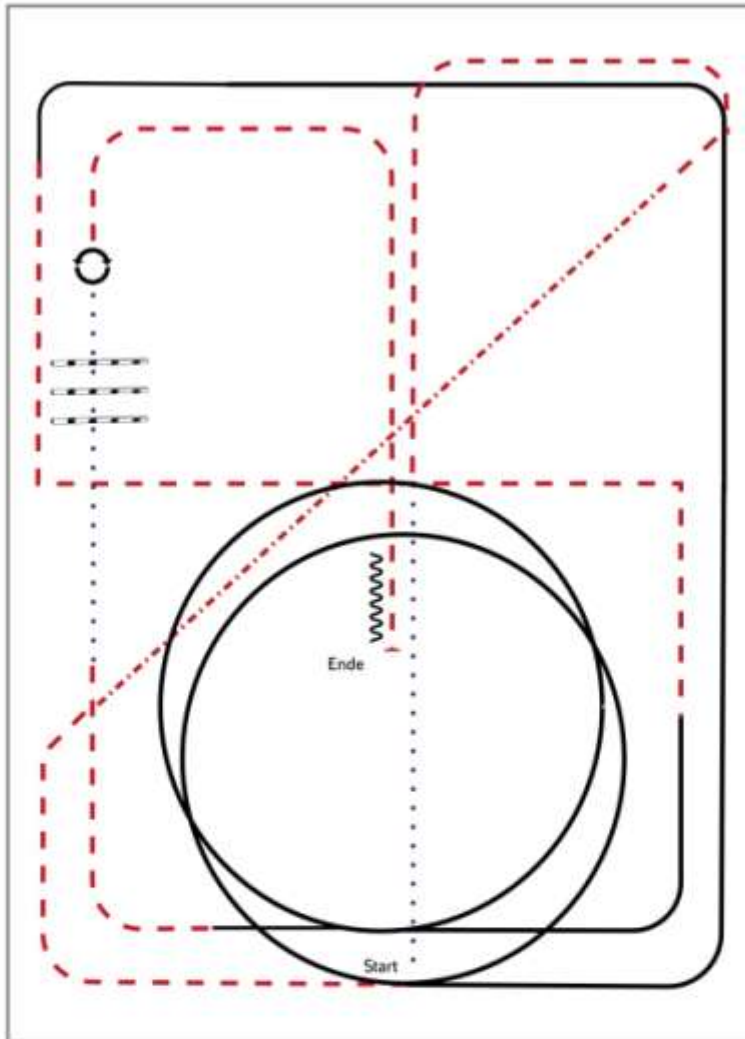

- 1) Walk, Trot
- 2) Extended Trot, Trot
- 3) Lope LL
- 4) Trot corners
- 5) Lope RL
- 6) Trot
- 7) Walk over
- 8) Turns 360° each direction
- 9) Trot, Stop, Back up

Legende:	
Schritt	
Trot	
Gefüpp	
Wechselzone	
Rückwärts	

LK 2A, LK 1A, LK 1B Western Riding



Western Riding Pattern 9 (für Senior-Pferde), Arena mind. 20 x 45 Meter

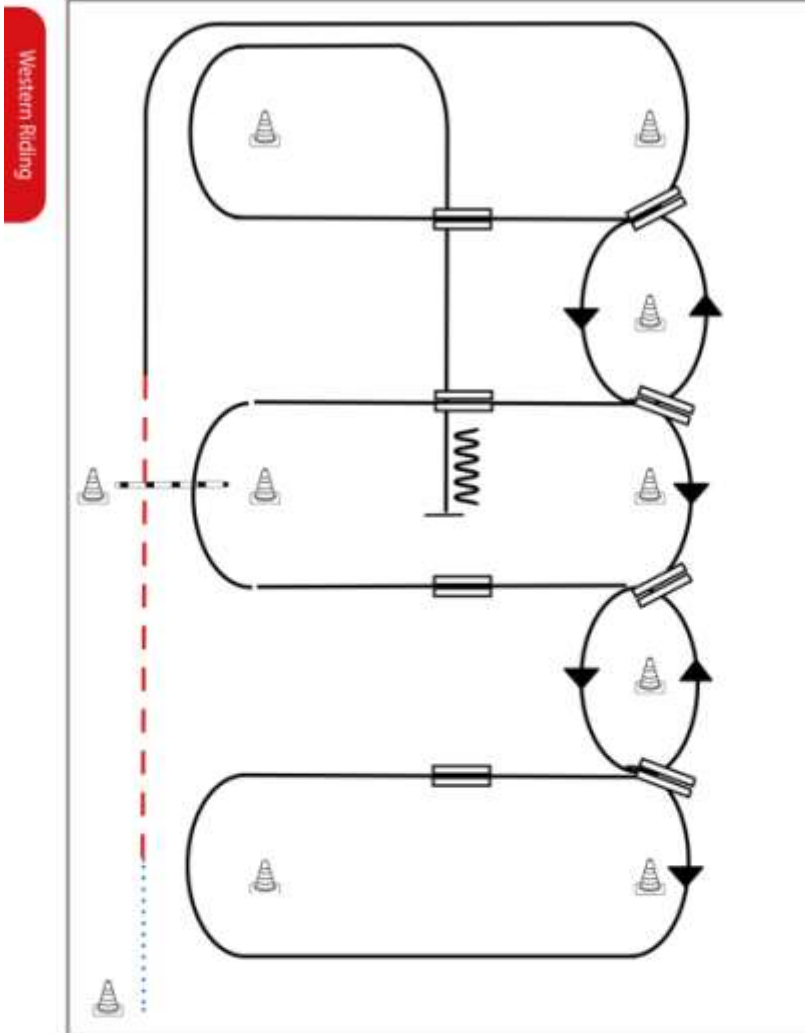

- 1) Schritt vom Start-Pylon zum ersten Marker, Übergang zum Trab, Trab über die Stange.
- 2) Übergang zum Rechtsgalopp, Galopp an der kurzen Seite
- 3) 1. Galoppwechsel auf der Linie
- 4) 2. Galoppwechsel auf der Linie
- 5) 3. Galoppwechsel auf der Linie
- 6) 4. Galoppwechsel auf der Linie, Galopp an der kurzen Seite
- 7) 1. Galoppwechsel mit Seitenwechsel
- 8) 2. Galoppwechsel mit Seitenwechsel
- 9) Galopp über die Stange
- 10) 3. Galoppwechsel mit Seitenwechsel
- 11) 4. Galoppwechsel mit Seitenwechsel
- 12) Mitte der kurzen Seite abwenden, Stop auf Höhe des Mittelmarkers, Rückwärtsrichten





 **BESTICKUNG**

 **TEAMBEKLEIDUNG**

WWW.CIBLU.EU

CIBLU Stich  info@ciblu-stich.eu

Q LK 2/1A sen, Q LK 1/2B Trail

Trail-Set 10 #1 Q M LK 2/1 Senior Arenagröße 20 x 40 m

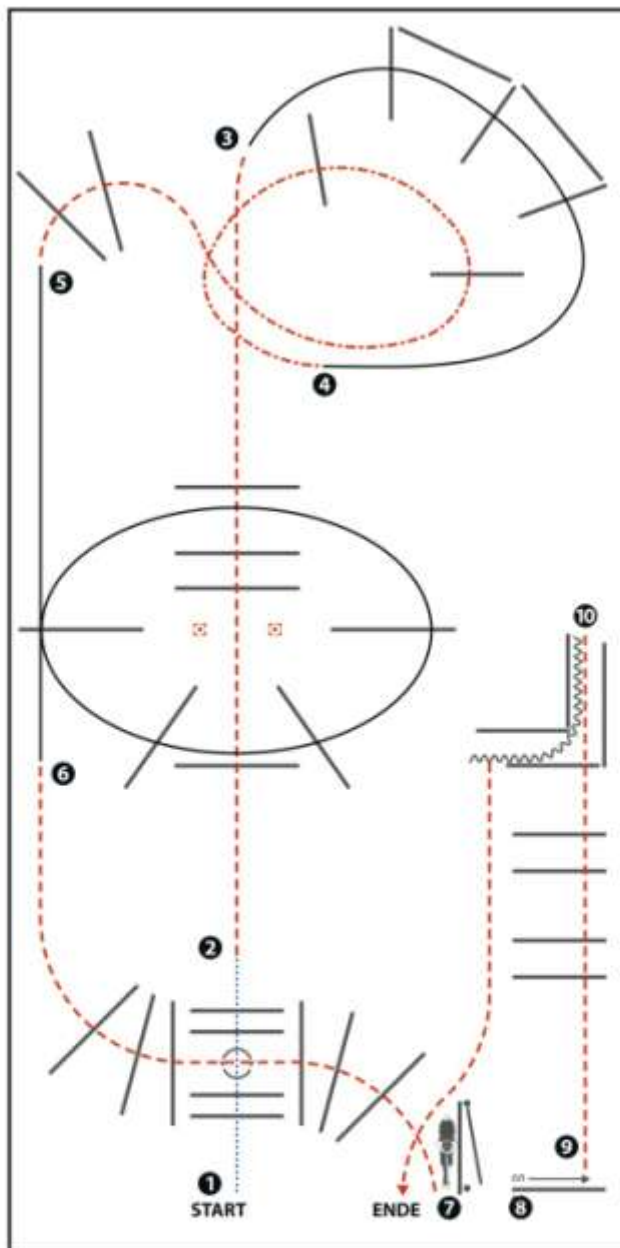

(Erhöhungen optional)

- 1) WALK OVER INTO BOX,
360° TURN (LEFT OR RIGHT), WALK OUT
- 2) JOG OVER
- 3) LOPE OVER (RL)
- 4) EXTENDED JOG OVER 2 POLES, JOG OVER 2POLES
- 5) LOPE OVER (LL)
- 6) JOG OVER
- 7) GATE LH WITH POLE
- 8) SIDEPASS RIGHT
- 9) JOG OVER POLES AND INTO CHUTE
- 10) BACK UP, 90° TURN RIGHT, JOG OUT

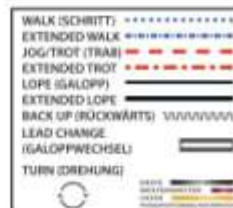

Q LK 2/1 jun Trail

Trail-Set 10 #2 Q M LK 2/1 Junior Arenagröße 20 x 40 m

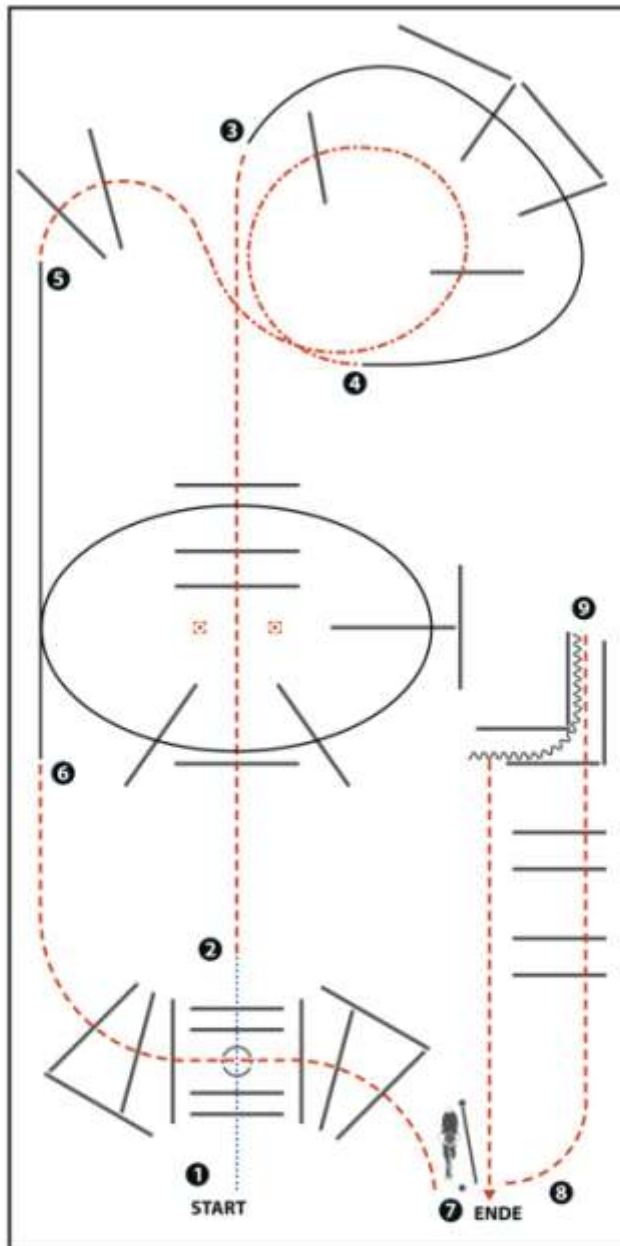

(Erhöhungen optional)

- 1) WALK OVER INTO BOX,
360° TURN (LEFT OR RIGHT), WALK OUT
- 2) JOG OVER
- 3) LOPE OVER (RL)
- 4) EXTENDED JOG OVER 2 POLES, JOG OVER 2 POLES
- 5) LOPE OVER (LL)
- 6) JOG OVER
- 7) GATE LH
- 8) JOG OVER POLES AND INTO CHUTE
- 9) BACK UP, 90° TURN RIGHT, JOG OUT

WALK (SCHRI TT)
EXTENDED WALK
JOG/TROT (TRABI)
EXTENDED TROT
LOPE (GALOPP)
EXTENDED LOPE
BACK UP (RÜCKWÄRTS)	~~~~~
LEAD CHANGE (GALOPPWECHSEL)
TURN (DREHUNG)

A LK 3 Trail

Trail-Set 10 #5 LK 3 Arenagröße 20 x 40 m

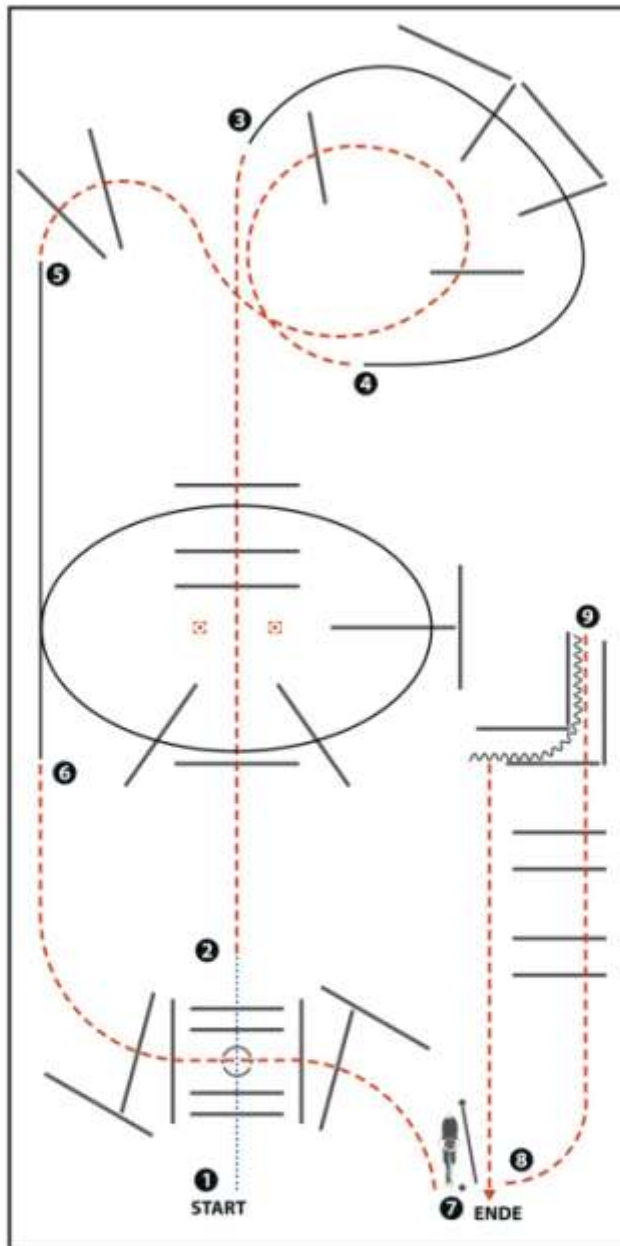

(Erhöhungen optional)

- 1) WALK OVER INTO BOX,
360° TURN (LEFT OR RIGHT), WALK OUT
- 2) JOG OVER
- 3) LOPE OVER (RL)
- 4) JOG OVER
- 5) LOPE OVER (LL)
- 6) JOG OVER
- 7) GATE LH
- 8) JOG OVER POLES AND INTO CHUTE
- 9) BACK UP, 90° TURN RIGHT, JOG OUT

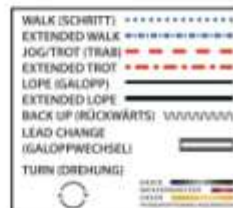

LK 1-3 Horse&Dog Trail

Trail-Set 10 #5 LK 3 Arenagröße 20 x 40 m

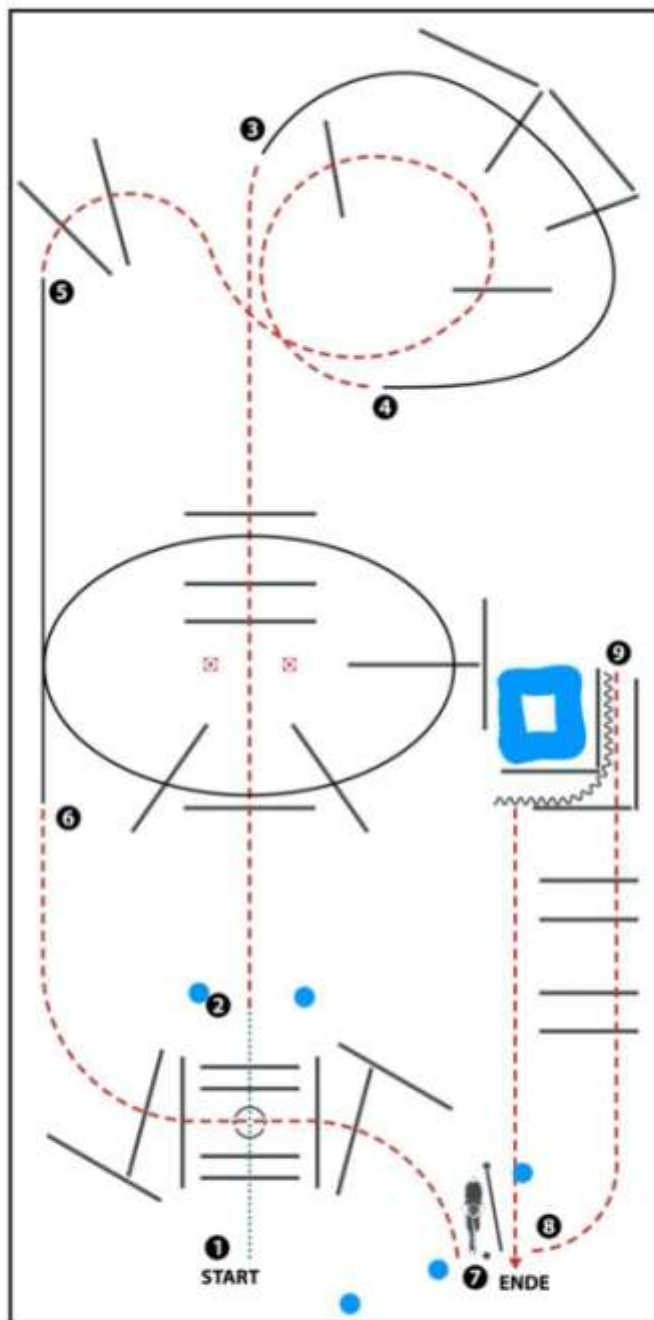

(Erhöhungen optional)

- Hund ableinen
Hund an Pylone
- 1) WALK OVER INTO BOX, 360° TURN (LEFT OR RIGHT), WALK OUT
 - 2) JOG OVER
 - 3) LOPE OVER (RL)
 - 4) JOG OVER
 - 5) LOPE OVER (LL)
 - 6) JOG OVER
 - 7) GATE LH
 - 8) JOG OVER POLES AND INTO CHUTE
 - 9) BACK UP, 90° TURN RIGHT, JOG OUT
- Hund bei Fuß
- Hund in Viereck
Hund anleinen

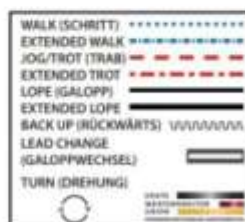

Pattern Sonntag



**sporthaus
VERDEN**



Schafhof Equipts

Carmen Voigtland

JUPF Trail 4j.



Jungferde Trail Pattern 7 (4j.)

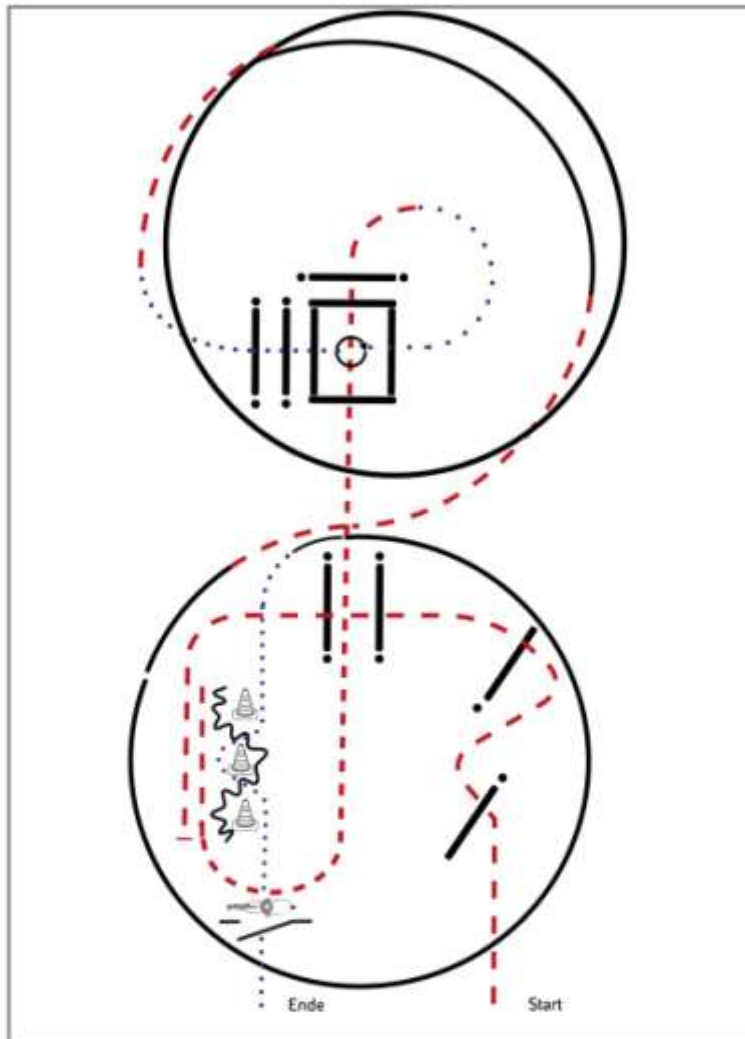

- 1) Trab, Trabserpentin, Trabstangen
- 2) Anhalten, Rückwärt durch Pylonen
- 3) Trab, Trabstangen
- 4) Schritt, im Schritt in die Box, 360° (links oder rechts)
- 5) Schrittstangen
- 6) Trab, Rechtsgalopp
- 7) Trab, Linksgalopp
- 8) Schritt, Slalom
- 9) Tor, im Schritt die Arena verlassen

Legende:	
Schritt
Trab	-----
Galopp	-----
Wechselzone	=====
Rückwärts	~~~~~

JUPF Trail 5j.



Jungferde Trail Pattern 8 (5j.)

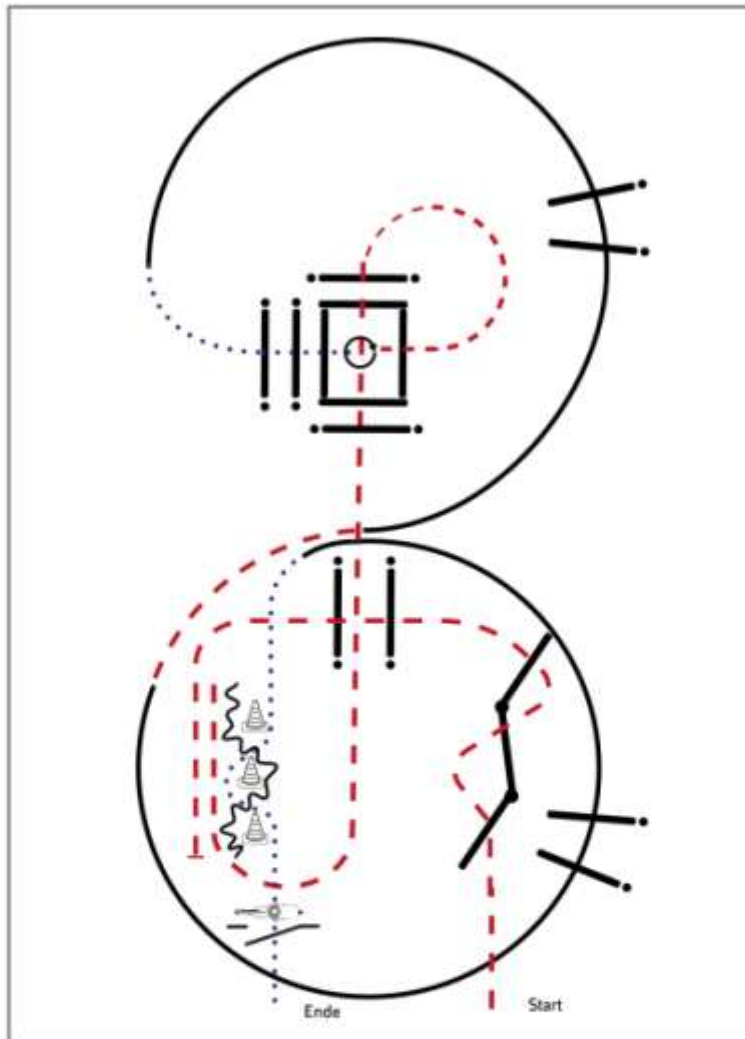

Jungferde

- 1) Trab, Trabserpentin, Trabstangen
- 2) Anhalten, Rückwärt durch Pylonen
- 3) Trab, Trabstangen
- 4) Trab in die Box, 360° (links oder rechts)
- 5) Schrittstangen
- 6) Rechtsgalopp, Galoppstangen
- 7) Trab, Linksgalopp, Galoppstangen
- 8) Schritt, Slalom
- 9) Tor, im Schritt die Arena verlassen

Legende:	
Schritt
Trab	-----
Galopp	—————
Wechselzone	▭
Rückwärts	~~~~~

YS Challenge 6j.



Youngstars Challenge Pattern 2 (6j.) (Empfohlen für Hallen oder Plätze ab 25x50m)

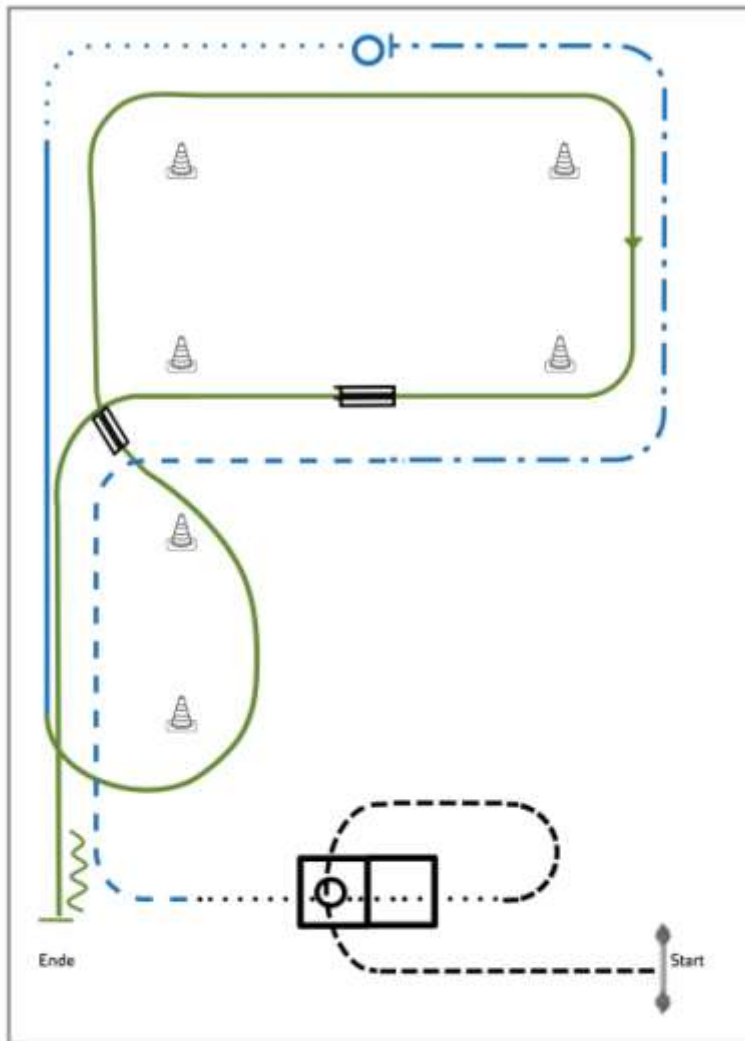

- 1) Tor (TH)
- 2) Jog over, Walk, Walk in (TH)
- 3) Walk in, 360° Turn either way, Walk out (TH)
- 4) Trot, Extended Trot, Stop (RR)
- 5) Turn 360° (each direction either way first) (RR)
- 6) Walk, Lope (RR)
- 7) Galoppwechsel auf der Linie (WR)
- 8) Galoppwechsel mit Seitenwechsel (WR)
- 9) Linksgalopp, Stop, Rückwärtsrichten (WR)

Legende:	
Schritt
Trot	-----
Galopp	-----
Wechselzone	▬▬▬
Rückwärts	∩∩∩



Jetzt entdecken!



Muskelaufbau beginnt im *Futtertrog*

**Echte Stärke braucht
die richtigen Nährstoffe**

- Mit 100 % verwertbaren Aminosäuren & Vitamin E
- Für eine kräftige Muskulatur
- Für optimale Knochen-, Haar-, Haut- & Antikörperproduktion

Für sichtbaren Muskelaufbau, schnelle Regeneration und maximale Leistungsfähigkeit.



LK 3A Western Horsemanship

Pattern Western Horsemanship #2 - LK 3

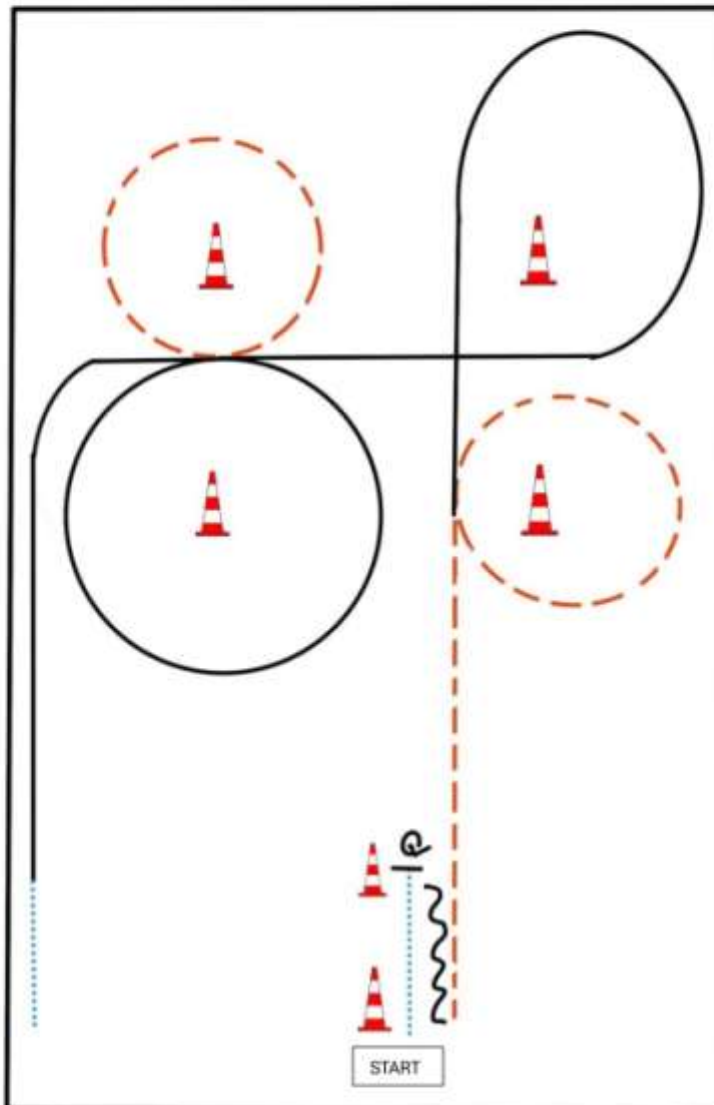

BE READY AT MARKER

- 1) WALK, STOP
- 2) TURN 360° LEFT OR RIGHT
- 3) BACK UP
- 4) JOG
- 5) LOPE (RL)
- 6) JOG SMALL CIRCLE RIGHT
- 7) LOPE (LL)
- 8) WALK, WALK OUT

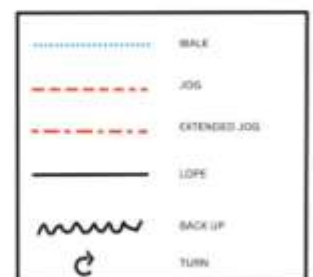

Walk/Trot Western Horsemanship

Pattern Western Horsemanship #3 - WT

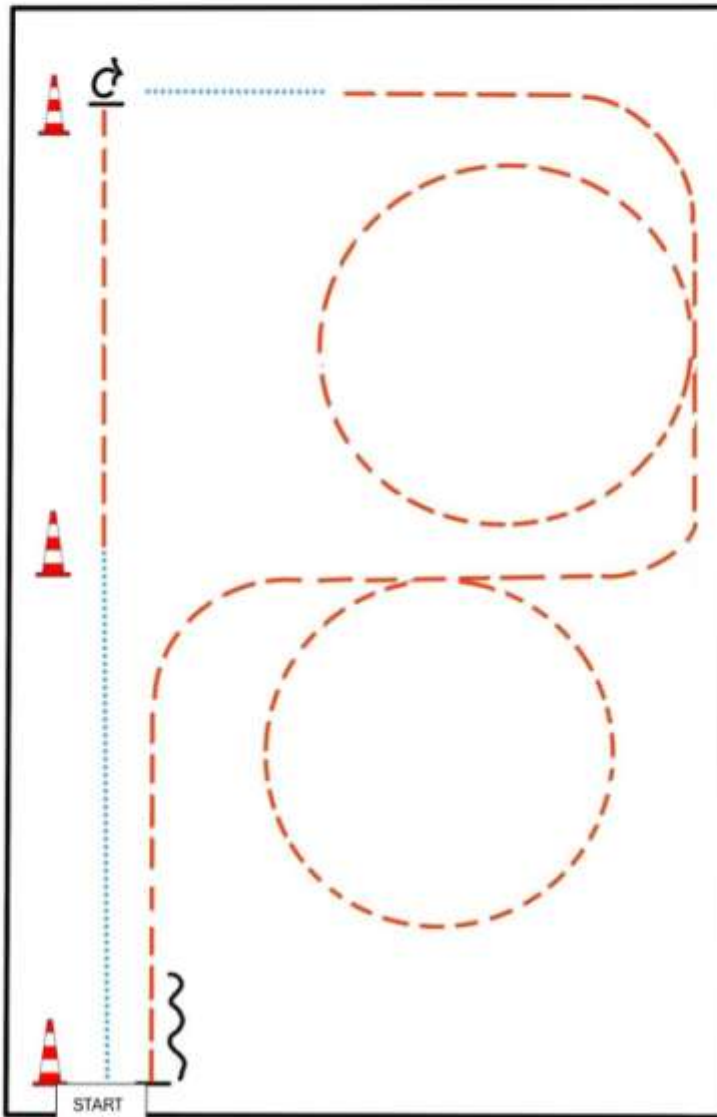

BE READY AT MARKER

- 1) WALK
- 2) JOG
- 3) STOP, TURN 90° RIGHT
- 4) WALK
- 5) JOG, JOG SMALL CIRCLE RIGHT
- 6) JOG, JOG SMALL CIRCLE LEFT
- 7) JOG, STOP
- 8) BACK UP

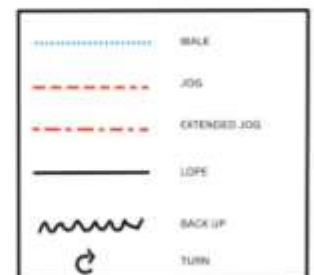

Walk/Trot Ranch Riding

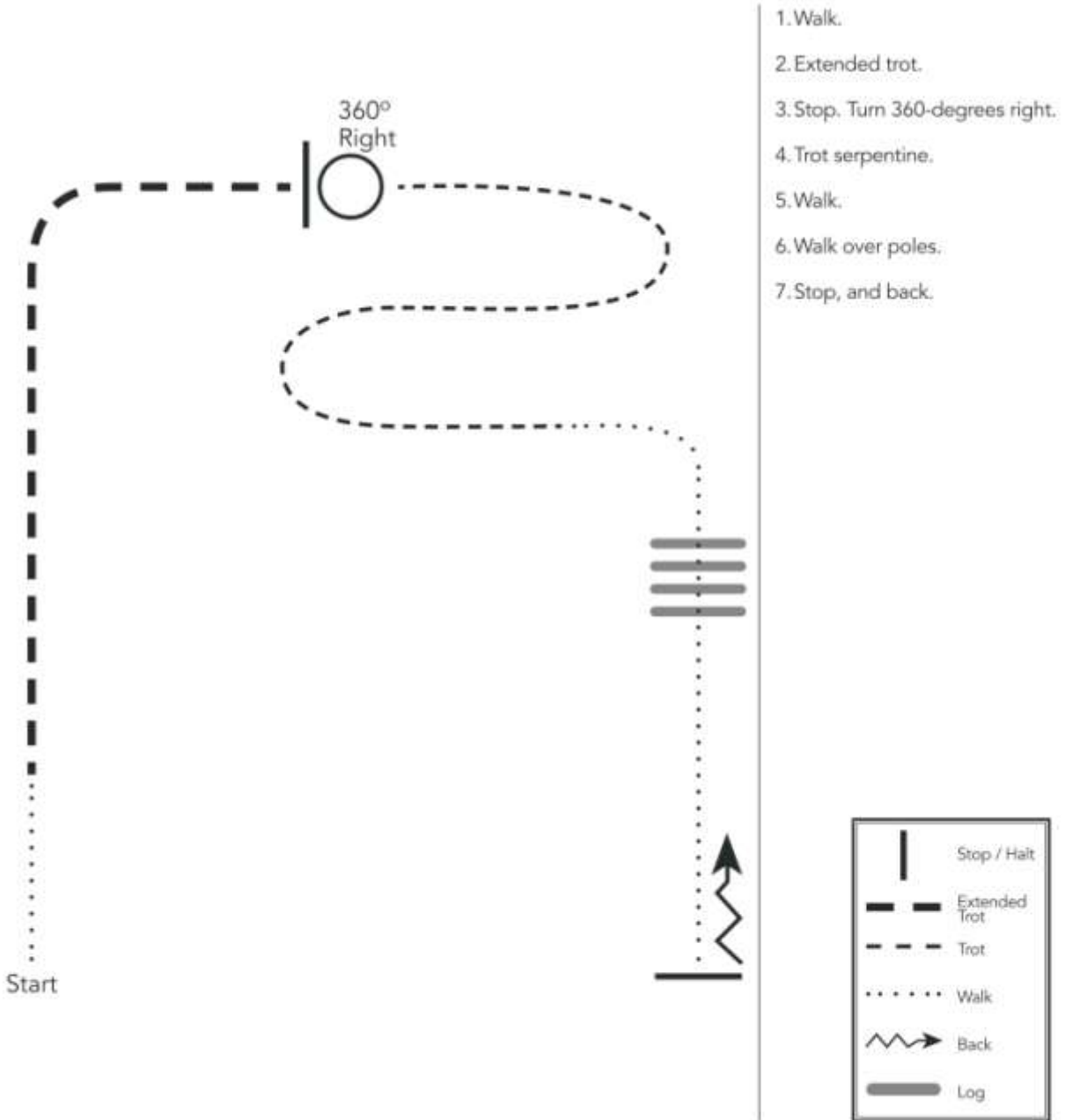

Q LK 2/1A Western Horsemanship

Western Horsemanship # 24 Q M LK 2/1 A+B

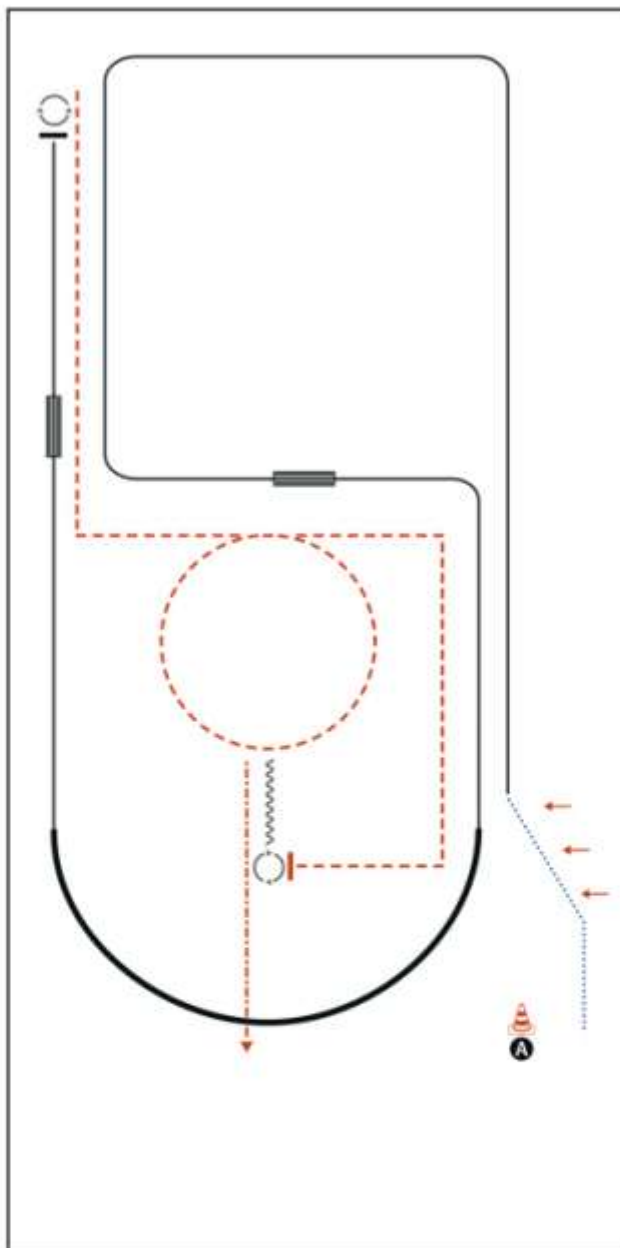

BE READY AT MARKER A

- 1) WALK, TWO TRACK LEFT
- 2) LOPE (LL)
- 3) LEADCHANGE (SIMPLE OR FLYING)
- 4) LOPE (RL), EXTENDED LOPE (RL), COLLECTED LOPE (RL)
- 5) LEADCHANGE (SIMPLE OR FLYING), LOPE (LL)
- 6) STOP, TURN 180° (LEFT OR RIGHT)
- 7) JOG CORNER, SMALL CIRCLE, JOG CORNERS
- 8) STOP, TURN 630° LEFT
- 9) TURN 540° RIGHT
- 10) BACK UP (AT LEAST ONE HORSE LENGTH), EXTENDED JOG OUT

WALK (SCHRITT)
EXTENDED WALK
JOG/TROT (TRAB)	-----
EXTENDED TROT	-----
LOPE (GALOPP)	————
EXTENDED LOPE	————
BACK UP (RÜCKWÄRTS)	~~~~~
LEAD CHANGE (GALOPPWECHSEL)	———
TURN (DREHUNG)	○

Pattern Sonntag



Constance Boldt

Q LK 2/1 A sen, Q 2/1B Ranch Riding

7 Ranch Riding Q/M sen. LK 1/2 Arenagröße min. 20 x 40 m

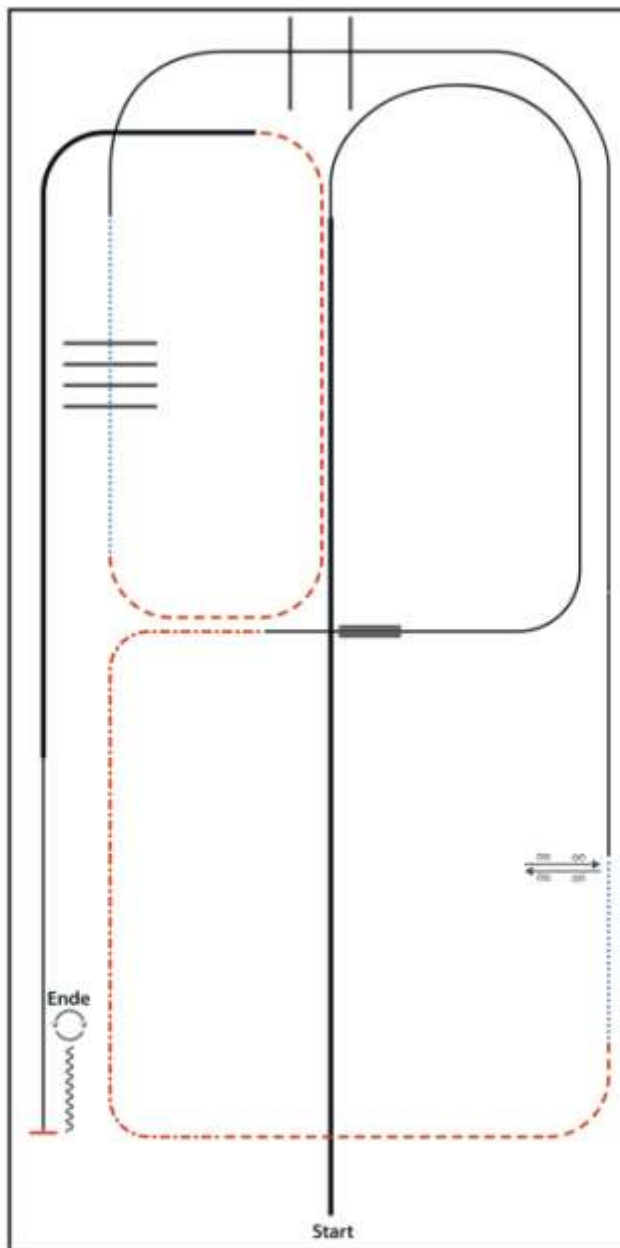

- 1) EXTENDED LOPE (RL)
- 2) LOPE (RL)
- 3) LEADCHANGE (SIMPLE OR FLYING), LOPE (LL)
- 4) EXTENDED TROT
- 5) TROT
- 6) WALK
- 7) SIDEPASS LEFT, SIDEPASS RIGHT
- 8) LOPE (LL), LOPE OVER
- 9) WALK OVER
- 10) TROT
- 11) EXTENDED LOPE (LL), LOPE (LL)
- 12) STOP, BACK UP
- 13) 360° TURNS (EACH DIRECTION)



Q LK 2/1A sen, Q 2/1B Western Riding



Western Riding Pattern 12 (für Senior-Pferde), Arena mind. 20 x 45 Meter

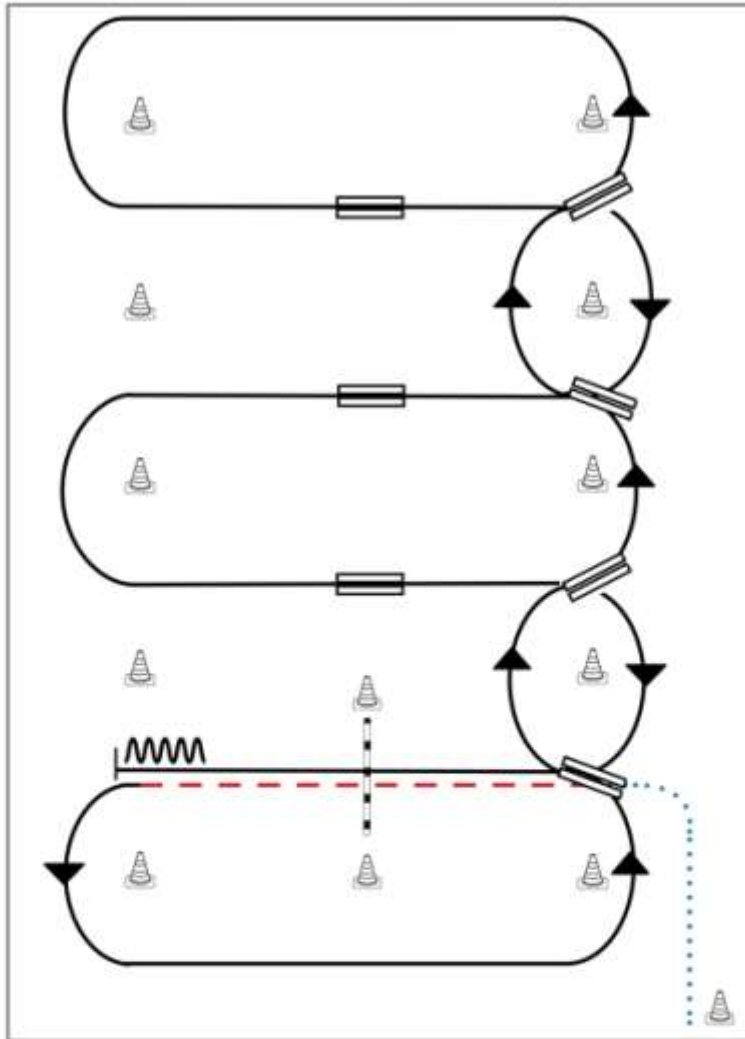

Western Riding

- 1) Schritt vom Start-Pylon, Übergang zum Trab zwischen den Markern, Trab über die Stange
- 2) Übergang zum Linksgalopp zwischen den Markern, Galopp an der kurzen Seite
- 3) 1. Galoppwechsel auf der Linie
- 4) 2. Galoppwechsel auf der Linie
- 5) 3. Galoppwechsel auf der Linie
- 6) 4. Galoppwechsel auf der Linie
- 7) 1. Galoppwechsel mit Seitenwechsel
- 8) 2. Galoppwechsel mit Seitenwechsel
- 9) 3. Galoppwechsel mit Seitenwechsel
- 10) Galopp über die Stange
- 11) Stop zwischen den Markern, Rückwärtsrichten

Legende:

Schritt
Trab
Galopp
Wechselzone	=====
Rückwärts	~~~~~

Q LK 2/1 jun, LK 3 Western Riding



Western Riding Pattern 15 (für Junior-Pferde, LK 3), Arena mind. 20 x 45 Meter

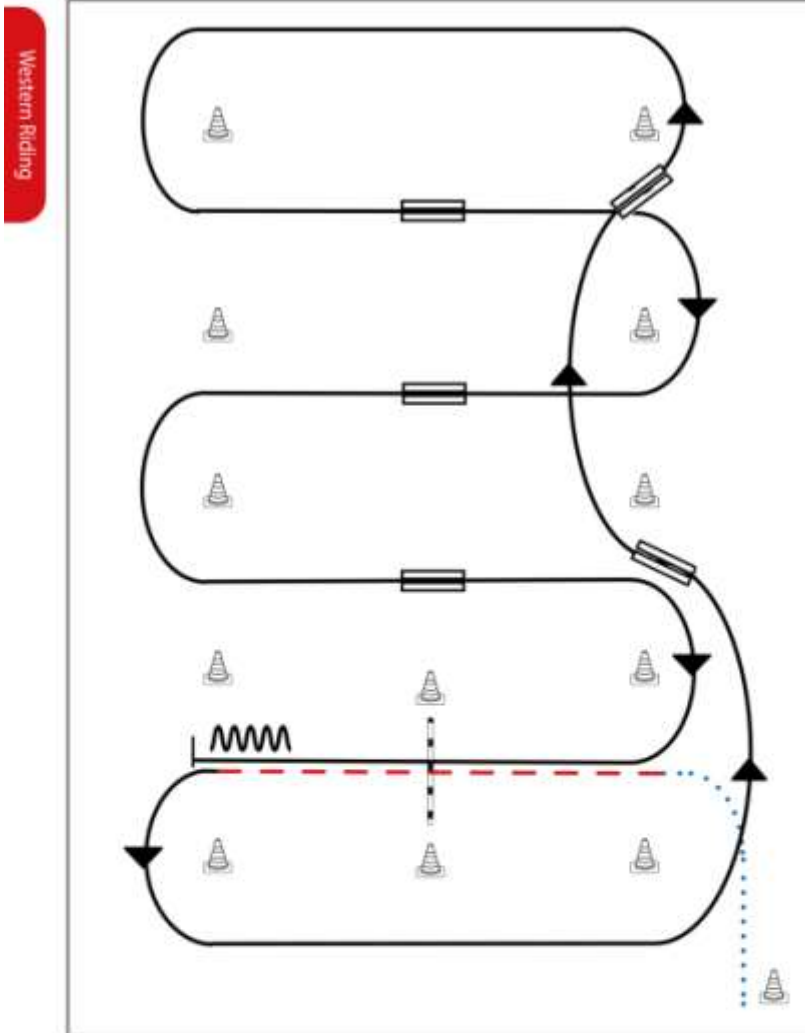

- 1) Schritt vom Start-Pylon, Übergang zum Trab zwischen den Markern, Trab über die Stange
- 2) Übergang zum Linksgalopp zwischen den Markern, Galopp an der kurzen Seite
- 3) 1. Galoppwechsel auf der Linie
- 4) 2. Galoppwechsel auf der Linie
- 5) 1. Galoppwechsel mit Seitenwechsel
- 6) 2. Galoppwechsel mit Seitenwechsel
- 7) 3. Galoppwechsel mit Seitenwechsel
- 8) Galopp über die Stange
- 9) Stop zwischen den Markern, Rückwärtsrichten

Legende:	
Schritt
Trab	— · — · — ·
Galopp	— · — · — ·
Wechselzone	▬▬▬▬
Rückwärts	~~~~~

LK 3B Western Horsemanship

Pattern Western Horsemanship #6 - LK 3

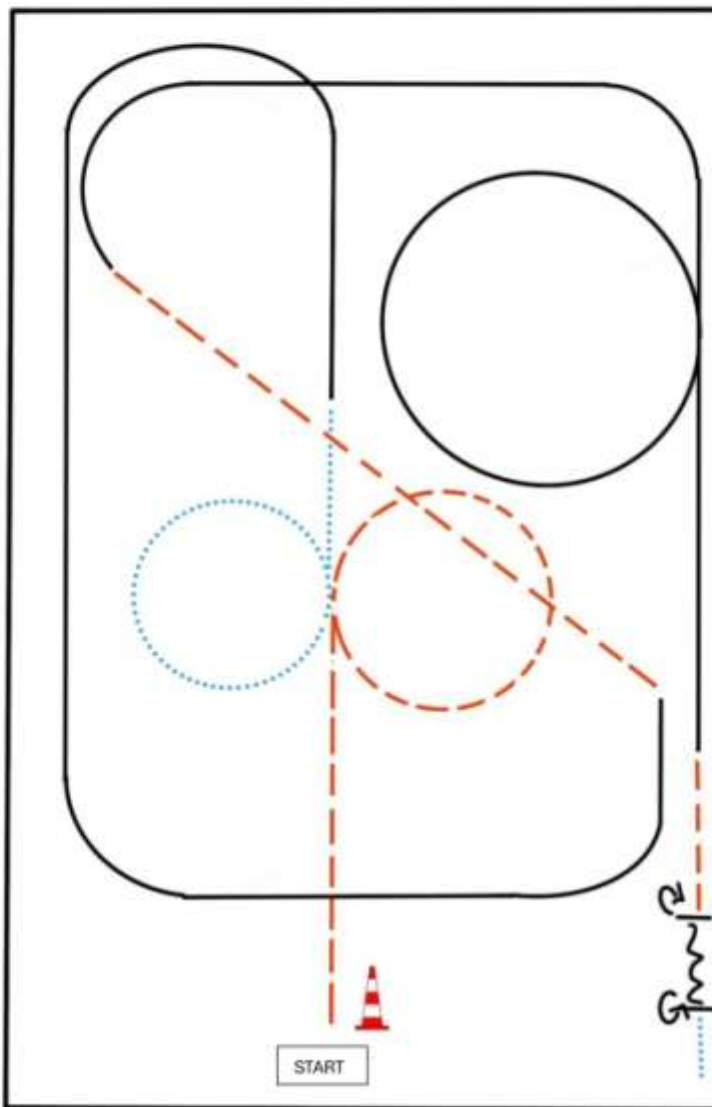

BE READY AT MARKER

- 1) JOG, JOG SMALL CIRCLE
- 2) WALK SMALL CIRCLE
- 3) LOPE (LL)
- 4) JOG
- 5) LOPE (RL)
- 6) JOG
- 7) STOP, TURN 180° RIGHT
- 8) BACK UP
- 9) TURN 180° LEFT, WALK OUT

