

Pattern Showmanship at Halter #3 - LK 4-5

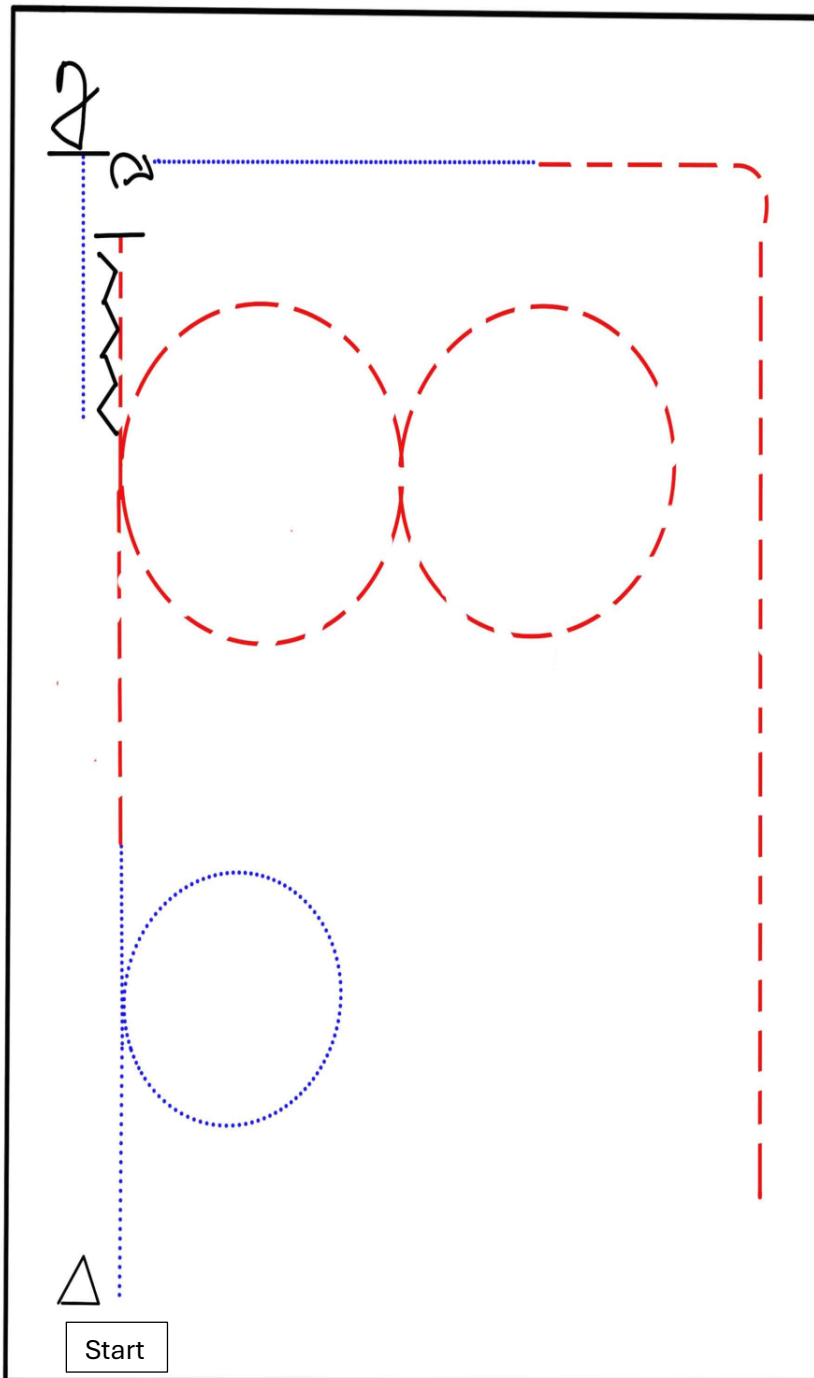

BE READY AT MARKER

- 1) WALK
- 2) TROT
- 3) STOP, BACK UP
- 4) WALK, STOP
- 5) SET UP
- 6) INSPECTION
- 7) TURN 90°
- 8) WALK, TROT

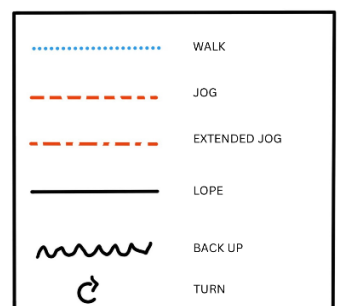

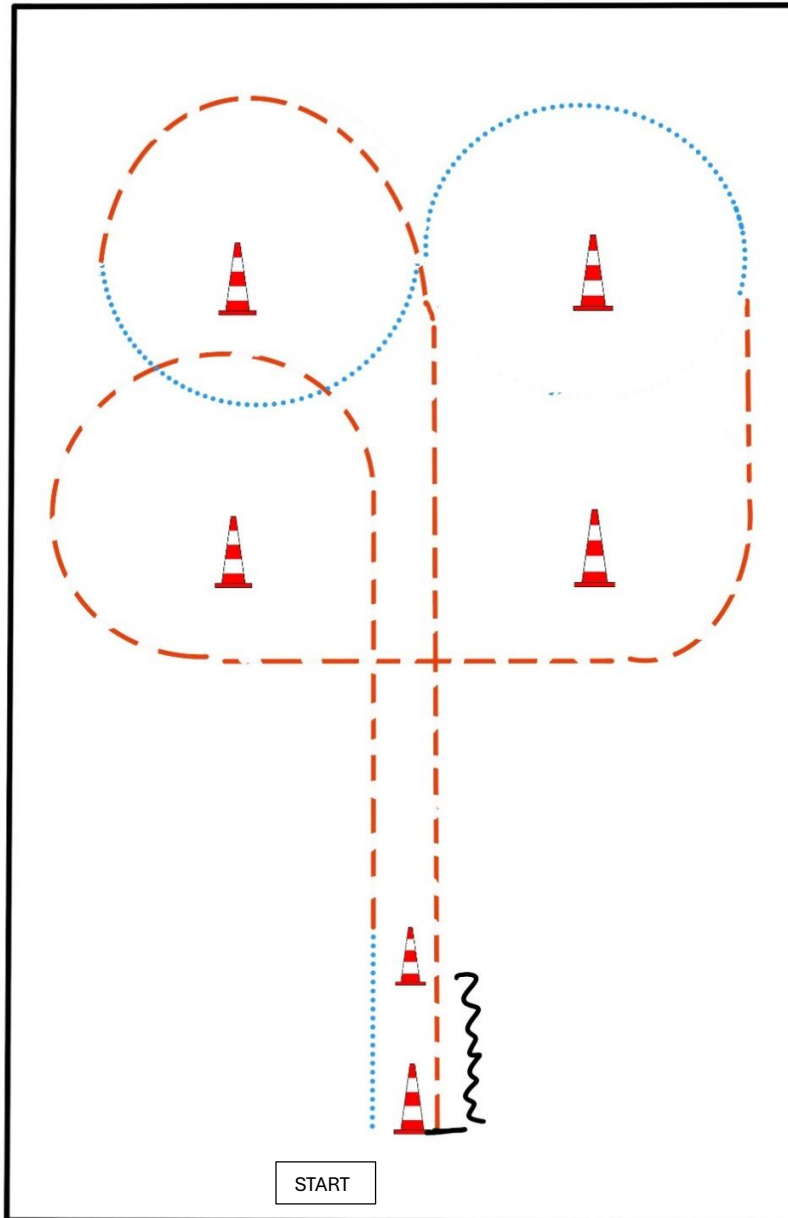

BE READY AT MARKER

- 1) WALK
- 2) JOG
- 3) WALK
- 4) JOG
- 5) STOP
- 6) BACK UP

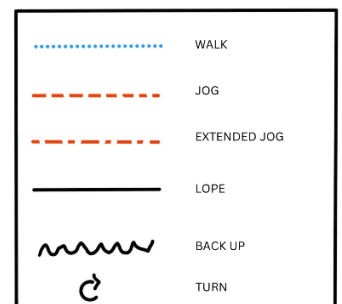

Pattern Western Horsemanship #4 - LK 4-5

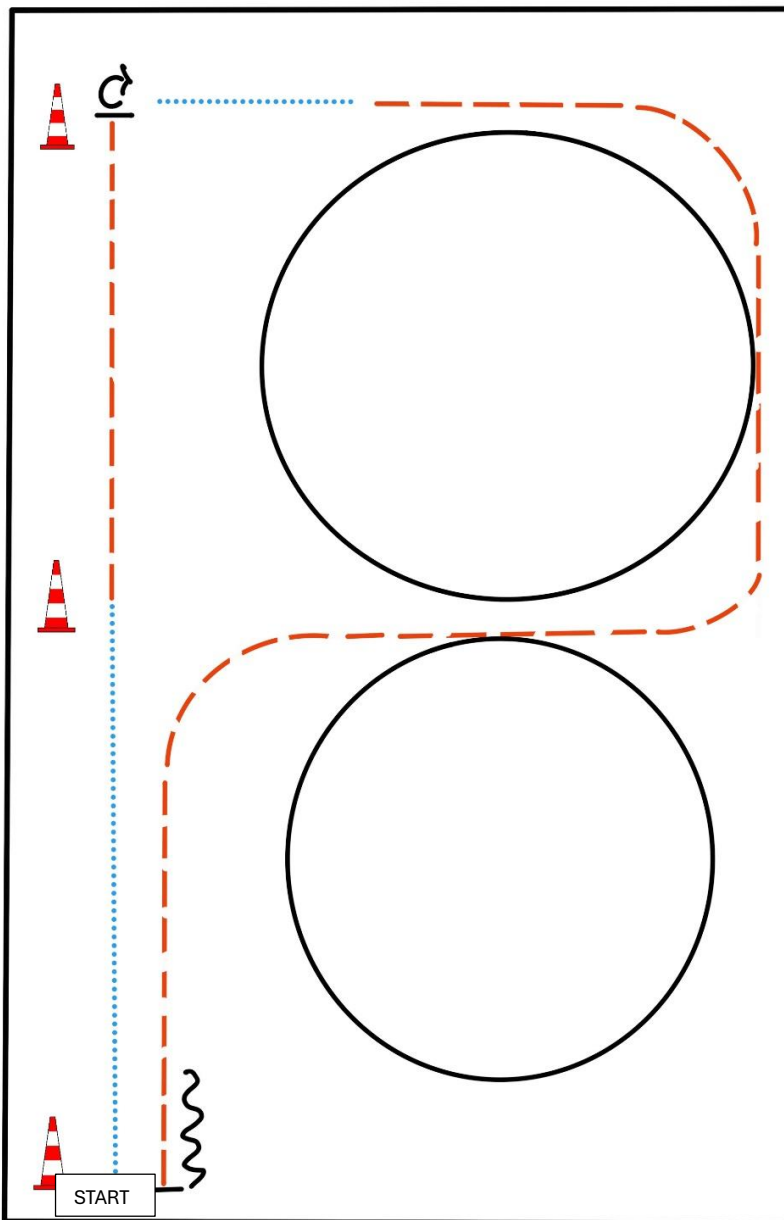

BE READY AT MARKER

- 1) WALK
- 2) JOG
- 3) STOP, TURN 90° RIGHT
- 4) WALK
- 5) JOG
- 6) LOPE (RL)
- 7) JOG
- 8) LOPE (LL)
- 9) JOG
- 10) STOP, BACK UP

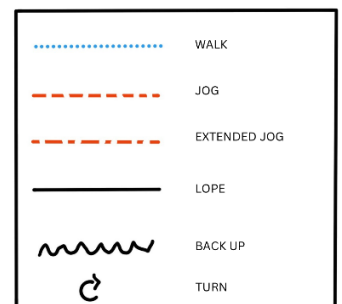

Pattern Western Horsemanship #4 - LK 4-5

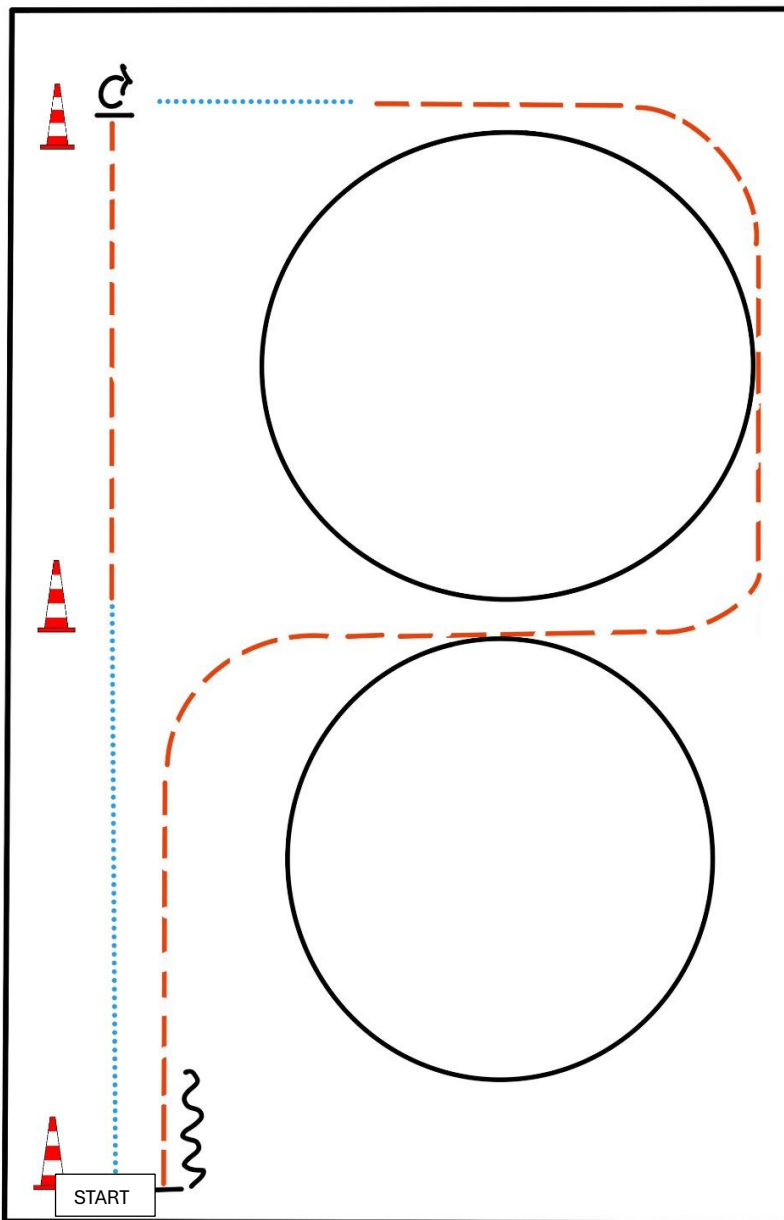

BE READY AT MARKER

- 1) WALK
- 2) JOG
- 3) STOP, TURN 90° RIGHT
- 4) WALK
- 5) JOG
- 6) LOPE (RL)
- 7) JOG
- 8) LOPE (LL)
- 9) JOG
- 10) STOP, BACK UP

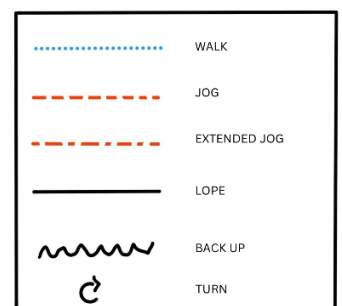

Pattern Western Horsemanship #4 - LK 4-5

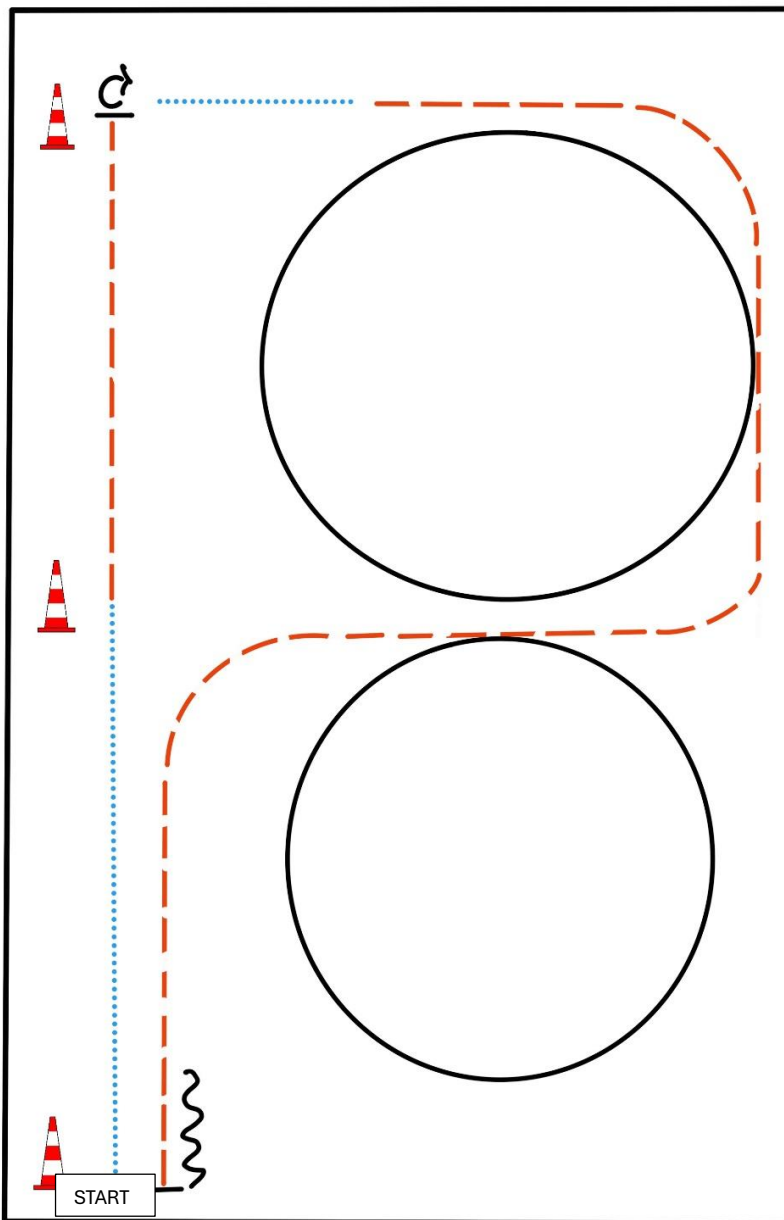

BE READY AT MARKER

- 1) WALK
- 2) JOG
- 3) STOP, TURN 90° RIGHT
- 4) WALK
- 5) JOG
- 6) LOPE (RL)
- 7) JOG
- 8) LOPE (LL)
- 9) JOG
- 10) STOP, BACK UP

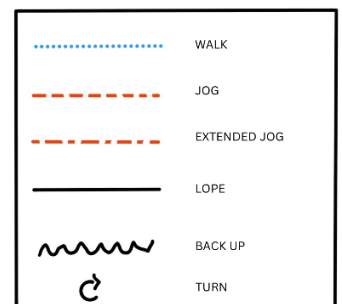

Jungferde Basis 4jährig

Erste Westernreiter Union
Deutschland e.V.

Jungferde Basis Pattern 7 (4j.)

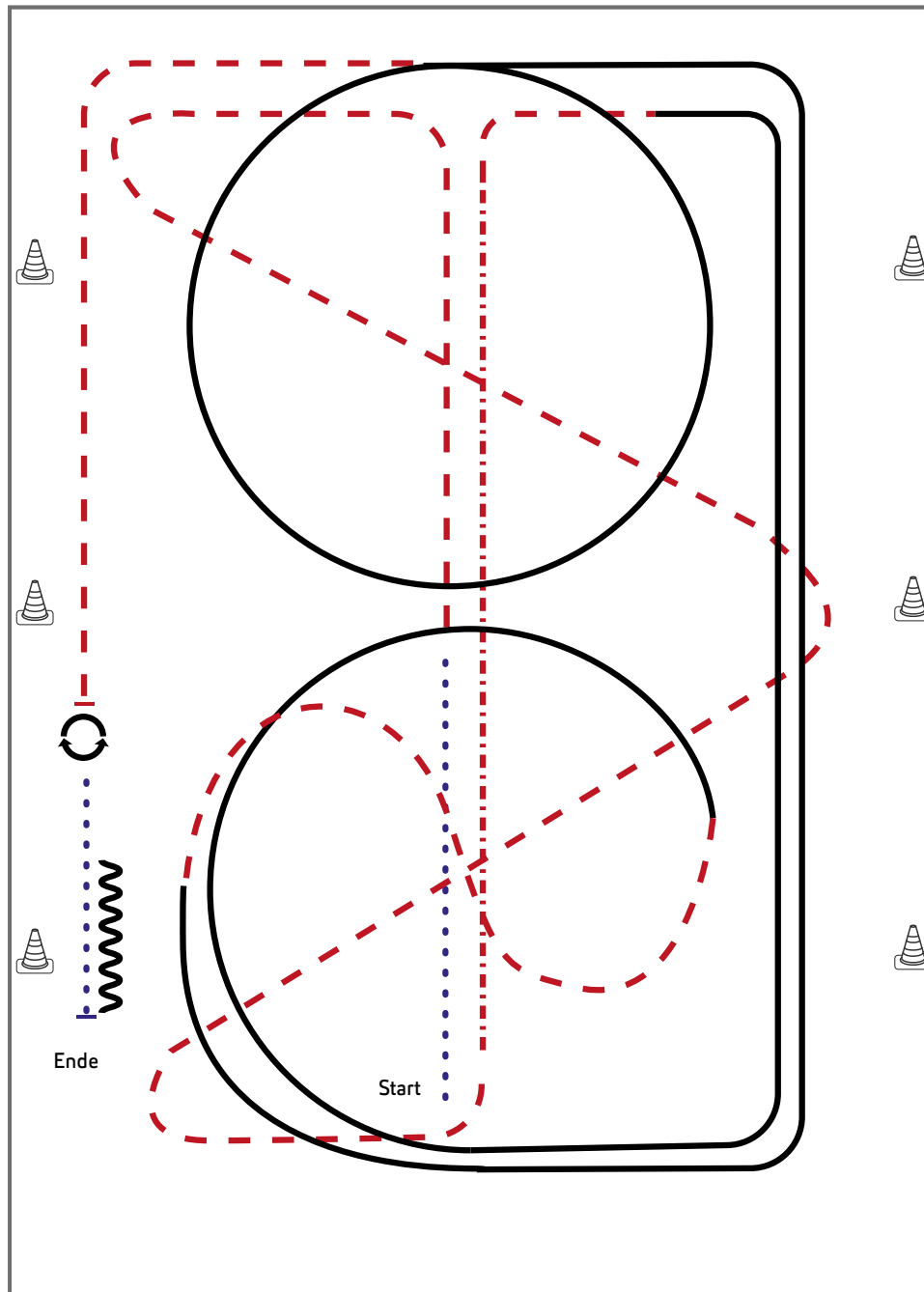

- 1) Schritt, Trab
- 2) zweimal durch die halbe Bahn wechseln
- 3) Auf der Mittellinie Tritte verlängern, Trab rechte Hand
- 4) Rechtsgalopp ganze Bahn, $\frac{3}{4}$ Zirkel,
- 5) Im Trab durch den Zirkel wechseln
- 6) Linksgalopp, $\frac{1}{4}$ Zirkel, ganze Bahn, Zirkel
- 7) Trab, Stopp
- 8) HHW 360° rechts oder links
- 9) Schritt, Anhalten, Rückwärts

Legende:

Schritt
Trab	-----
Galopp	—————
Wechselzone	—————
Rückwärts	~~~~~



Jungferde

Jungferde Basis 5jährig

Erste Westernreiter Union
Deutschland e.V.

Jungferde Basis Pattern 8 (5j.)

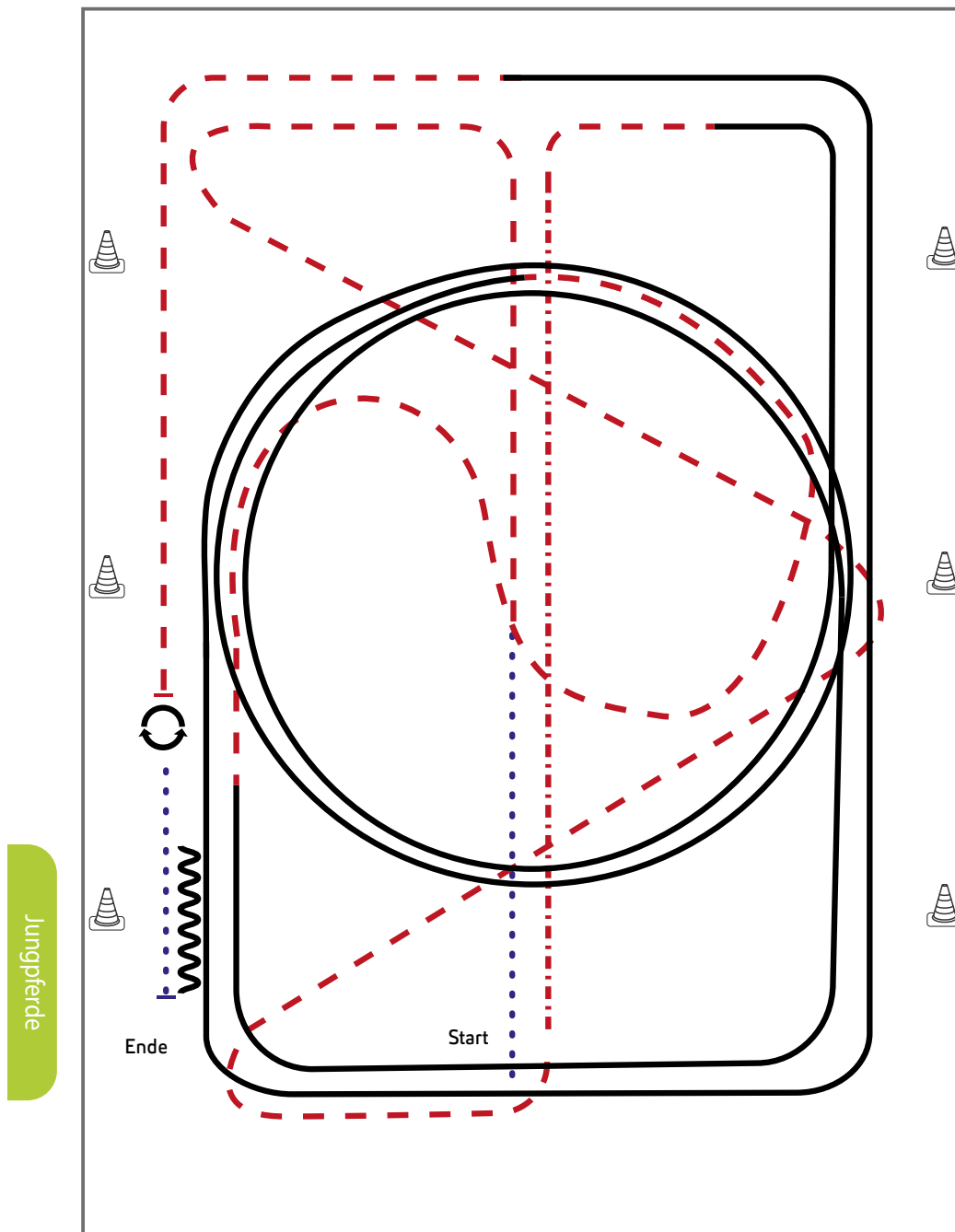

Jungferde

- 1) Schritt, Trab,
- 2) zweimal durch die halbe Bahn wechseln
- 3) Auf der Mittellinie Tritte verlängern, Trab rechte Hand
- 4) Rechtsgalopp, ganze Bahn, Mittelzirkel, ganze Bahn
- 5) Trab, im Trab durch den Zirkel wechseln
- 6) Linksgalopp, Mittelzirkel, weiter ganze Bahn
- 7) Mitte kurze Seite Trab, Stopp
- 8) HHW 360° rechts und links (beliebig beginnend)
- 9) Schritt, Anhalten, Rückwärts, im Schritt die Arena verlassen

Legende:	
Schritt
Trab	-----
Galopp	=====
Wechselzone	=====
Rückwärts	~~~~~



Walk Trot Trail

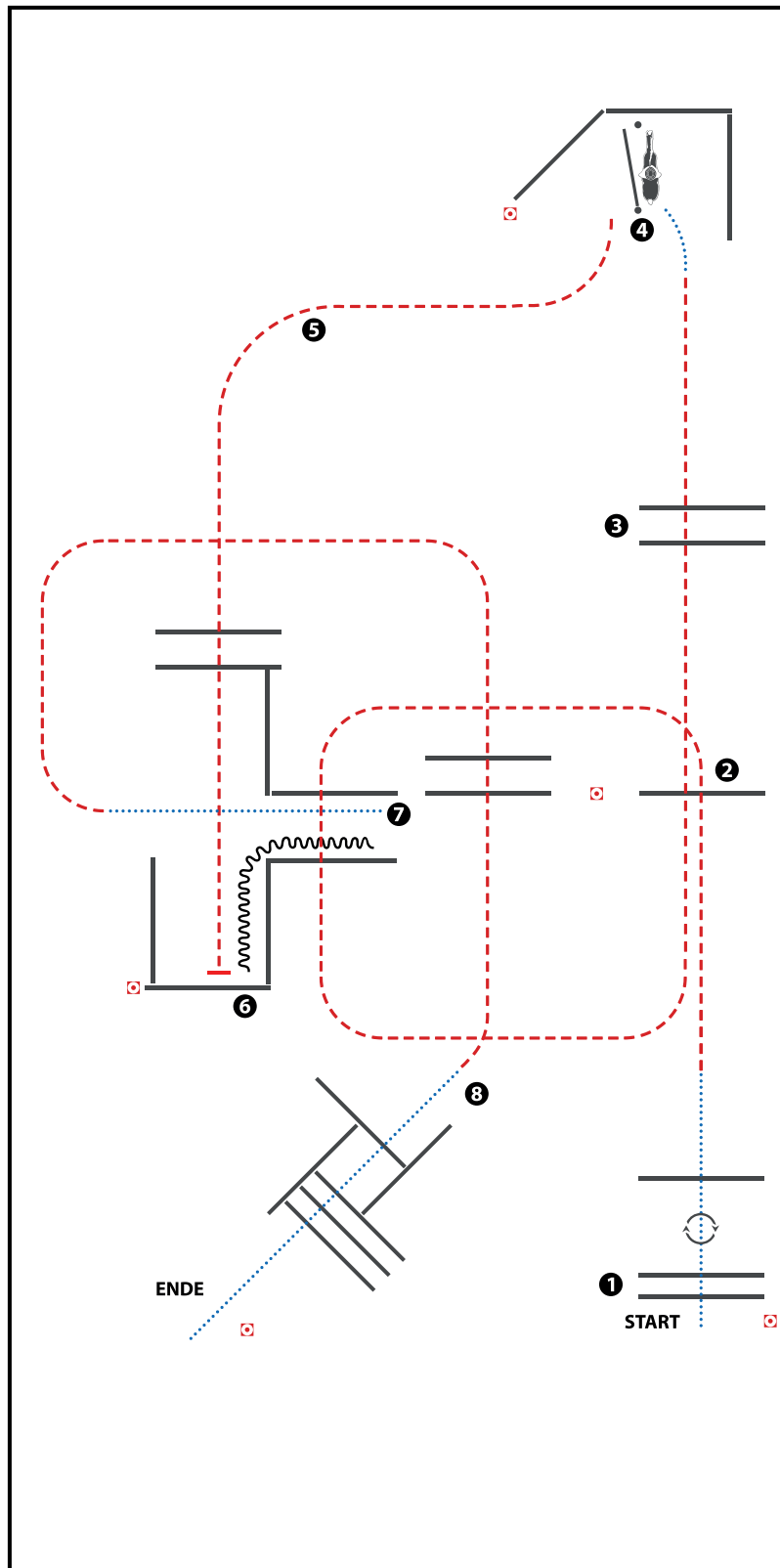

(Tor optional)

- 1) WALK OVER, 360° TURN RIGHT, WALK OVER
(Schrittstangen, 360° Wendung rechts, Schrittstange)
- 2) JOG OVER (Trabstangen)
- 3) JOG OVER, WALK (Trabstangen, Schritt)
- 4) GATE (Tor)
- 5) JOG OVER, JOG INTO CHUTE, STOP (Trabstangen,
Trab in die Gasse, Anhalten)
- 6) BACK UP (Rückwärts)
- 7) WALK OUT, JOG OVER (im Schritt aus der Gasse, Trabstangen)
- 8) STOP OR BREAK TO WALK, WALK OVER (Anhalten oder Übergang
zum Schritt, Schrittstangen)

WALK (SCHRITT)	
EXTENDED WALK	
JOG/TROT (TRAB)	
EXTENDED TROT	
LOPE (GALOPP)	
EXTENDED LOPE	
BACK UP (RÜCKWÄRTS)	
LEAD CHANGE (GALOPPWECHSEL)	
TURN (DREHUNG)	
	 <small>ERSTE WESTERNREITER UNION FÖRDERBUND WESTERNREITEN</small>

LK 4/5A Trail

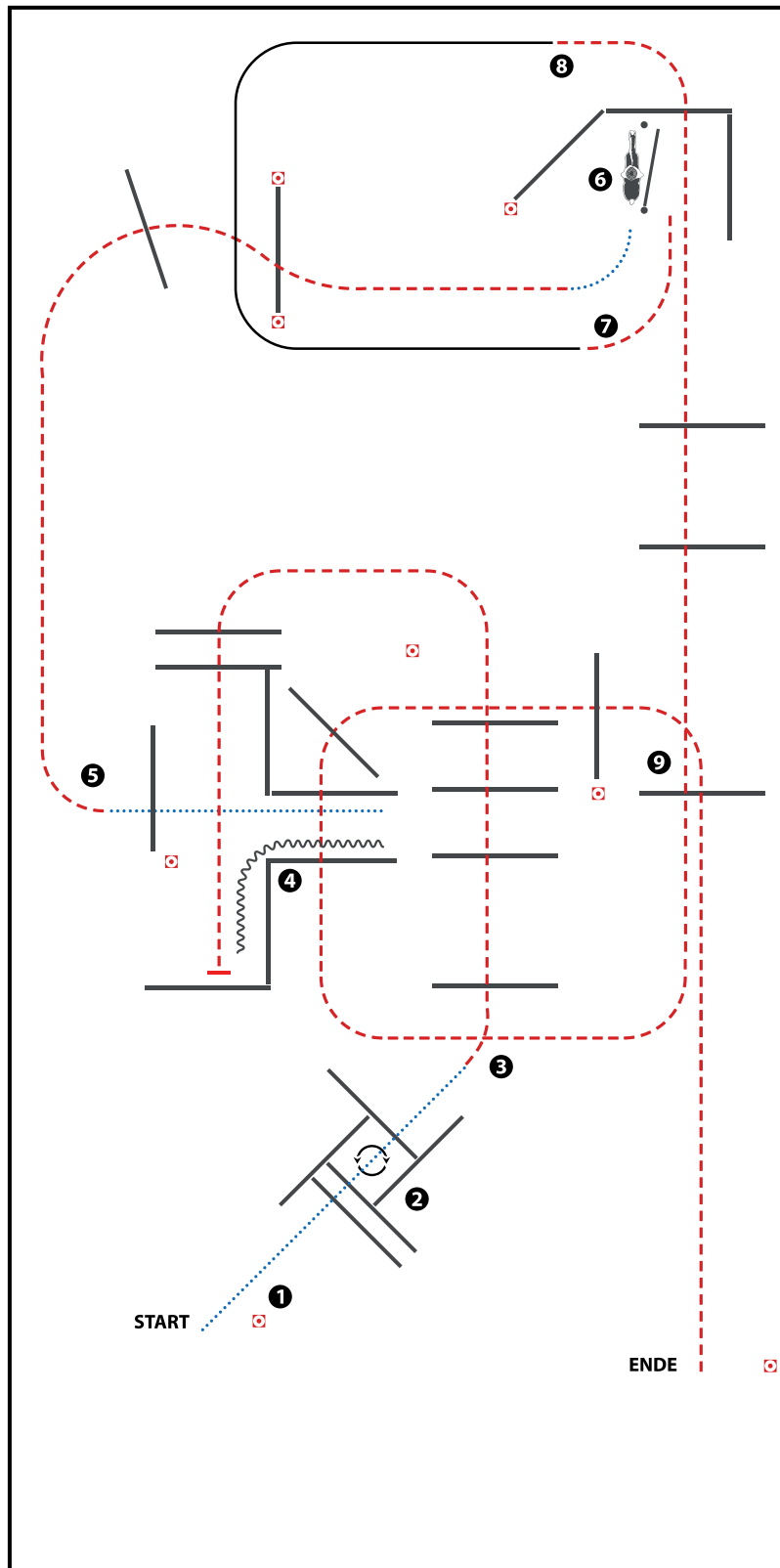

- 1) WALK OVER, WALK INTO BOX
- 2) 360° TURN EITHER WAY (LEFT OR RIGHT), WALK OUT
- 3) JOG OVER, JOG INTO CHUTE, STOP
- 4) BACK UP, WALK OUT, WALK OVER
- 5) JOG OVER, WALK
- 6) GATE
- 7) JOG, LOPE (RL)
- 8) JOG OVER
- 9) JOG OVER

WALK (SCHRITT)	
EXTENDED WALK	
JOG/TROT (TRAB)	
EXTENDED TROT	
LOPE (GALOPP)	
EXTENDED LOPE	
BACK UP (RÜCKWÄRTS)	
LEAD CHANGE (GALOPPWECHSEL)	
TURN (DREHUNG)	
	<small>ERSTE WESTERNREITER UNION FEHRSKRIPTVERBAND WESTERREITEN</small>

LK 4/5B Trail

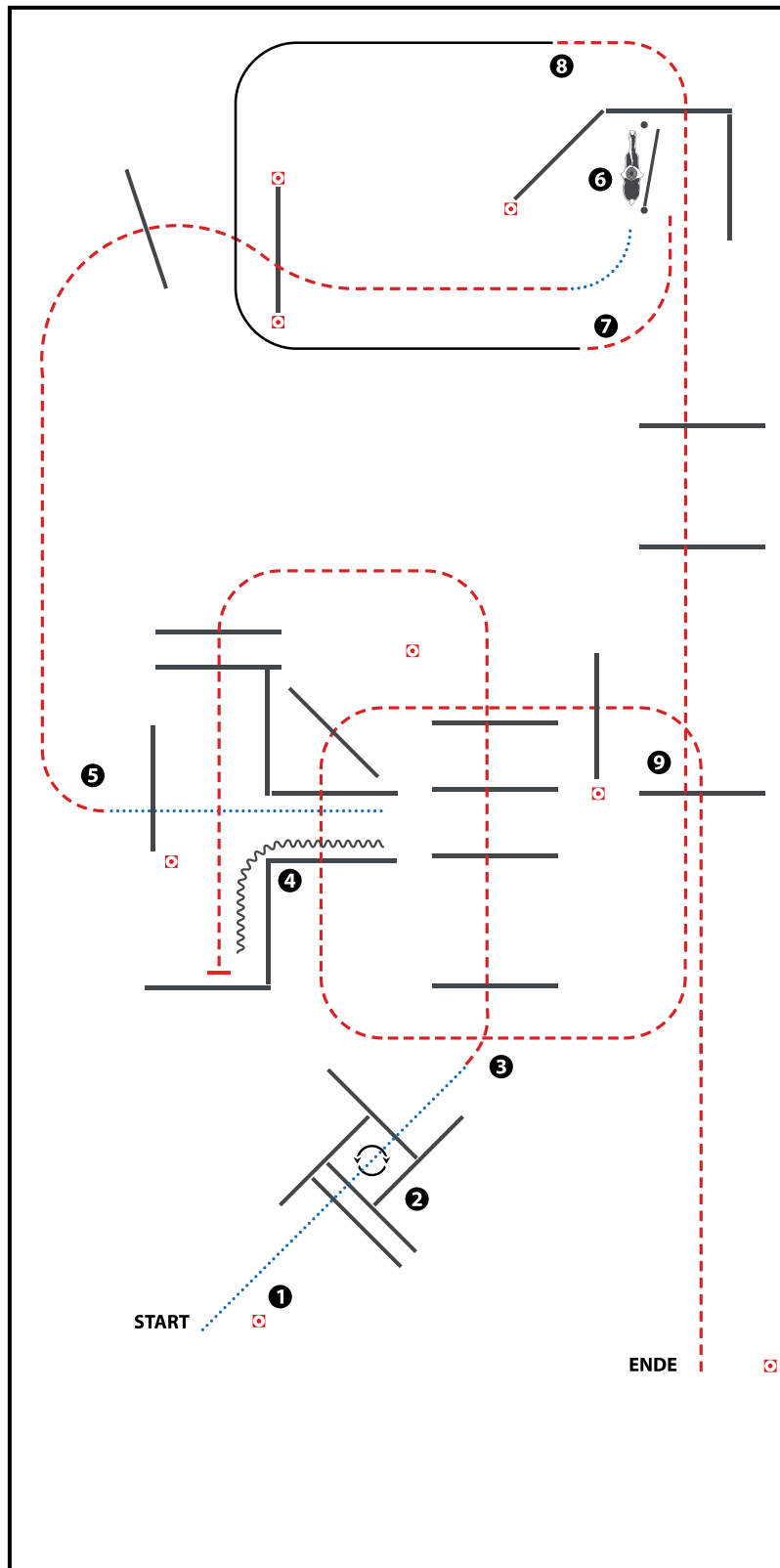

- 1) WALK OVER, WALK INTO BOX
- 2) 360° TURN EITHER WAY (LEFT OR RIGHT), WALK OUT
- 3) JOG OVER, JOG INTO CHUTE, STOP
- 4) BACK UP, WALK OUT, WALK OVER
- 5) JOG OVER, WALK
- 6) GATE
- 7) JOG, LOPE (RL)
- 8) JOG OVER
- 9) JOG OVER

WALK (SCHRITT)	
EXTENDED WALK	
JOG/TROT (TRAB)	
EXTENDED TROT	
LOPE (GALOPP)	
EXTENDED LOPE	
BACK UP (RÜCKWÄRTS)	
LEAD CHANGE (GALOPPWECHSEL)	
TURN (DREHUNG)	
	 <small>ERSTE WESTERNREITER UNION FÜR DEN SPORTVERBAND WESTERREITEN</small>

LK 3A Ranch Riding

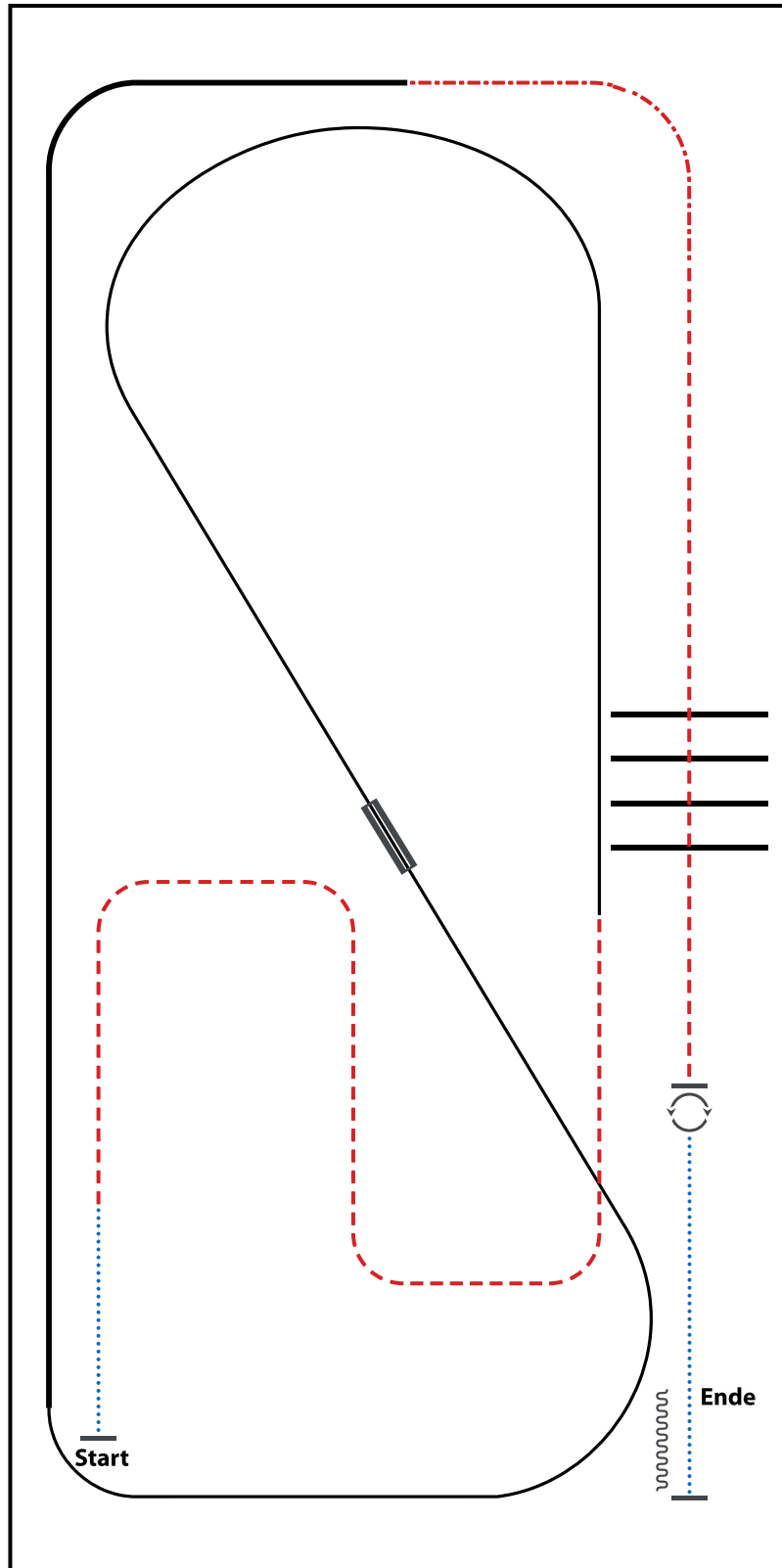

- 1) WALK
- 2) TROT
- 3) LOPE (LL)
- 4) LEADCHANGE (SIMPLE OR FLYING)
- 5) LOPE (RL)
- 6) EXTENDED LOPE (RL)
- 7) EXTENDED TROT
- 8) TROT
- 9) TROT OVER
- 10) STOP, 360° TURNS (EACH DIRECTION)
- 11) WALK, STOP, BACK UP

WALK (SCHRITT)	
EXTENDED WALK	
JOG/TROT (TRAB)	
EXTENDED TROT	
LOPE (GALOPP)	
EXTENDED LOPE	
BACK UP (RÜCKWÄRTS)	
LEAD CHANGE (GALOPPWECHSEL)	
TURN (DREHUNG)	

LK 5A Ranch Riding

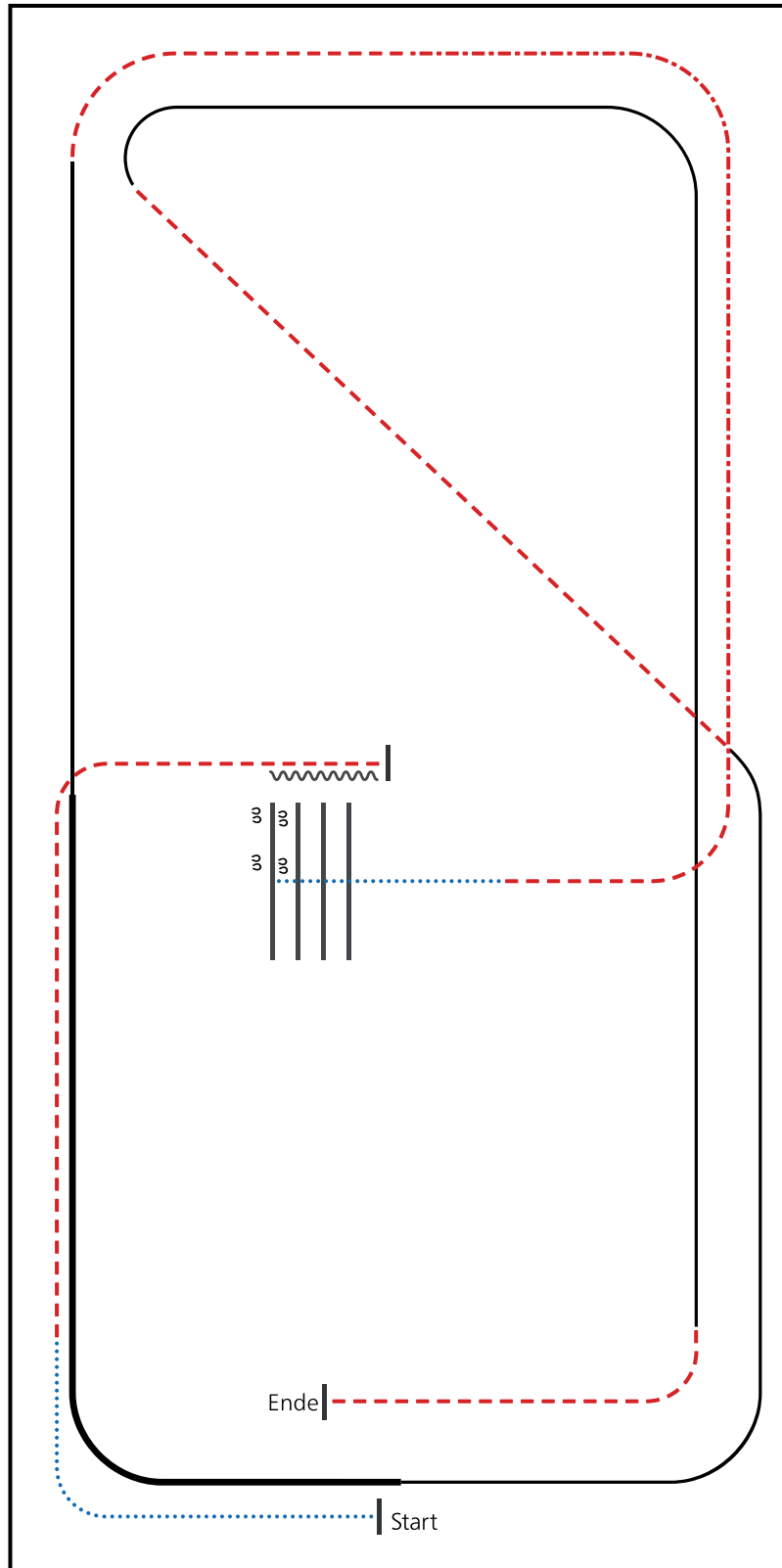

- 1) WALK
- 2) TROT
- 3) STOP, BACK UP
- 4) SIDEPASS RIGHT HALF WAY
- 5) WALK OVER
- 6) TROT
- 7) EXTENDED TROT, TROT
- 8) LOPE (LL)
- 9) EXTENDED LOPE (LL)
- 10) LOPE (LL)
- 11) TROT
- 12) LOPE (RL)
- 13) TROT, STOP

WALK (SCHRITT)	
EXTENDED WALK	
JOG/TROT (TRAB)	
EXTENDED TROT	
LOPE (GALOPP)	
EXTENDED LOPE	
BACK UP (RÜCKWÄRTS)	
LEAD CHANGE (GALOPPWECHSEL)	
TURN (DREHUNG)	

LK 4 Reining

Erste Westernreiter Union
Deutschland e.V.

Reining Pattern 18 (nur für LK 4)

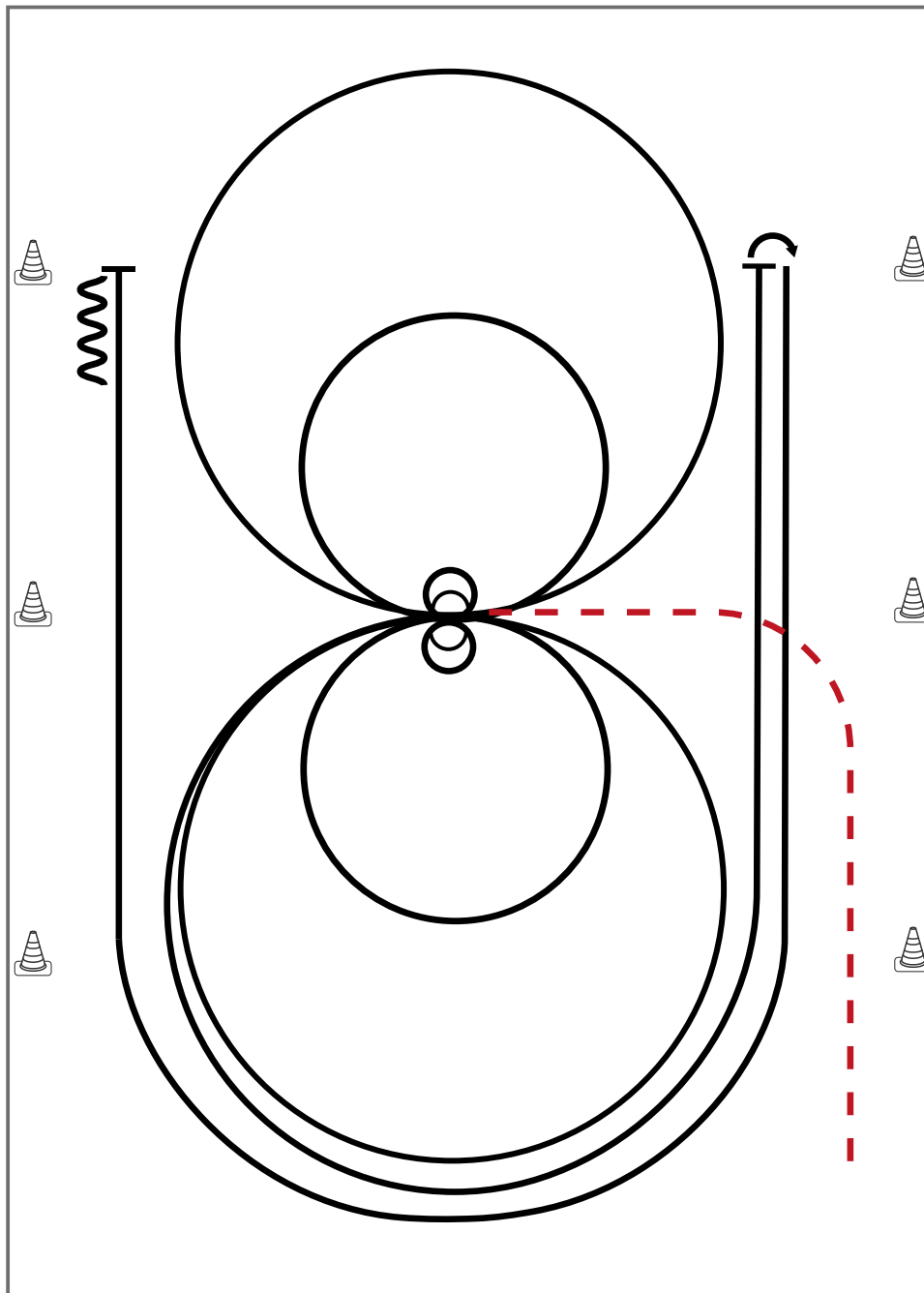

Im Trab zur Mitte der Bahn. Beginn der Aufgabe aus dem Schritt oder Stand

- 1) 2 Spins **rechts**, verharren
- 2) 2 Zirkel **rechts**, 1. groß und schnell, 2. klein und langsam, Stop bei X, verharren
- 3) 2 Spins **links**, verharren
- 4) 2 Zirkel **links**, 1. groß und schnell, 2. **klein** und langsam
- 5) Galopp (**links**) auf dem Zirkel, der nicht geschlossen wird, Run Down entlang der langen Seite, Stop mind. 6,00m von der Bande entfernt hinter dem **Mittelmarker**, Rollback **rechts**, kein Verharren
- 6) Galopp (**rechts**) auf dem Zirkel, der nicht geschlossen wird, Run Down entlang der langen Seite, Stop mind. 6,00m von der Bande entfernt hinter dem **Mittelmarker**, Rückwärtsrichten mind. 3,00m, Verharren

Trab	-----
Galopp	—————
Rückwärts	~~~~~

Der Reiter muss das Kopfstück zur Gebisskontrolle vor dem Richter abnehmen.

Pattern Showmanship at Halter #9 - LK 1-2

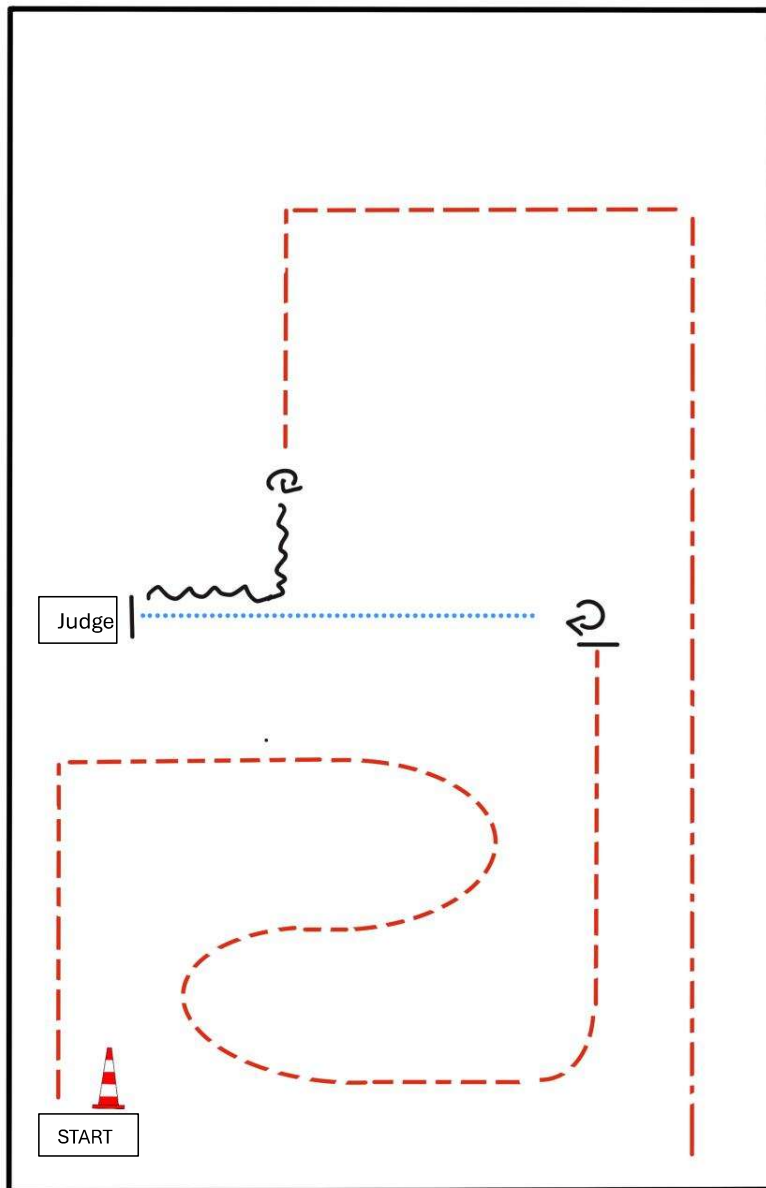

BE READY AT MARKER

- 1) TROT
- 2) STOP, TURN 270°
- 3) WALK, STOP
- 4) SET UP
- 5) INSPECTION
- 6) BACK UP
- 7) TURN 540°
- 8) TROT
- 9) EXTENDED TROT OUT

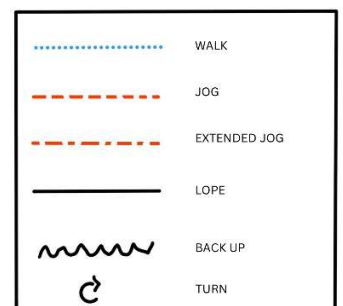

Pattern Showmanship at Halter #9 - LK 3

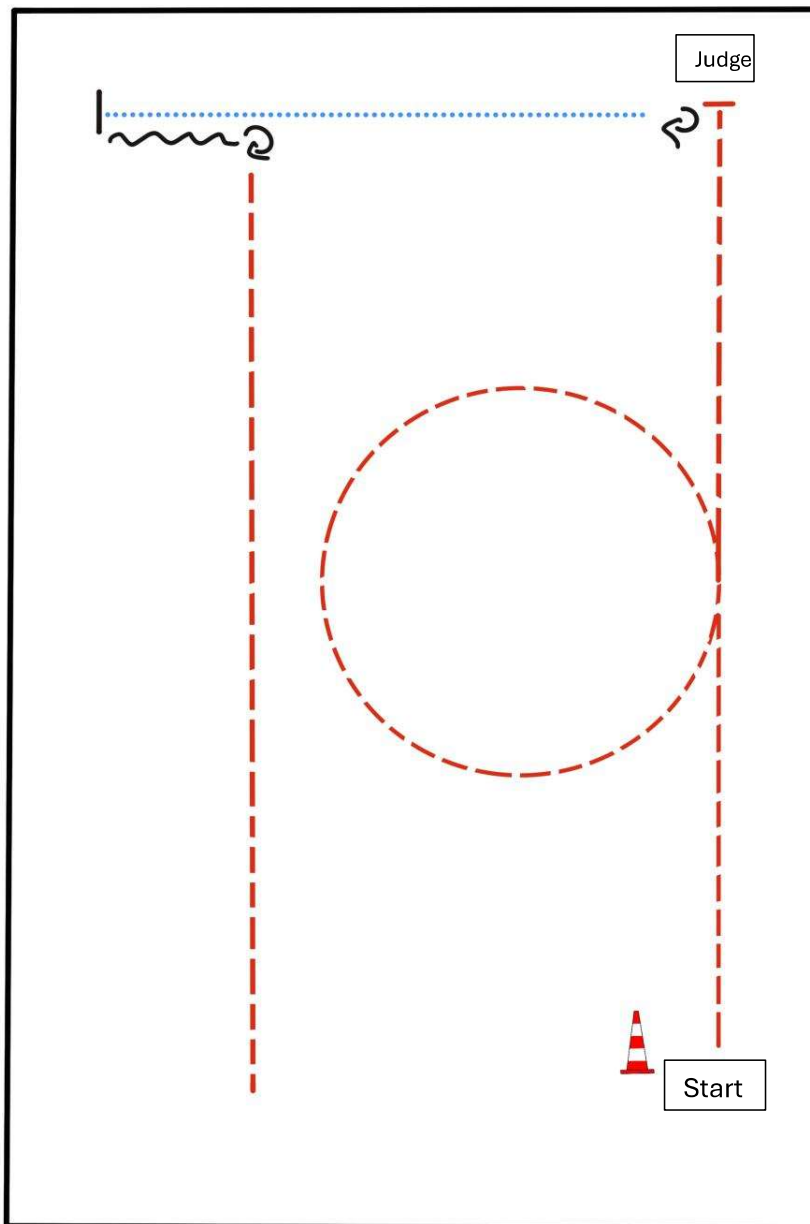

BE READY AT MARKER

1. TROT, STOP
2. SET UP
3. INSPECTION
4. TURN 270°
5. WALK, STOP
6. BACK UP (AT LEAST ONE HORSE LENGTH)
7. TURN 270°
8. TROT OUT

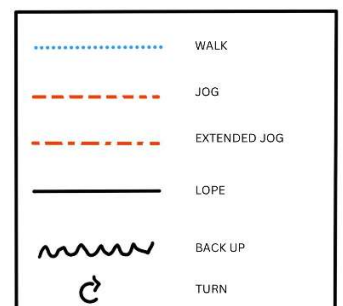

Pattern Showmanship at Halter #13 - LK 3

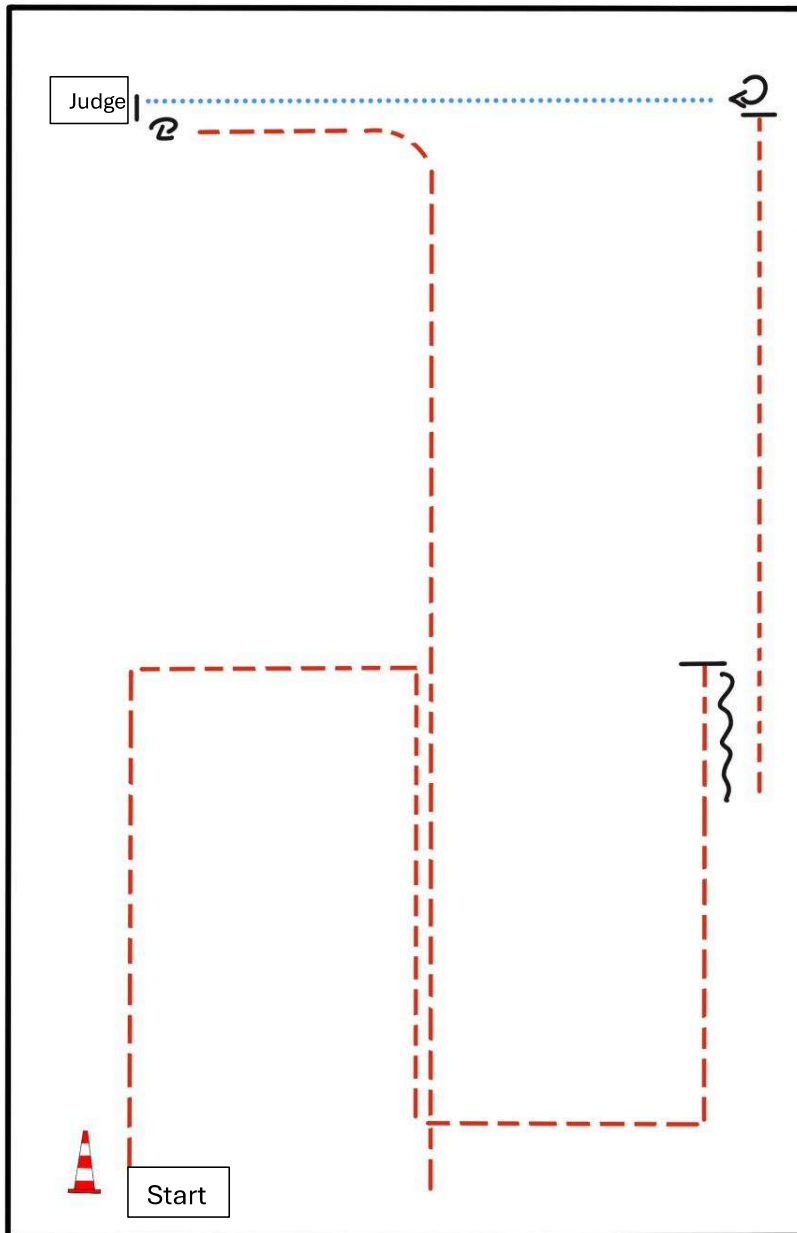

BE READY AT MARKER

1. TROT CORNERS
2. STOP, BACK UP (AT LEAST ONE HORSE LENGTH)
3. TROT
4. STOP, TURN 270°
5. WALK, STOP
6. SET UP
7. INSPECTION
8. TURN 180°
9. TROT OUT

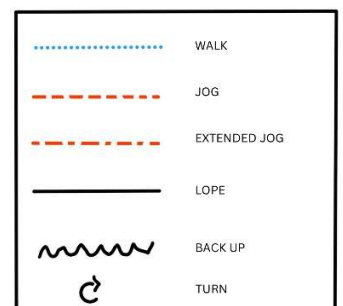

Jungferde Trail 4jährig

Erste Westernreiter Union
Deutschland e.V.

Jungferde Trail Pattern 5 (4j.)

Jungferde

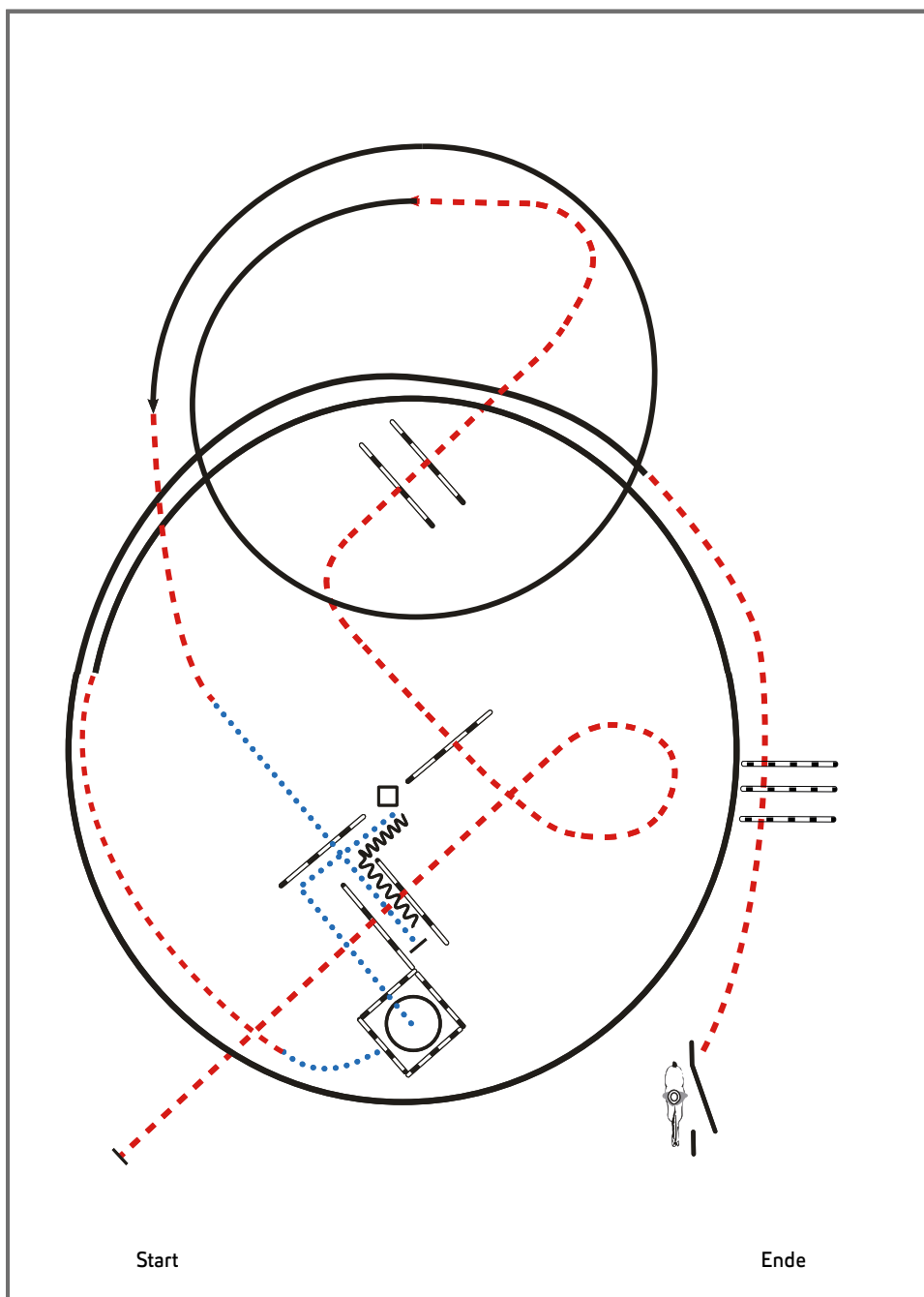

- 1) Trabstangen (2 Stangen)
- 2) Trabstangen (3 Stangen)
- 3) Linksgalopp, Trab
- 4) Schritt, Schrittstangen
- 5) Rückwärts-L
- 6) Schritt in Box (2m), 450° rechts, Schritt
- 7) Trab, Rechtsgalopp
- 8) Trab, Trabstangen
- 9) Seiltor (linke Hand)

Legende:

- Schritt
- Trab
- Galopp
- Wechselzone
- Rückwärts



Jungferde Trail 5jährig

Erste Westernreiter Union
Deutschland e.V.

Jungferde Trail Pattern 6 (5j.)

Jungferde

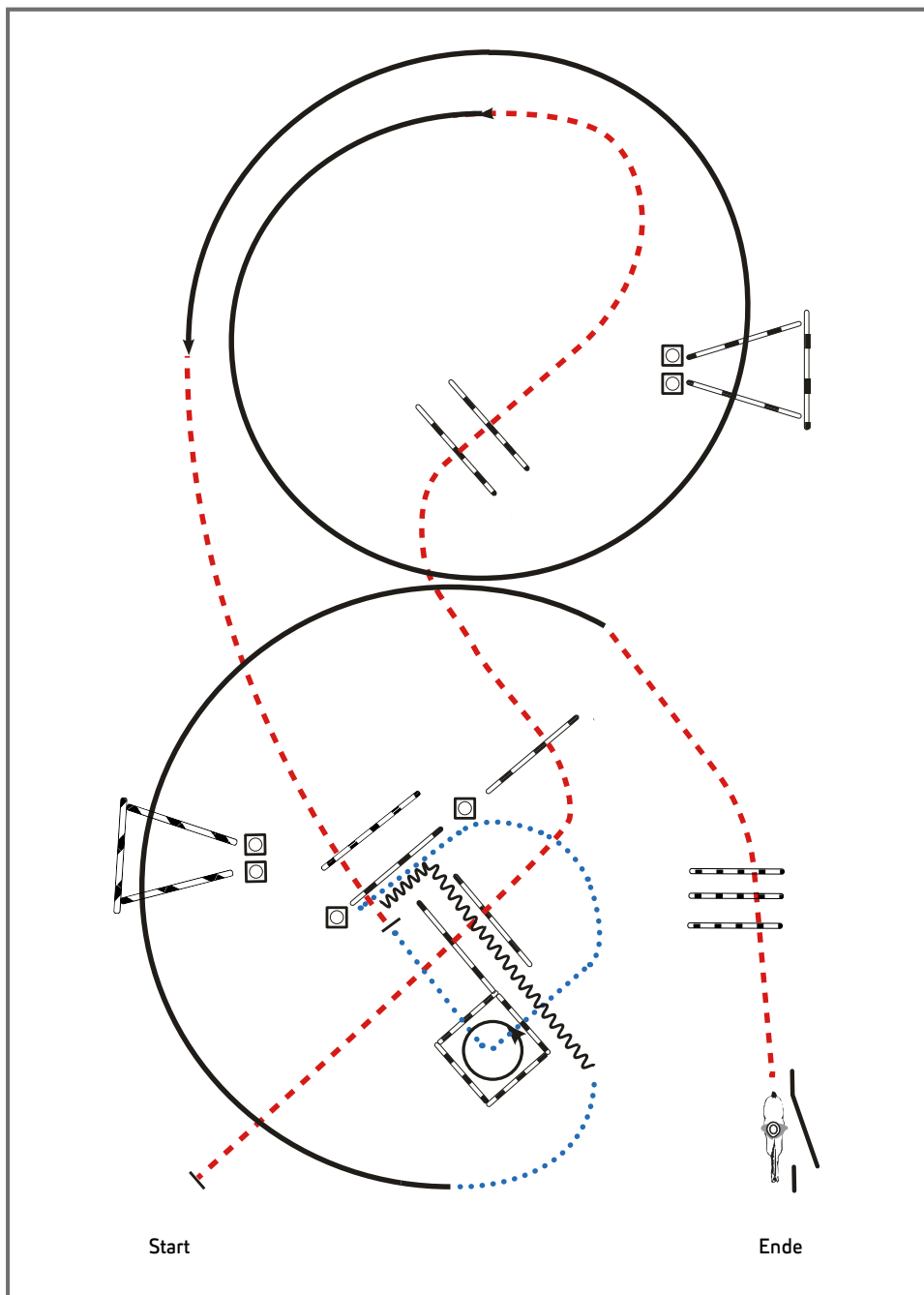

- 1) Trabstangen (2 Stangen)
- 2) Trabstangen (3 Stangen)
- 3) Linksgalopp, Galoppstangen (abstand mittig 2m)
- 4) Trab, Trabstangen, Stopp
- 5) Schritt in Box (2m), 45° links, Schritt
- 6) Rückwärts-L, Schritt
- 7) Rechtsgalopp, Galoppstangen (Abstand mittig 2m)
- 8) Trab, Trabstangen
- 9) Seiltor (linke Hand)

Legende:

- Schritt
- Trab
- Galopp
- Wechselzone
- Rückwärts



Youngstars Challenge 6jährig

Erste Westernreiter Union
Deutschland e.V.

Youngstars Challenge Pattern 3 (6j.) (Empfohlen für Hallen oder Plätze ab 20x40m)

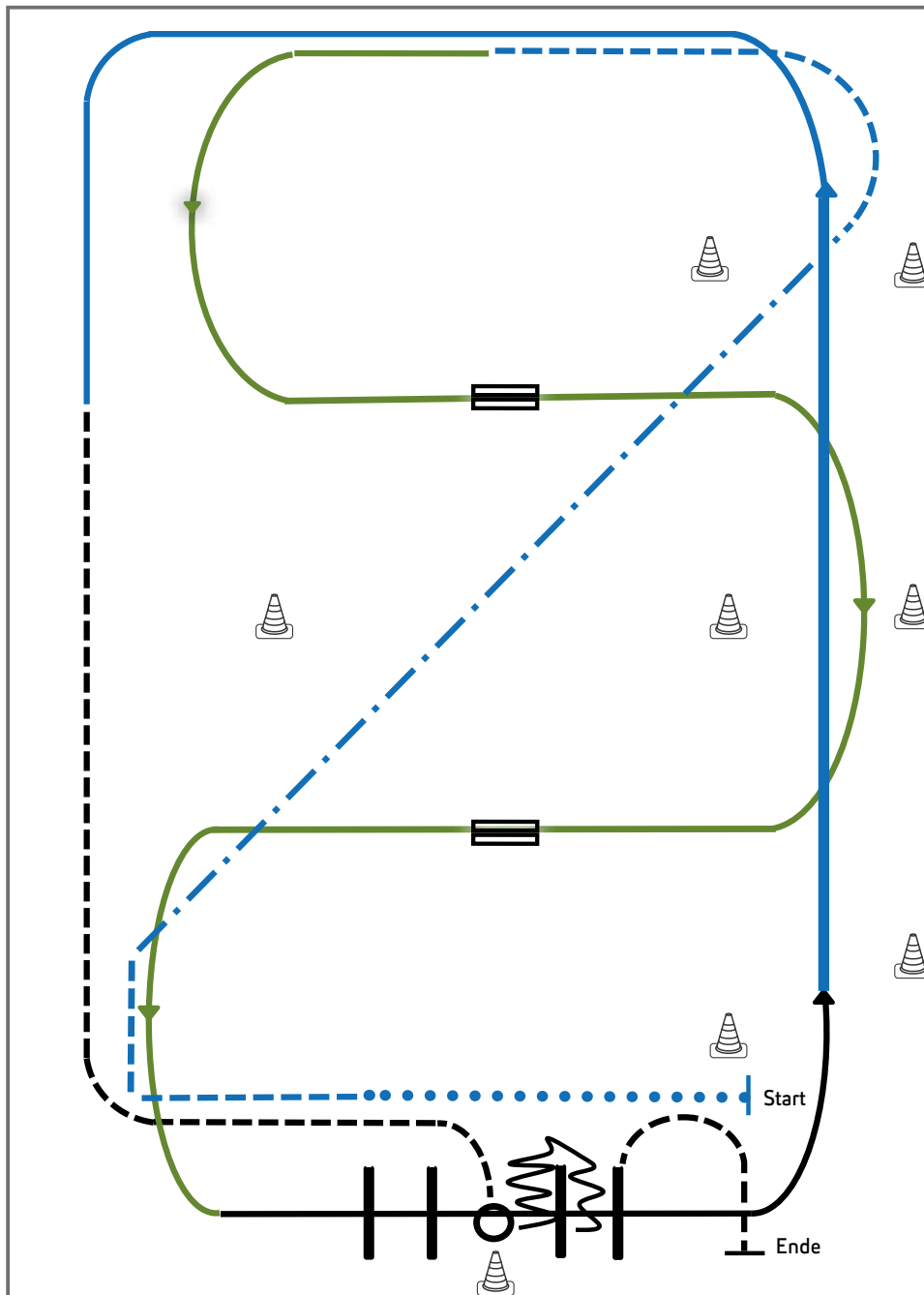

- 1) Extended Walk (RR)
- 2) Trot, Extended Trot, Trot (RR)
- 3) Galoppwechsel mit Seitenwechsel (WR)
- 4) Galoppwechsel mit Seitenwechsel (WR)
- 5) Lope over Linksgalopp (TH)
- 6) Extended Lope, Lope (RR)
- 7) Jog, Jog in, 360° Turn either way (TH)
- 8) Back up, Jog out (TH)

Legende:	
Schritt
Trab	-----
Galopp	-----
Wechselzone	=====
Rückwärts	~~~~~

LK 3 Trail

Trail-Set 7 #2 LK 3 C Turnier Arenagröße 20 x 40 m

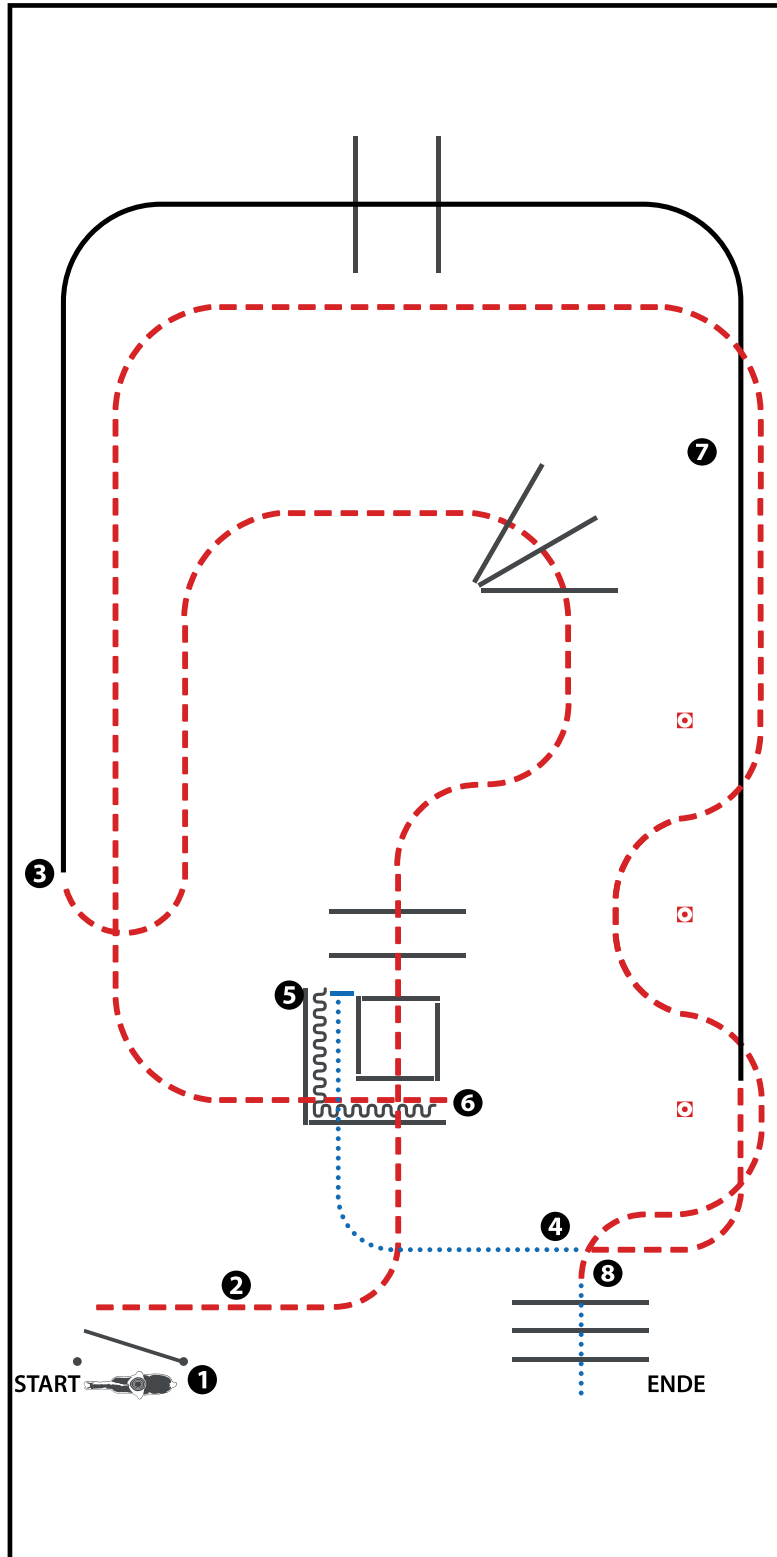

(Erhöhungen optional)

- 1) GATE
- 2) JOG OVER
- 3) JOG OVER
- 4) LOPE OVER (RL)
- 5) WALK INTO CHUTE, STOP
- 6) BACK UP
- 7) JOG OUT, JOG SERPENTINE
- 8) WALK OVER

WALK (SCHRITT)	
EXTENDED WALK	
JOG/TROT (TRAB)	
EXTENDED TROT	
LOPE (GALOPP)	
EXTENDED LOPE	
BACK UP (RÜCKWÄRTS)	
LEAD CHANGE SIMPLE OR FLYING (GALOPPWECHSEL EINFACH ODER FLIEGEND)	
TURN (DREHUNG)	

ERSTE WESTERNREITER UNION PFERDESPORTVERBAND WESTERREITEN

LK 1A sen Western Riding

Erste Westernreiter Union
Deutschland e.V.

Western Riding Pattern 1

Western Riding

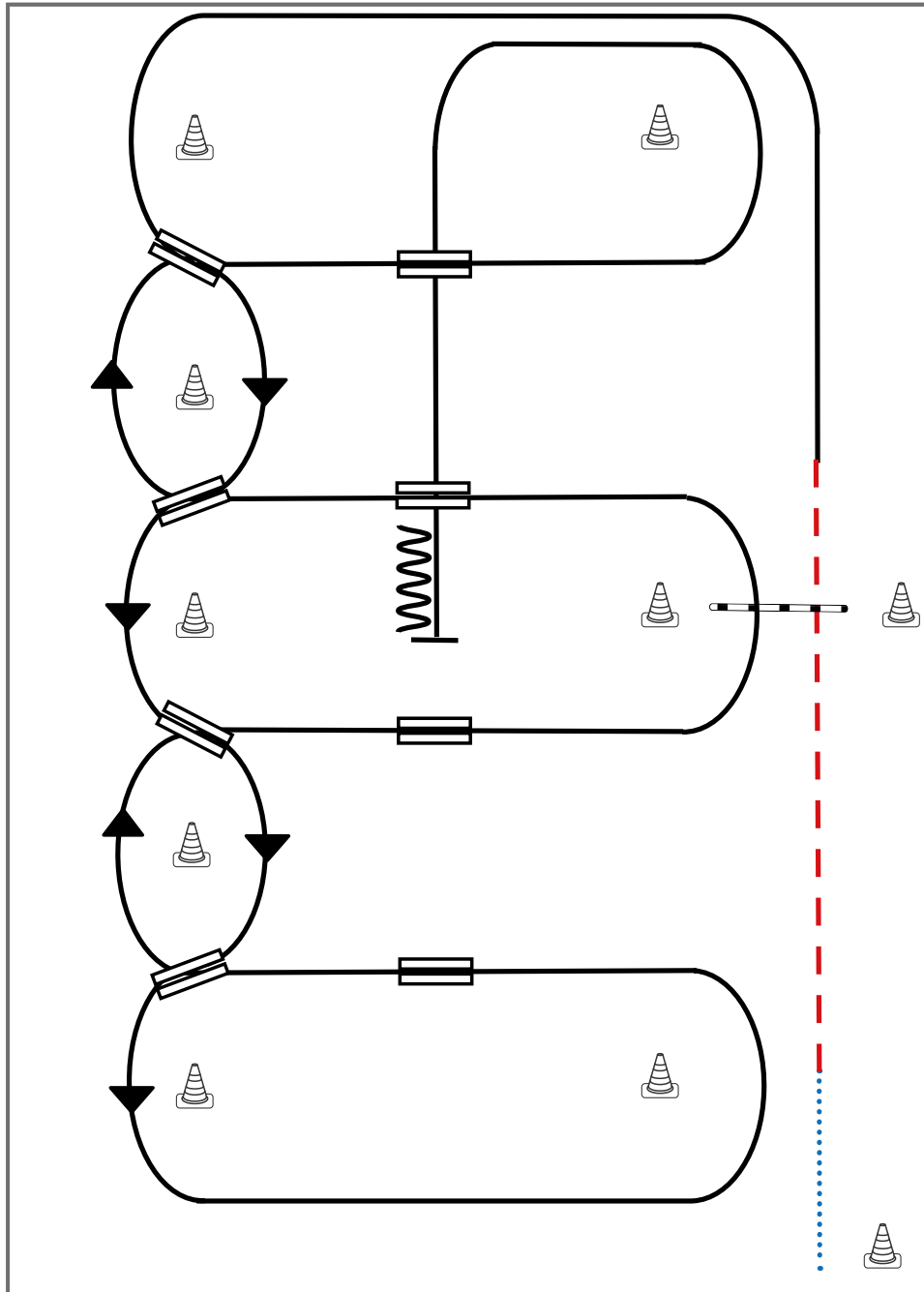

- 1) Schritt vom Start-Pylon zum ersten Marker, Übergang zum Trab, Trab über die Stange
- 2) Übergang zum Linksgalopp, Galopp an der kurzen Seite
- 3) 1. Galoppwechsel auf der Linie
- 4) 2. Galoppwechsel auf der Linie
- 5) 3. Galoppwechsel auf der Linie
- 6) 4. Galoppwechsel auf der Linie, Galopp an der kurzen Seite
- 7) 1. Galoppwechsel mit Seitenwechsel
- 8) 2. Galoppwechsel mit Seitenwechsel
- 9) Galopp über die Stange
- 10) 3. Galoppwechsel mit Seitenwechsel
- 11) 4. Galoppwechsel mit Seitenwechsel
- 12) Mitte der kurzen Seite abwenden, Stop auf Höhe des Mittelmarkers, Rückwärtsrichten

Legende:

Schritt
Trab	- - - - -
Galopp	—————
Wechselzone	//////
Rückwärts	~~~~~



LK 3A Western Riding

Erste Westernreiter Union
Deutschland e.V.

Western Riding Pattern 7 (für Junior-Pferde)

Western Riding

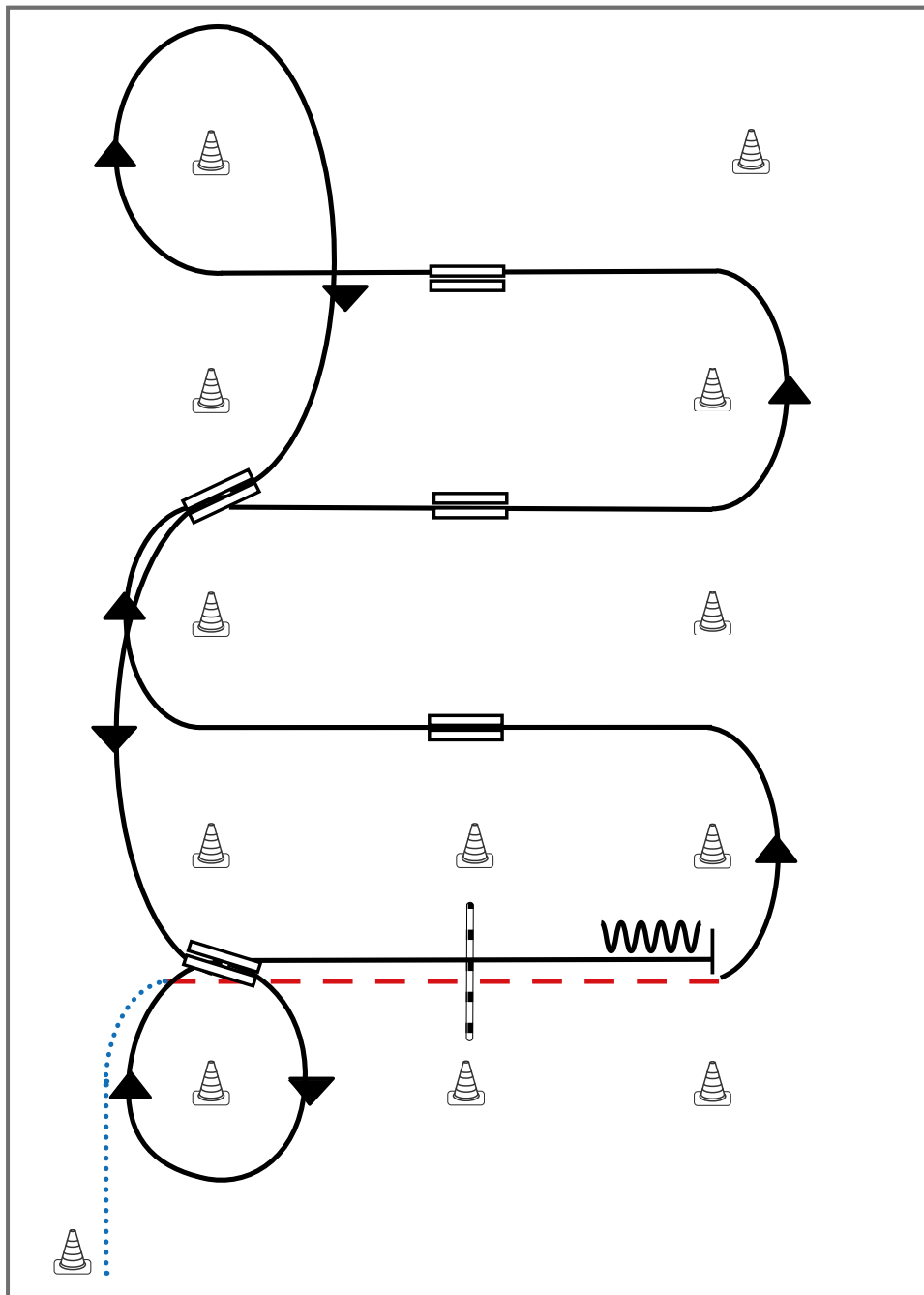

- 1) Schritt vom Start-Pylon, Übergang zum Trab zwischen den Markern, Trab über die Stange
- 2) Übergang zum Linksgalopp zwischen den Markern
- 3) 1. Galoppwechsel mit Seitenwechsel
- 4) 2. Galoppwechsel mit Seitenwechsel
- 5) 3. Galoppwechsel mit Seitenwechsel
- 6) Volte, 1. Galoppwechsel auf der Linie
- 7) 2. Galoppwechsel auf der Linie, Volte
- 8) Galopp über die Stange
- 9) Stop zwischen den Markern, Rückwärtsrichten

Legende:

Schritt
Trab	-----
Galopp	—————
Wechselzone	=====
Rückwärts	~~~~~



LK 2 jun Western Riding

Erste Westernreiter Union
Deutschland e.V.

Western Riding Pattern 7 (für Junior-Pferde)

Western Riding

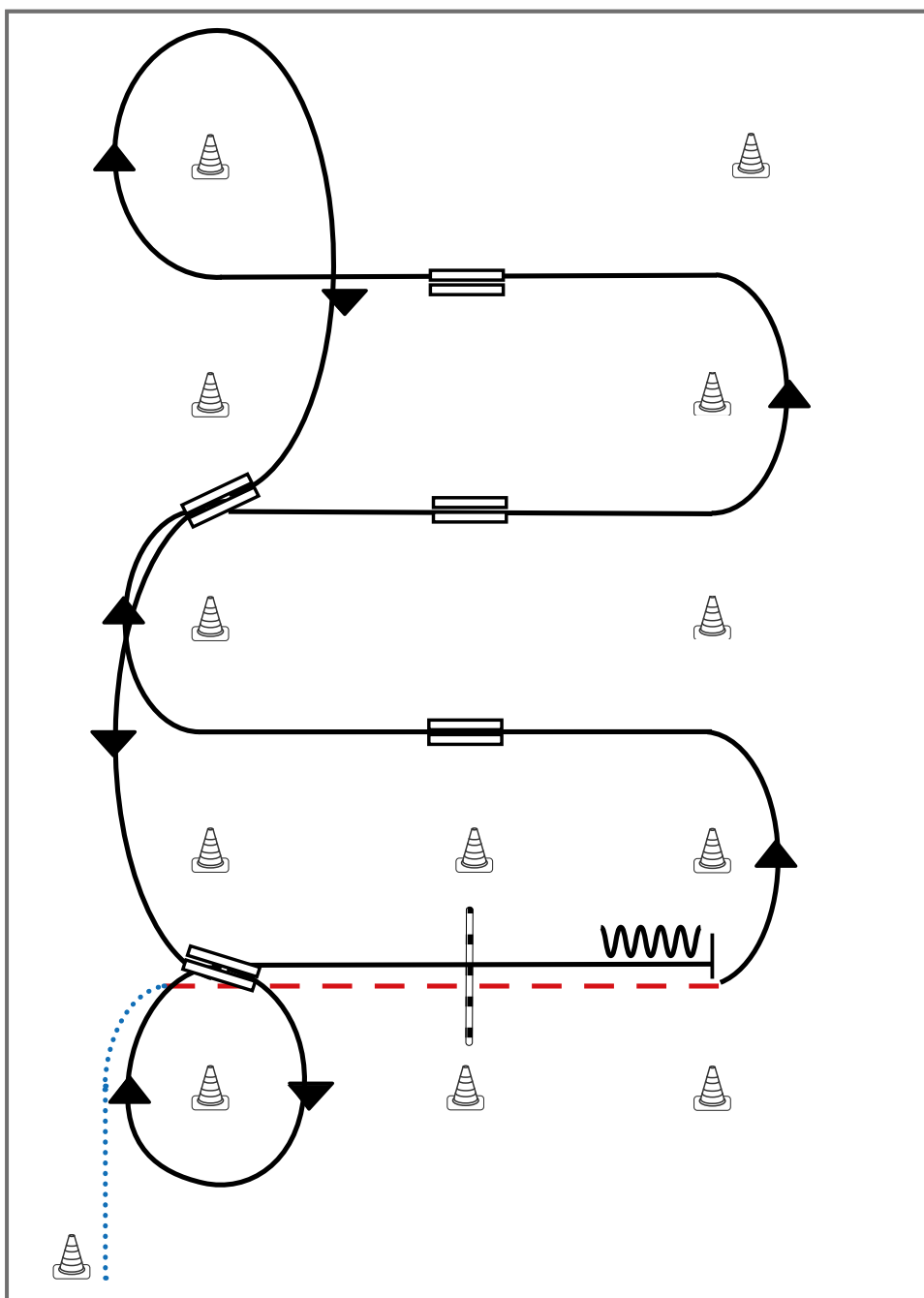

- 1) Schritt vom Start-Pylon, Übergang zum Trab zwischen den Markern, Trab über die Stange
- 2) Übergang zum Linksgalopp zwischen den Markern
- 3) 1. Galoppwechsel mit Seitenwechsel
- 4) 2. Galoppwechsel mit Seitenwechsel
- 5) 3. Galoppwechsel mit Seitenwechsel
- 6) Volte, 1. Galoppwechsel auf der Linie
- 7) 2. Galoppwechsel auf der Linie, Volte
- 8) Galopp über die Stange
- 9) Stop zwischen den Markern, Rückwärtsrichten

Legende:

Schritt
Trab	— · — · — ·
Galopp	— — —
Wechselzone	— — — — —
Rückwärts	~~~~~



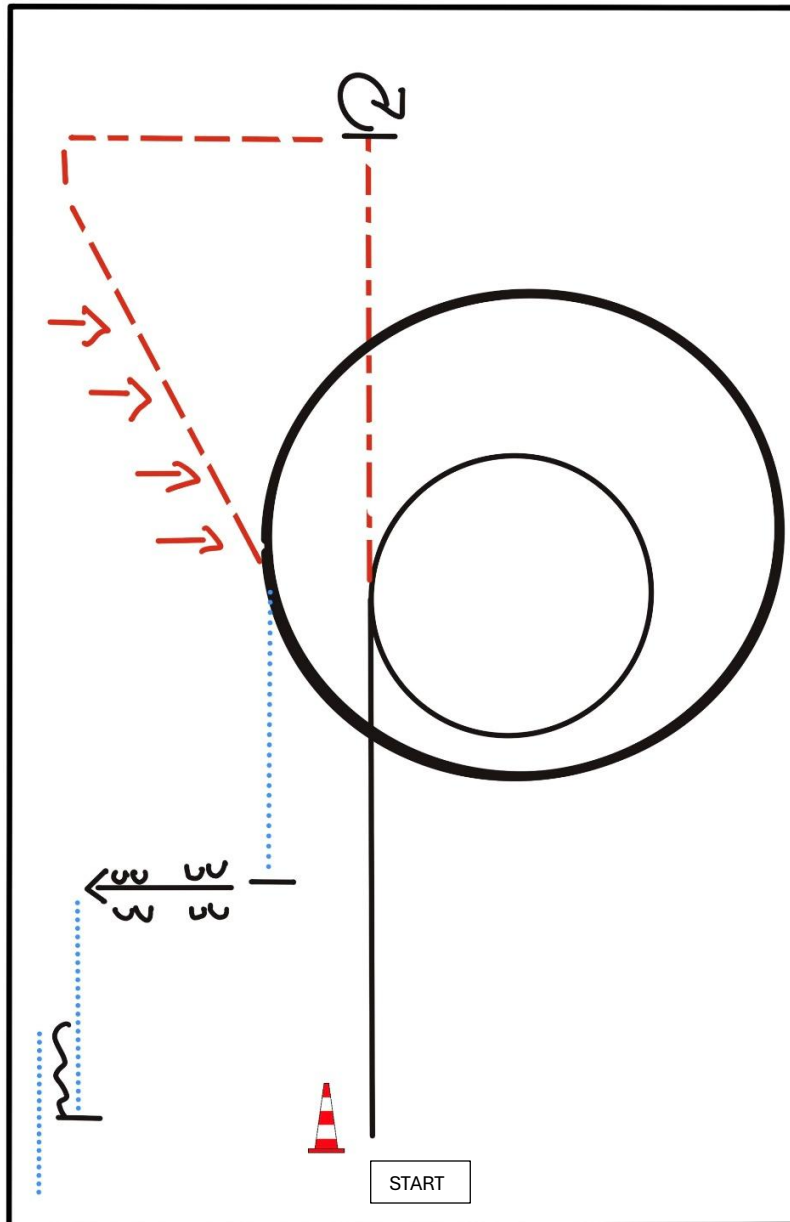

BE READY AT MARKER

- 1) LOPE (RL)
- 2) EXTENDED JOG
- 3) STOP, TURN 630° RIGHT
- 4) JOG CORNER
- 5) JOG, TWO TRACK LEFT
- 6) EXTENDED LOPE (LL)
- 7) WALK
- 8) STOP, SIDEPASS RIGHT
- 9) WALK
- 10) STOP, BACK UP, WALK OUT

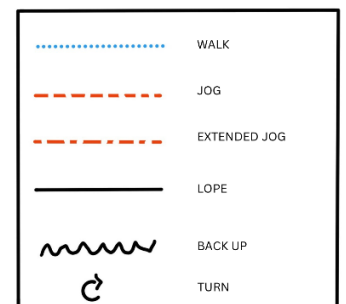

LK 1/2B Ranch Riding

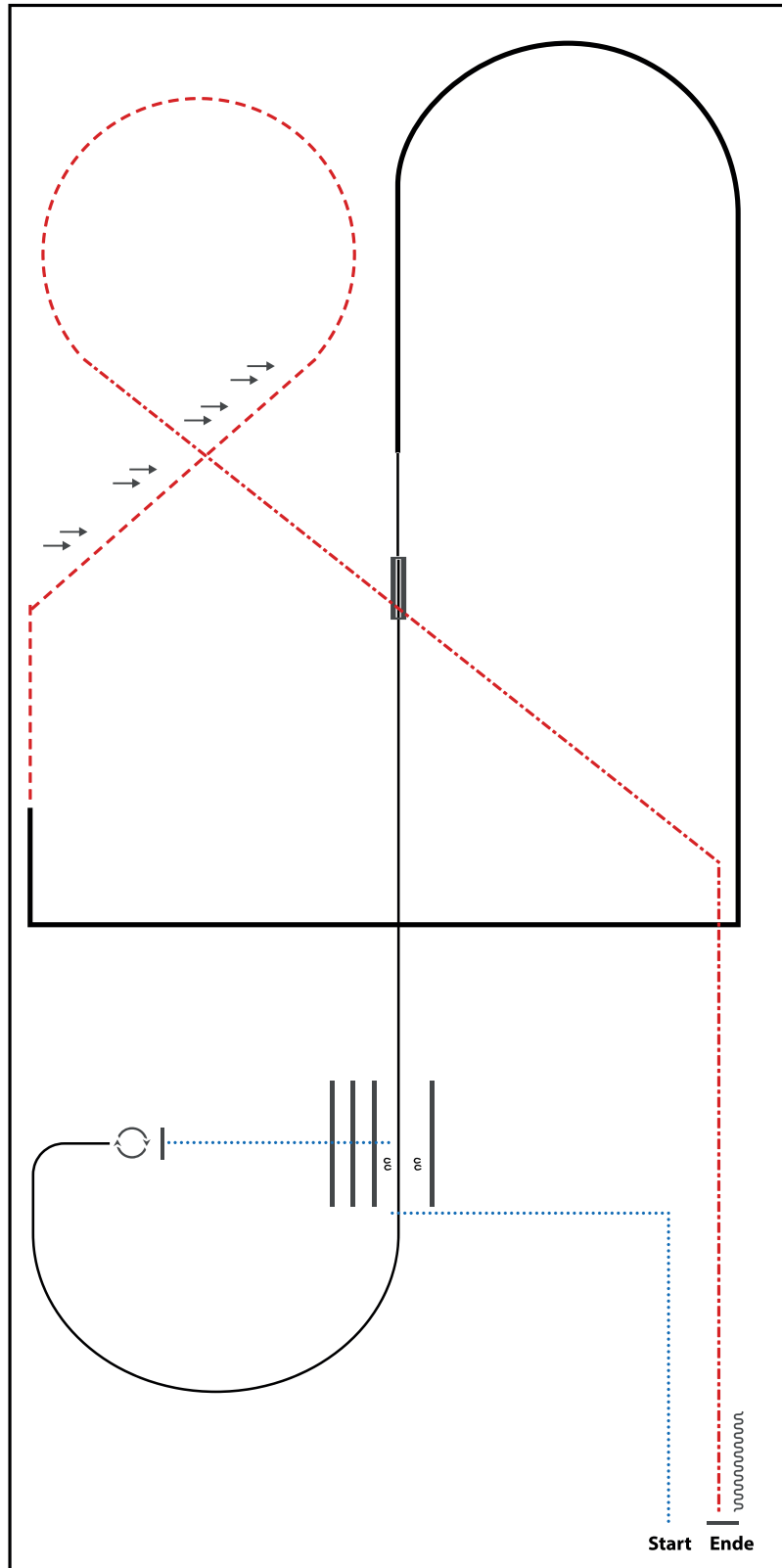

- 1) WALK CORNER
- 2) SIDEPASS RIGHT, WALK OVER
- 3) STOP, 360° TURNS (EACH DIRECTION)
- 4) LOPE (LL)
- 5) LEADCHANGE (SIMPLE OR FLYING), LOPE (RL)
- 6) EXTENDED LOPE (RL)
- 7) EXTENDED LOPE CORNERS
- 8) TROT, TWO TRACK RIGHT
- 9) TROT
- 10) EXTENDED TROT
- 11) STOP, BACK UP

WALK (SCHRITT)	
EXTENDED WALK	
JOG/TROT (TRAB)	
EXTENDED TROT	
LOPE (GALOPP)	
EXTENDED LOPE	
BACK UP (RÜCKWÄRTS)	
LEAD CHANGE (GALOPPWECHSEL)	
TURN (DREHUNG)	
	 <small>ERSTE WESTERNREITER UNION FÜRDSPORTVERBAND WESTERNREITEN</small>

Q LK 2/1A Showmanship at Halter

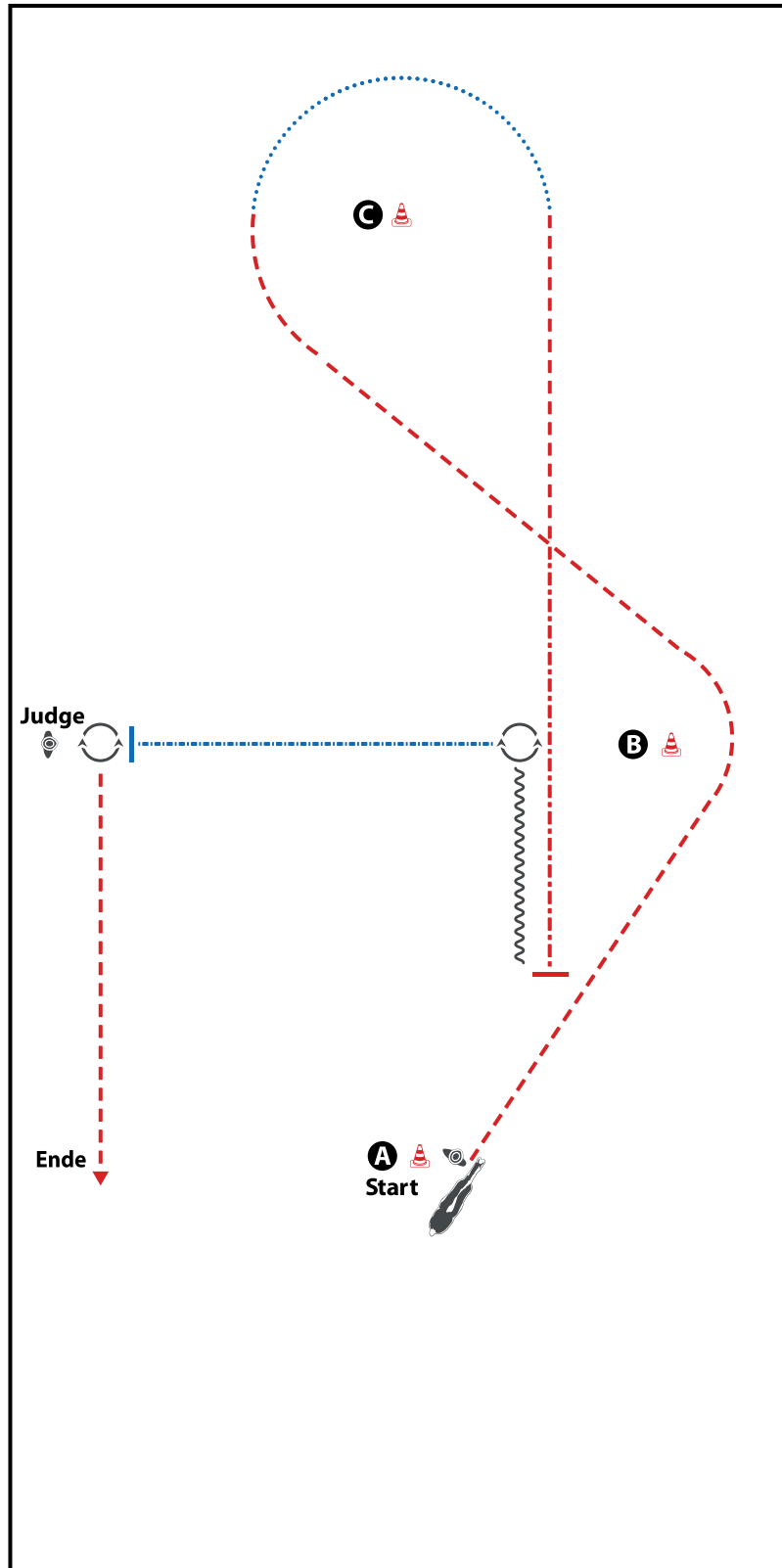

BE READY AT MARKER

- 1) TROT
- 2) WALK
- 3) TROT, EXTENDED TROT, STOP
- 4) BACK UP
- 5) TURN 450°
- 6) EXTENDED WALK, STOP
- 7) SET UP
- 8) INSPECTION
- 9) TURN 270°, TROT OUT

WALK (SCHRITT)	
EXTENDED WALK	
JOG/TROT (TRAB)	
EXTENDED TROT	
LOPE (GALOPP)	
EXTENDED LOPE	
BACK UP (RÜCKWÄRTS)	
LEAD CHANGE (GALOPPWECHSEL)	
TURN (DREHUNG)	

Q LK 2/1B Showmanship at Halter

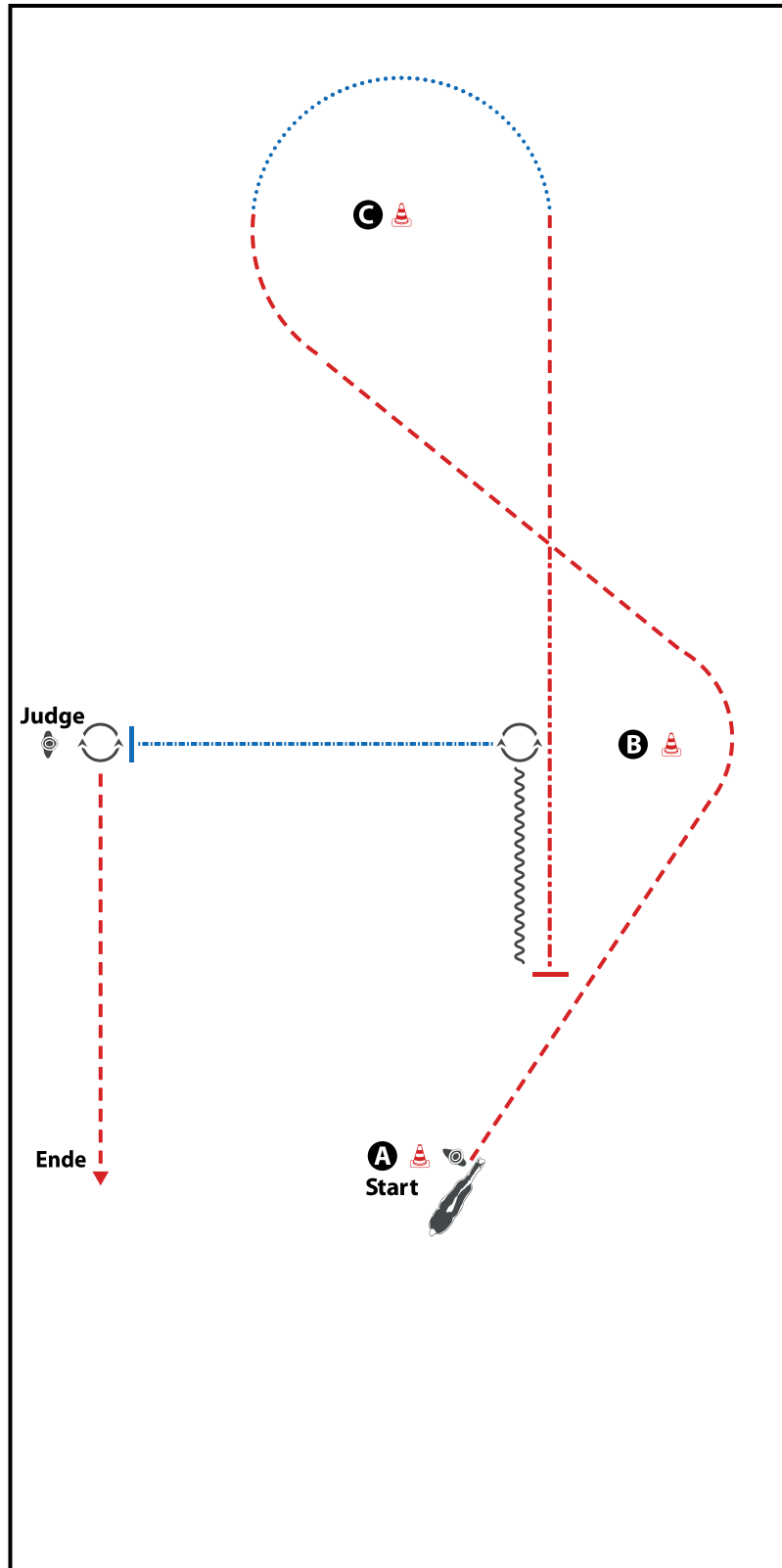

BE READY AT MARKER

- 1) TROT
- 2) WALK
- 3) TROT, EXTENDED TROT, STOP
- 4) BACK UP
- 5) TURN 450°
- 6) EXTENDED WALK, STOP
- 7) SET UP
- 8) INSPECTION
- 9) TURN 270°, TROT OUT

WALK (SCHRITT)	
EXTENDED WALK	
JOG/TROT (TRAB)	
EXTENDED TROT	
LOPE (GALOPP)	
EXTENDED LOPE	
BACK UP (RÜCKWÄRTS)	
LEAD CHANGE (GALOPPWECHSEL)	
TURN (DREHUNG)	

LK 1A sen Trail

Trail-Set 1 #1 LK 2/1 C Turnier Arenagröße 20 x 40 m

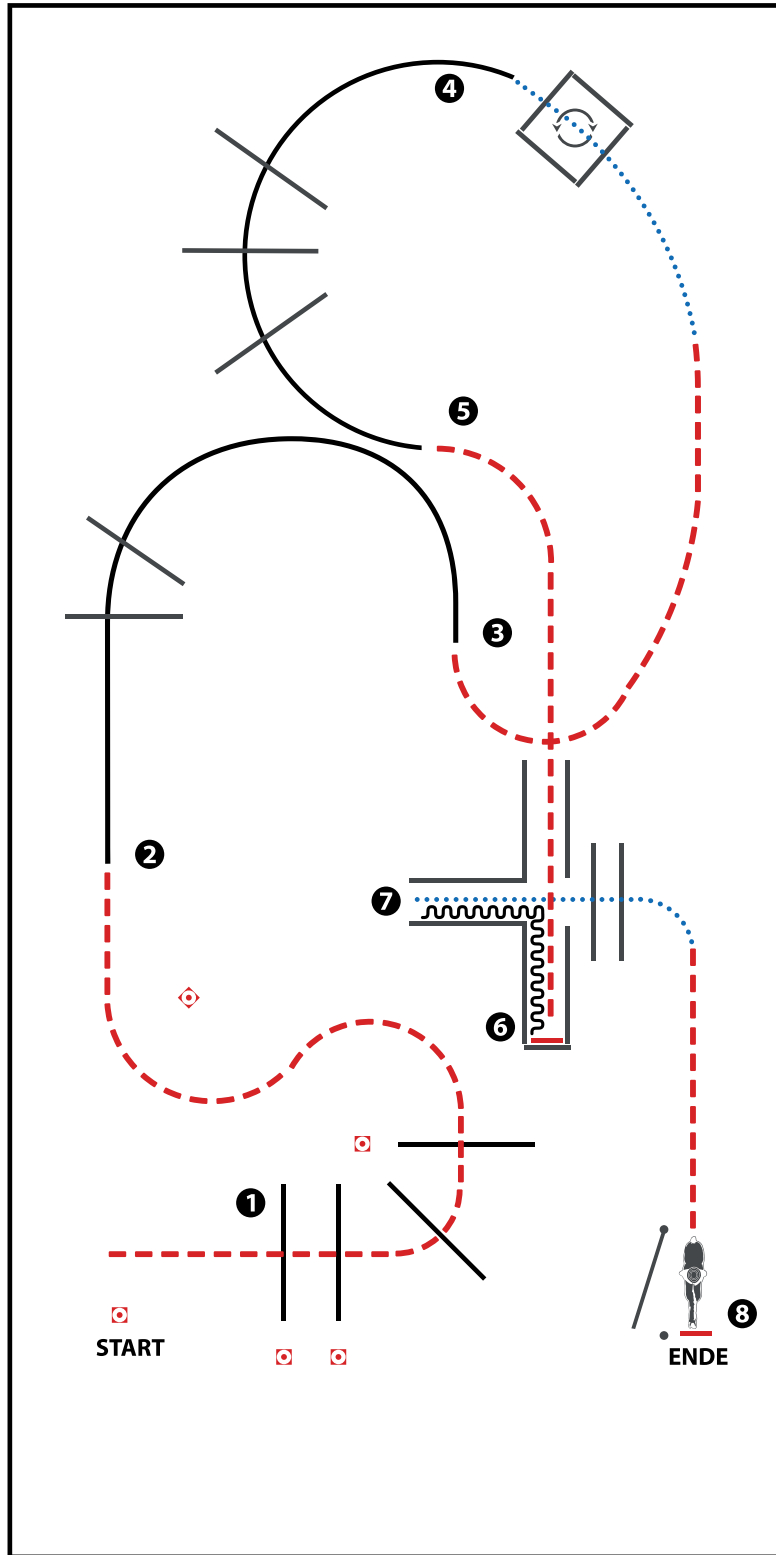

(Erhöhungen optional)

- 1) JOG OVER
- 2) LOPE OVER (RL)
- 3) JOG, WALK INTO BOX, 360° TURN EITHER WAY (LEFT OR RIGHT), WALK OUT
- 4) LOPE OVER (LL)
- 5) JOG INTO CHUTE, STOP
- 6) BACK UP, WALK OUT, WALK OVER
- 7) JOG, STOP
- 8) GATE

WALK (SCHRITT)
EXTENDED WALK
JOG/TROT (TRAB)	- - - - -
EXTENDED TROT	- - - - -
LOPE (GALOPP)	—————
EXTENDED LOPE	—————
BACK UP (RÜCKWÄRTS)	~~~~~
LEAD CHANGE SIMPLE OR FLYING (GALOPPWECHSEL EINFACH ODER FLIEGEND)	—————
TURN (DREHUNG)	⊞

ERSTE WESTERWEITER UNION
 PFERDESPORTVERBAND WESTERREITEN

LK 2A sen Trail

Trail-Set 1 #1 LK 2/1 C Turnier Arenagröße 20 x 40 m

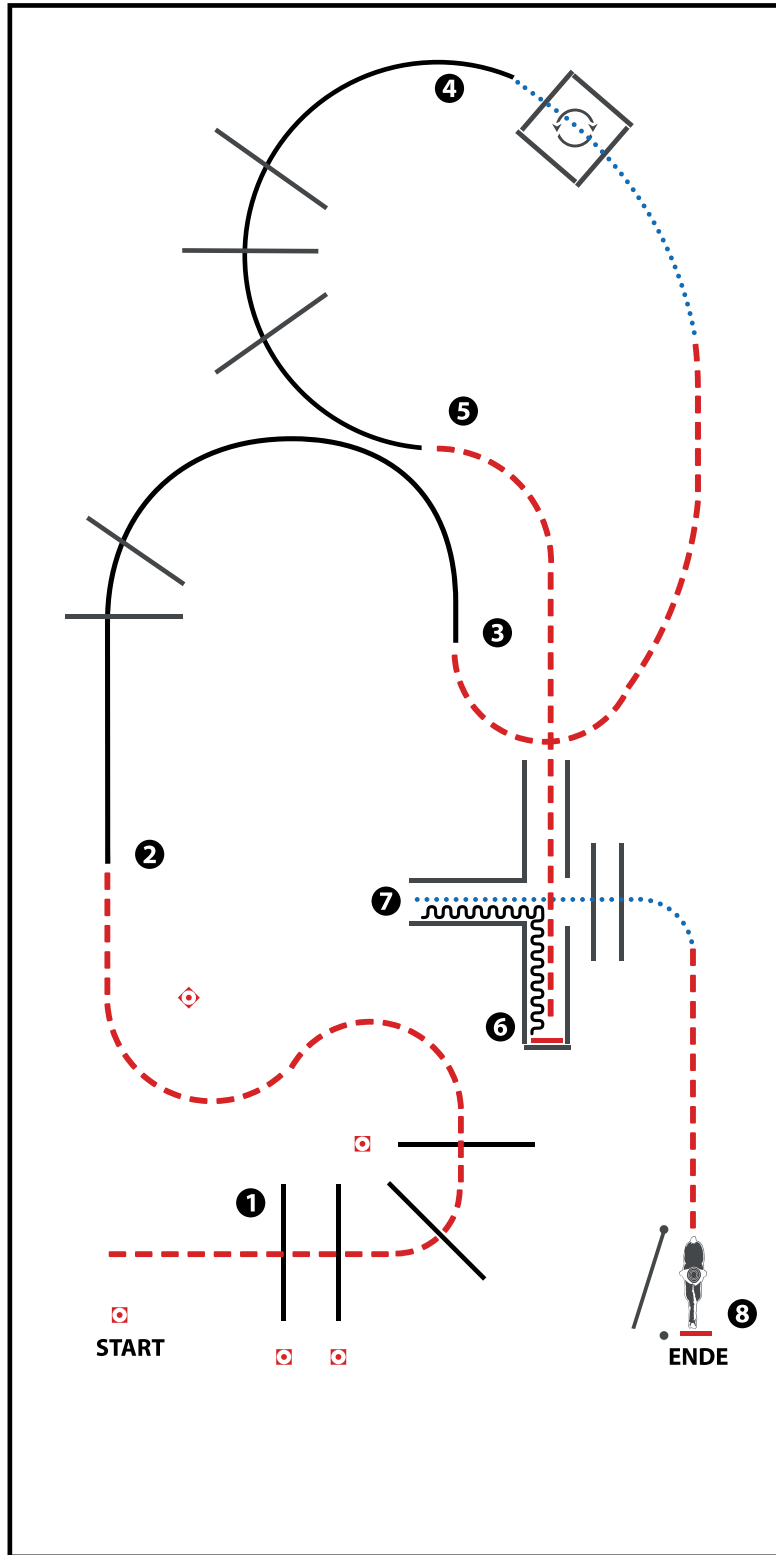

(Erhöhungen optional)

- 1) JOG OVER
- 2) LOPE OVER (RL)
- 3) JOG, WALK INTO BOX, 360° TURN EITHER WAY (LEFT OR RIGHT), WALK OUT
- 4) LOPE OVER (LL)
- 5) JOG INTO CHUTE, STOP
- 6) BACK UP, WALK OUT, WALK OVER
- 7) JOG, STOP
- 8) GATE

WALK (SCHRITT)
EXTENDED WALK
JOG/TROT (TRAB)	- . - . - . - . - .
EXTENDED TROT	- . - . - . - . - .
LOPE (GALOPP)	—————
EXTENDED LOPE	—————
BACK UP (RÜCKWÄRTS)	~~~~~
LEAD CHANGE SIMPLE OR FLYING (GALOPPWECHSEL EINFACH ODER FLIEGEND)	———
TURN (DREHUNG)	⤵

ERSTE WESTERWEITER UNION PFERDESPORTVERBAND WESTERREITEN

LK 1/2B Trail

Trail-Set 1 #1 LK 2/1 C Turnier Arenagröße 20 x 40 m

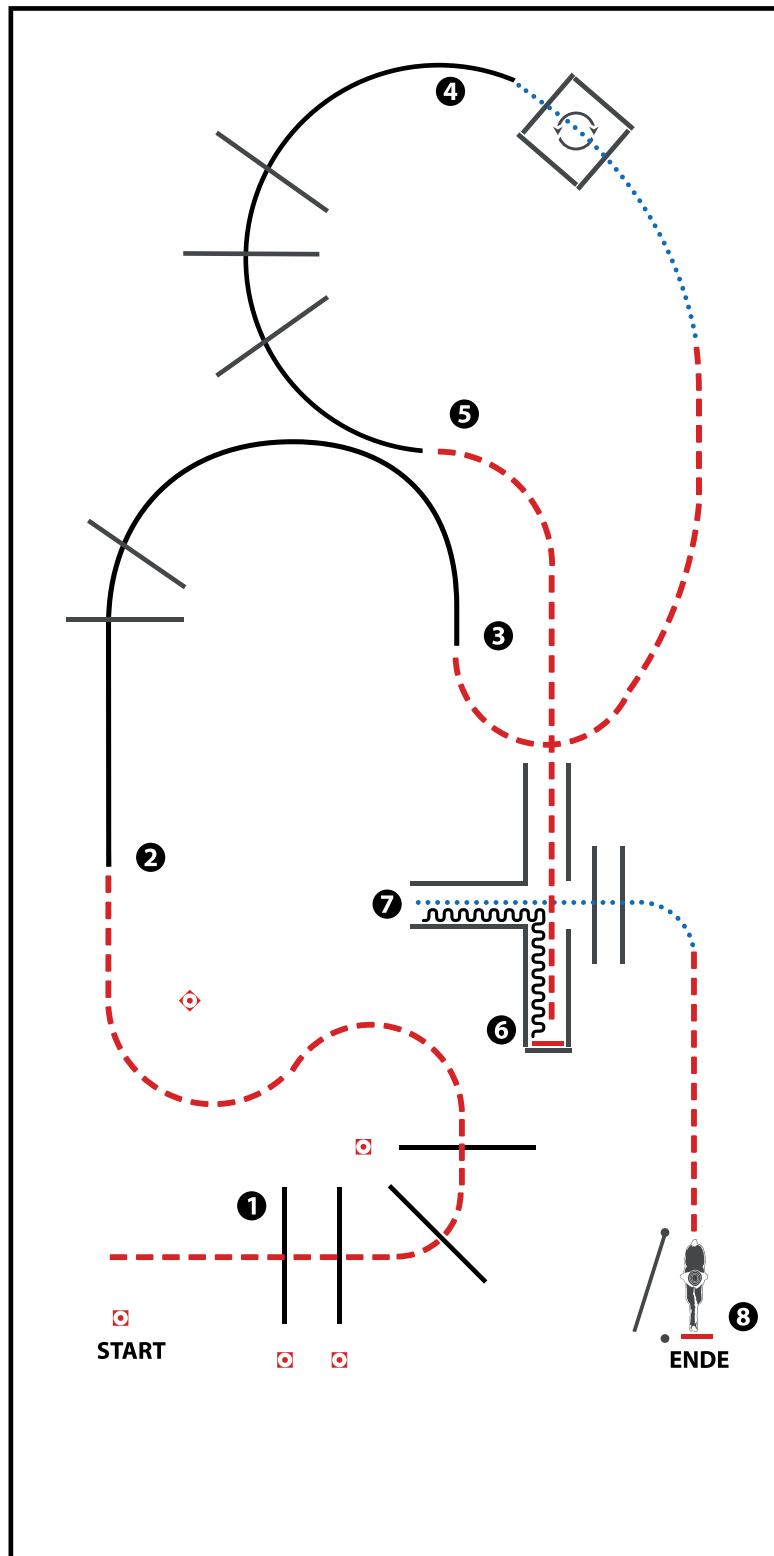

(Erhöhungen optional)

- 1) JOG OVER
- 2) LOPE OVER (RL)
- 3) JOG, WALK INTO BOX, 360° TURN EITHER WAY (LEFT OR RIGHT), WALK OUT
- 4) LOPE OVER (LL)
- 5) JOG INTO CHUTE, STOP
- 6) BACK UP, WALK OUT, WALK OVER
- 7) JOG, STOP
- 8) GATE

WALK (SCHRITT)	
EXTENDED WALK	
JOG/TROT (TRAB)	
EXTENDED TROT	
LOPE (GALOPP)	
EXTENDED LOPE	
BACK UP (RÜCKWÄRTS)	
LEAD CHANGE SIMPLE OR FLYING (GALOPPWECHSEL EINFACH ODER FLIEGEND)	
TURN (DREHUNG)	

ERSTE WESTERNREITER UNION PFERDESPORTVERBAND WESTERREITEN

LK 1/2 jun Trail

Trail-Set 1 #2 LK 3 C Turnier Arenagröße 20 x 40 m

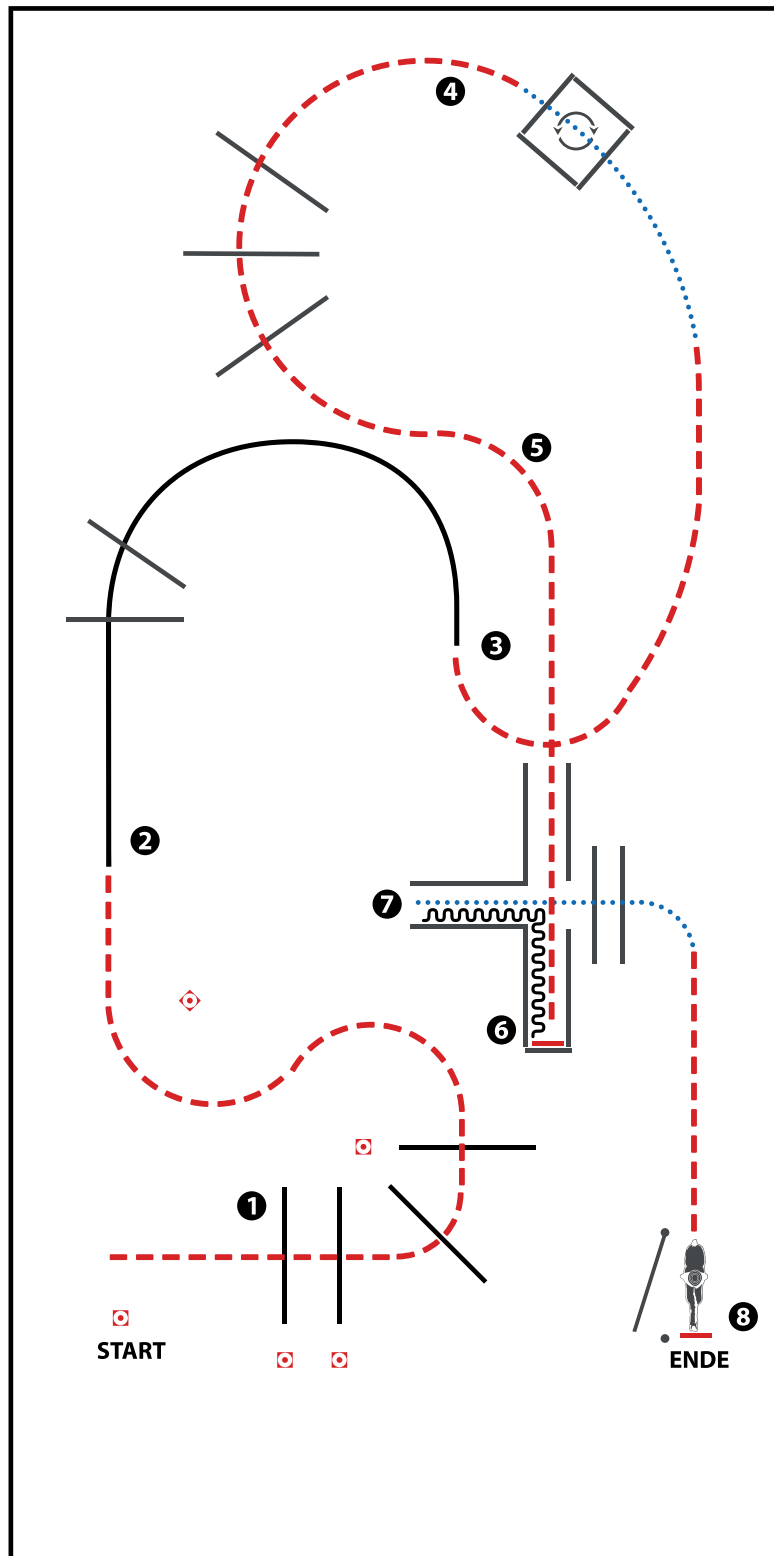

(Erhöhungen optional)

- 1) JOG OVER
- 2) LOPE OVER (RL)
- 3) JOG, WALK INTO BOX, 360° TURN EITHER WAY (LEFT OR RIGHT), WALK OUT
- 4) JOG OVER
- 5) JOG INTO CHUTE, STOP
- 6) BACK UP, WALK OUT, WALK OVER
- 7) JOG, STOP
- 8) GATE

WALK (SCHRITT)	
EXTENDED WALK	
JOG/TROT (TRAB)	
EXTENDED TROT	
LOPE (GALOPP)	
EXTENDED LOPE	
BACK UP (RÜCKWÄRTS)	
LEAD CHANGE SIMPLE OR FLYING (GALOPPWECHSEL EINFACH ODER FLIEGEND)	
TURN (DREHUNG)	

ERSTE WESTERNREITER UNION PFERDESPORTVERBAND WESTERREITEN

Jungpferde Ranch Riding 5jährig

Erste Westernreiter Union
Deutschland e.V.

Jungpferde Ranch Riding Pattern 6 (5j.)

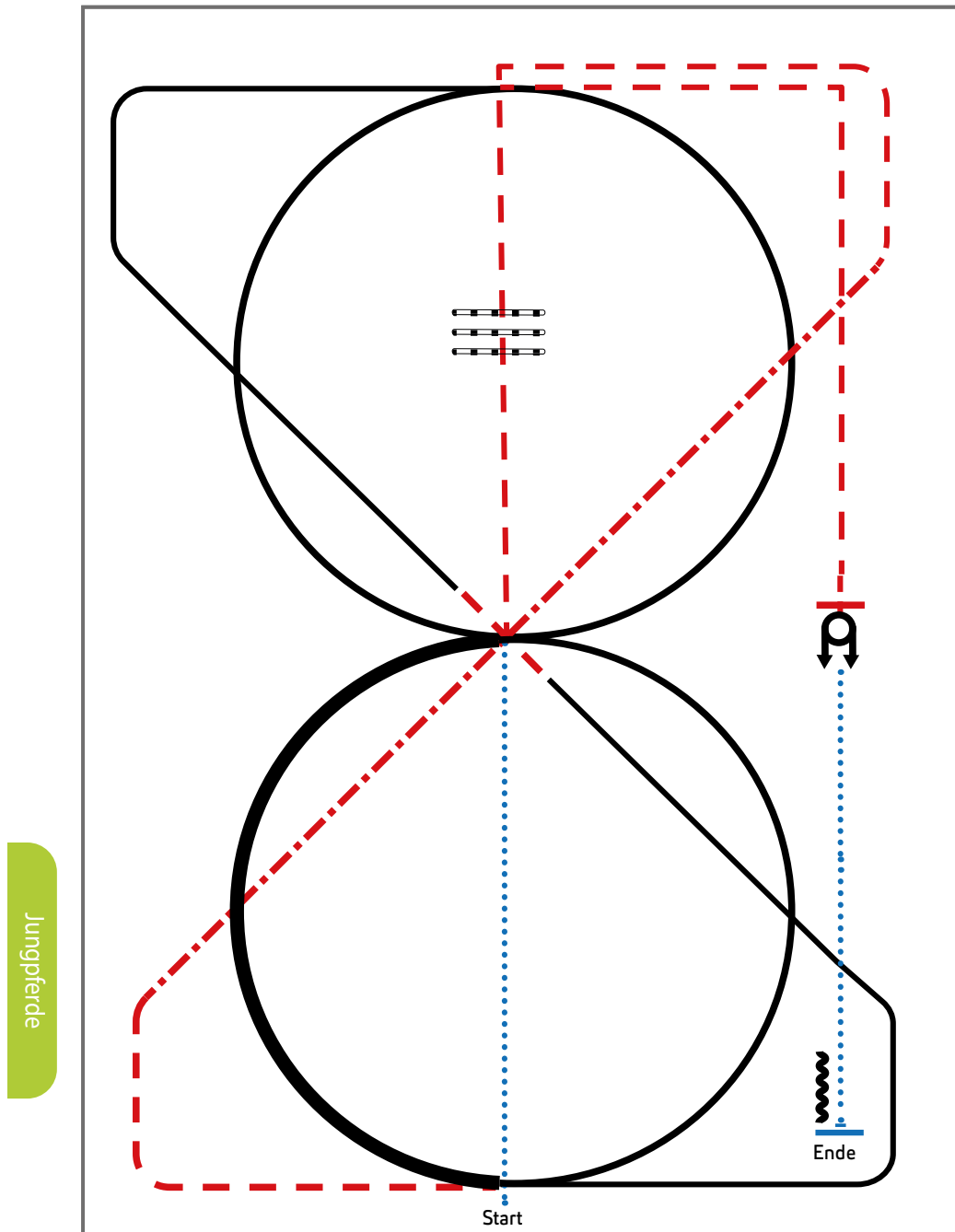

- 1) Walk
- 2) Trot over, Trot
- 3) Extended Trot, Trot
- 4) Lope LL ½ circle, extended Lope ½ circle, Lope
- 5) Simple or flying lead change, Lope RL
- 6) Lope RL circle
- 7) Trot
- 8) Stop, Turns 360° each direction
- 9) Walk, Stop, Back up

Legende:	
Schritt
Trab	- . - . - .
Galopp	————
Wechselzone	=====
Rückwärts	~~~~~



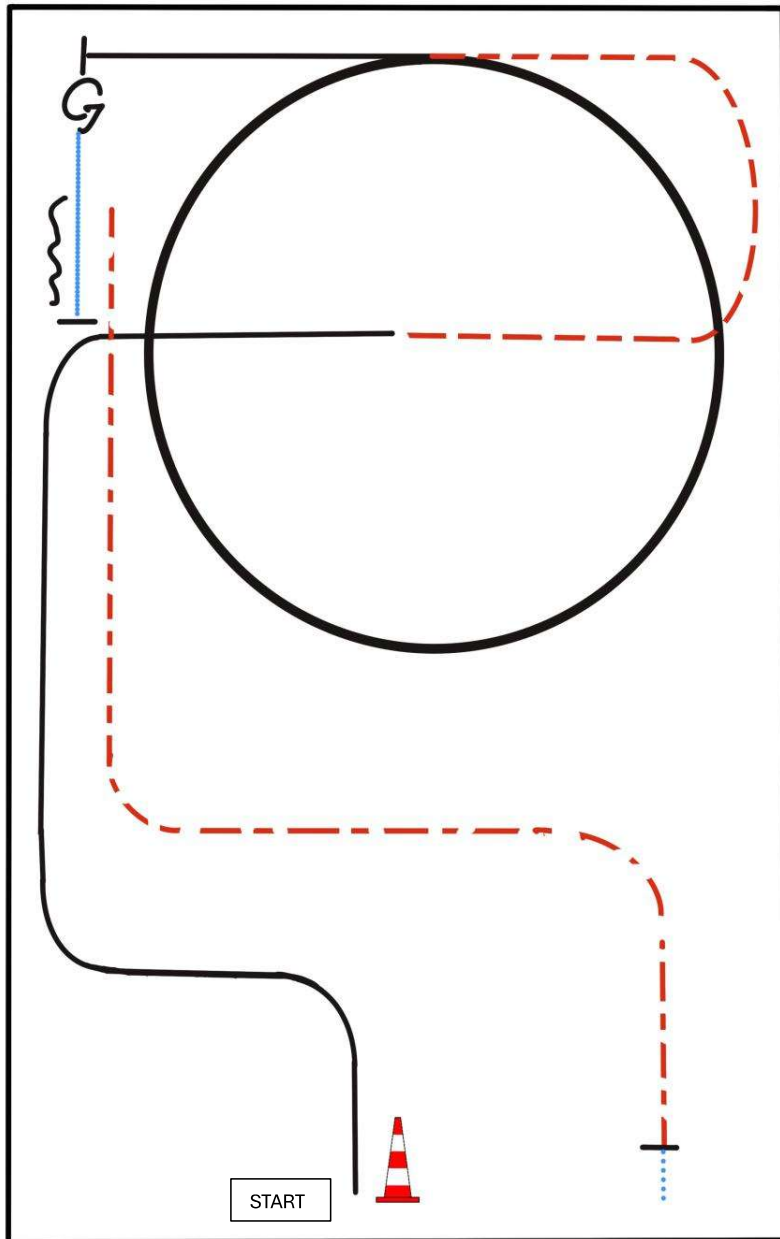

Pattern Western Horsemanship #7 - LK 1-2

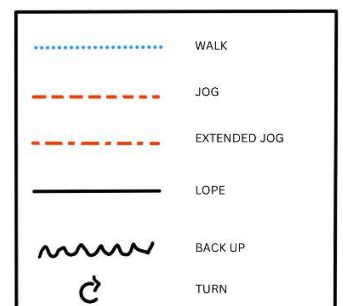

BE READY AT MARKER

- 1) LOPE (RL)
- 2) JOG
- 3) EXTENDED LOPE (LL)
- 4) COLLECTED LOPE (LL)
- 5) STOP, TURN 45° LEFT
- 6) WALK
- 7) STOP, BACK UP
- 8) EXTENDED JOG
- 9) STOP, HESITATE, WALK OUT



Pattern Western Horsemanship #7 - LK 1-2

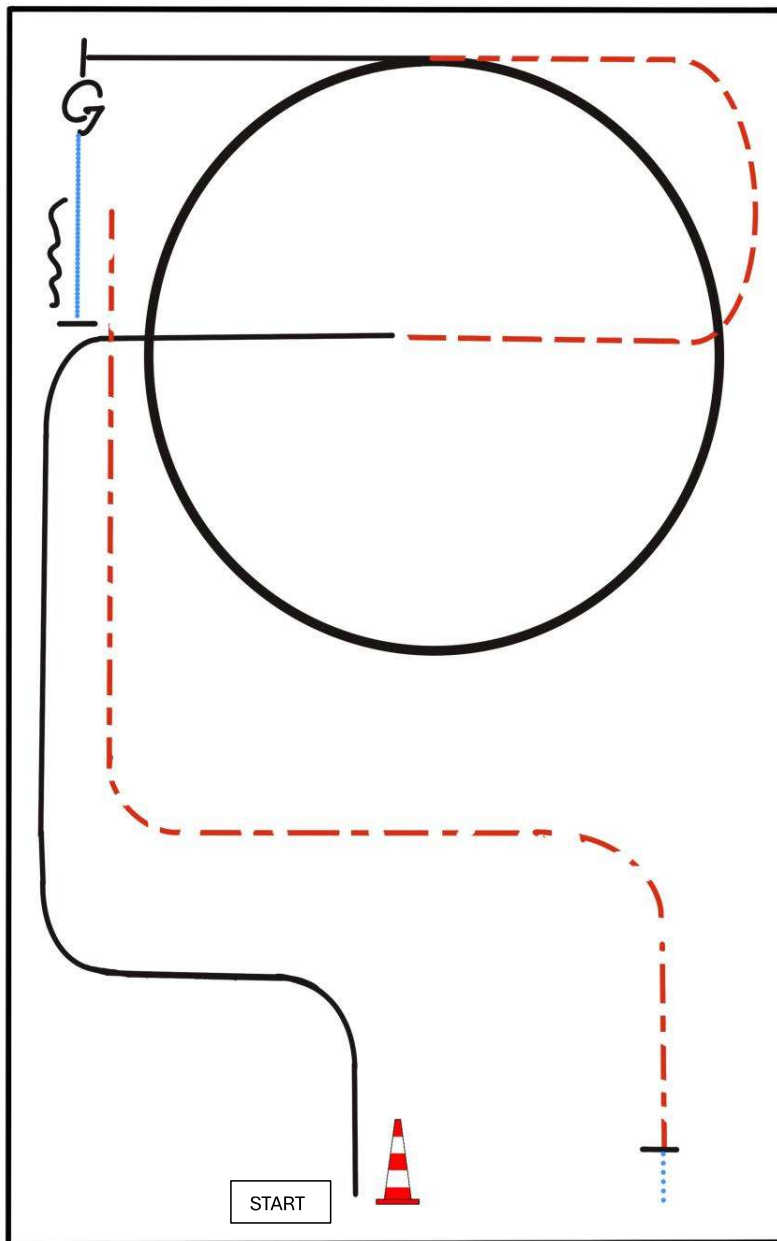

BE READY AT MARKER

- 1) LOPE (RL)
- 2) JOG
- 3) EXTENDED LOPE (LL)
- 4) COLLECTED LOPE (LL)
- 5) STOP, TURN 45° LEFT
- 6) WALK
- 7) STOP, BACK UP
- 8) EXTENDED JOG
- 9) STOP, HESITATE, WALK OUT

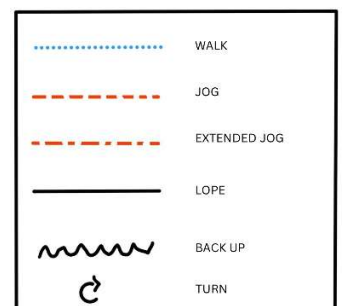

Pattern Western Horsemanship #7 - LK 3

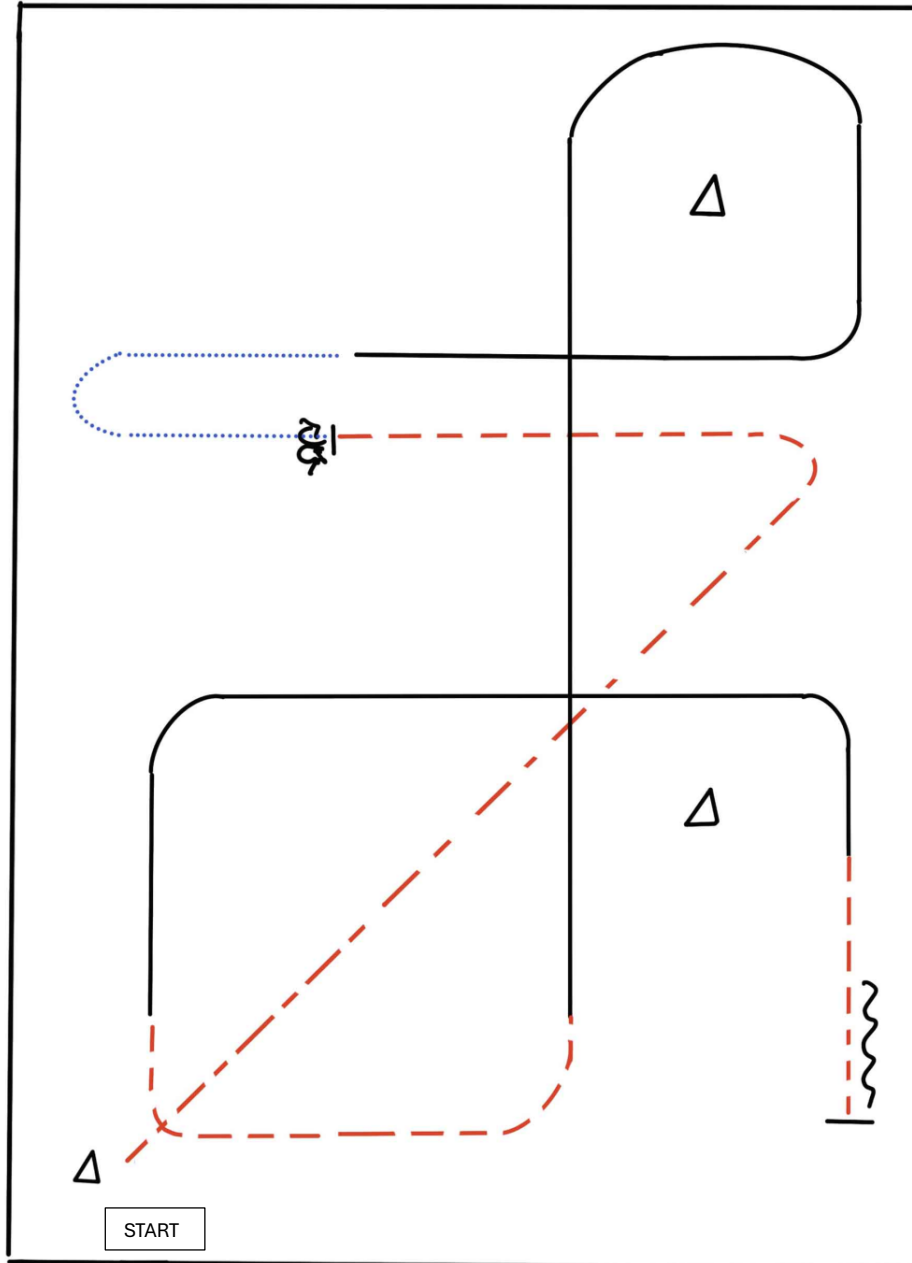

BE READY AT MARKER

- 1) EXTENDED JOG
- 2) JOG, STOP
- 3) TURN 180° LEFT AND RIGHT
- 4) WALK
- 5) LOPE (LL)
- 6) JOG
- 7) LOPE (RL)
- 8) JOG, STOP
- 9) BACK UP

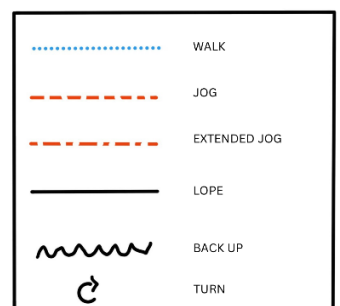

LK 1/2 sen Superhorse

Erste Westernreiter Union
Deutschland e.V.

Superhorse Pattern 5 (empfohlen für Hallen oder Plätze ab 30x60m)

LK 1-2

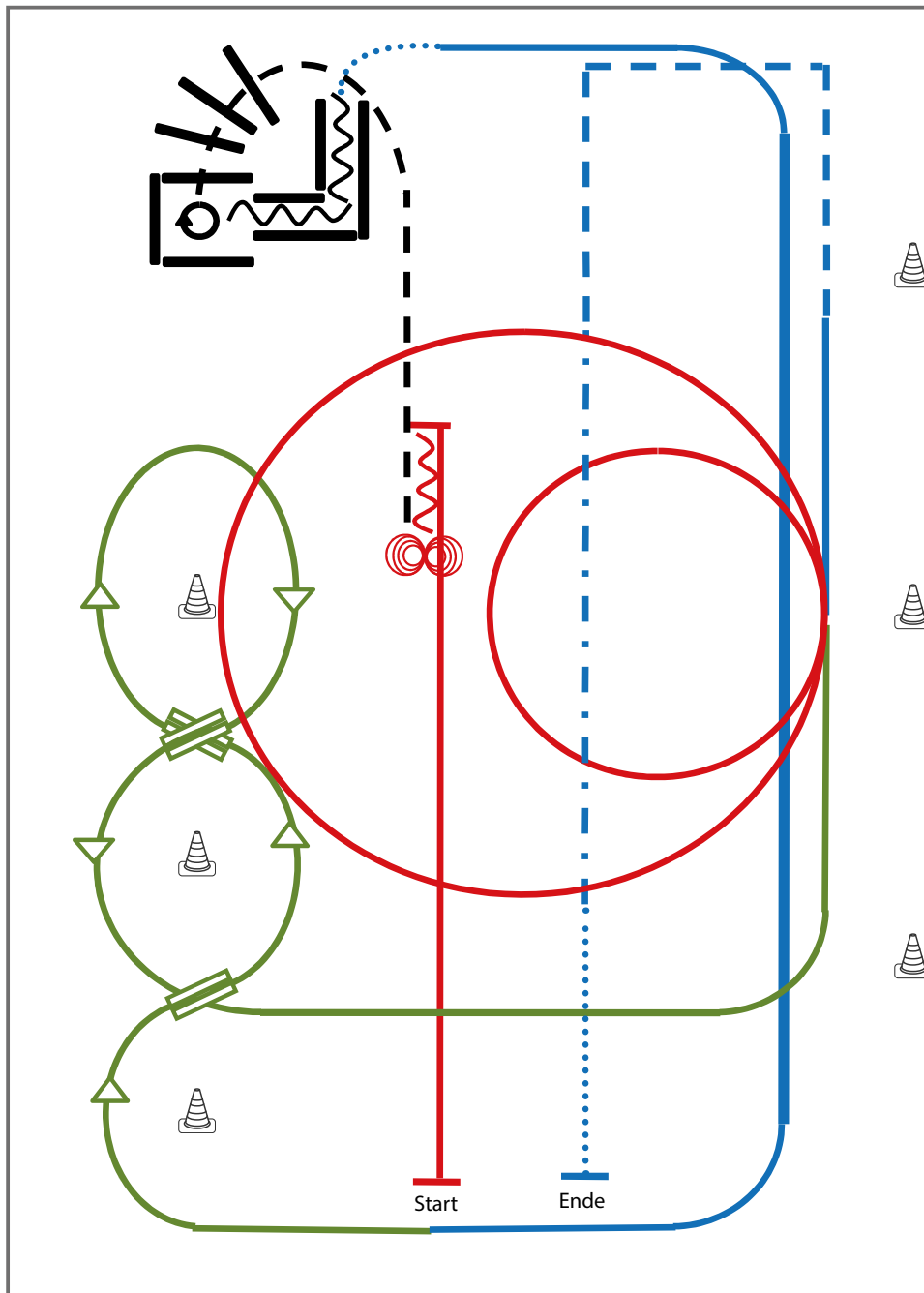

- 1) Run Down auf der Mittellinie, Sliding Stop hinter dem Mittelmarker, Rückwärtsrichten bis zur Mitte der Bahn oder mind. 3,00 m, Verharren (RN)
- 2) 4 Spins **rechts**, 4 Spins **links** (RN)
- 3) Jog, Jog over, Jog in (TH)
- 4) 450° Turn rechts (TH)
- 5) Back up (TH)
- 6) Walk, Lope (**rechts**), Extended Lope, Lope (RR)
- 7) Galoppwechsel auf der Linie (WR)
- 8) Galoppwechsel auf der Linie (WR)
- 9) Galoppwechsel auf der Linie (WR)
- 10) 2 Zirkel Galopp (**links**), 1. **klein** und langsam, 2. groß und schnell (RN)
- 11) Lope, Trot Corners (RR)
- 12) Extended Trot, Walk, Stop (RR)

Legende:	
Schritt
Trab	- - - - -
Galopp	—————
Wechselzone	
Rückwärts	~~~~~

Q LK 2/1 jun Ranch Riding

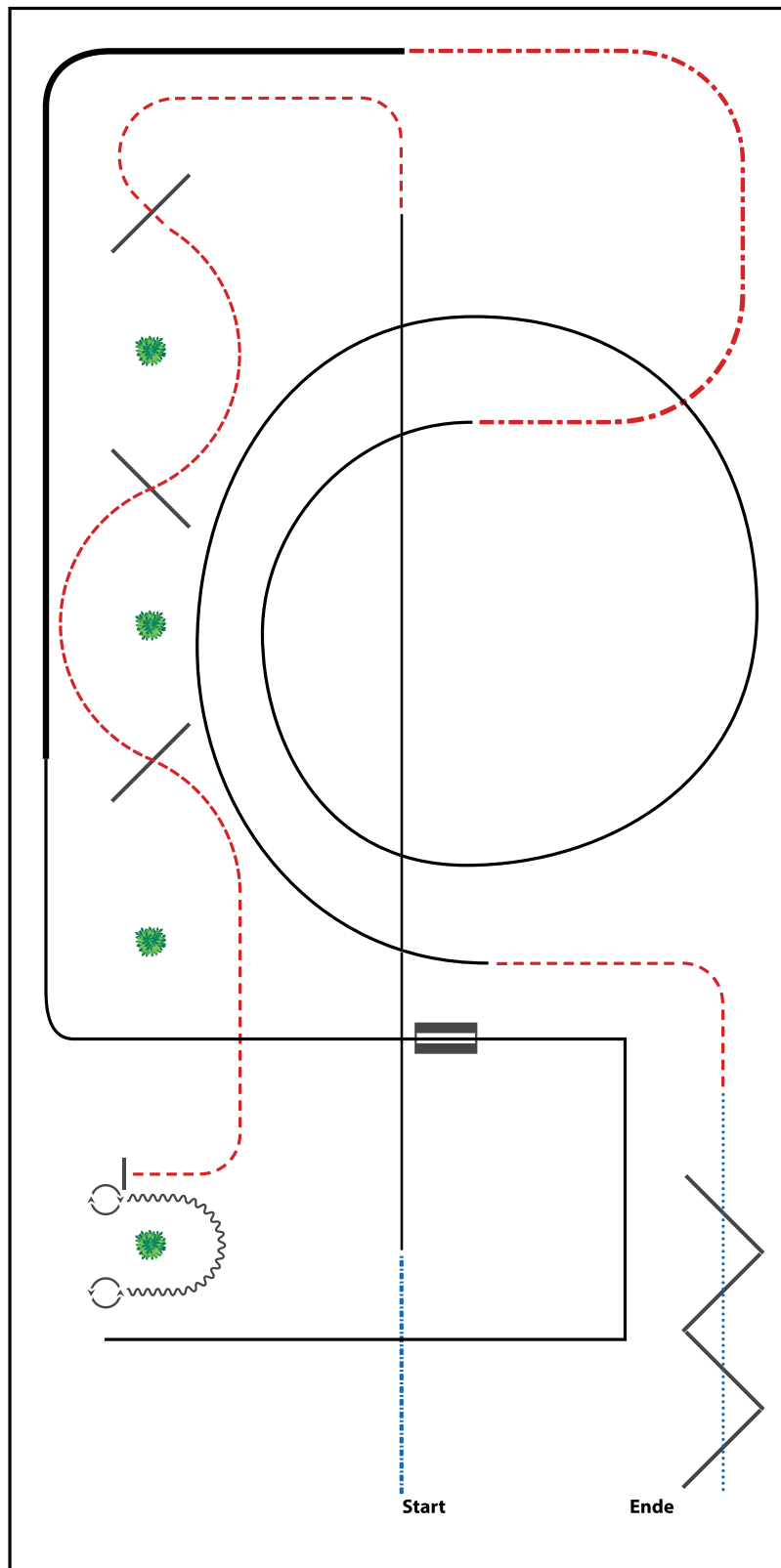

- 1) EXTENDED WALK
- 2) LOPE (RL OR LL)
- 3) TROT, TROT OVER
- 4) STOP, 360° TURN RIGHT
- 5) BACK UP
- 6) 360° TURN LEFT
- 7) LOPE CORNERS (LL)
- 8) LEADCHANGE (SIMPLE OR FLYING), LOPE (RL)
- 9) EXTENDED LOPE (RL)
- 10) EXTENDED TROT
- 11) LOPE (LL)
- 12) TROT
- 13) WALK OVER

WALK (SCHRITT)
EXTENDED WALK
JOG/TROT (TRAB)	-----
EXTENDED TROT	-----
LOPE (GALOPP)	=====
EXTENDED LOPE	=====
BACK UP (RÜCKWÄRTS)	~~~~~
LEAD CHANGE (GALOPPWECHSEL)	=====
TURN (DREHUNG)	⊙
	ERSTE WESTERNREITER UNION FEHRSCHIFFVERBAND WESTERNREITER

Reining Pattern 11

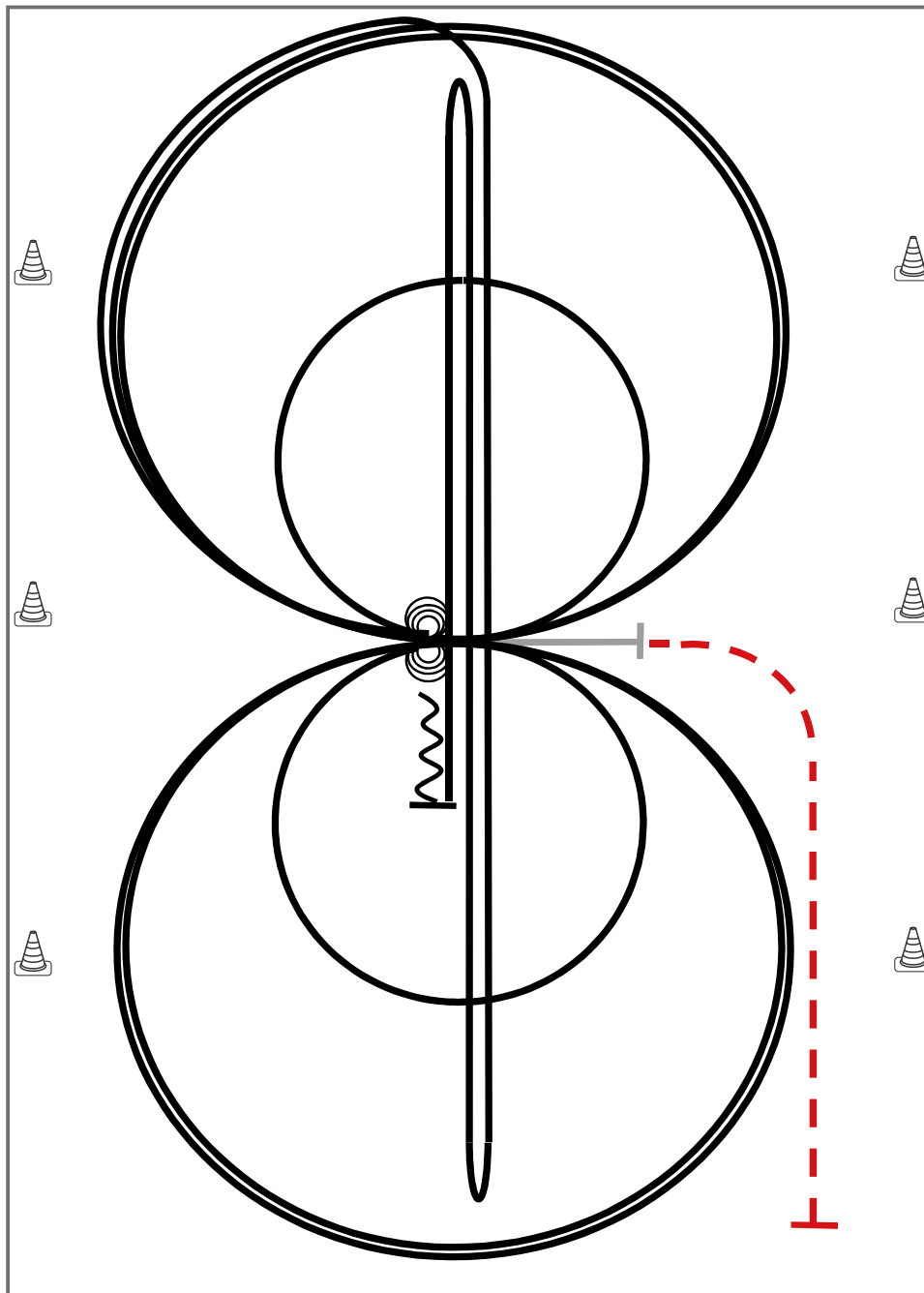

Reining

Im Trab zur Mitte der Bahn.
Beginn der Aufgabe aus dem Schritt oder aus dem Stand.

Trab	---
Galopp	—
Rückwärts	〰〰〰

- 1) 4 Spins **links**, Verharren
- 2) 4 Spins **rechts**, Verharren
- 3) 3 Zirkel Galopp (**rechts**), 1. **klein** und langsam, 2. + 3. groß und schnell, Galoppwechsel bei X
- 4) 3 Zirkel Galopp (**links**), 1. **klein** und langsam, 2. + 3. groß und schnell, Galoppwechsel bei X
- 5) Galopp (**rechts**) auf dem Zirkel, der nicht geschlossen wird, Run Down auf der Mittellinie, Sliding Stop hinter dem **Endmarker**, Rollback **rechts**, kein Verharren
- 6) Run Down auf der Mittellinie, Sliding Stop hinter dem **Endmarker**, Rollback **links**, kein Verharren
- 7) Run Down auf der Mittellinie, Sliding Stop hinter dem **Mittelmarker**, Rückwärtsrichten bis zur Mitte der Bahn oder mind. 3,00 m, Verharren

Der Reiter muss das Kopfstück zur Gebisskontrolle vor dem Richter abnehmen.

Reining Pattern 11

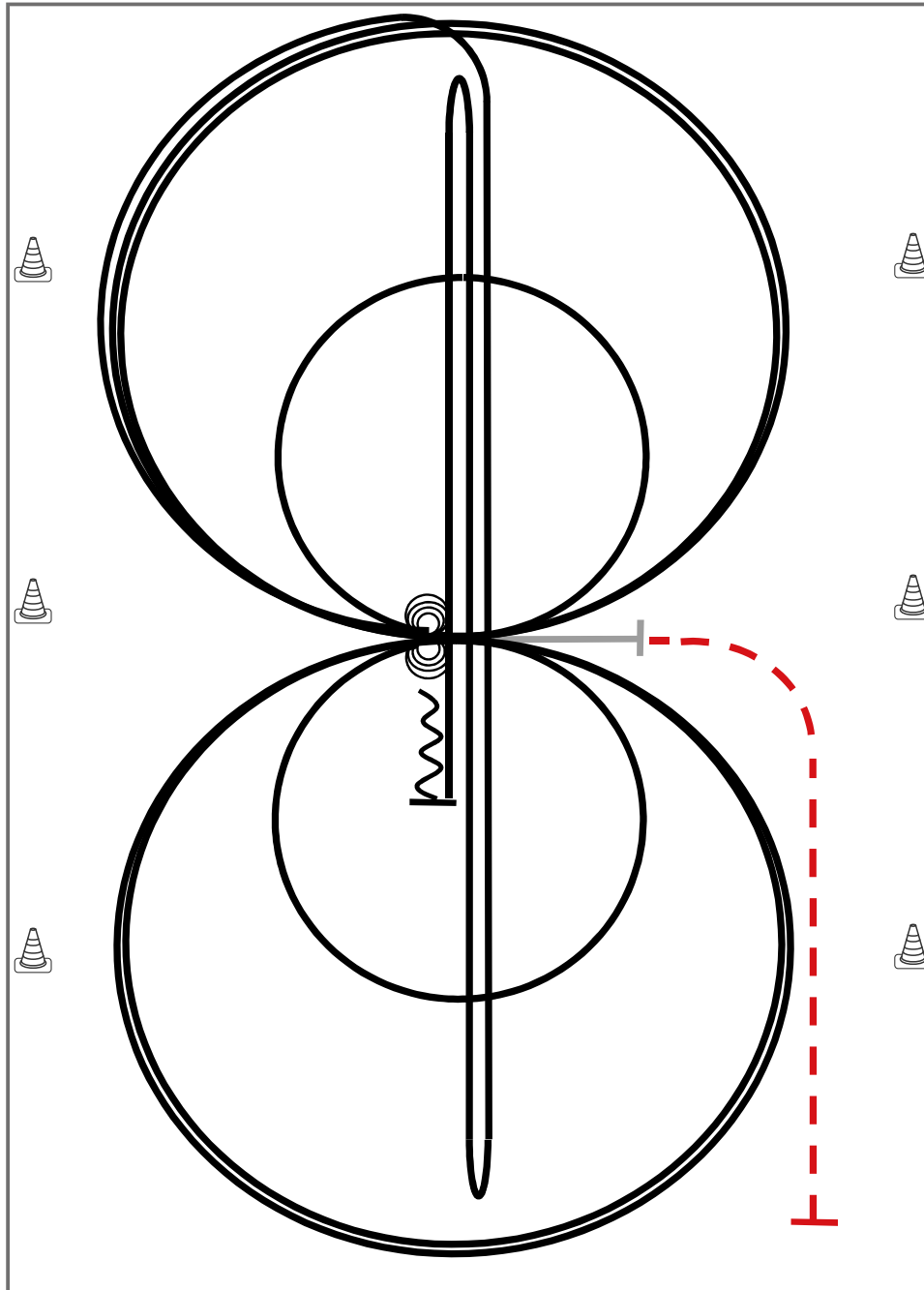

Im Trab zur Mitte der Bahn.
Beginn der Aufgabe aus dem Schritt oder aus dem Stand.

Trab	---
Galopp	—
Rückwärts	⋈

- 1) 4 Spins **links**, Verharren
- 2) 4 Spins **rechts**, Verharren
- 3) 3 Zirkel Galopp (**rechts**), **1. klein** und langsam, 2. + 3. groß und schnell, Galoppwechsel bei X
- 4) 3 Zirkel Galopp (**links**), **1. klein** und langsam, 2. + 3. groß und schnell, Galoppwechsel bei X
- 5) Galopp (**rechts**) auf dem Zirkel, der nicht geschlossen wird, Run Down auf der Mittellinie, Sliding Stop hinter dem **Endmarker**, Rollback **rechts**, kein Verharren
- 6) Run Down auf der Mittellinie, Sliding Stop hinter dem **Endmarker**, Rollback **links**, kein Verharren
- 7) Run Down auf der Mittellinie, Sliding Stop hinter dem **Mittelmarker**, Rückwärtsrichten bis zur Mitte der Bahn oder mind. 3,00 m, Verharren

Der Reiter muss das Kopfstück zur Gebisskontrolle vor dem Richter abnehmen.

Reining Pattern 11

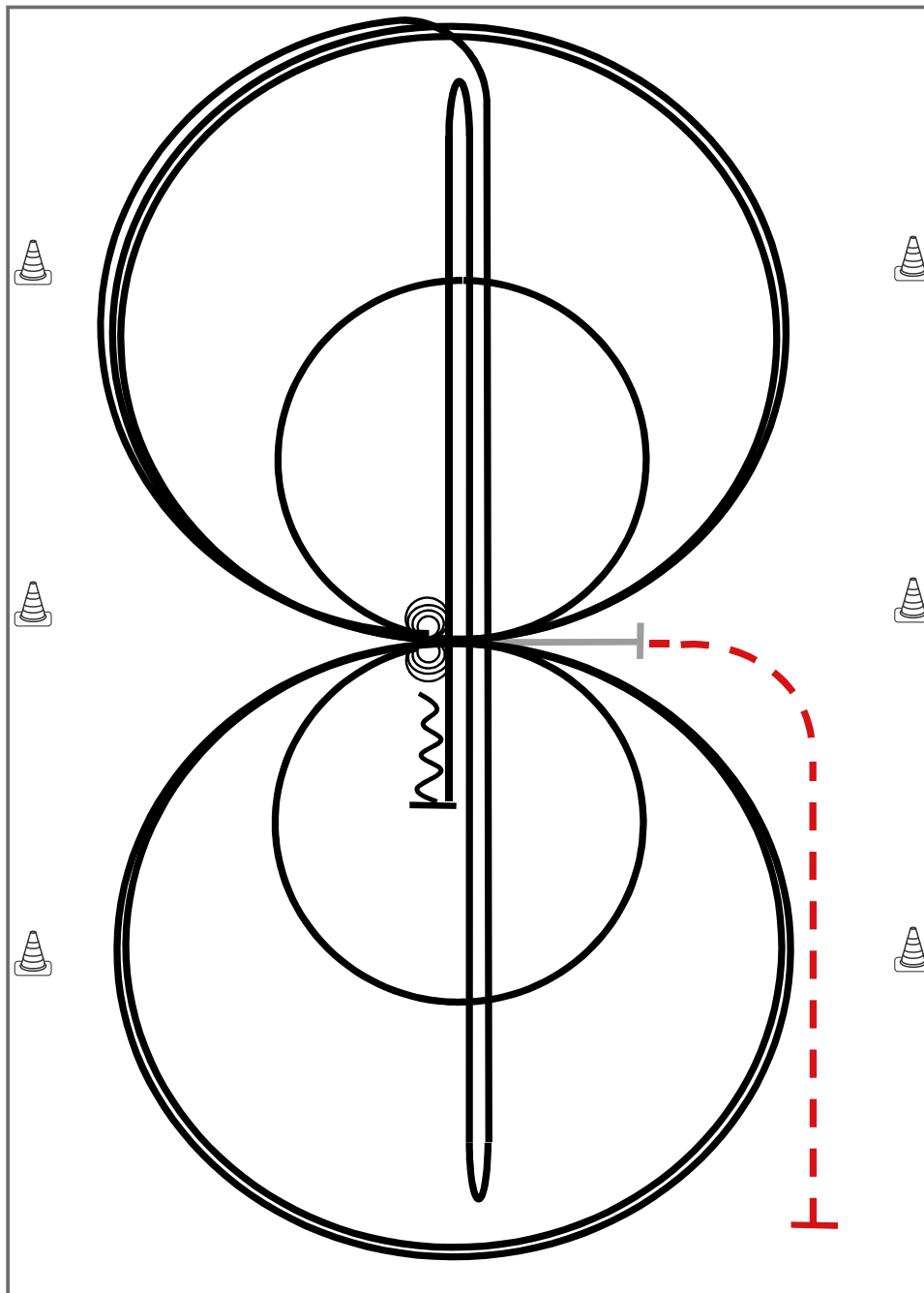

Reining

Im Trab zur Mitte der Bahn.
Beginn der Aufgabe aus dem Schritt oder aus dem Stand.

Trab	---
Galopp	—
Rückwärts	〰

- 1) 4 Spins **links**, Verharren
- 2) 4 Spins **rechts**, Verharren
- 3) 3 Zirkel Galopp (**rechts**), **1. klein** und langsam, 2. + 3. groß und schnell, Galoppwechsel bei X
- 4) 3 Zirkel Galopp (**links**), **1. klein** und langsam, 2. + 3. groß und schnell, Galoppwechsel bei X
- 5) Galopp (**rechts**) auf dem Zirkel, der nicht geschlossen wird, Run Down auf der Mittellinie, Sliding Stop hinter dem **Endmarker**, Rollback **rechts**, kein Verharren
- 6) Run Down auf der Mittellinie, Sliding Stop hinter dem **Endmarker**, Rollback **links**, kein Verharren
- 7) Run Down auf der Mittellinie, Sliding Stop hinter dem **Mittelmarker**, Rückwärtsrichten bis zur Mitte der Bahn oder mind. 3,00 m, Verharren

Der Reiter muss das Kopfstück zur Gebisskontrolle vor dem Richter abnehmen.

Reining Pattern 6

Reining

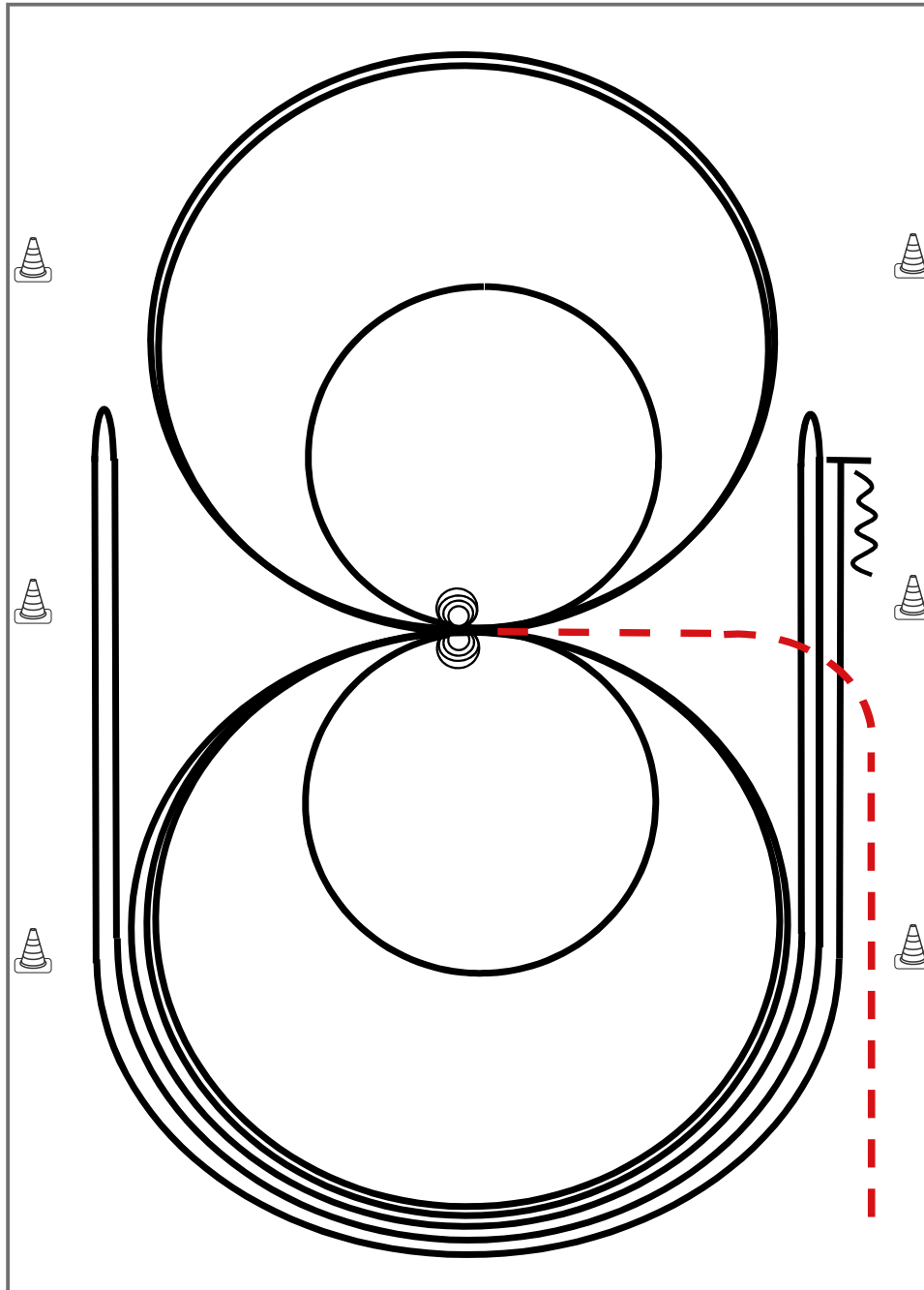

Im Trab zur Mitte der Bahn. Beginn der Aufgabe aus dem Schritt oder aus dem Stand.

- 1) 4 Spins **rechts**, Verharren
- 2) 4 Spins **links**, Verharren
- 3) 3 Zirkel Galopp (**links**), 1. + 2. groß und schnell, **3. klein** und langsam, Galoppwechsel bei X
- 4) 3 Zirkel Galopp (**rechts**), 1. + 2. groß und schnell, **3. klein** und langsam, Galoppwechsel bei X
- 5) Galopp (**links**) auf dem Zirkel, der nicht geschlossen wird, Run Down entlang der langen Seite, Sliding Stop mind. 6,00 m von der Bande entfernt hinter dem **Mittelmarker**, Rollback **rechts**, kein Verharren
- 6) Galopp (**rechts**) auf dem Zirkel, der nicht geschlossen wird, Run Down entlang der langen Seite, Sliding Stop mind. 6,00 m von der Bande entfernt hinter dem **Mittelmarker**, Rollback **links**, kein Verharren
- 7) Galopp (**links**) auf dem Zirkel, der nicht geschlossen wird, Run Down entlang der langen Seite, Sliding Stop mind. 6,00 m von der Bande entfernt hinter dem **Mittelmarker**, Rückwärtsrichten mind. 3,00 m, Verharren

Der Reiter muss das Kopfstück zur Gebisskontrolle vor dem Richter abnehmen.

Trab	---
Galopp	—
Rückwärts	⋈

Jungferde Reining 4jährig

Erste Westernreiter Union
Deutschland e.V.

Jungferde Reining Pattern 3 (4j.)

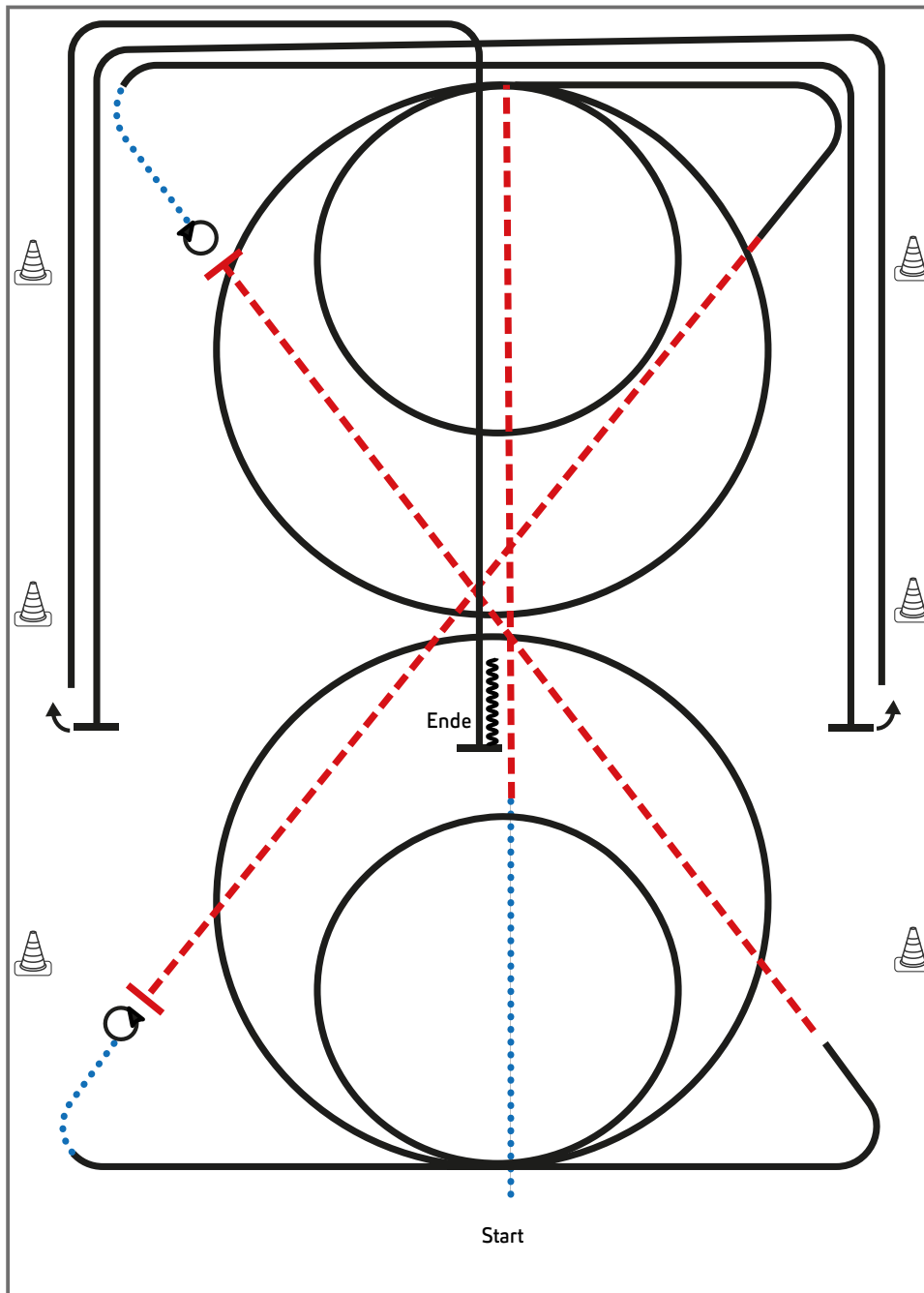

Jungferde

- 1) Schritt, Trab entlang der Mittellinie, 2 Zirkel Galopp (**rechts**), 1. groß, **2. klein**
- 2) Weiter im Galopp, Trab, Stop
- 3) 4 Spins **links**
- 4) Schritt, Galopp (**links**), 2 Zirkel Galopp (**links**), 1. groß, **2. klein**
- 5) weiter im Galopp, Trab, Stop
- 6) 4 Spins **rechts**
- 7) Schritt, Run Down entlang der langen Seite, Sliding Stop mind. 6 m von der Bande entfernt hinter dem **Mittelmarker**, Roll Back links, kein Verharren
- 8) Run Down entlang der langen Seite, Sliding Stop mind. 6 m von der Bande entfernt hinter dem **Mittelmarker**, Roll Back **rechts**, kein Verharren
- 9) Run Down auf der Mittellinie, Sliding Stop hinter dem **Mittelmarker**, Back up mind. 3m, Verharren

Trab	---
Galopp	—
Rückwärts	⋈

Der Reiter muss das Kopfstück zur Gebisskontrolle vor dem Richter abnehmen.

Jungferde Reining 5jährig

Erste Westernreiter Union
Deutschland e.V.

Jungferde Reining Pattern 6 (5j.)

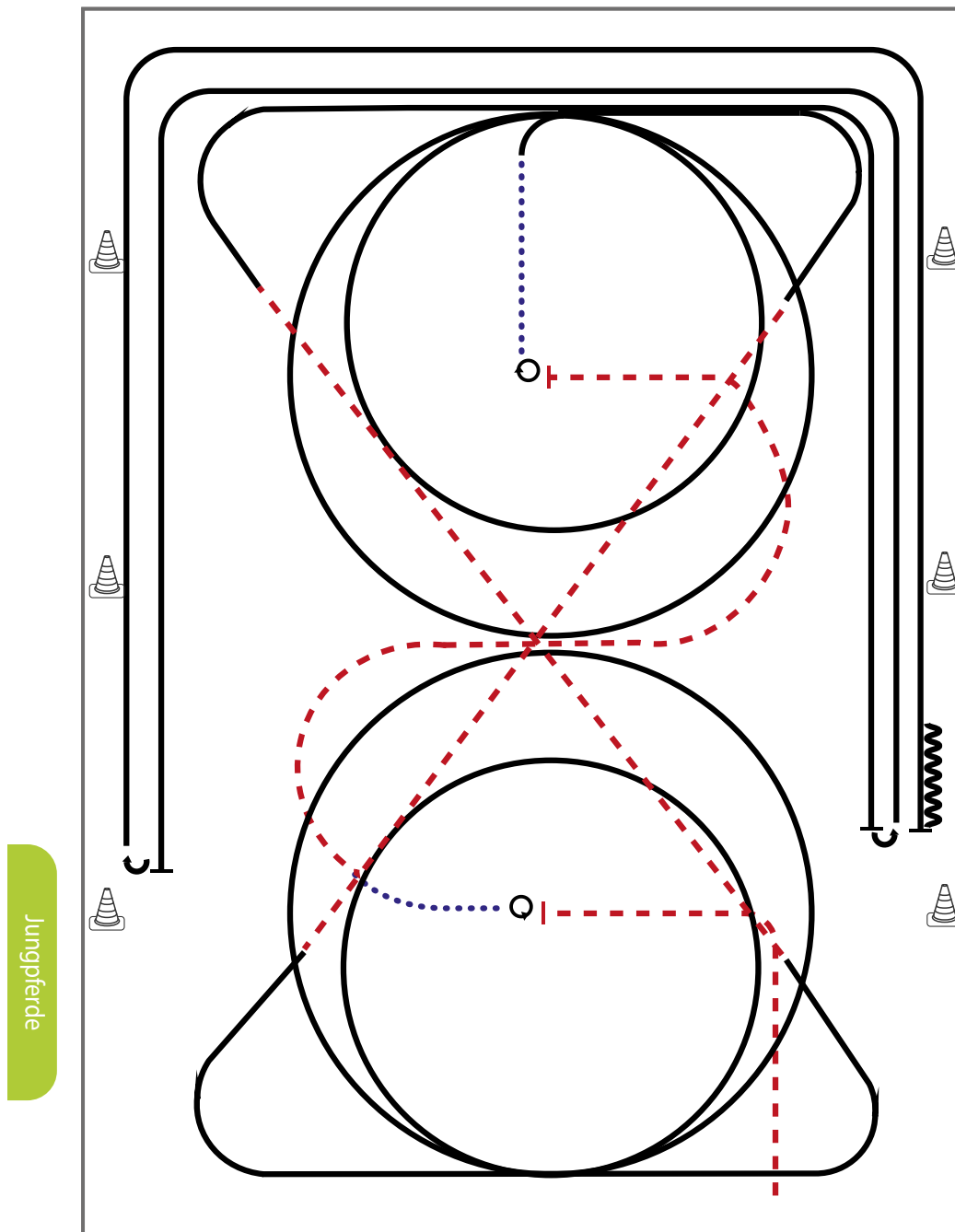

- 1) Trab, Stop, 4 Spins **links**
- 2) Schritt, Trab, Stop, 4 1/4 Spins **rechts**, Schritt
- 3) Galopp (rechts) 2 Zirkel, 1. groß und schnell, **2. klein und langsam**
- 4) Weiter im Galopp durch die Diagonale, Trab
- 5) Galopp (**links**) 2 Zirkel, 1. groß und schnell, **2. klein und langsam**
- 6) Weiter im Galopp durch die Diagonale, Trab
- 7) Rechtsgalopp, Run Down entlang der langen Seite, Sliding Stop mind. 6 m von der Bande entfernt hinter dem **Mittelmaker**, Roll Back **links**, kein Verharren
- 8) Galopp, Run Down entlang der langen Seite, Sliding Stop mind. 6 m von der Bande entfernt hinter dem **Mittelmaker**, Roll Back **rechts**, kein Verharren
- 9) Galopp, Run Down entlang der langen Seite, Stop hinter dem **Mittelmaker**, Back up mind. 3 m, Verharren

Trab	-----
Galopp	—————
Rückwärts	~~~~~

Der Reiter muss das Kopfstück zur Gebisskontrolle vor dem Richter abnehmen.

Reining Pattern 13

Reining

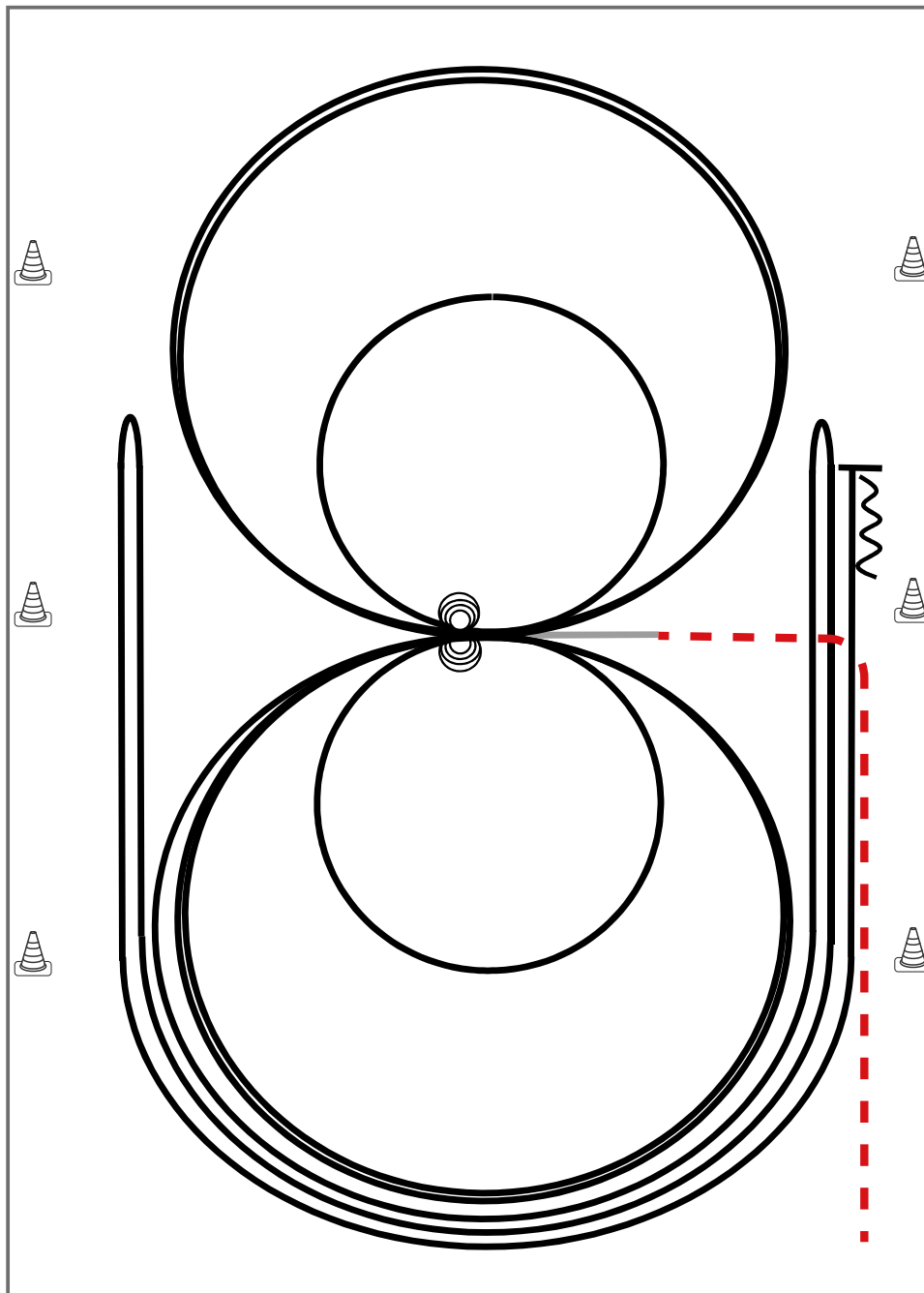

Im Trab zur Mitte der Bahn. Beginn der Aufgabe aus dem Schritt oder aus dem Stand.

- 1) 2 Zirkel Galopp (**links**), 1. groß und schnell, **2. klein** und langsam, Stop bei X
- 2) 4 Spins **links**, Verharren
- 3) 2 Zirkel Galopp (**rechts**), 1. groß und schnell, **2. klein** und langsam, Stop bei X
- 4) 4 Spins **rechts**, Verharren
- 5) 1 Zirkel Galopp (**links**) groß und schnell, Galoppwechsel bei X, 1 Zirkel Galopp (**rechts**) groß und schnell, Galoppwechsel bei X (figure 8)
- 6) Galopp (**links**) auf dem Zirkel, der nicht geschlossen wird, Run Down entlang der langen Seite, Sliding Stop mind. 6,00 m von der Bande entfernt hinter dem **Mittelmarker**, Rollback **rechts**, kein Verharren
- 7) Galopp (**rechts**) auf dem Zirkel, der nicht geschlossen wird, Run Down entlang der langen Seite, Sliding Stop mind. 6,00 m von der Bande entfernt hinter dem **Mittelmarker**, Rollback **links**, kein Verharren
- 8) Galopp (**links**) auf dem Zirkel, der nicht geschlossen wird, Run Down entlang der langen Seite, Sliding Stop mind. 6,00 m von der Bande entfernt hinter dem **Mittelmarker**, Rückwärtsrichten mind. 3,00 m, Verharren

Der Reiter muss das Kopfstück zur Gebisskontrolle vor dem Richter abnehmen.

Trab	---
Galopp	—
Rückwärts	~~~~~

Q LK 2/1A sen. Trail

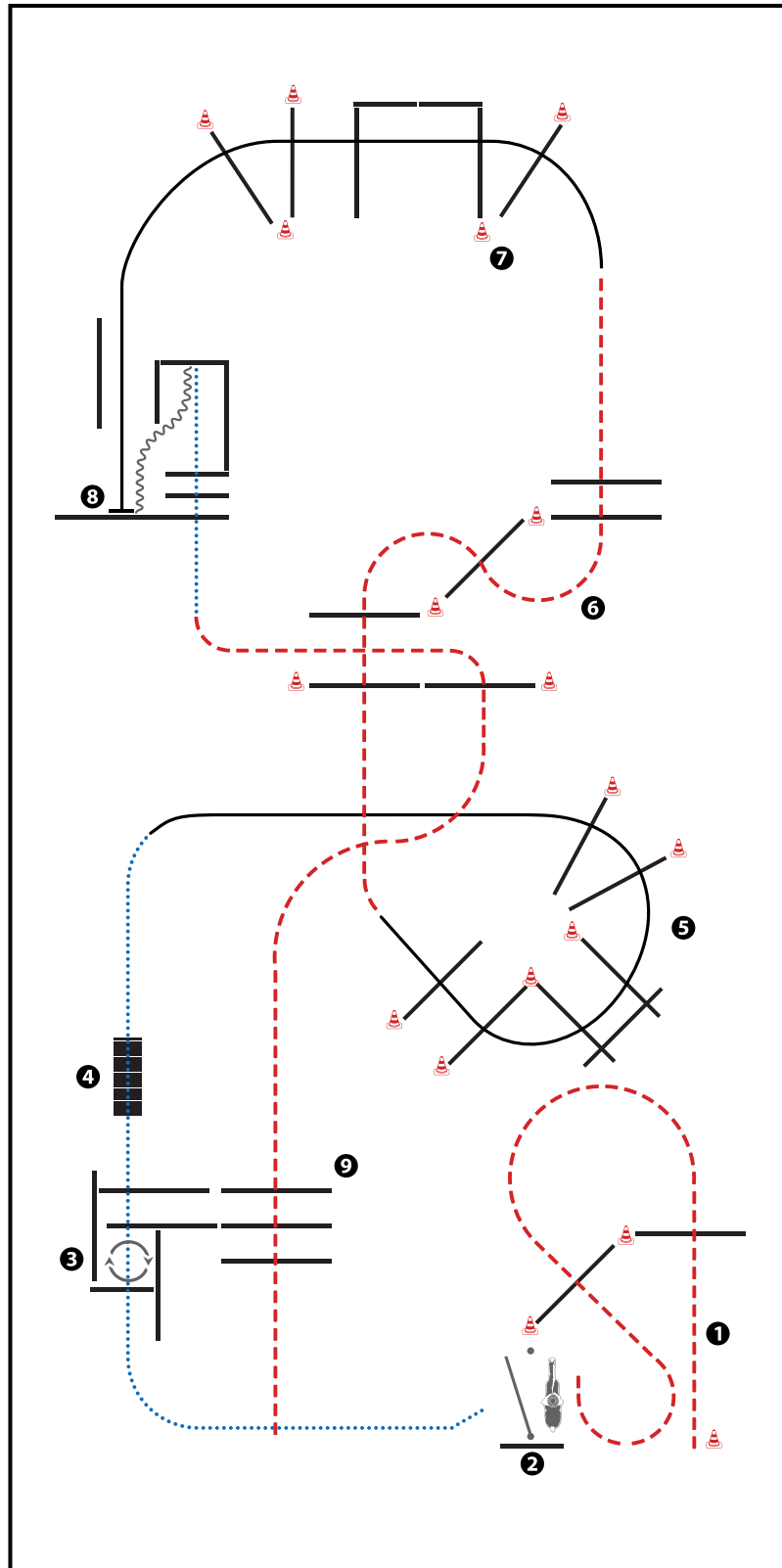

(Erhöhungen optional)

- 1) JOG OVER
- 2) GATE (LH)
- 3) WALK INTO BOX, 360° TURN EITHER WAY (LEFT OR RIGHT), WALK OUT, WALK OVER
- 4) BRIDGE
- 5) LOPE OVER (RL)
- 6) JOG OVER
- 7) LOPE OVER (LL), LOPE IN, STOP
- 8) BACK UP, WALK OUT, WALK OVER
- 9) JOG OVER

WALK (SCHRITT)	
EXTENDED WALK	
JOE/TROT (TRAB)	
EXTENDED TROT	
LOPE (GALOPP)	
EXTENDED LOPE	
BACK UP (RÜCKWÄRTS)	
LEAD CHANGE (GALOPPWECHSEL)	
TURN (DREHUNG)	
	 <small>ERSTE WESTERNREITER UNION FÖRDERBUND WESTERNREITEN</small>

Q LK 2/1B Trail

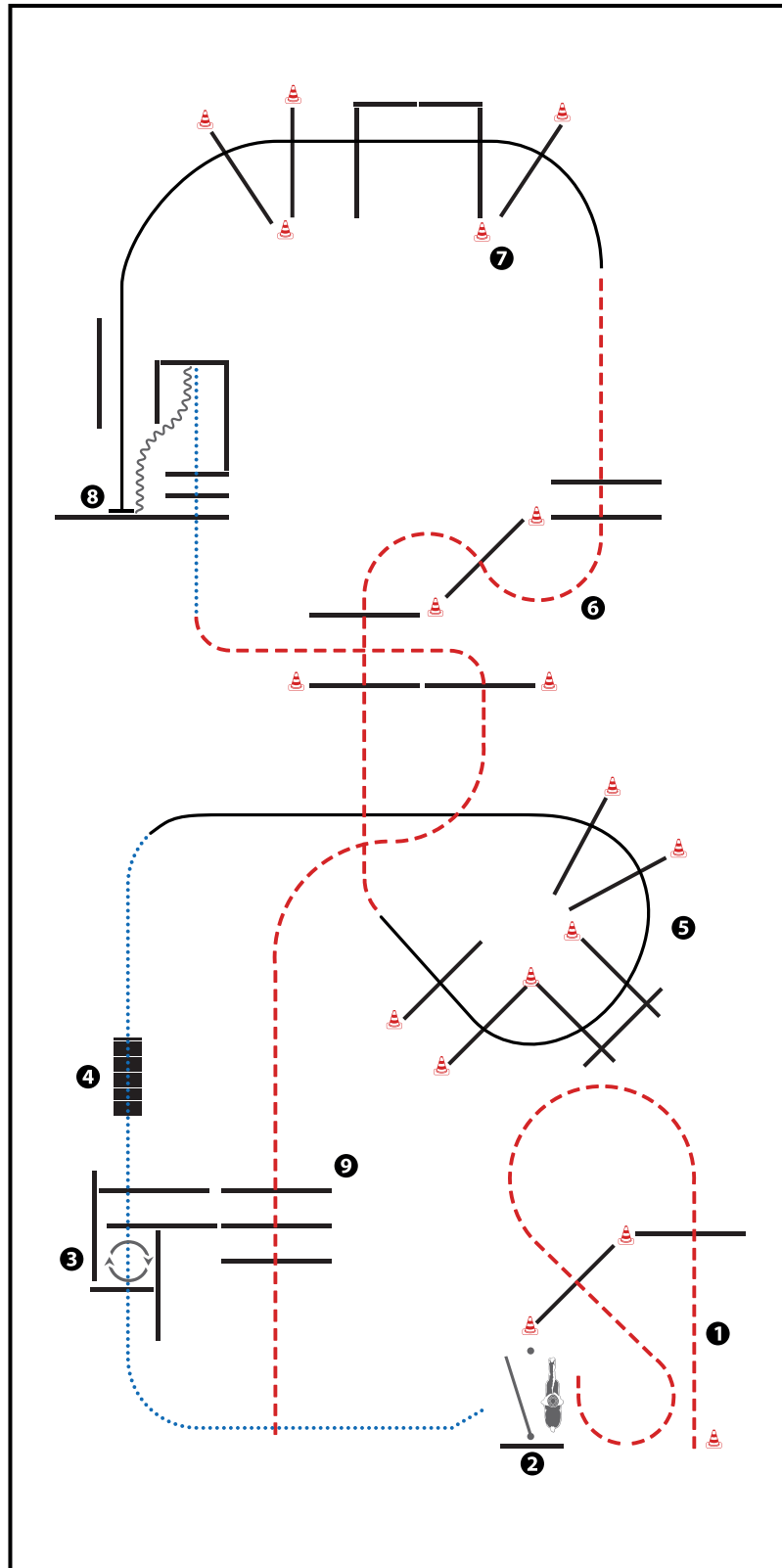

(Erhöhungen optional)

- 1) JOG OVER
- 2) GATE (LH)
- 3) WALK INTO BOX, 360° TURN EITHER WAY (LEFT OR RIGHT), WALK OUT, WALK OVER
- 4) BRIDGE
- 5) LOPE OVER (RL)
- 6) JOG OVER
- 7) LOPE OVER (LL), LOPE IN, STOP
- 8) BACK UP, WALK OUT, WALK OVER
- 9) JOG OVER

WALK (SCHRITT)	
EXTENDED WALK	
JOG/TROT (TRAB)	
EXTENDED TROT	
LOPE (GALOPP)	
EXTENDED LOPE	
BACK UP (RÜCKWÄRTS)	
LEAD CHANGE (GALOPPWECHSEL)	
TURN (DREHUNG)	

ERSTE WESTERNREITER UNION
 FÖRDERBUND WESTERNREITEN

Q LK 2/1 jun Trail

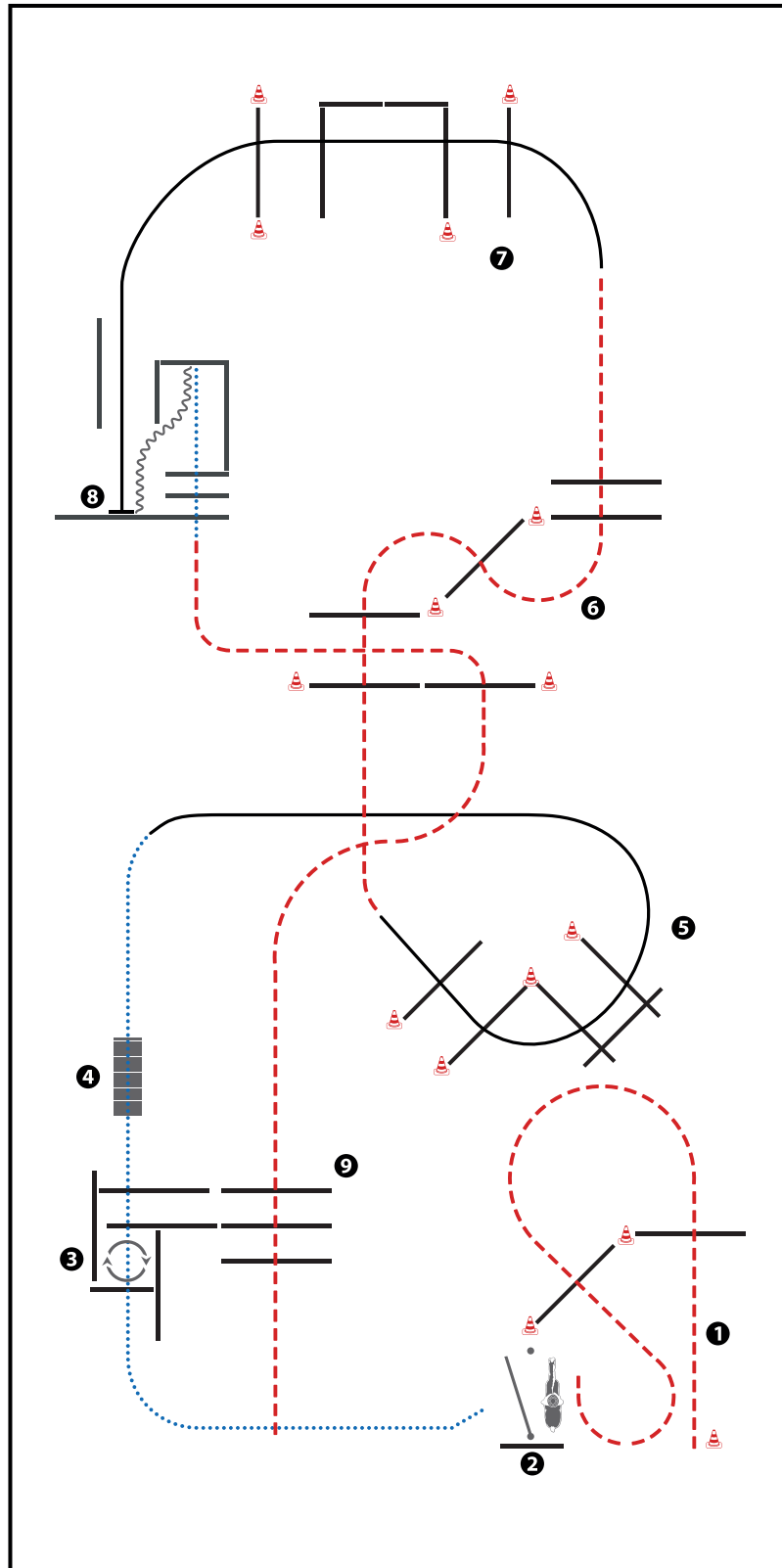

(Erhöhungen optional)

- 1) JOG OVER
- 2) GATE (LH)
- 3) WALK INTO BOX, 360° TURN EITHER WAY (LEFT OR RIGHT), WALK OUT, WALK OVER
- 4) BRIDGE
- 5) LOPE OVER (RL)
- 6) JOG OVER
- 7) LOPE OVER (LL), LOPE IN, STOP
- 8) BACK UP, WALK OUT, WALK OVER
- 9) JOG OVER

WALK (SCHRITT)	
EXTENDED WALK	
JOG/TROT (TRAB)	
EXTENDED TROT	
LOPE (GALOPP)	
EXTENDED LOPE	
BACK UP (RÜCKWÄRTS)	
LEAD CHANGE (GALOPPWECHSEL)	
TURN (DREHUNG)	

Q LK 2/1 sen Superhorse

Erste Westernreiter Union
Deutschland e.V.

Superhorse Pattern 8 (empfohlen für Hallen oder Plätze ab 25X50m)

Superhorse

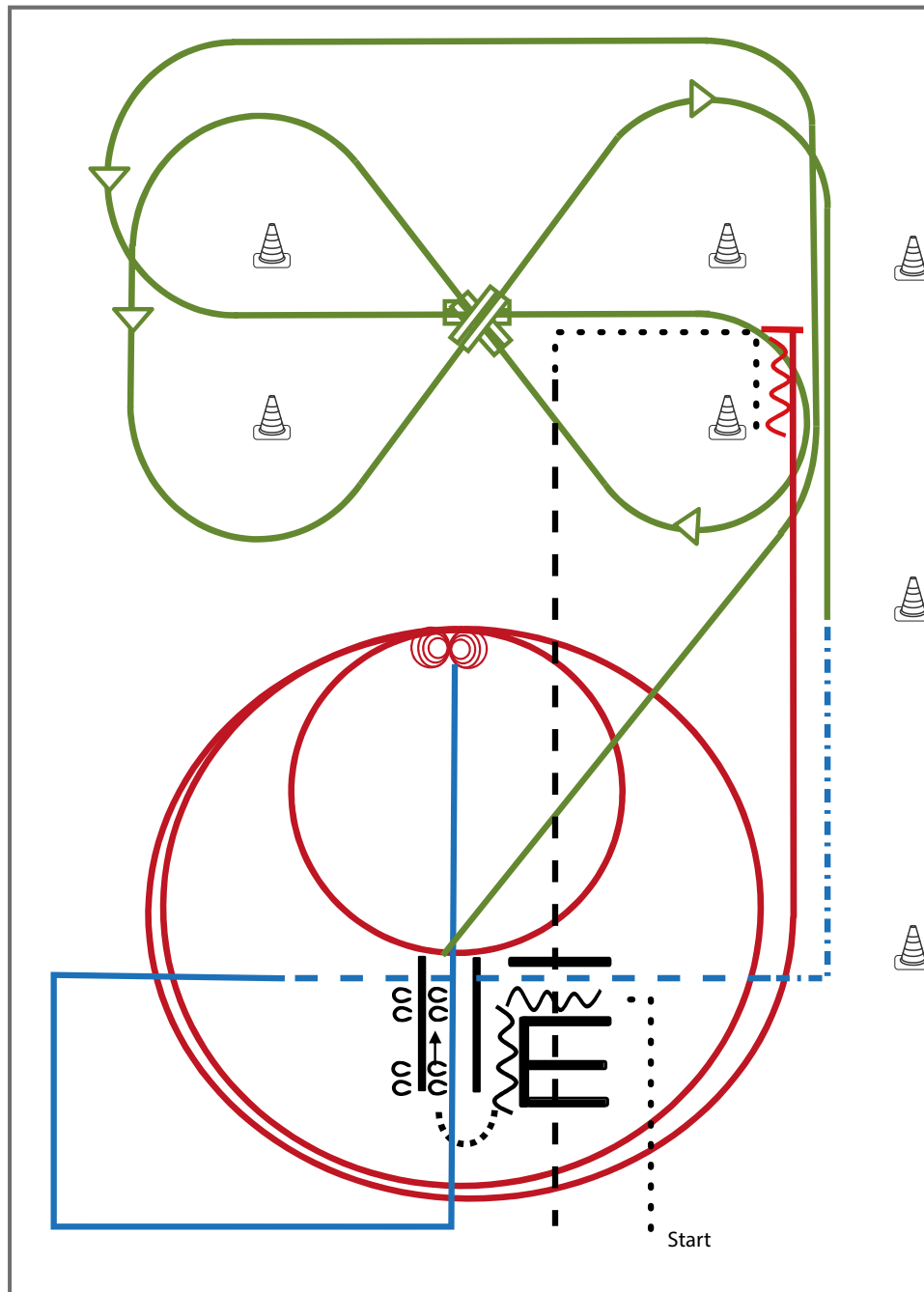

- 1) Walk, Back up (TH)
- 2) Sidepass rechts (TH)
- 3) Galoppwechsel mit Seitenwechsel (WR)
- 4) Galoppwechsel mit Seitenwechsel (WR)
- 5) Galoppwechsel mit Seitenwechsel (WR)
- 6) Extended Trot (RR)
- 7) Trot, trot over (RR)
- 8) Lope corners LL, Stop (RR)
- 9) 4 Spins rechts, 4 ¼ Spins links (RN)
- 10) 2 Zirkel Galopp (links), 1. klein und langsam, 2. groß und schnell (RN)
- 11) Galopp (links) auf dem Zirkel, der nicht geschlossen wird, Run Down entlang der langen Seite, Sliding Stop hinter dem Mittelmarker, Rückwärtsrichten mind. 3 m, verharren (RN)
- 12) Walk, Jog over (TH)

Legende:	
Schritt
Trab	-----
Galopp	————
Wechselszone	=====
Rückwärts	~~~~~

Western Riding Pattern 4

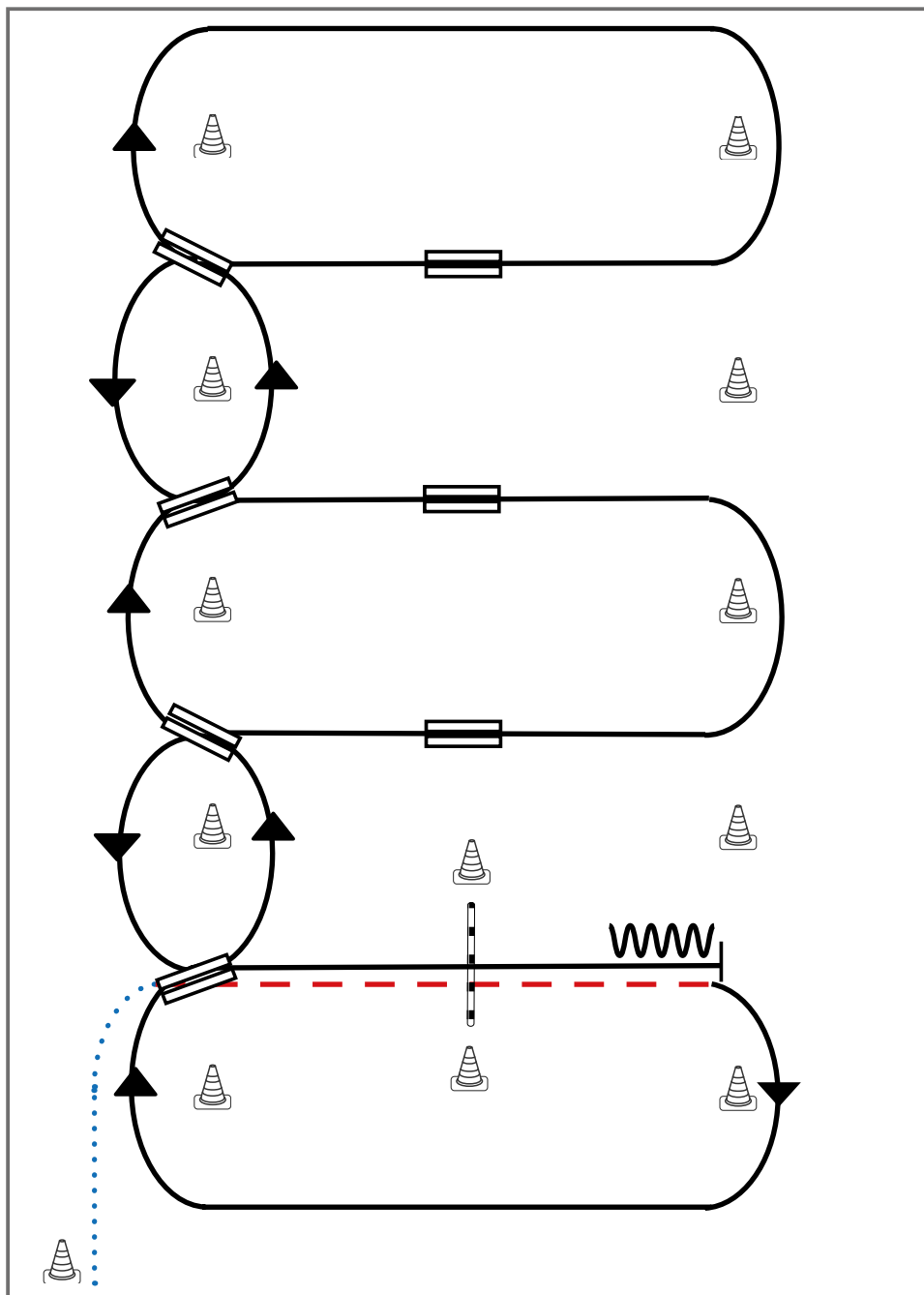

Western Riding

- 1) Schritt vom Start-Pylon, Übergang zum Trab zwischen den Markern, Trab über die Stange
- 2) Übergang zum Rechtsgalopp zwischen den Markern, Galopp an der kurzen Seite
- 3) 1. Galoppwechsel auf der Linie
- 4) 2. Galoppwechsel auf der Linie
- 5) 3. Galoppwechsel auf der Linie
- 6) 4. Galoppwechsel auf der Linie
- 7) 1. Galoppwechsel mit Seitenwechsel
- 8) 2. Galoppwechsel mit Seitenwechsel
- 9) 3. Galoppwechsel mit Seitenwechsel
- 10) Galopp über die Stange
- 11) Stop zwischen den Markern, Rückwärtsrichten

Legende:	
Schritt	
Trab	
Galopp	
Wechselzone	
Rückwärts	

Q LK 2/1A Western Horsemanship

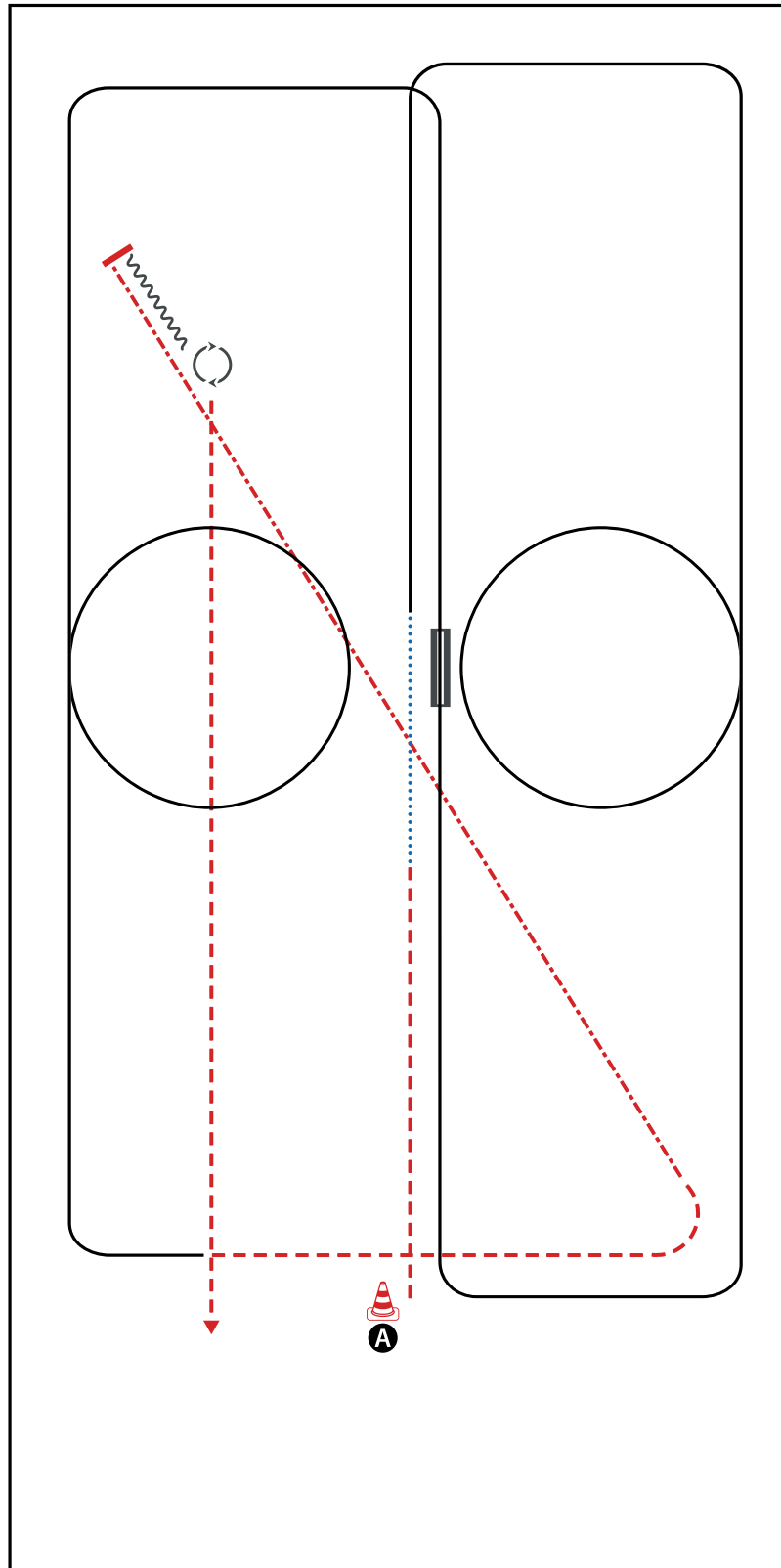

BE READY AT MARKER A

- 1) JOG
- 2) WALK
- 3) LOPE (RL)
- 4) LEADCHANGE (SIMPLE OR FLYING)
- 5) LOPE (LL)
- 6) JOG
- 7) EXTENDED JOG
- 8) STOP, BACK UP (AT LEAST ONE HORSE LENGTH)
- 9) TURN 585° RIGHT
- 10) JOG OUT

WALK (SCHRITT)	
EXTENDED WALK	
JOG/TROT (TRAB)	
EXTENDED TROT	
LOPE (GALOPP)	
EXTENDED LOPE	
BACK UP (RÜCKWÄRTS)	
LEAD CHANGE (GALOPPWECHSEL)	
TURN (DREHUNG)	

Reining Pattern 8

Reining

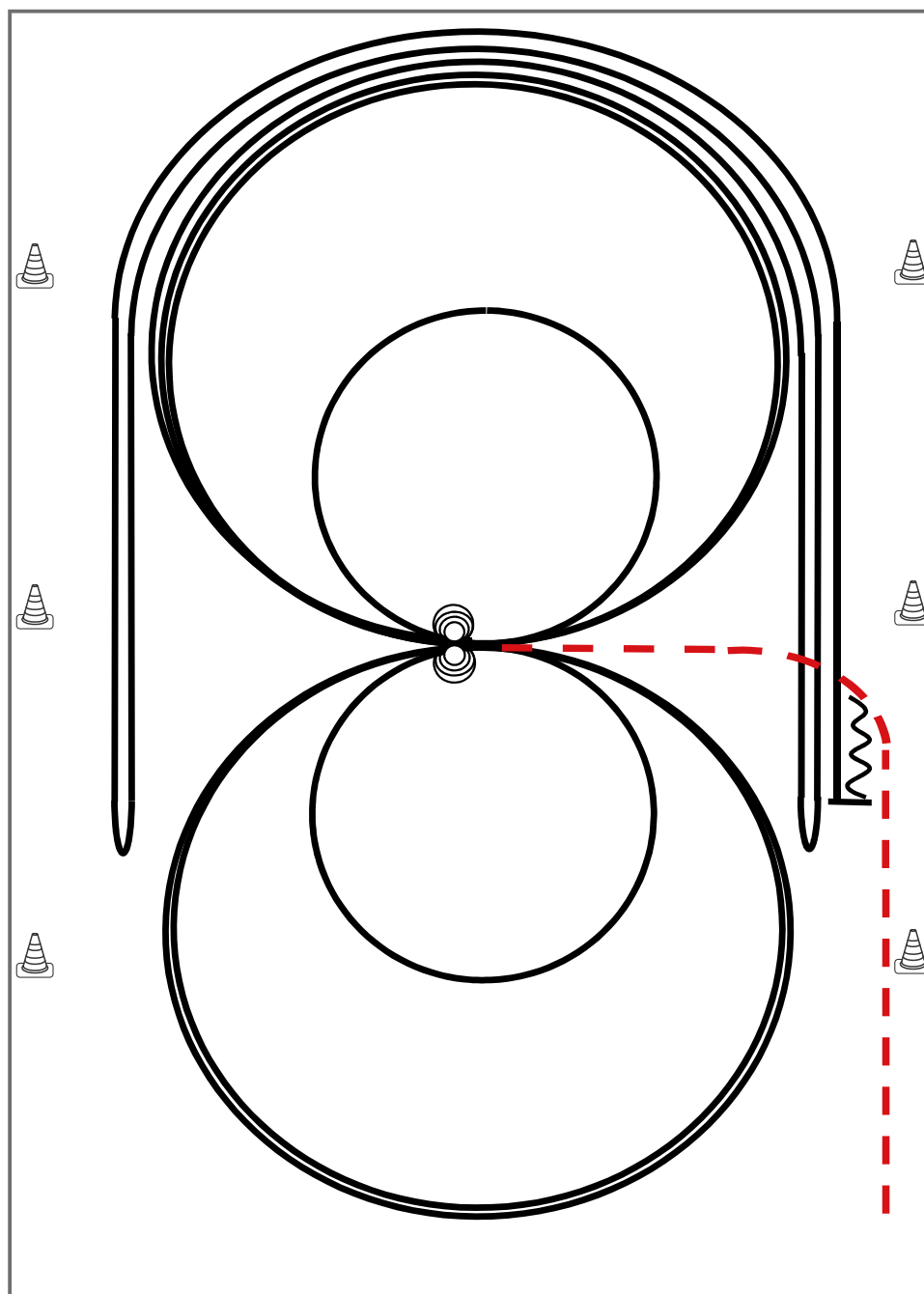

Im Trab zur Mitte der Bahn. Beginn der Aufgabe aus dem Schritt oder aus dem Stand.

- 1) 4 Spins **links**, Verharren
 - 2) 4 Spins **rechts**, Verharren
 - 3) 3 Zirkel Galopp (**rechts**), 1. groß und schnell, **2. klein** und langsam, 3. groß und schnell, Galoppwechsel bei X
 - 4) 3 Zirkel Galopp (**links**), 1. groß und schnell, **2. klein** und langsam, 3. groß und schnell, Galoppwechsel bei X
 - 5) Galopp (**rechts**) auf dem Zirkel, der nicht geschlossen wird, Run Down entlang der langen Seite, Sliding Stop mind. 6,00 m von der Bande entfernt hinter dem **Mittelmarker**, Rollback **links**, kein Verharren
 - 6) Galopp (**links**) auf dem Zirkel, der nicht geschlossen wird, Run Down entlang der langen Seite, Sliding Stop mind. 6,00 m von der Bande entfernt hinter dem **Mittelmarker**, Rollback **rechts**, kein Verharren
 - 7) Galopp (rechts) auf dem Zirkel, der nicht geschlossen wird, Run Down entlang der langen Seite, Sliding Stop mind. 6,00 m von der Bande entfernt hinter dem **Mittelmarker**, Rückwärtsrichten mind. 3,00 m, Verharren
- Der Reiter muss das Kopfstück zur Gebisskontrolle vor dem Richter abnehmen.

Trab	---
Galopp	—
Rückwärts	⋈

Reining Pattern 5

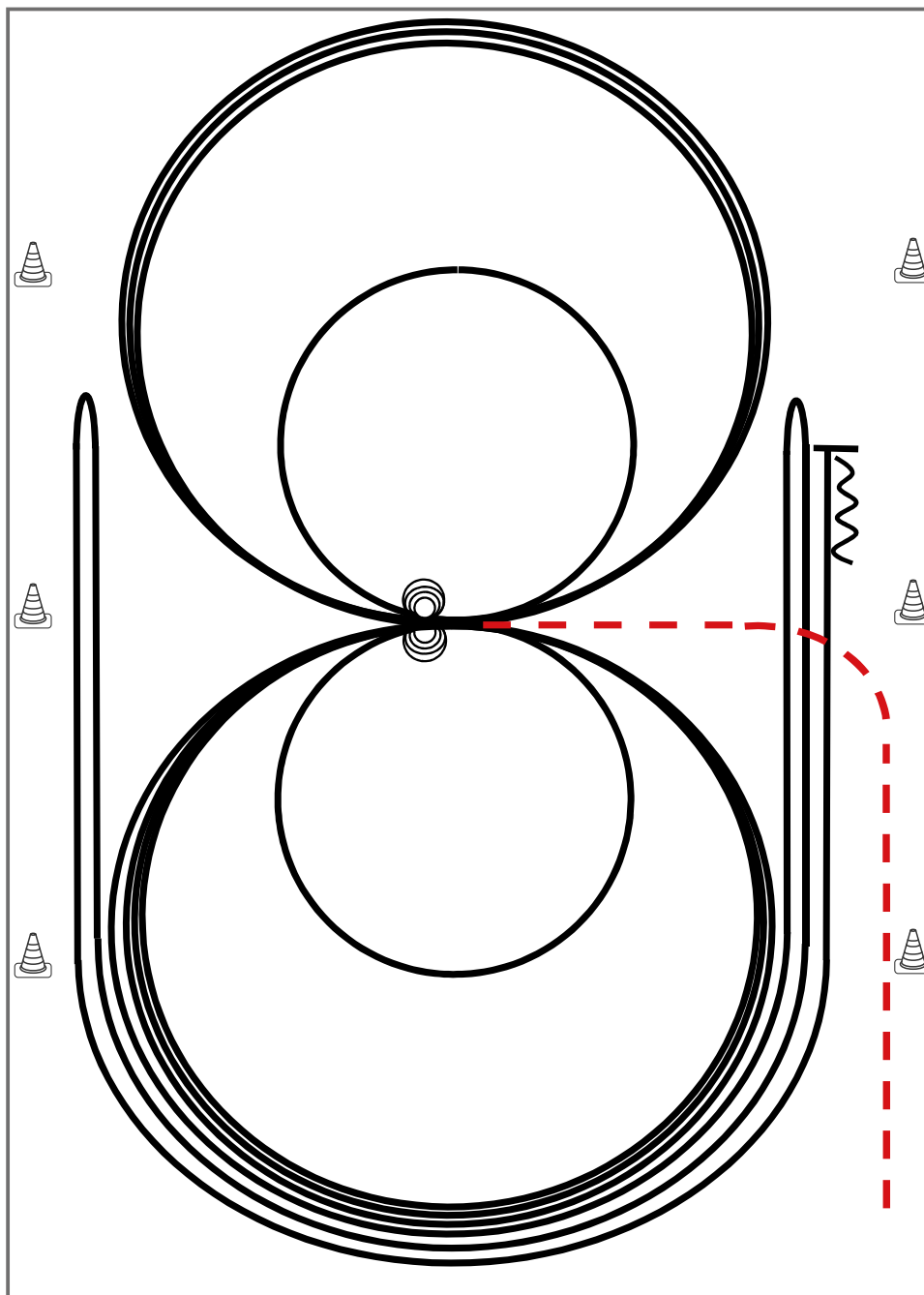

Reining

Im Trab zur Mitte der Bahn. Beginn der Aufgabe aus dem Schritt oder aus dem Stand.

- 1) 3 Zirkel Galopp (**links**), 1. + 2. groß und schnell, **3. klein** und langsam, Stop bei X
- 2) 4 Spins **links**, Verharren
- 3) 3 Zirkel Galopp (**rechts**), 1. + 2. groß und schnell, **3. klein** und langsam, Stop bei X
- 4) 4 Spins **rechts**, Verharren
- 5) 1 Zirkel Galopp (**links**) groß und schnell, Galoppwechsel bei X, 1 Zirkel Galopp (**rechts**) groß und schnell, Galoppwechsel bei X (figure 8)
- 6) Galopp (**links**) auf dem Zirkel, der nicht geschlossen wird, Run Down entlang der langen Seite, Sliding Stop mind. 6,00 m von der Bande entfernt hinter dem **Mittelmarker**, Rollback **rechts**, kein Verharren
- 7) Galopp (**rechts**) auf dem Zirkel, der nicht geschlossen wird, Run Down entlang der langen Seite, Sliding Stop mind. 6,00 m von der Bande entfernt hinter dem **Mittelmarker**, Rollback **links**, kein Verharren
- 8) Galopp (**links**) auf dem Zirkel, der nicht geschlossen wird, Run Down entlang der langen Seite, Sliding Stop mind. 6,00 m von der Bande entfernt hinter dem **Mittelmarker**, Rückwärtsrichten mind. 3,00 m, Verharren

Trab	---
Galopp	—
Rückwärts	⋈

Der Reiter muss das Kopfstück zur Gebisskontrolle vor dem Richter abnehmen.