

EINLADUNG ZUM

9. EWU C-TURNIER IN BAD ABBACH

24.04. - 26.04.2026

MIT REGIONALMEISTERSCHAFT
NIEDERBAYERN / OBERPFALZ

- Alle Leistungsklassen
- Regionalmeister LK 1/2
- Walk Trot, Führzügel
- Sonderprüfungen
- High Point Champion



Für das leibliche Wohl ist bestens gesorgt!

Natalie Eibeler-Gruber, Eiermühle 1, 93077 Bad Abbach

Patternbook

Freitag, 24.04.2026

Walk Trot WHS A/B

Pattern Western Horsemanship #2 - WT



Patternbook
WHS LK 1-5 #2 WT

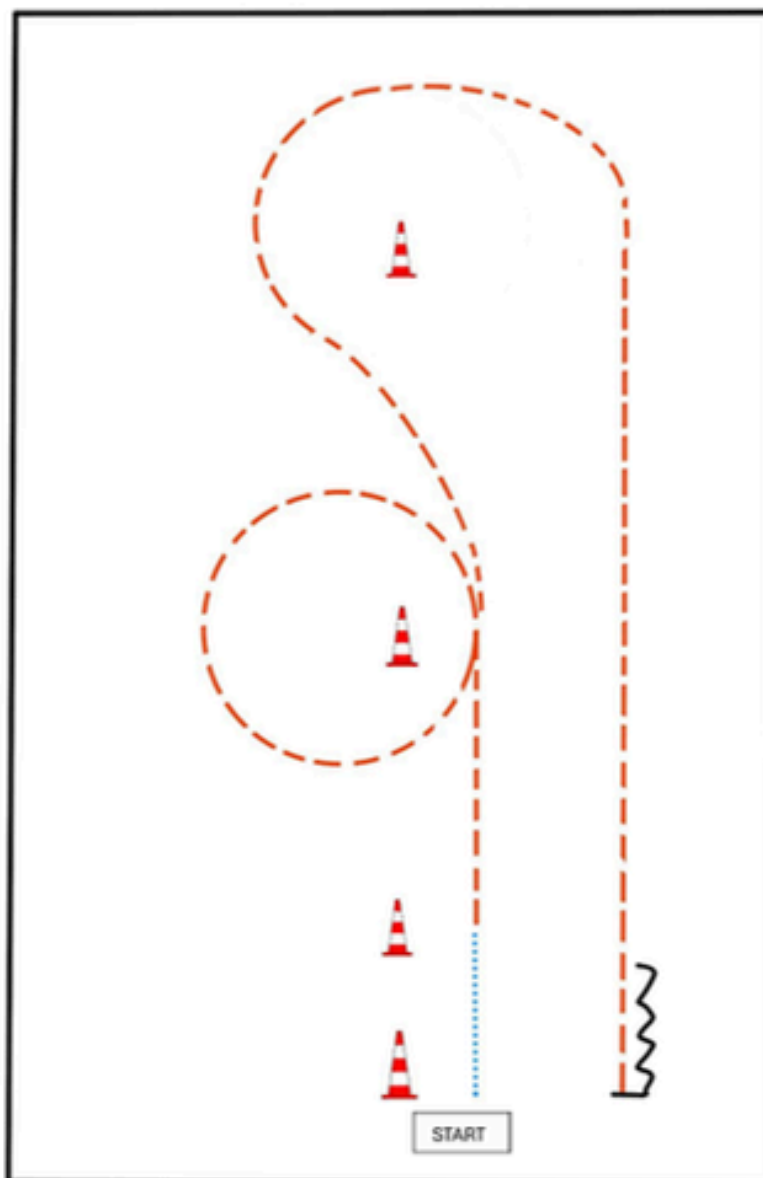

BE READY AT MARKER

- 1) WALK
- 2) JOG CIRCLE LEFT
- 3) JOG
- 4) STOP
- 5) BACK UP

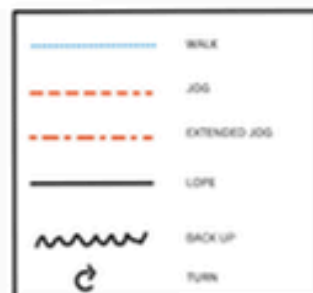

ERSTE WESTERNREITER UNION
PFERDESPORTVERBAND WESTERNREITEN

Eiermühle Ranch Riding LK 1-3

#18 Ranch Riding Q/M jun. LK 1/2 Arenagröße min. 20 x 40 m

Patternbook
RR 2025 #18

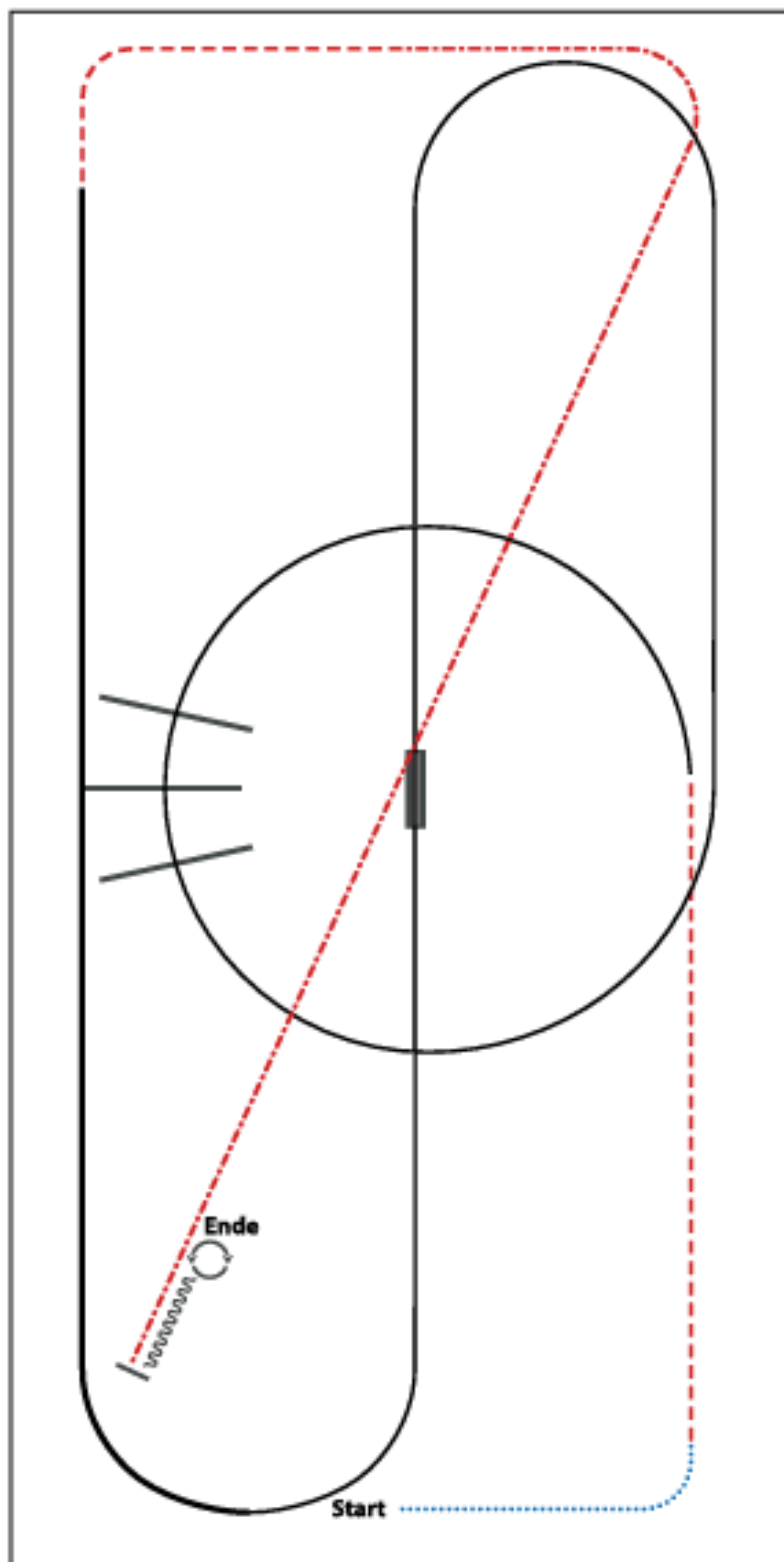

- 1) WALK
- 2) TROT
- 3) LOPE (LL) CIRCLE, LOPE OVER
- 4) LEADCHANGE (SIMPLE OR FLYING)
- 5) LOPE (RL)
- 6) EXTENDED LOPE (RL)
- 7) TROT
- 8) EXTENDED TROT
- 9) STOP, BACK UP
- 10) 360° TURNS (EACH DIRECTION)

WALK (SCHRETT)
EXTENDED WALK
JOG/TROT (TRAB)
EXTENDED TROT
LOPE (GALOPP)	————
EXTENDED LOPE	————
BACK UP (RÜCKWÄRTS)	~~~~~
LEAD CHANGE (GALOPPWECHSEL)	————
TURN (DREHUNG)	⊙

Samstag, 25.04.2026

Showmanship at Halter LK 4/5 A und B

Pattern Showmanship at Halter #9 - LK 4-5



Patternbook
SSH #9 LK 4-5

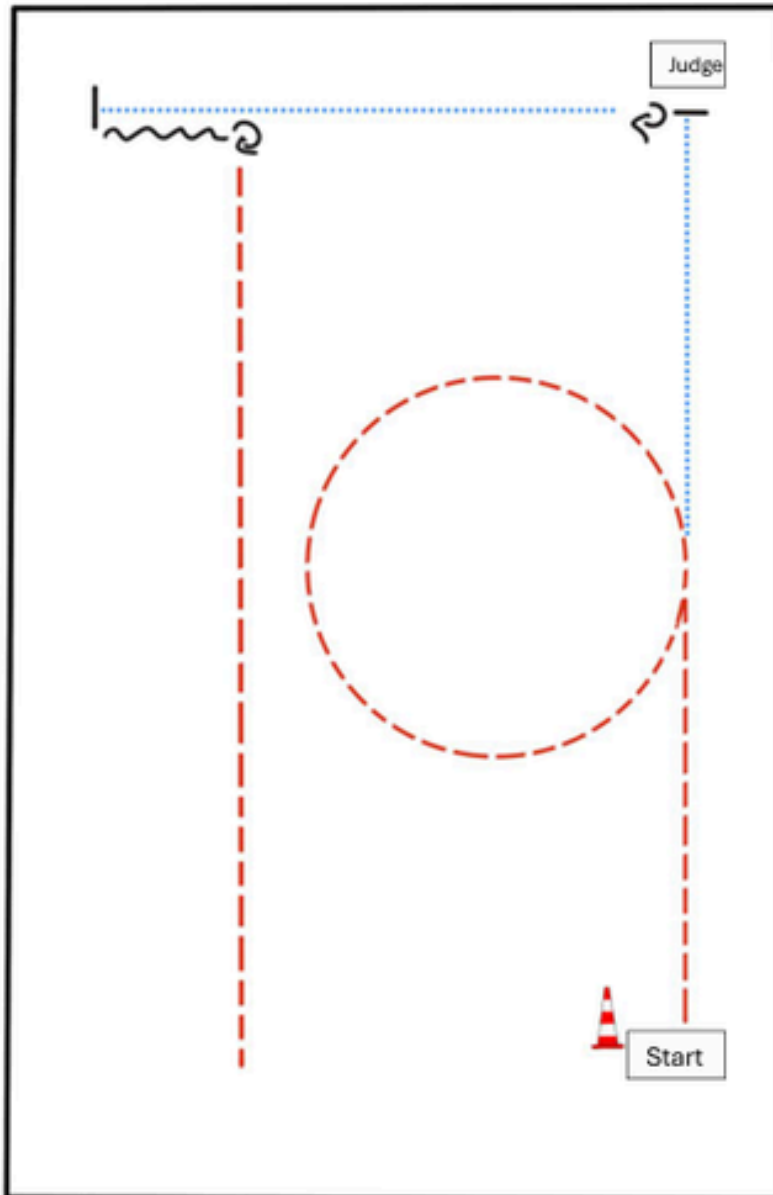

BE READY AT MARKER

- 1) TROT
- 2) WALK, STOP
- 3) SET UP
- 4) INSPECTION
- 5) TURN 270°
- 6) WALK, STOP
- 7) BACK UP (AT LEAST ONE HORSE LENGTH)
- 8) TURN 270°
- 9) TROT OUT

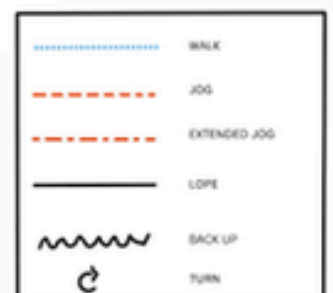

ERSTE WESTERNREITER UNION
PFERDESPORTVERBAND WESTERNREITEN

Showmanship at Halter LK 3 A/B

Pattern Showmanship at Halter #1 - LK 3



Patternbook SSH #1 LK 3

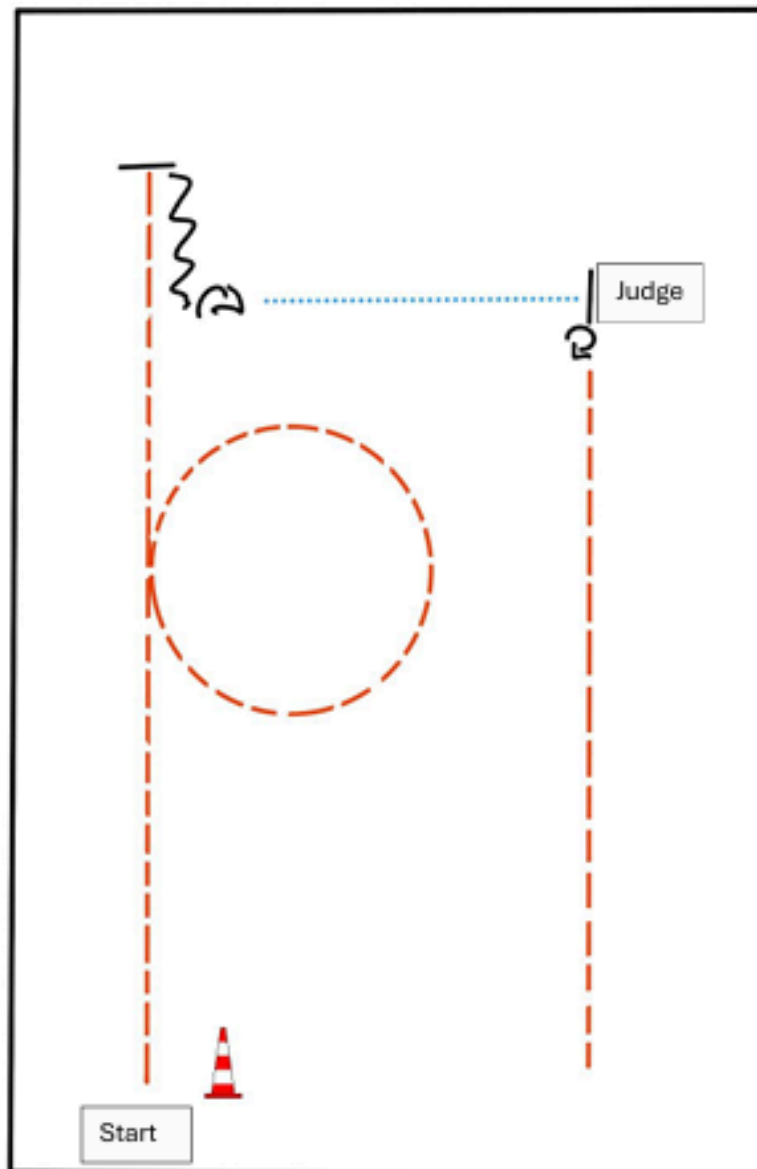

BE READY AT MARKER

- 1) TROT
- 2) TROT SMALL CIRCLE
- 3) STOP, BACK UP
- 4) TURN 450°
- 5) WALK, STOP
- 6) SET UP
- 7) INSPECTION
- 8) TURN 90°
- 9) TROT

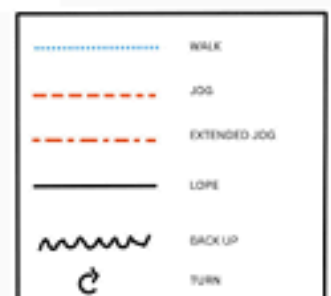



Western Riding Pattern 23 (für Junior-Pferde, LK 3), Arena 20 x 40 Meter

Western Riding

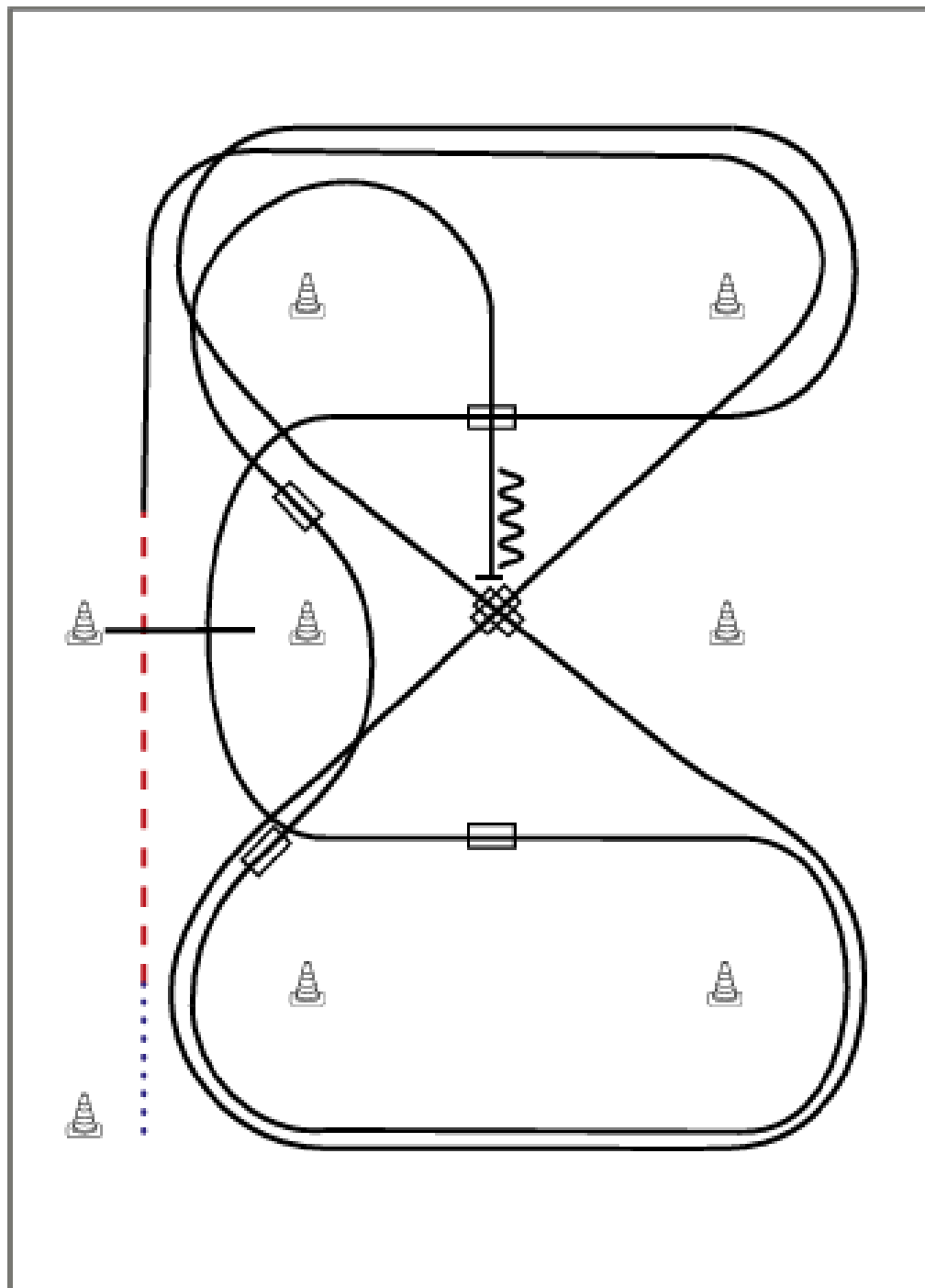

- 1) Schritt vom Startpylon zum ersten Marker, Übergang zum Trab, Trab über die Stange
- 2) Übergang zum Rechtsgalopp, Galopp an der kurzen Seite
- 3) 1. Galoppwechsel auf der Diagonalen
- 4) 2. Galoppwechsel auf der Diagonalen
- 5) 1. Galoppwechsel mit Seitenwechsel
- 6) Galopp über die Stange
- 7) 2. Galoppwechsel mit Seitenwechsel
- 8) 1. Galoppwechsel auf der Linie
- 9) 2. Galoppwechsel auf der Linie
- 10) Mitte der kurzen Seite abwenden, Stop auf Höhe des Mittelmarkers, Rückwärtsrichten

Legende:	
Schritt	
Trab	
Galopp	
Wechselzone	
Rückwärts	

Trail-Set 2 #4 WT / FZ / THH C Turnier Arenagröße 20 x 40 m

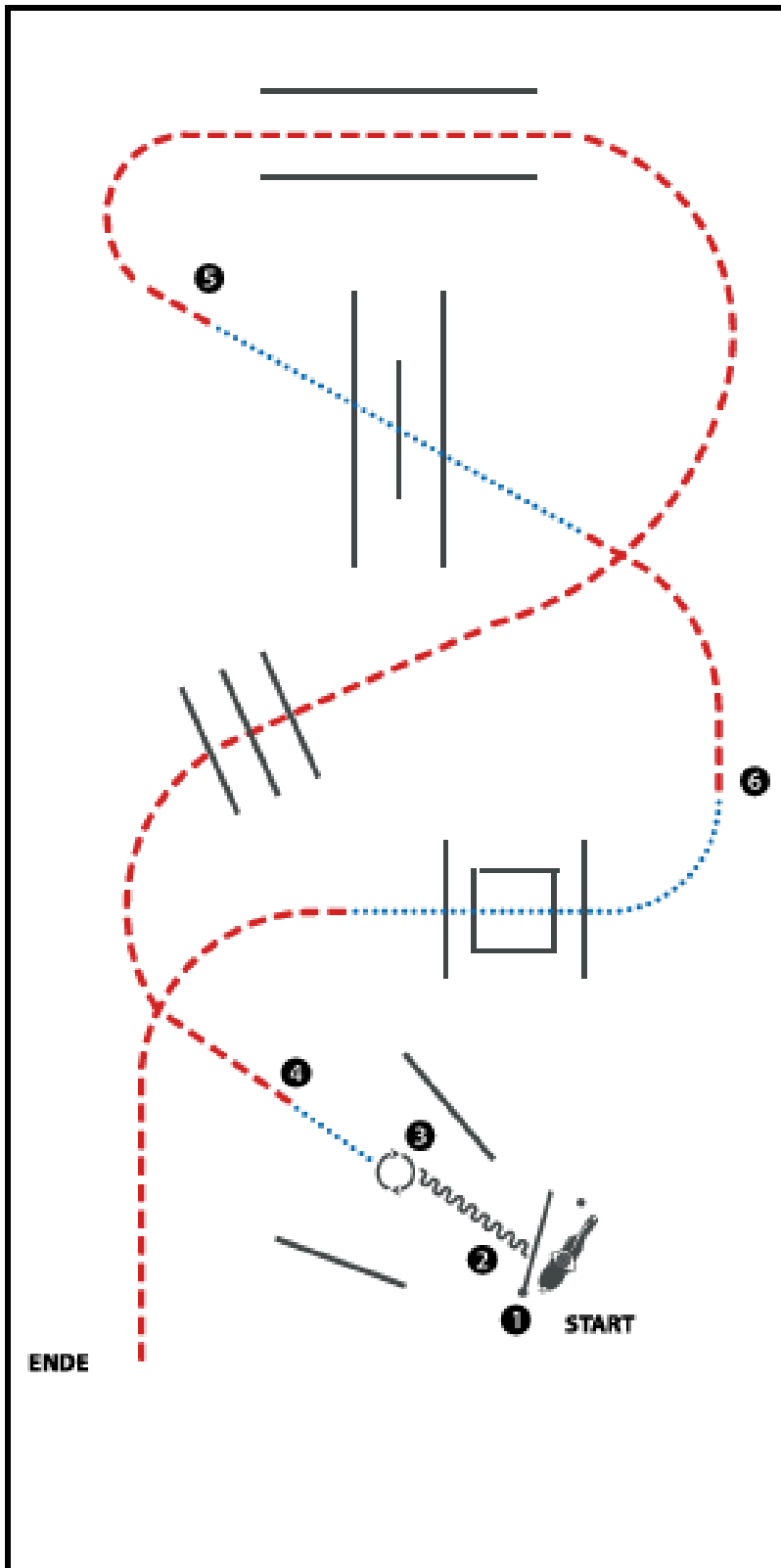

(Erhöhungen optional)

- 1) GATE (Tor)
- 2) BACK UP (Rückwärts)
- 3) 180° TURN RIGHT (180° Wendung rechts)
- 4) WALK, JOG OVER (Schritt, Trabstangen)
- 5) WALK OVER, JOG (Schrittstangen, Trab)
- 6) WALK OVER, JOG (Schrittstangen, Trab)

WALK (SCHRI TT)	
EXTENDED WALK	
JOG/TROT (TRAB)	
EXTENDED TROT	
LOPE (GALOPP)	
EXTENDED LOPE	
BACK UP (RÜCKWÄRTS)	
LEAD CHANGE SIMPLE OR FLYING (GALOPFWECHEL EINFACH ODER FLIEGEND)	
TURN (DREHUNG)	

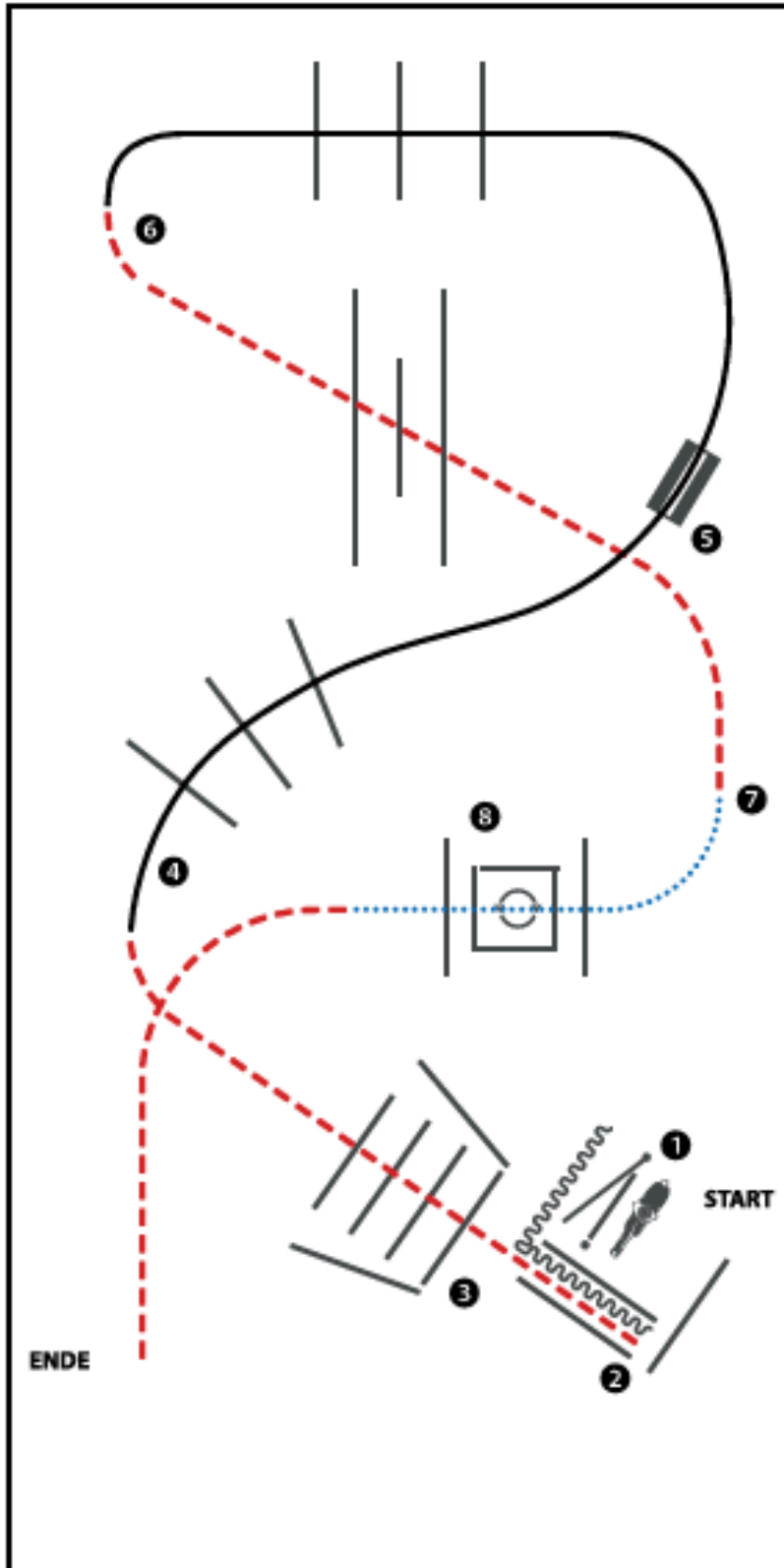

(Erhöhungen optional)

- 1) GATE
- 2) BACK UP
- 3) JOG OVER
- 4) LOPE OVER (RL)
- 5) LEAD CHANGE (SIMPLE OR FLYING), LOPE OVER (LL)
- 6) JOG OVER
- 7) WALK INTO BOX, 360° TURN EITHER WAY (LEFT OR RIGHT)
- 8) WALK OUT, JOG



Trail – LK 3 A/B

Trail-Set 2 #2 LK 3 C Turnier Arenagröße 20 x 40 m

Patternbook TH LK1-5

Trail Set 2

#2 LK3

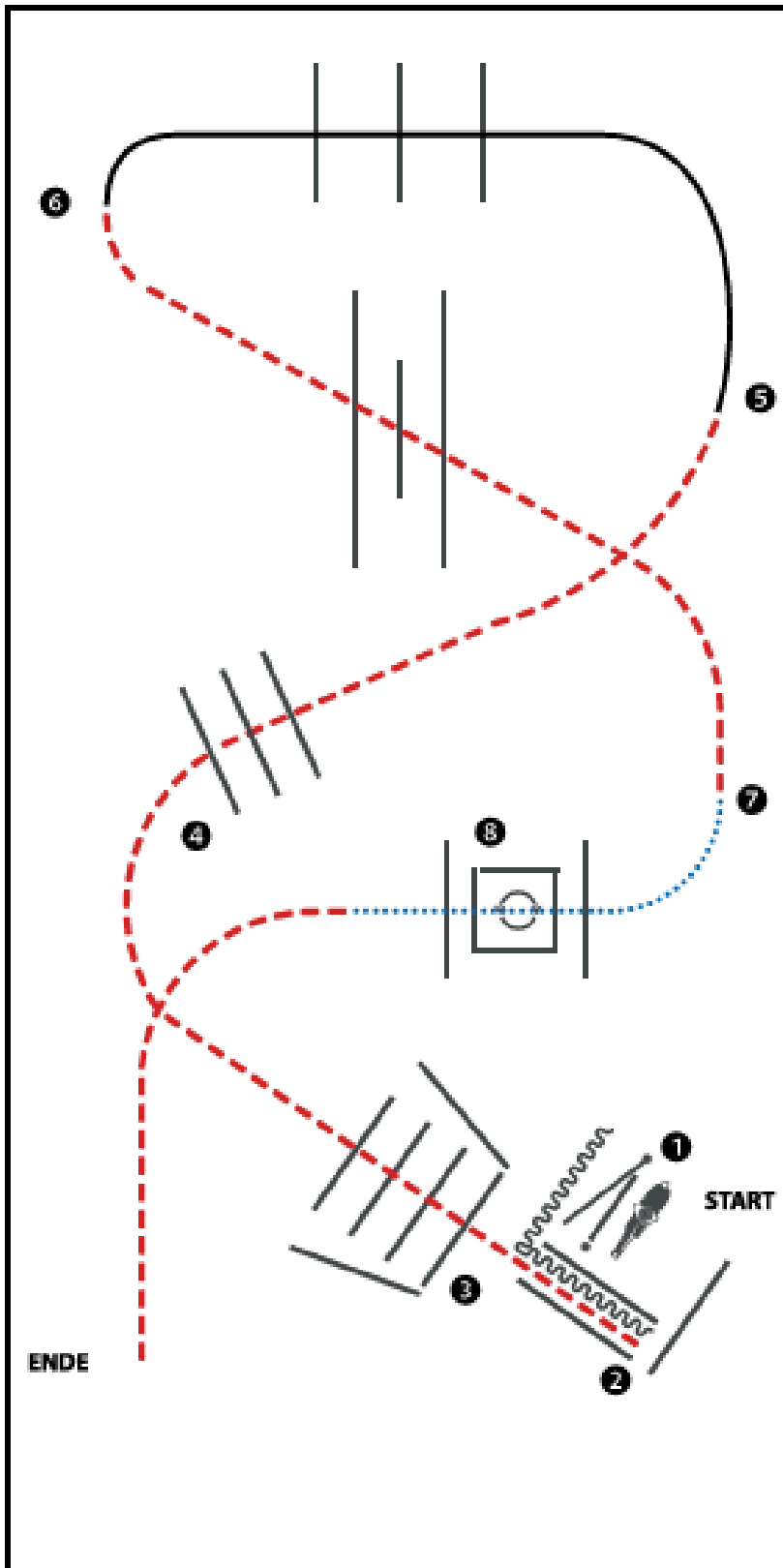

(Erhöhungen optional)

- 1) GATE
- 2) BACK UP
- 3) JOG OVER
- 4) JOG OVER
- 5) LOPE OVER (LL)
- 6) JOG OVER
- 7) WALK INTO BOX, 360° TURN EITHER WAY (LEFT OR RIGHT)
- 8) WALK OUT, JOG

WALK (SCHRI TT)
EXTENDED WALK
JO G/TROT (TRAB)	-----
EXTENDED TROT	-----
LOPE (GALOPF)	-----
EXTENDED LOPE	-----
BACK UP (RÜCKWÄRTS)	~~~~~
LEAD-CHANGE SIMPLE OR FLYING (GALOPFWECHEL EINFACH ODER FLIEGEND)	=====
TURN (DREHUNG)	○

Trail-Set 2 #3 LK 4/5 C Turnier Arenagröße 20 x 40 m

Trail Set 2
#3 LK 4-5

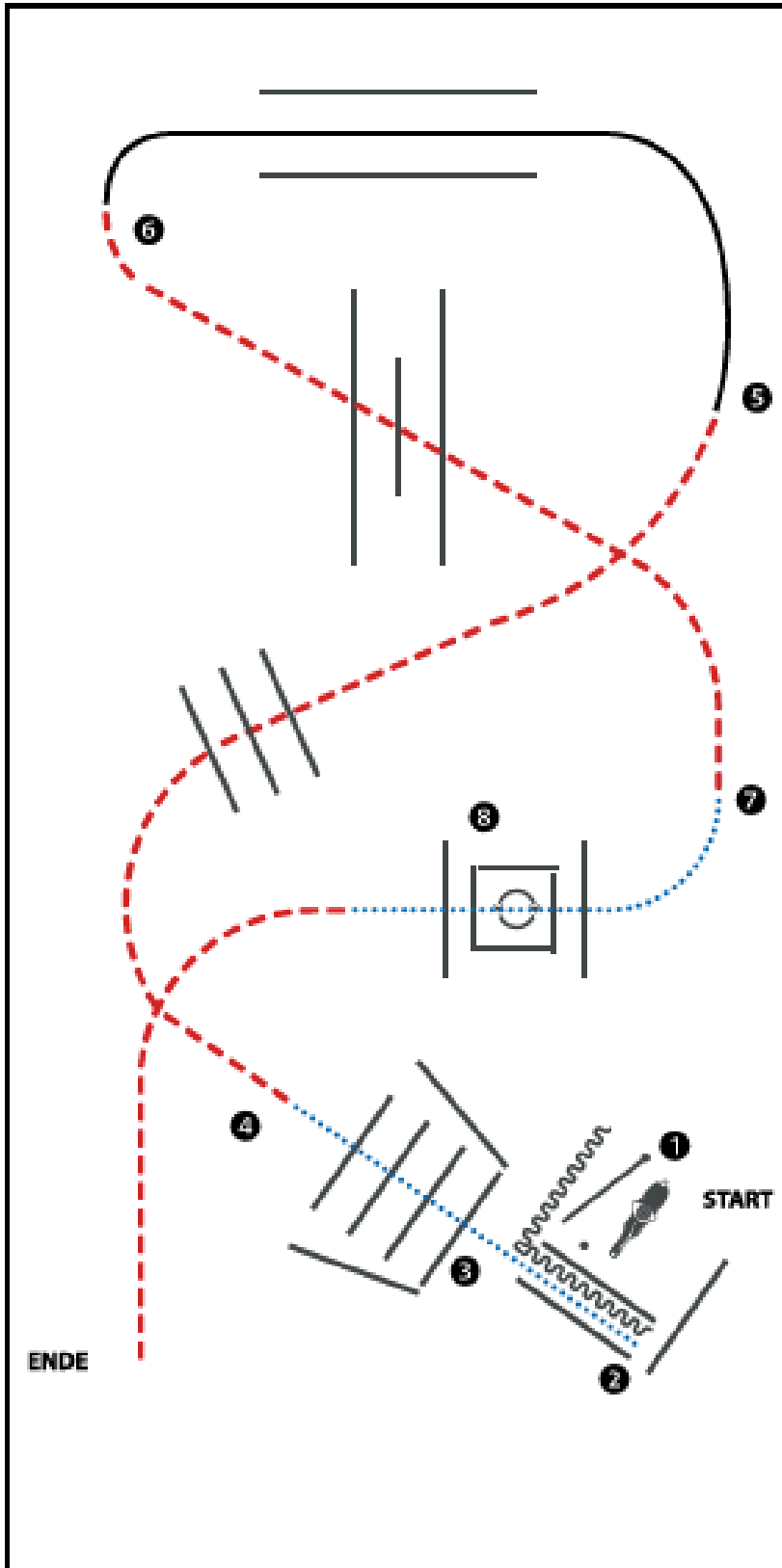

(Erhöhungen optional)

- 1) GATE
- 2) BACK UP
- 3) WALK OVER
- 4) JOG OVER
- 5) LOPE (LL)
- 6) JOG OVER
- 7) WALK INTO BOX, 360° TURN EITHER WAY (LEFT OR RIGHT)
- 8) WALK OUT, JOG

WALK (SCHRITT)
EXTENDED WALK
JOG/TROT (TRAB)	- - - - -
EXTENDED TROT	- - - - -
LOPE (GALOPP)	—————
EXTENDED LOPE	—————
BACK UP (RÜCKWÄRTS)	~~~~~
LEAD CHANGE SIMPLE OR FLYING (GALOPPFWECHSEL EINFACH ODER FLIEGEND)	—————
TURN (DREHUNG)	○

Trail – LK 1/2 Niederbayern/Oberpfalz Meisterschaft

Trail-Set 1 #1 LK 2/1 C Turnier Arenagröße 20 x 40 m

Patternbook TH LK1-5

Trail Set 1
#1 LK 1-2

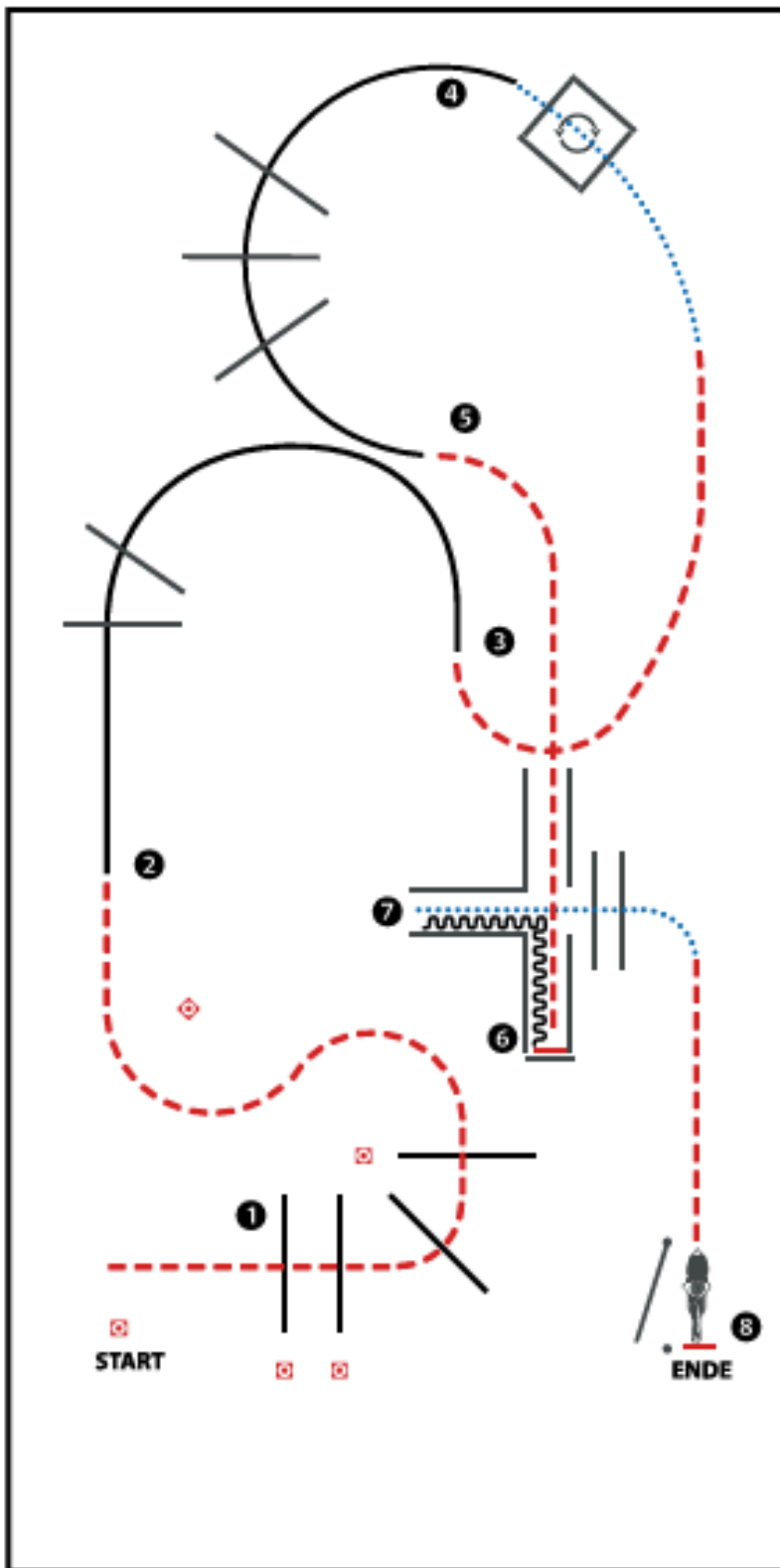

(Erhöhungen optional)

- 1) JOG OVER
- 2) LOPE OVER (RL)
- 3) JOG, WALK INTO BOX, 360° TURN EITHER WAY (LEFT OR RIGHT), WALK OUT
- 4) LOPE OVER (LL)
- 5) JOG INTO CHUTE, STOP
- 6) BACK UP, WALK OUT, WALK OVER
- 7) JOG, STOP
- 8) GATE

WALK (SCHRITT)
EXTENDED WALK
JOG/TROT (TRAB)
EXTENDED TROT
LOPE (GALOPP)	————
EXTENDED LOPE	————
BACK UP (RÜCKWÄRTS)	~~~~~
LEAD CHANGE SIMPLE OR FLYING (GALOPPWECHSEL EINFACH ODER FLIEGEND)	————
TURN (DREHUNG)	⊙

Ranch Trail LK 3-5

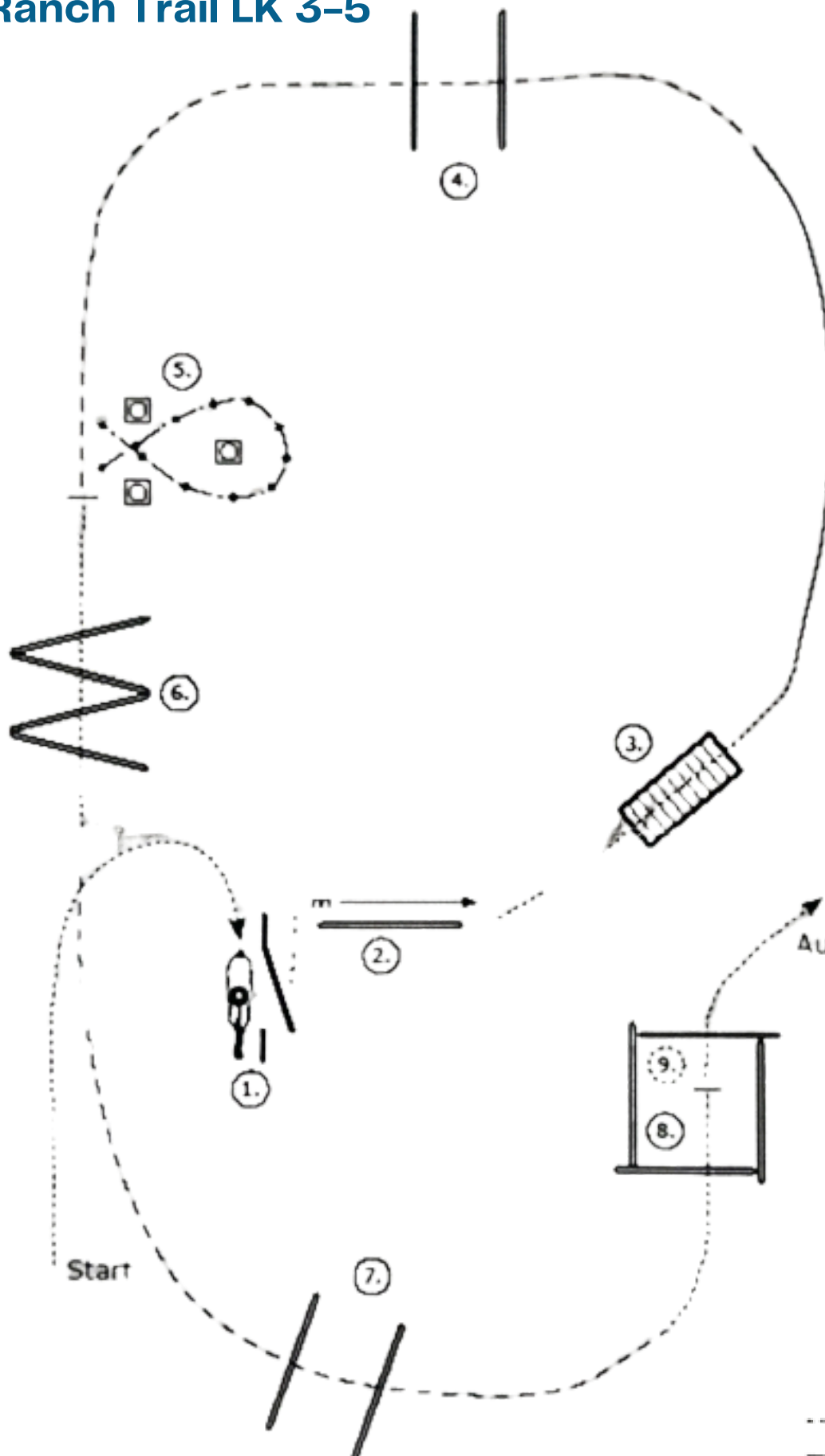

- 1. Tor
 - 2. Seitwärts rechts
 - 3. Brücke
 - 4. Jog Over
 - 5. Back Up
 - 6. Walk Over
 - 7. Jog Over
 - 8. Absitzen
 - 9. Pferd Walk Out
- Pferd Walk Out
rausführen*
- Walk
 - - - - - Jog
 - Lope
 - ◄ - - - - ► Backup
 - m —————> Sidepass
 - X ——— Lead Change

Ranch Trail LK 1-2

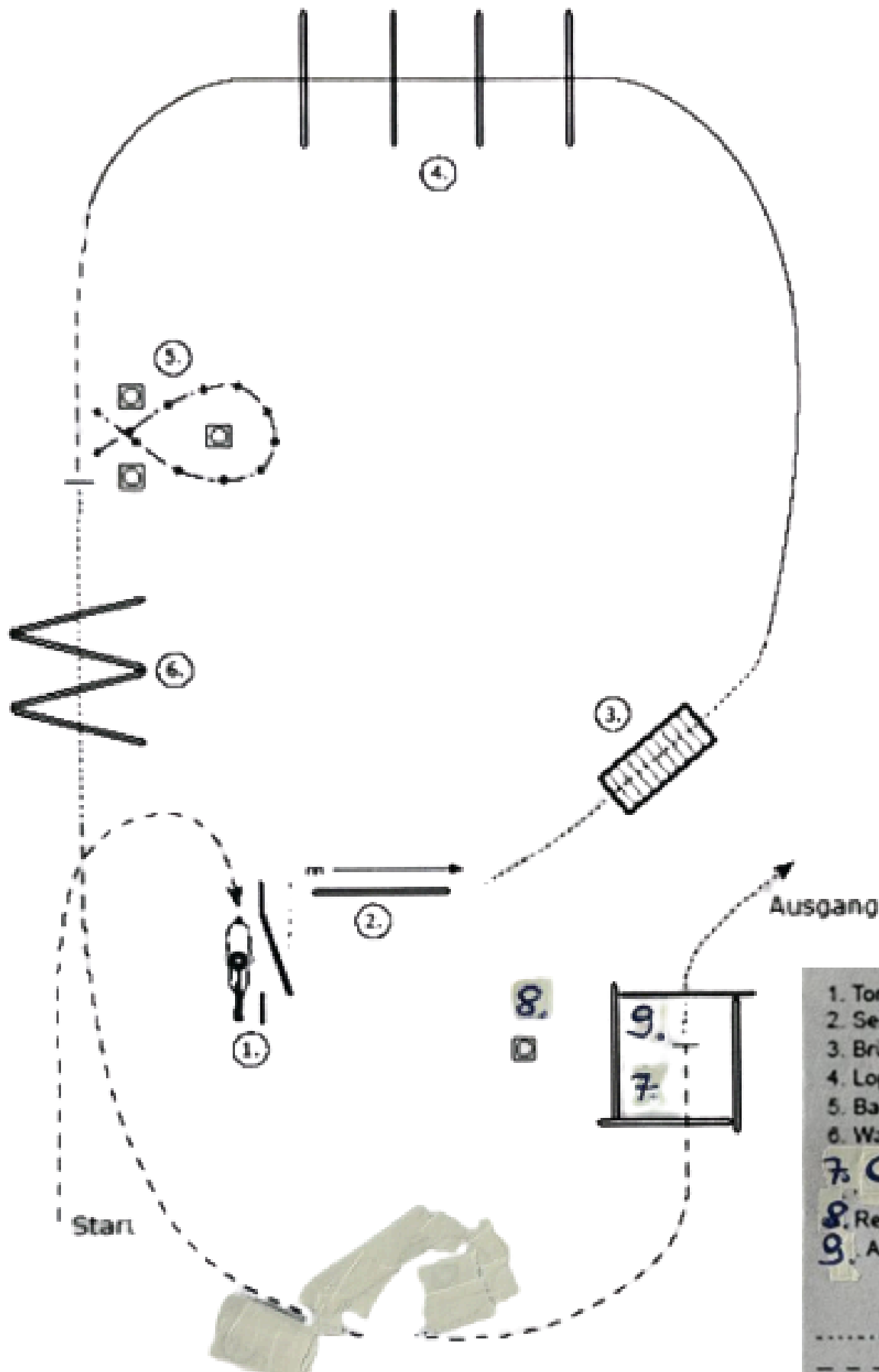

- 1. Tor
 - 2. Seitwärts rechts
 - 3. Brücke
 - 4. Lope Over
 - 5. Back Up
 - 6. Walk Over
 - 7. Ground Tie
 - 8. Regenmantel anziehen
 - 9. Aufsitzen, Walk Out
-
- Walk
 - - - - - Jog
 - Lope
 - ◄-----► Backup
 - ① —————> Sidepass
 - X ———— Lead Change



Superhorse Pattern 1 (empfohlen für Hallen oder Plätze ab 20x40m)

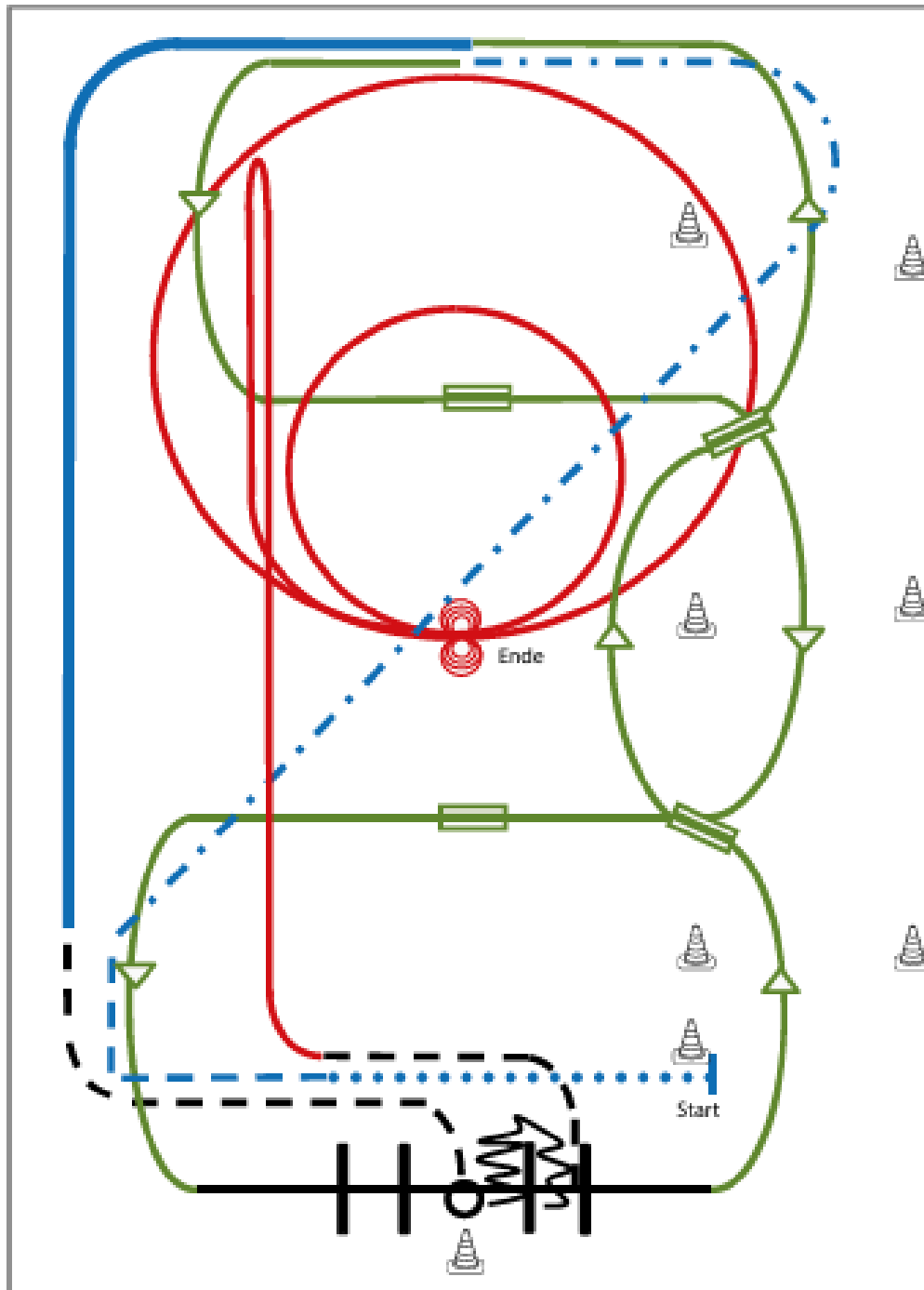

- 1) Extended Walk (RR)
- 2) Trot, Extended Trot (RR)
- 3) Galoppwechsel mit Seitenwechsel (WR)
- 4) Galoppwechsel mit Seitenwechsel (WR)
- 5) Lope over Linksgalopp (TH)
- 6) 2 Galoppwechsel auf der Linie (WR)
- 7) Extended Lope (RR)
- 8) Jog, Jog in, 360° Turn either way (TH)
- 9) Back up, Jog out (TH)
- 10) Rechtsgalopp, Run Down entlang der langen Seite, Sliding Stop mind. 6,00 m von der Bande entfernt hinter dem Mittelmarker, Rollback links, kein Verharren (RN)
- 11) 2 Zirkel Galopp (links), 1. groß und schnell, 2. klein und langsam, Stop bei X (RN)
- 12) 4 Spins links, 4 Spins rechts (RN)

Legende:	
Schritt
Trab	-----
Galopp	————
Wechselzone	
Rückwärts	~~~~~

Reining Pattern 13

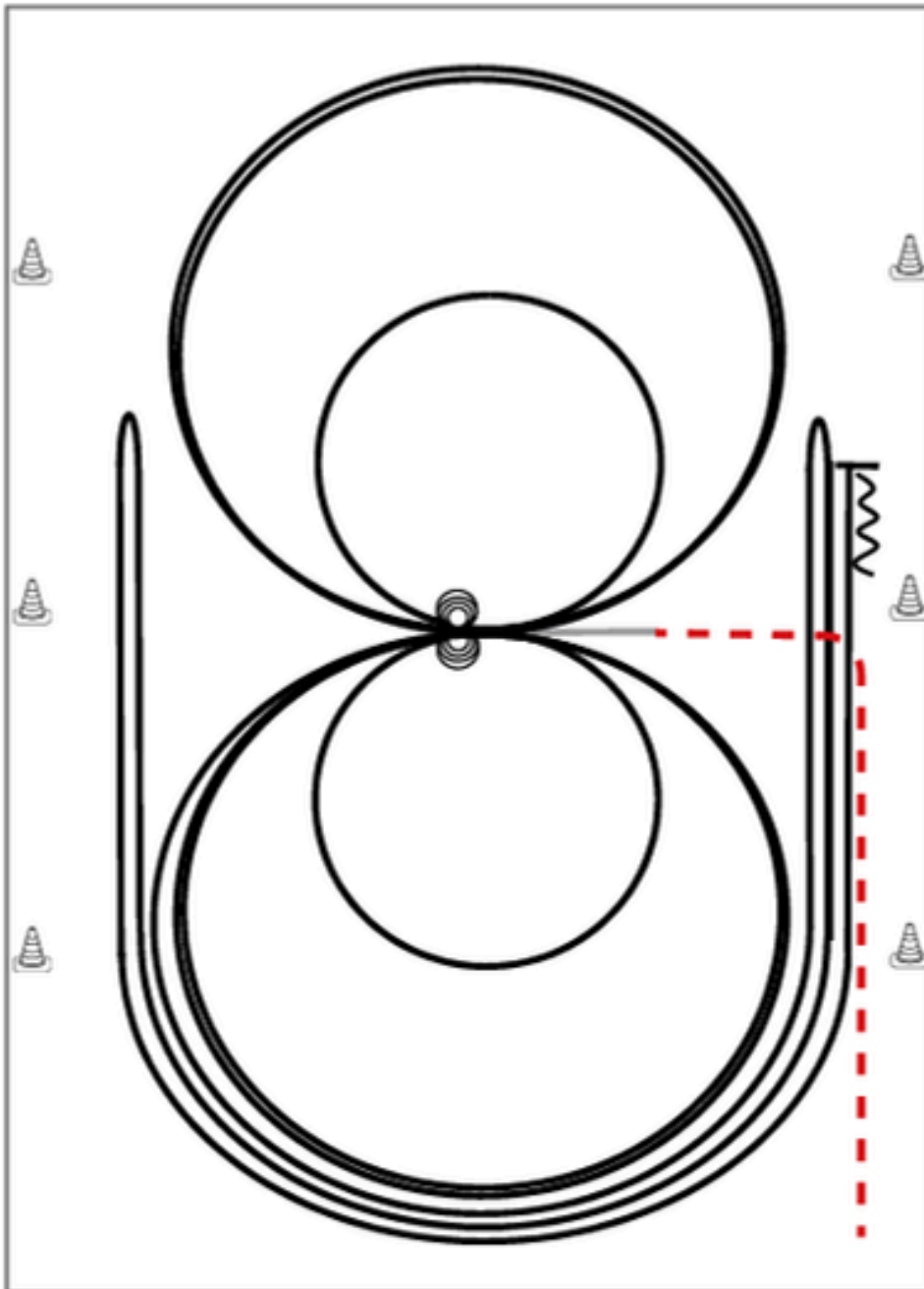

Im Trab zur Mitte der Bahn. Beginn der Aufgabe aus dem Schritt oder aus dem Stand.

- 1) 2 Zirkel Galopp (**links**), 1. groß und schnell, 2. **klein** und langsam, Stop bei X
- 2) 4 Spins **links**, Verharren
- 3) 2 Zirkel Galopp (**rechts**), 1. groß und schnell, 2. **klein** und langsam, Stop bei X
- 4) 4 Spins **rechts**, Verharren
- 5) 1 Zirkel Galopp (**links**) groß und schnell, Galoppwechsel bei X, 1 Zirkel Galopp (**rechts**) groß und schnell, Galoppwechsel bei X (figure 8)
- 6) Galopp (**links**) auf dem Zirkel, der nicht geschlossen wird, Run Down entlang der langen Seite, Sliding Stop mind. 6,00 m von der Bande entfernt hinter dem **Mittelmarker**, Rollback **rechts**, kein Verharren
- 7) Galopp (**rechts**) auf dem Zirkel, der nicht geschlossen wird, Run Down entlang der langen Seite, Sliding Stop mind. 6,00 m von der Bande entfernt hinter dem **Mittelmarker**, Rollback **links**, kein Verharren
- 8) Galopp (**links**) auf dem Zirkel, der nicht geschlossen wird, Run Down entlang der langen Seite, Sliding Stop mind. 6,00 m von der Bande entfernt hinter dem **Mittelmarker**, Rückwärtsrichten mind. 3,00 m, Verharren

Der Reiter muss das Kopfstück zur Gebisskontrolle vor dem Richter abnehmen.

Trab	----
Galopp	————
Rückwärts	W W W

Reining Pattern 6

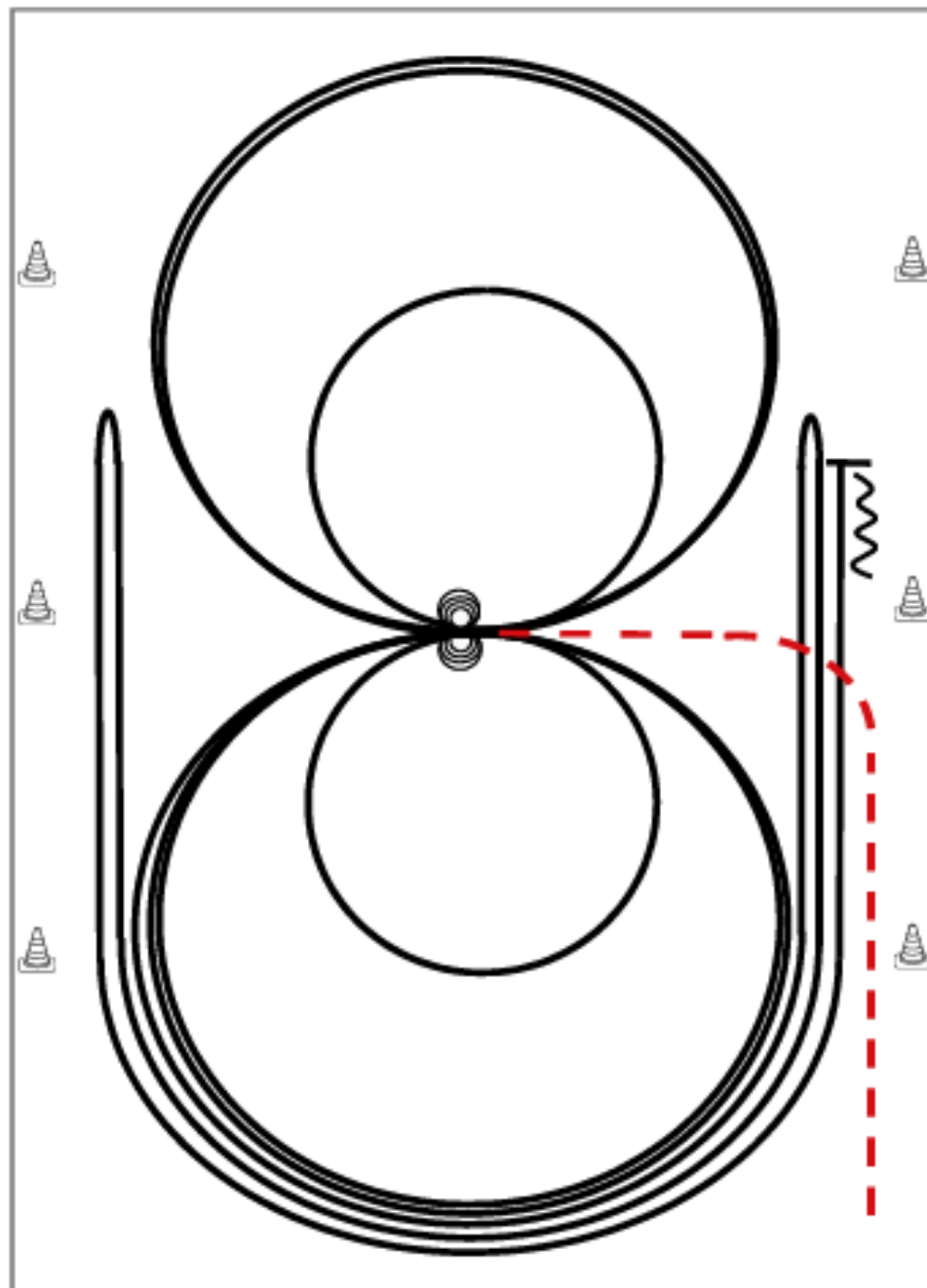

Im Trab zur Mitte der Bahn. Beginn der Aufgabe aus dem Schritt oder aus dem Stand.

- 1) 4 Spins **rechts**, Verharren
- 2) 4 Spins **links**, Verharren
- 3) 3 Zirkel Galopp (**links**), 1. + 2. groß und schnell, 3. **klein** und langsam, Galoppwechsel bei X
- 4) 3 Zirkel Galopp (**rechts**), 1. + 2. groß und schnell, 3. **klein** und langsam, Galoppwechsel bei X
- 5) Galopp (**links**) auf dem Zirkel, der nicht geschlossen wird, Run Down entlang der langen Seite, Sliding Stop mind. 6,00 m von der Bande entfernt hinter dem **Mittelmarker**, Rollback **rechts**, kein Verharren
- 6) Galopp (**rechts**) auf dem Zirkel, der nicht geschlossen wird, Run Down entlang der langen Seite, Sliding Stop mind. 6,00 m von der Bande entfernt hinter dem **Mittelmarker**, Rollback **links**, kein Verharren
- 7) Galopp (**links**) auf dem Zirkel, der nicht geschlossen wird, Run Down entlang der langen Seite, Sliding Stop mind. 6,00 m von der Bande entfernt hinter dem **Mittelmarker**, Rückwärtsrichten mind. 3,00 m, Verharren

Der Reiter muss das Kopfstück zur Gebisskontrolle vor dem Richter abnehmen.

Trab	---
Galopp	—
Rückwärts	⋈⋈⋈

Reining Pattern 17 (nur für LK 4)

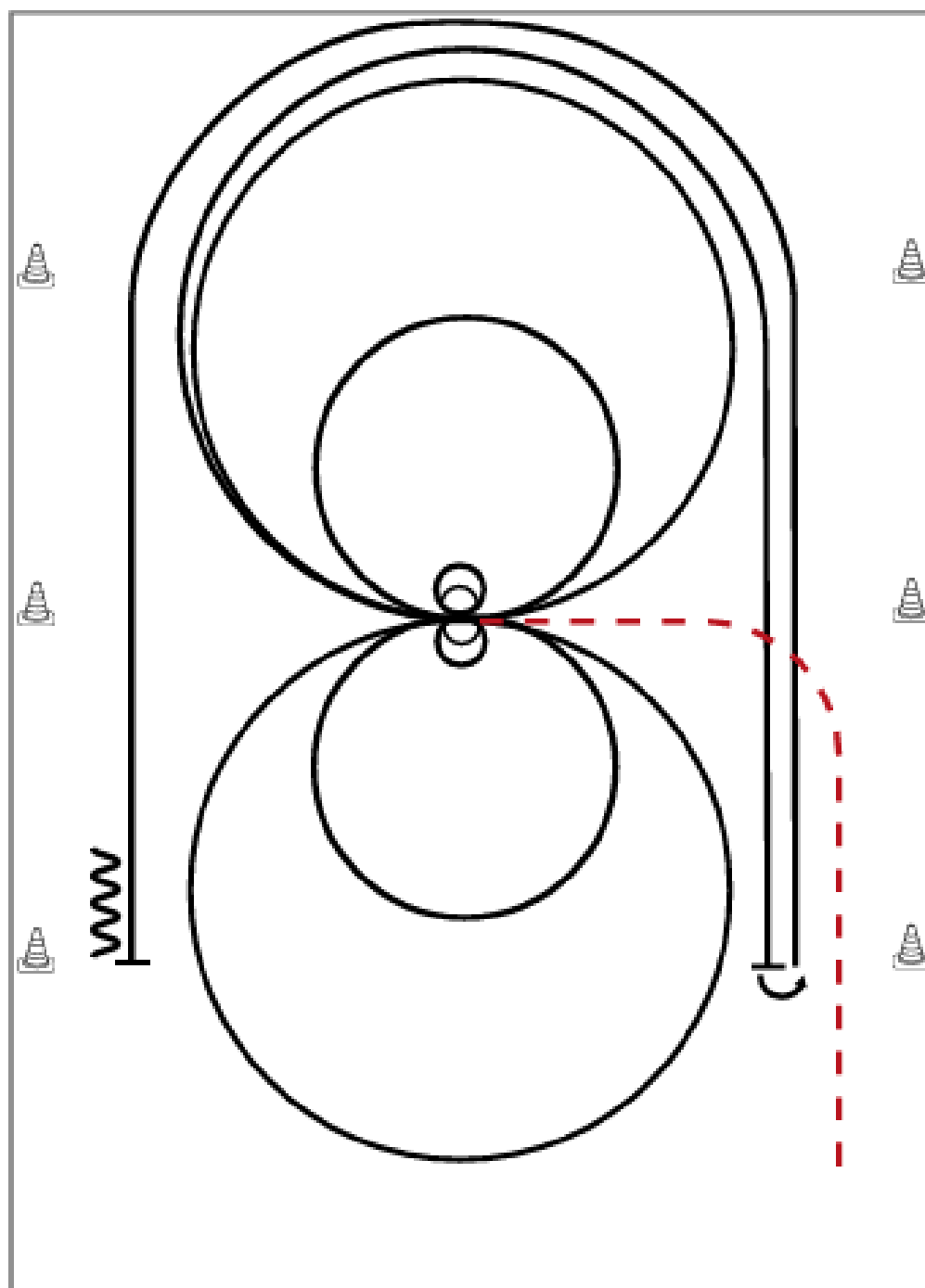

Reining

Im Trab zur Mitte der Bahn. Beginn der Aufgabe aus dem Schritt oder Stand.

Trab	---
Galopp	—
Rückwärts	~~~~~

- 1) 2 Spins links, verharren
- 2) 2 Zirkel links, 1. groß und schnell, 2. **klein** und langsam, Stop bei X, verharren
- 3) 2 Spins **rechts**, verharren
- 4) 2 Zirkel **rechts**, 1. groß und schnell, 2. **klein** und langsam
- 5) Galopp (**rechts**) auf dem Zirkel, der nicht geschlossen wird, Run Down entlang der langen Seite, Stop mind. 6,00m von der Bande entfernt hinter dem **Mittelmarker**, Rollback **links**, kein Verharren
- 6) Galopp (**links**) auf dem Zirkel, der nicht geschlossen wird, Run Down entlang der langen Seite, Stop mind. 6,00m von der Bande entfernt hinter dem **Mittelmarker**, Rückwärtsrichten mind. 3,00m, Verharren

Der Reiter muss das Kopfstück zur Gebisskontrolle vor dem Richter abnehmen.

Reining LK 1/2 Ndb./Obpf. Meisterschaft



Patternbook 2026

RN #3

Reining Pattern 3

Reining

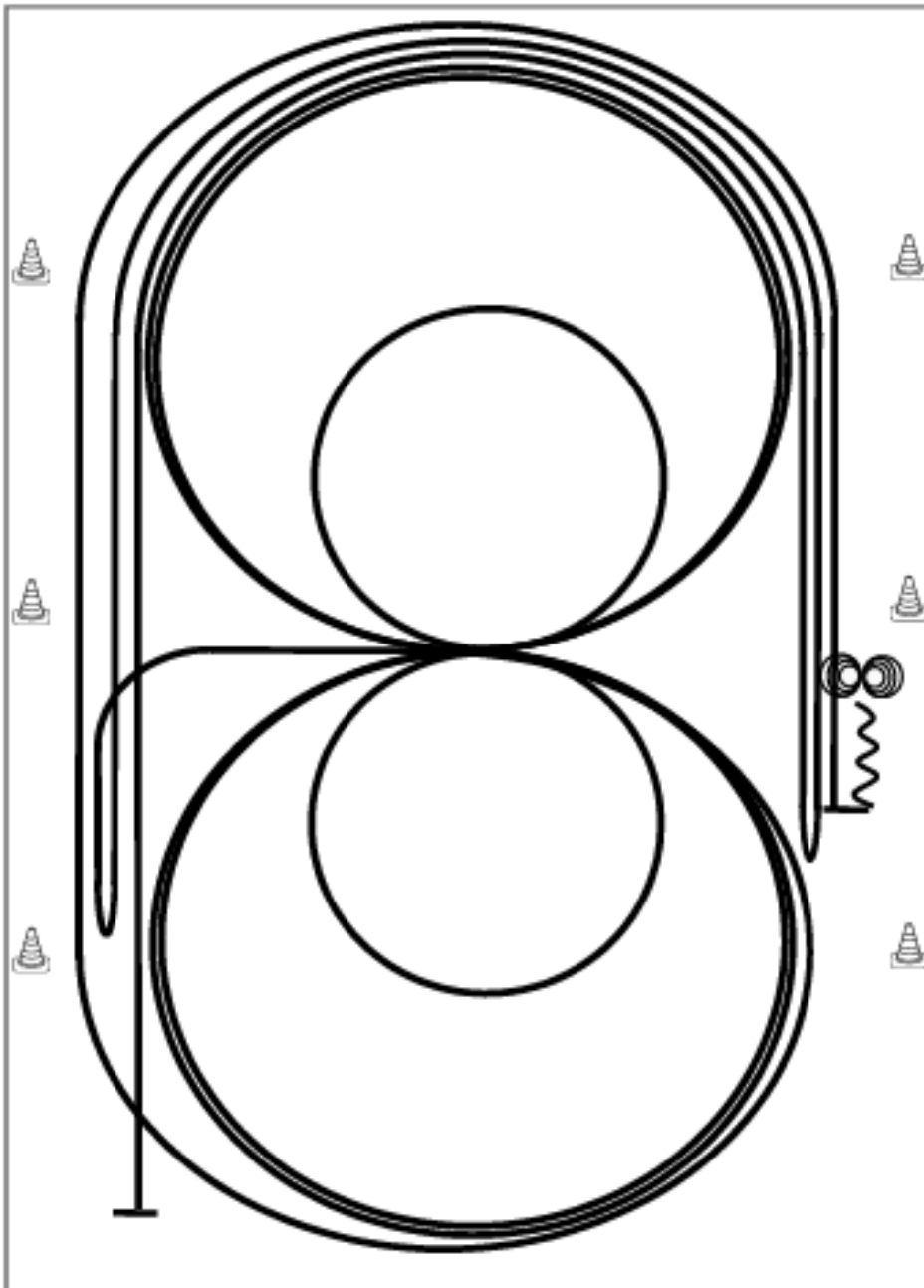

- 1) Galopp mind. 6 m von der Bande entfernt, (**rechts**) auf dem Zirkel, der nicht geschlossen wird, Run Down entlang der langen Seite, Sliding Stop mind. 6,00 m von der Bande entfernt hinter dem **Mittelmarker**, Rollback **links**, kein Verharren
 - 2) Galopp mind. 6,00 m von der Bande entfernt, (**links**) auf dem Zirkel, der nicht geschlossen wird, Run Down entlang der langen Seite, Sliding Stop mindestens 6,00 m von der Bande entfernt hinter dem **Mittelmarker**, Rollback **rechts**, kein Verharren
 - 3) Galopp zu X, 3 Zirkel Galopp (**rechts**), 1.+2. groß und schnell, **3. klein** und langsam Galoppwechsel bei X
 - 4) 3 Zirkel Galopp (**links**), 1. + 2. groß und schnell, **3. klein** und langsam, Galoppwechsel bei X
 - 5) Galopp (**rechts**) auf dem Zirkel, der nicht geschlossen wird, Run Down entlang der langen Seite, Sliding Stop mind. 6,00 m von der Bande entfernt hinter dem **Mittelmarker**, Rückwärtsrichten mind. 3,00 m, Verharren
 - 6) 4 Spins **rechts**, Verharren
 - 7) 4 Spins **links**, Verharren
- Der Reiter muss das Kopfstück zur Gebisskontrolle vor dem Richter abnehmen.

Trab	-----
Galopp	—————
Rückwärts	~~~~~

Western Horsemanship LK 5 A/B und LK 4 A/B

Pattern Western Horsemanship #14 - LK 4-5



Patternbook WHS #14 LK 4-5

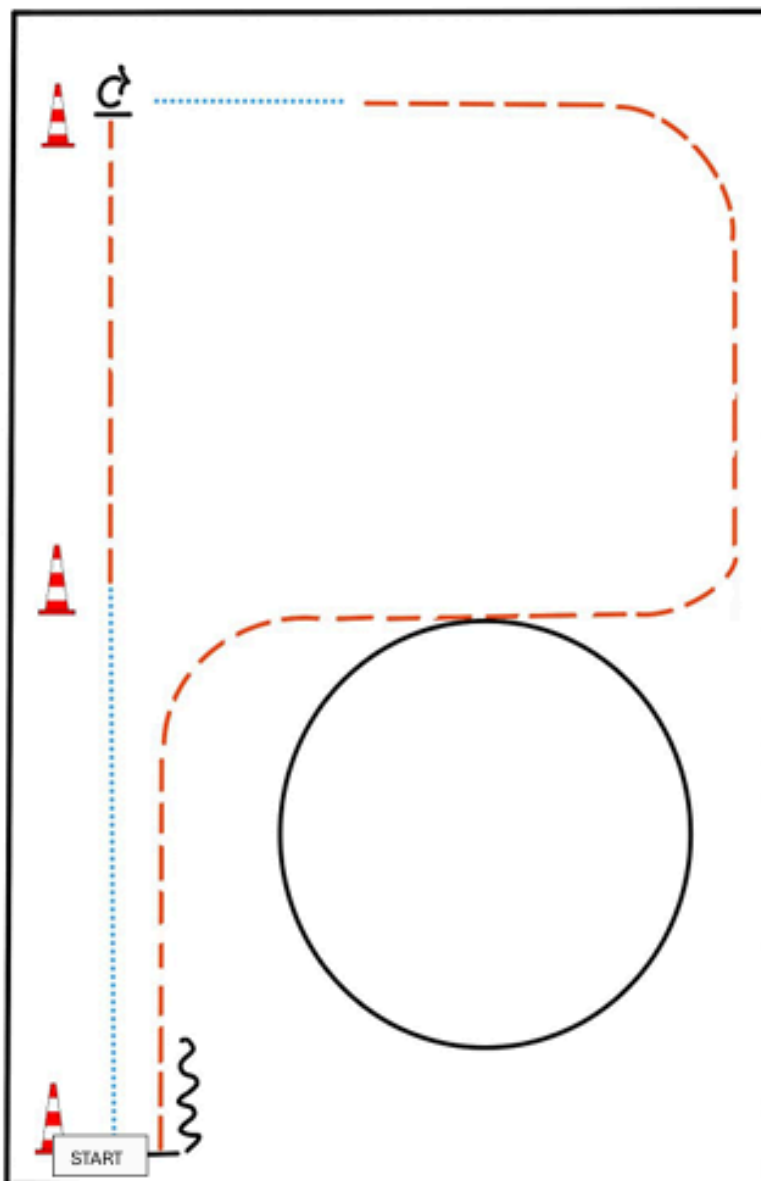

BE READY AT MARKER

1. WALK
2. JOG
3. STOP, TURN 90° RIGHT
4. WALK
5. JOG
6. LOPE (LL)
7. JOG
8. STOP, BACK UP



ERSTE
WESTERNREITER
UNION

PFERDESPORTVERBAND WESTERNREITEN

Western Horsemanship LK 1/2 Ndb./Obpf. Meisterschaft

Pattern Western Horsemanship #3 - LK 1-2



Patternbook WHS #3 LK 1-2

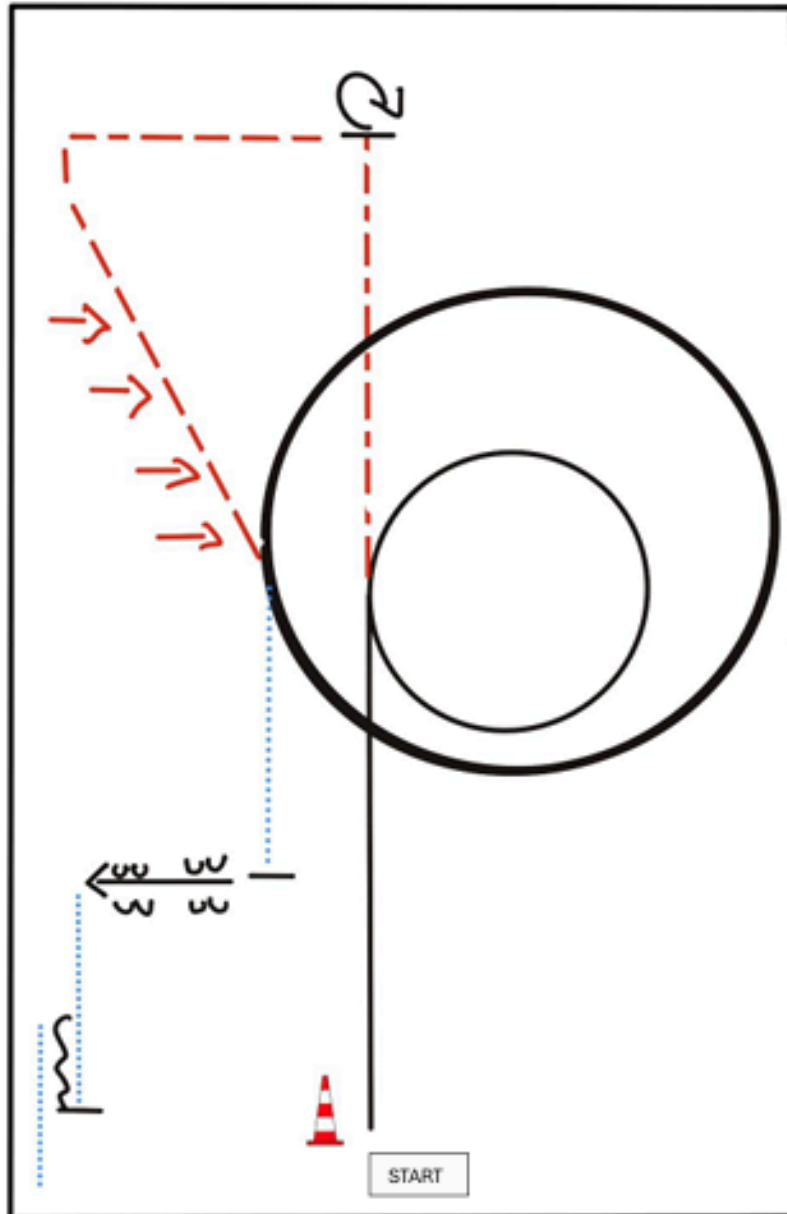

BE READY AT MARKER

- 1) LOPE (RL)
- 2) EXTENDED JOG
- 3) STOP, TURN 630° RIGHT
- 4) JOG CORNER
- 5) JOG, TWO TRACK LEFT
- 6) EXTENDED LOPE (LL)
- 7) WALK
- 8) STOP, SIDEPASS RIGHT
- 9) WALK
- 10) STOP, BACK UP, WALK OUT



Ranch Riding Walk Trot

- | | | | |
|--------------------|--------------------|----------|---------|
| 1. WALK | 6. TROT over RAILS | WALK | |
| 2. TROT | 7. STOP | TROT | - - - - |
| 3. TROT SERPENTINE | 8. 360 both ways | EXT TROT | - · - · |
| 4. EXT TROT | 9. WALK | | |
| 5. TROT | 10. STOP and BACK | | |

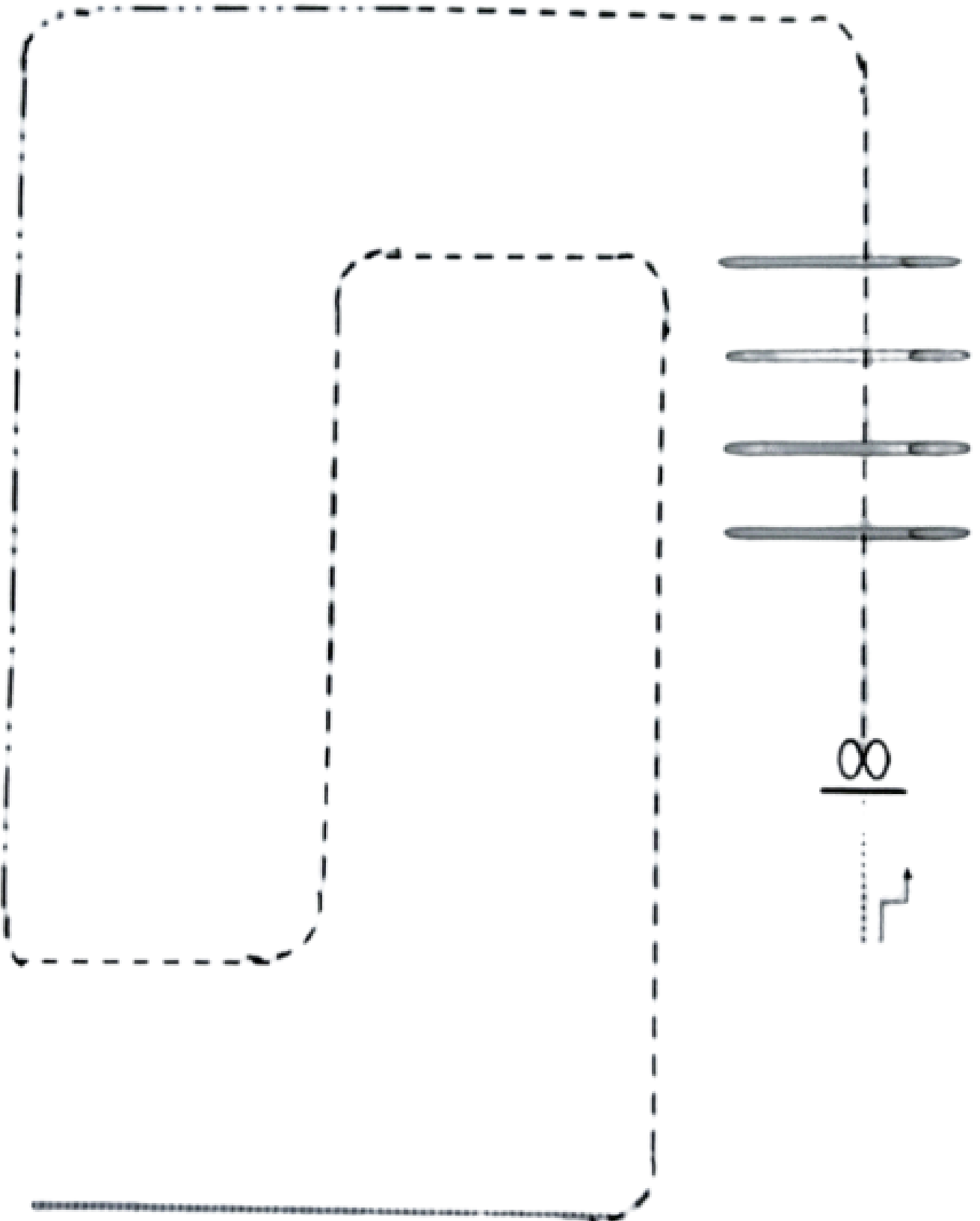

Ranch Riding LK 5 A/B und LK 4 A/B

Patternbook RR

#39 LK 4/5

#39 Ranch Riding LK 4/5 Arenagröße min. 20 x 40 m

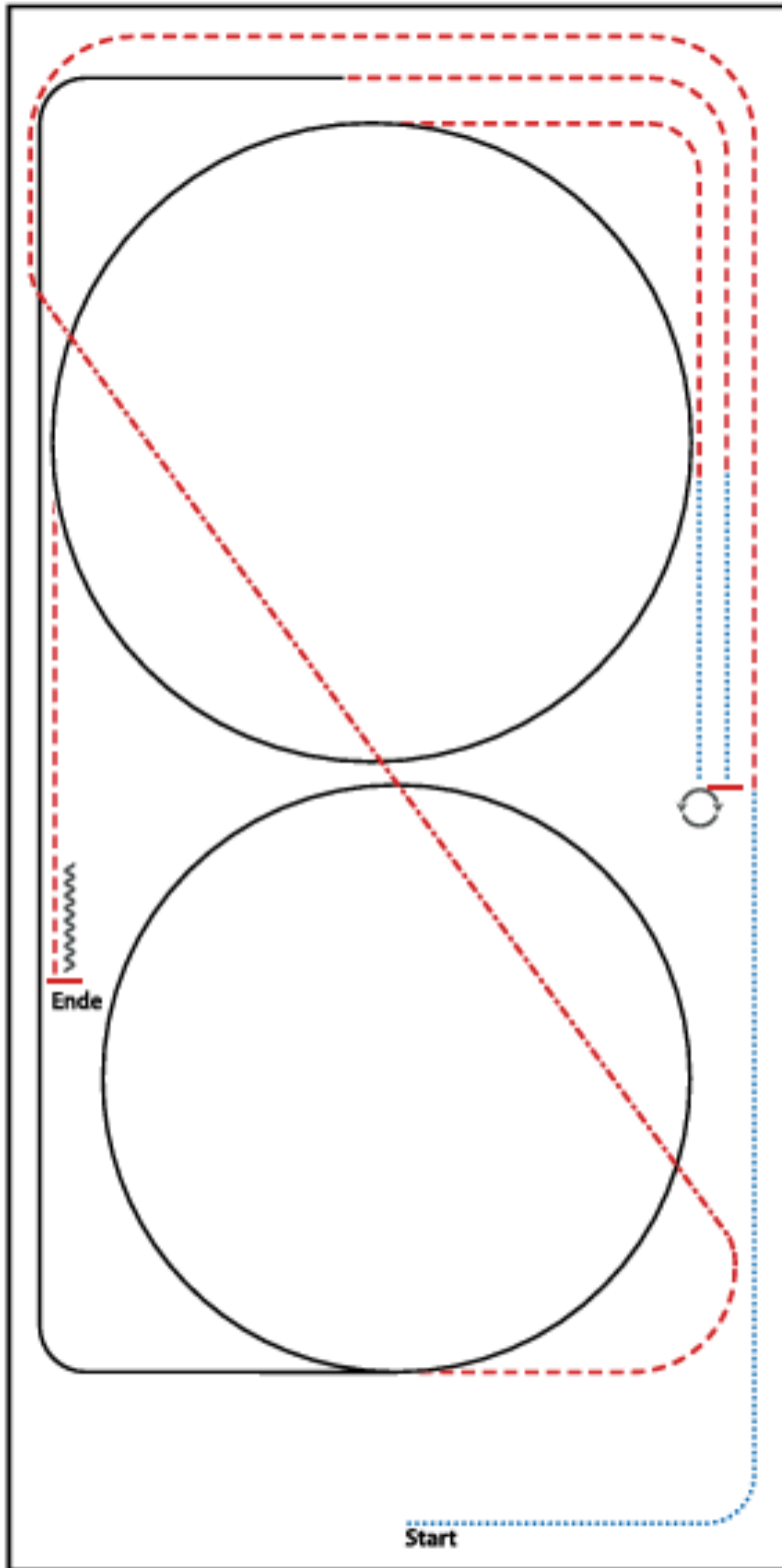

- 1) WALK
- 2) TROT
- 3) EXTENDED TROT, TROT
- 4) LOPE (RL) CIRCLE, LOPE
- 5) TROT
- 6) WALK
- 7) STOP, 1 1/2 TURN (LEFT OR RIGHT)
- 8) WALK
- 9) TROT
- 10) LOPE (LL) CIRCLE
- 11) TROT
- 12) STOP, BACK UP

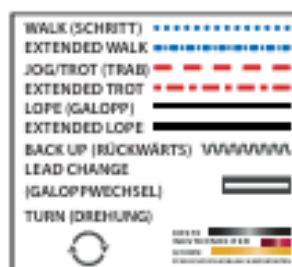

Ranch Riding LK 1/2 A, LK 1/2 B, LK 3 A/B

#17 Ranch Riding Q/M LK 1/2 jun LK 3 Arenagröße min. 20 x 40 m

Patternbook RR
#17 LK1/2 jun

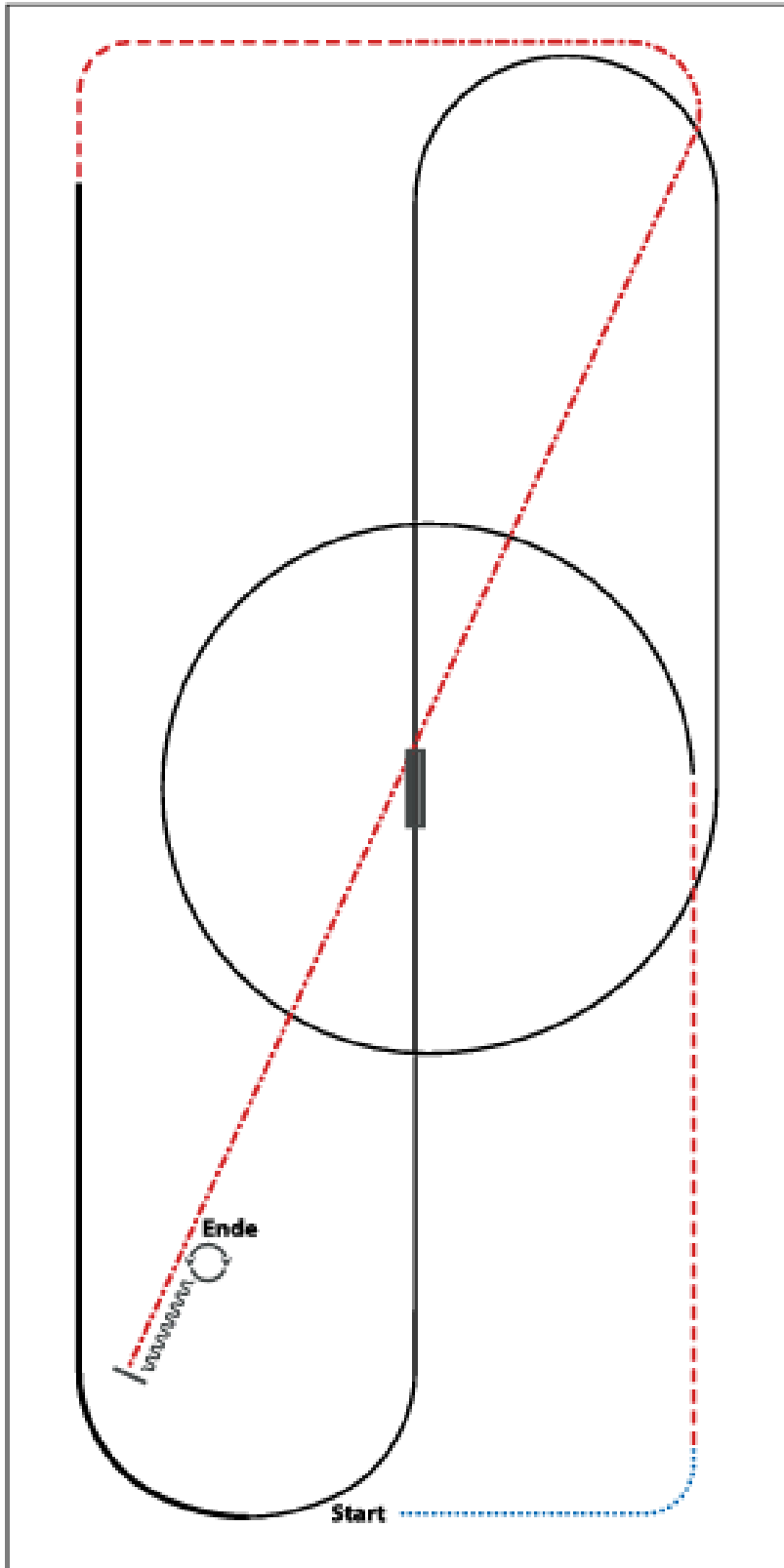

- 1) WALK
- 2) TROT
- 3) LOPE (LL) CIRCLE
- 4) LEADCHANGE (SIMPLE OR FLYING)
- 5) LOPE (RL)
- 6) EXTENDED LOPE (RL)
- 7) TROT
- 8) EXTENDED TROT
- 9) STOP, BACK UP
- 10) 360° TURNS (EACH DIRECTION)

WALK (SCHRITT)	
EXTENDED WALK	
JOG/TROT (TRAB)	
EXTENDED TROT	
LOPE (GALOPP)	
EXTENDED LOPE	
BACK UP (RÜCKWÄRTS)	
LEAD CHANGE (GALOPPWECHSEL)	
TURN (DREHUNG)	

Ranch Riding LK 1/2 Ndb./Obpf. Meisterschaft

9 Ranch Riding Q/M sen. LK 1/2 Arenagröße min. 20 x 40 m

Patternbook RR
#9 LK 1/2

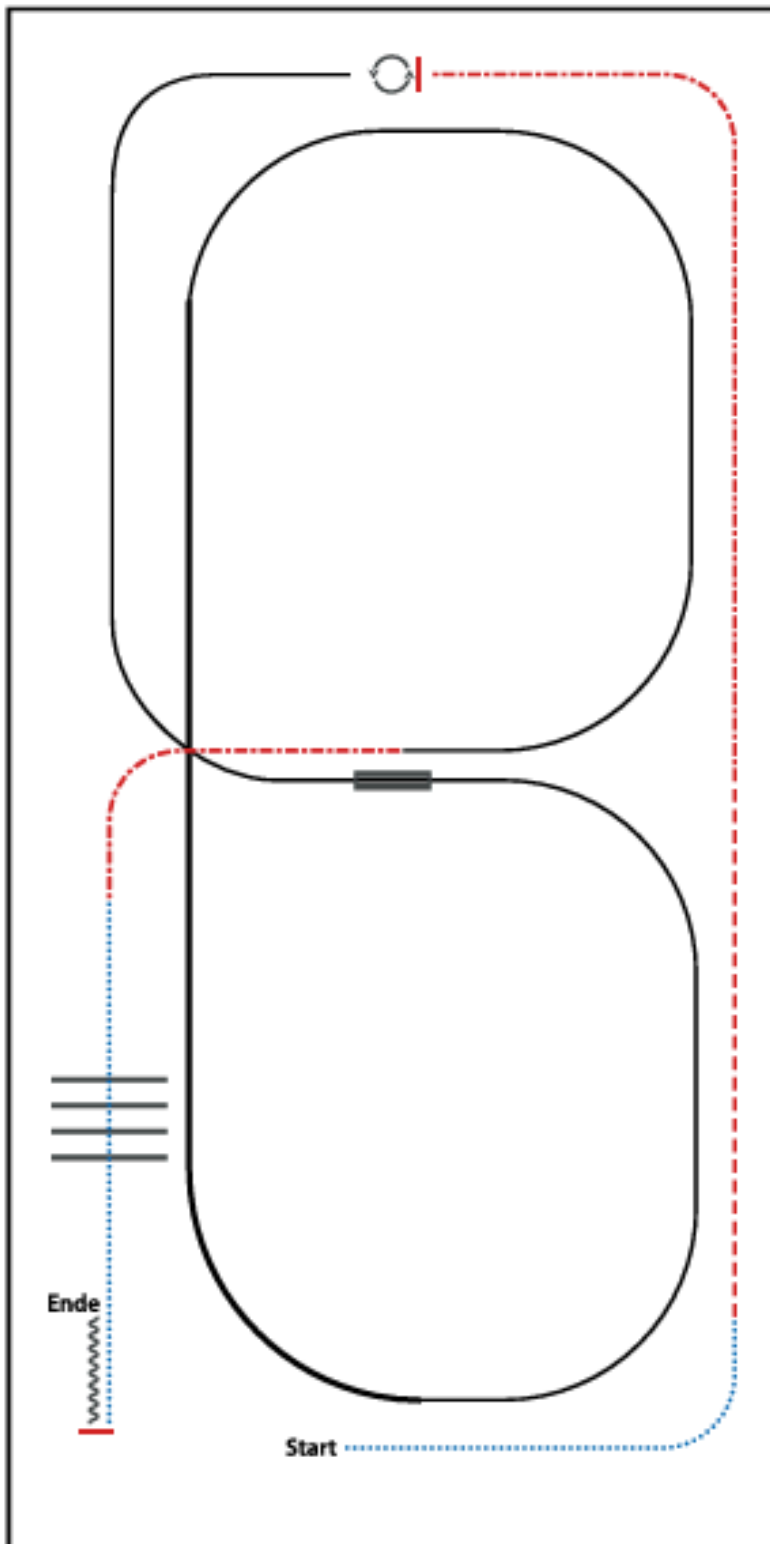

- 1) WALK
- 2) TROT
- 3) EXTENDED TROT, STOP
- 4) 360° TURN LEFT
- 5) LOPE (LL)
- 6) LEADCHANGE (SIMPLE OR FLYING)
- 7) LOPE (RL)
- 8) EXTENDED LOPE (RL)
- 9) LOPE (RL)
- 10) EXTENDED TROT
- 11) WALK OVER
- 12) STOP, BACK UP

WALK (SCHRI TT)
EXTENDED WALK
JOG/TROT (TRAB)
EXTENDED TROT
LOPE (GALOPP)
EXTENDED LOPE
BACK UP (RÜCKWÄRTS)	~~~~~
LEAD CHANGE (GALOPPWECHSEL)	=====
TURN (DREHUNG)	○