

## Reining Pattern 2

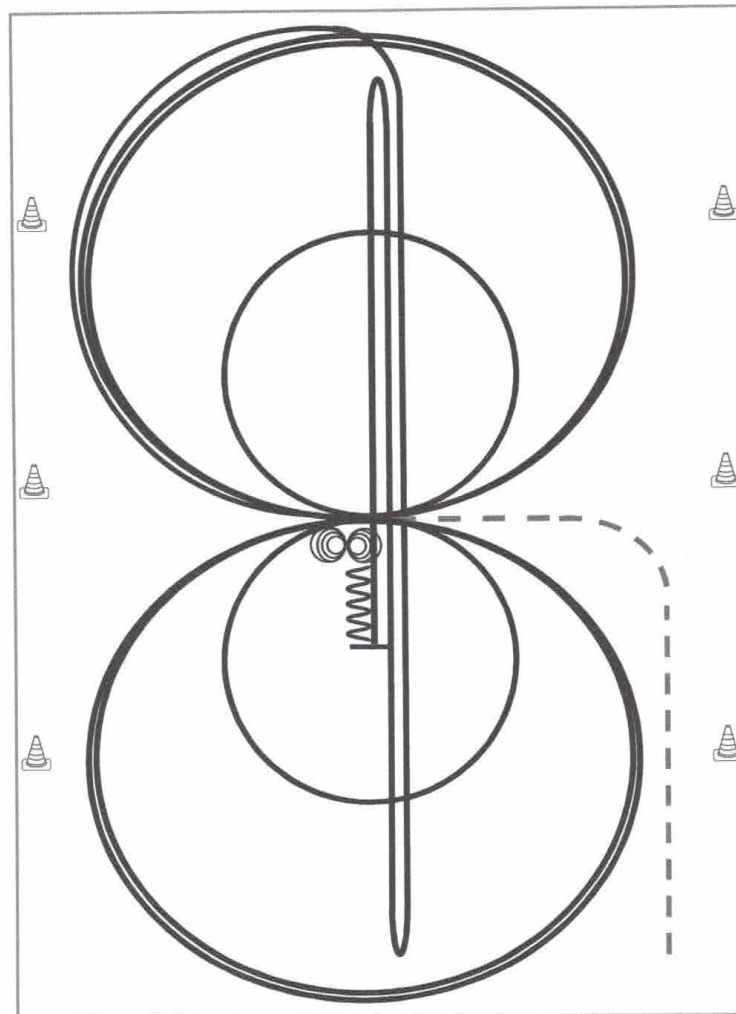

Reining

Im Trab zur Mitte der Bahn. Beginn der Aufgabe aus dem Schritt oder Stand.

- 1) 3 Zirkel Galopp (**rechts**), **1. klein** und langsam, 2. + 3. groß und schnell, Galoppwechsel bei X
  - 2) 3 Zirkel Galopp (**links**), **1. klein** und langsam, 2. + 3. groß und schnell, Galoppwechsel bei X
  - 3) Galopp (**rechts**) auf dem Zirkel, der nicht geschlossen wird, Run Down auf der Mittellinie, Sliding Stop hinter dem **Endmarker**, Rollback **rechts**, kein Verharren
  - 4) Run Down auf der Mittellinie, Sliding Stop hinter dem **Endmarker**, Rollback **links** kein Verharren
  - 5) Run Down auf der Mittellinie, Sliding Stop hinter dem **Mittelmarker**, Rückwärtsrichten bis zur Mitte der Bahn oder mind. 3,00 m, Verharren
  - 6) 4 Spins rechts, Verharren
  - 7) 4 Spins links, Verharren
- Der Reiter muss das Kopfstück zur Gebisskontrolle vor dem Richter abnehmen.

Trab	-----
Galopp	—————
Rückwärts	~~~~~

### Reining Pattern 6

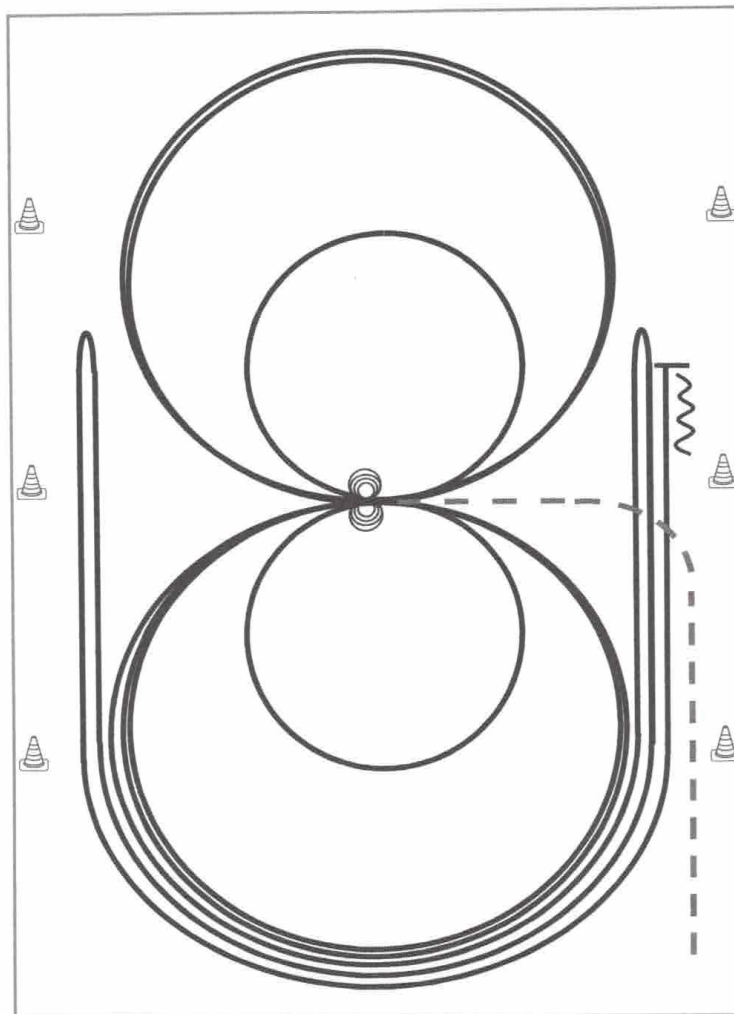

Im Trab zur Mitte der Bahn. Beginn der Aufgabe aus dem Schritt oder aus dem Stand.

- 1) 4 Spins **rechts**, Verharren
- 2) 4 Spins **links**, Verharren
- 3) 3 Zirkel Galopp (**links**), 1. + 2. groß und schnell, 3. **klein** und langsam, Galoppwechsel bei X
- 4) 3 Zirkel Galopp (**rechts**), 1. + 2. groß und schnell, 3. **klein** und langsam, Galoppwechsel bei X
- 5) Galopp (**links**) auf dem Zirkel, der nicht geschlossen wird, Run Down entlang der langen Seite, Sliding Stop mind. 6,00 m von der Bande entfernt hinter dem **Mittelmarker**, Rollback **rechts**, kein Verharren
- 6) Galopp (**rechts**) auf dem Zirkel, der nicht geschlossen wird, Run Down entlang der langen Seite, Sliding Stop mind. 6,00 m von der Bande entfernt hinter dem **Mittelmarker**, Rollback **links**, kein Verharren
- 7) Galopp (**links**) auf dem Zirkel, der nicht geschlossen wird, Run Down entlang der langen Seite, Sliding Stop mind. 6,00 m von der Bande entfernt hinter dem **Mittelmarker**, Rückwärtsrichten mind. 3,00 m, Verharren

Der Reiter muss das Kopfstück zur Gebisskontrolle vor dem Richter abnehmen.

Trab	-----
Galopp	=====
Rückwärts	~~~~~

### Superhorse Pattern 2 (empfohlen für Hallen oder Plätze ab 20x40m)

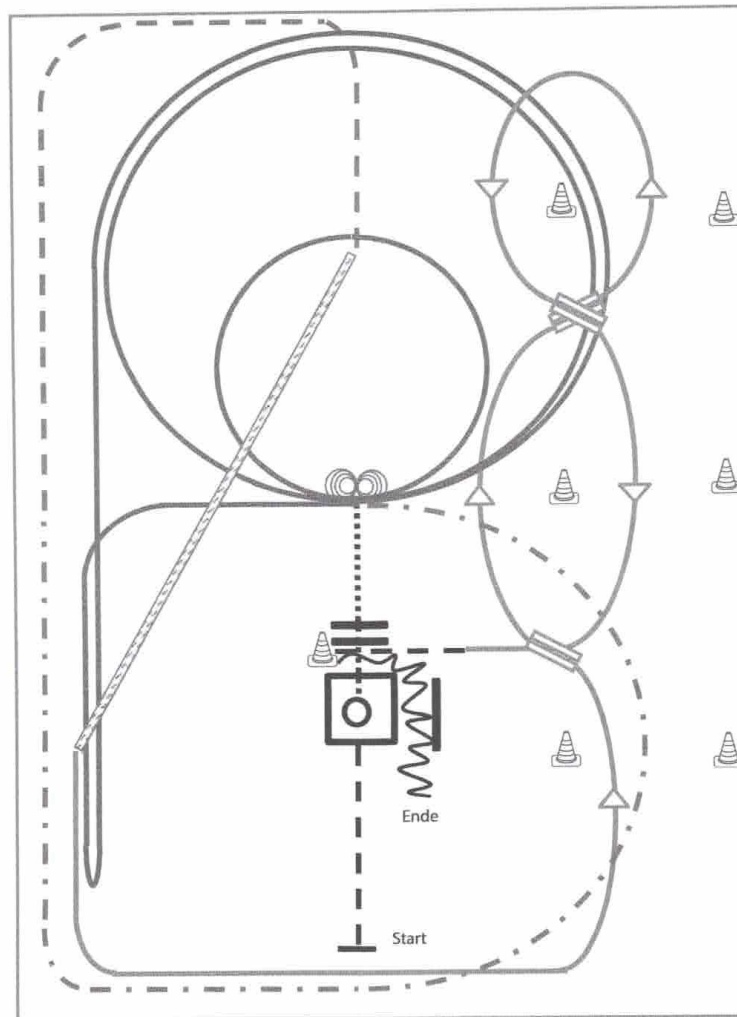

- 1) Jog, Jog in, 360° Turn either way (TH)
- 2) Walk out and Walk over (TH)
- 3) 4 Spins links, 4 ¼ Spins rechts (RN)
- 4) 2 Zirkel Galopp (links), 1. groß und schnell, 2. klein und langsam (RN)
- 5) Galopp (links) auf dem Zirkel, der nicht geschlossen wird, Run Down entlang der langen Seite, Sliding Stop mind. 6,00 m von der Bande entfernt hinter dem Mittelmarker, Rollback rechts, kein Verharren, Lope bis X (RN),
- 6) Extended Trot (RR)
- 7) Trot Corners (RR)
- 8) Two-Track rechts (RR)
- 9) Galoppwechsel auf der Linie (WR)
- 10) Galoppwechsel auf der Linie (WR)
- 11) Galoppwechsel auf der Linie (WR)
- 12) Jog in, Back up (TH)

Legende:	
Schritt	.....
Trab	-----
Galopp	—————
Wechselzone	▬▬▬▬
Rückwärts	~~~~~

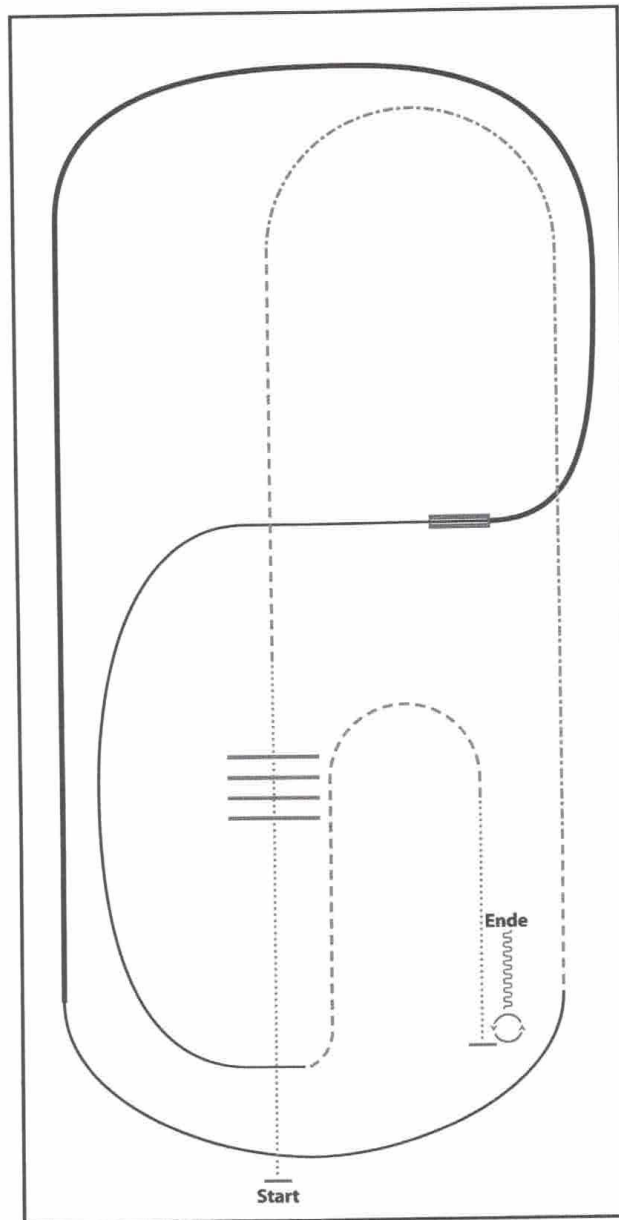

- 1) WALK OVER
- 2) TROT
- 3) EXTENDED TROT, TROT
- 4) LOPE (RL)
- 5) EXTENDED LOPE (RL)
- 6) LEADCHANGE (SIMPLE OR FLYING)
- 7) LOPE (LL)
- 8) TROT
- 9) WALK
- 10) STOP, 360° TURNS (EACH DIRECTION)
- 11) BACK UP

WALK (SCHRITT)	.....
EXTENDED WALK	.....
JOG/TROT (TRAB)	.....
EXTENDED TROT	.....
LOPE (GALOPP)	.....
EXTENDED LOPE	.....
BACK UP (RÜCKWÄRTS)	~~~~~
LEAD CHANGE (GALOPPWECHSEL)	=====
TURN (DREHUNG)	⊙



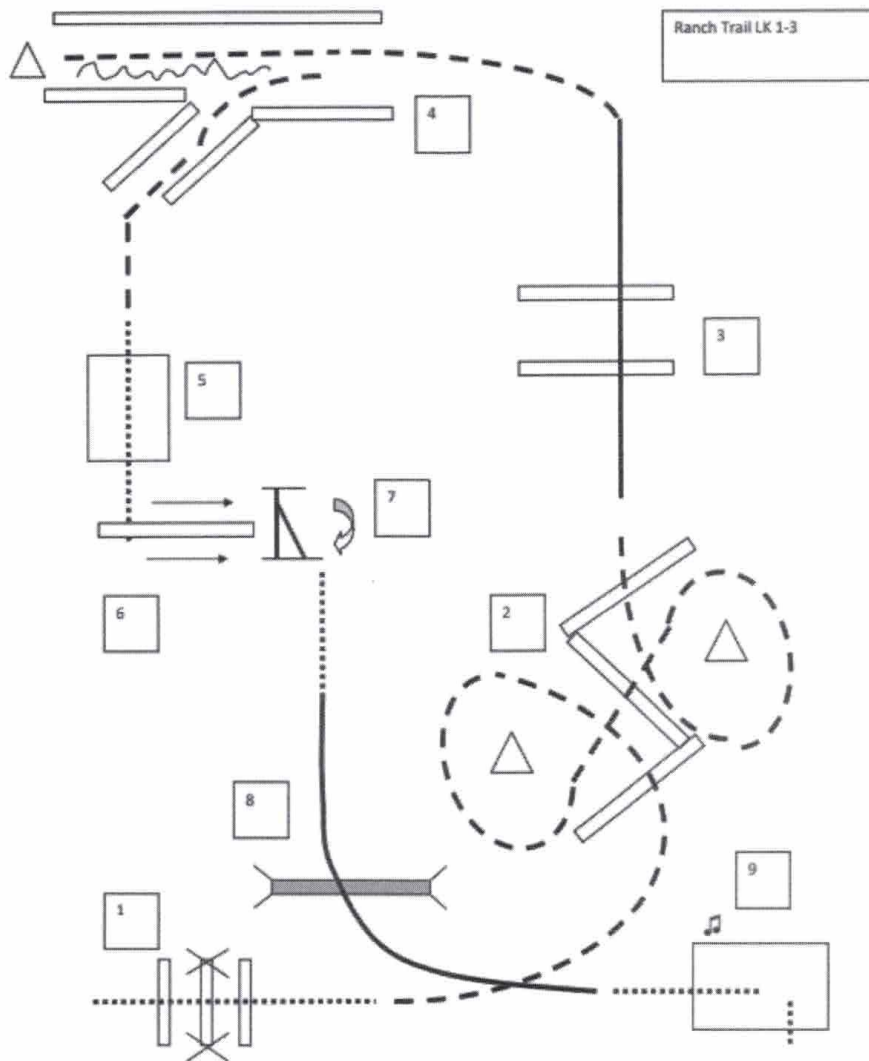

1. Walk over, Jog 2) Jogslalom über Stangen 3) Lope over (Rechts oder Linksgalopp) 4) Jog, Jog in, Back up, Jog out 5) Walk, Brücke, 6) Sidepass links, 7) Tor, 8) Turn, Walk, Lope, Sprung, 9) Walk in, Ground Tying, aus der Box gehen, Glocke läuten, in Box zurück gehen, Zügel aufnehmen, 90 Grad drehen, Pferd aus der Bahn führen.

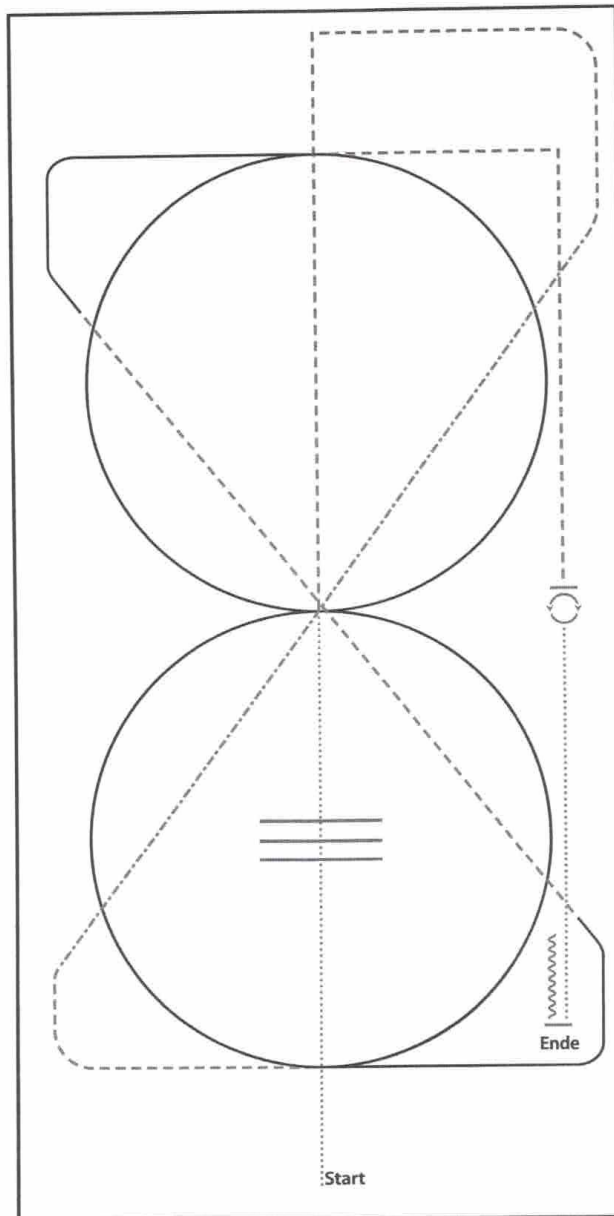

- 1) WALK
- 2) WALK OVER, WALK
- 3) TROT
- 4) EXTENDED TROT, TROT
- 5) LOPE (LL) CIRCLE, LOPE
- 6) TROT
- 7) LOPE (RL) CIRCLE
- 8) TROT
- 9) STOP, 360° TURN (LEFT OR RIGHT)
- 10) WALK
- 11) STOP, BACK UP

WALK (SCHRITT)	.....
EXTENDED WALK	.....
JOG/TROT (TRAB)	.....
EXTENDED TROT	.....
LOPE (GALOPP)	.....
EXTENDED LOPE	.....
BACK UP (RÜCKWÄRTS)	~~~~~
LEAD CHANGE (GALOPPWECHSEL)	=====
TURN (DREHUNG)	.....

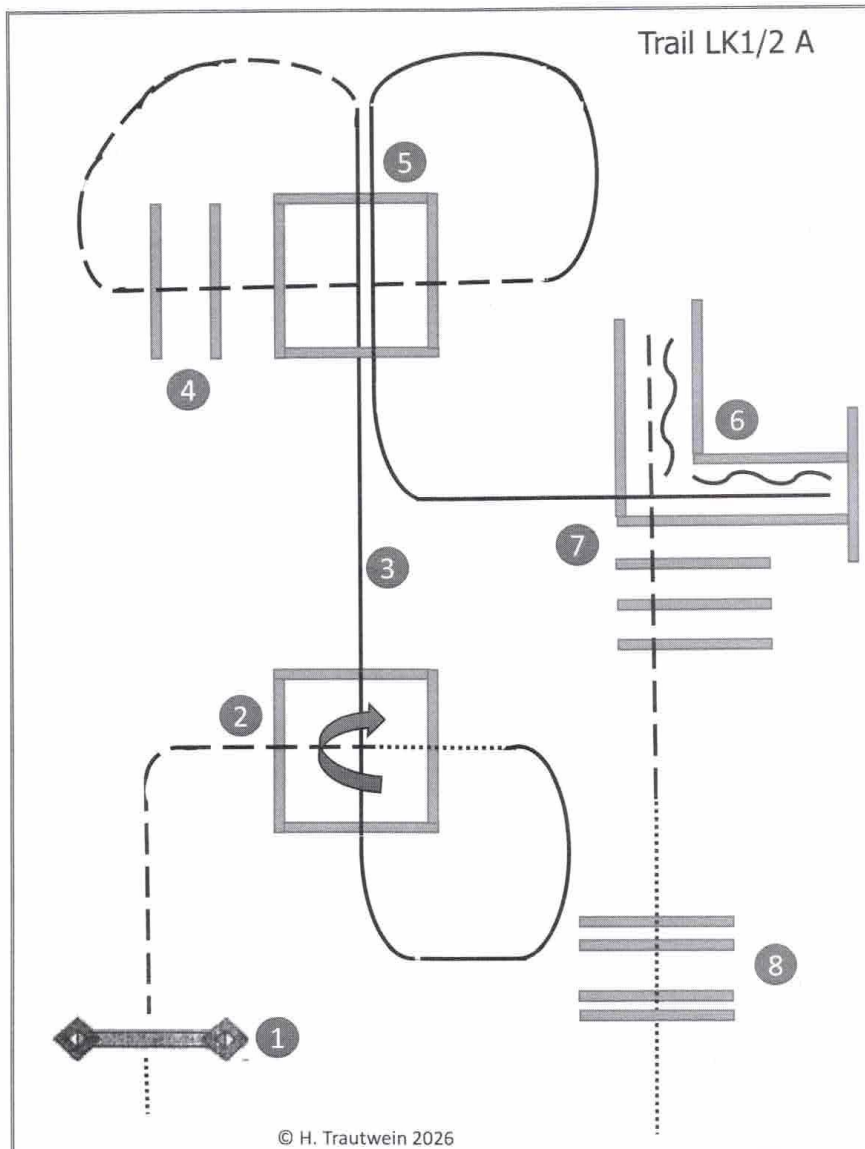

1. Gate
2. Jog in, stop, 360° turn right, walk out
3. Lope over (right lead)
4. Jog over
5. Lope over, lope in (left lead)
6. Back up
7. Jog out
8. Walk over

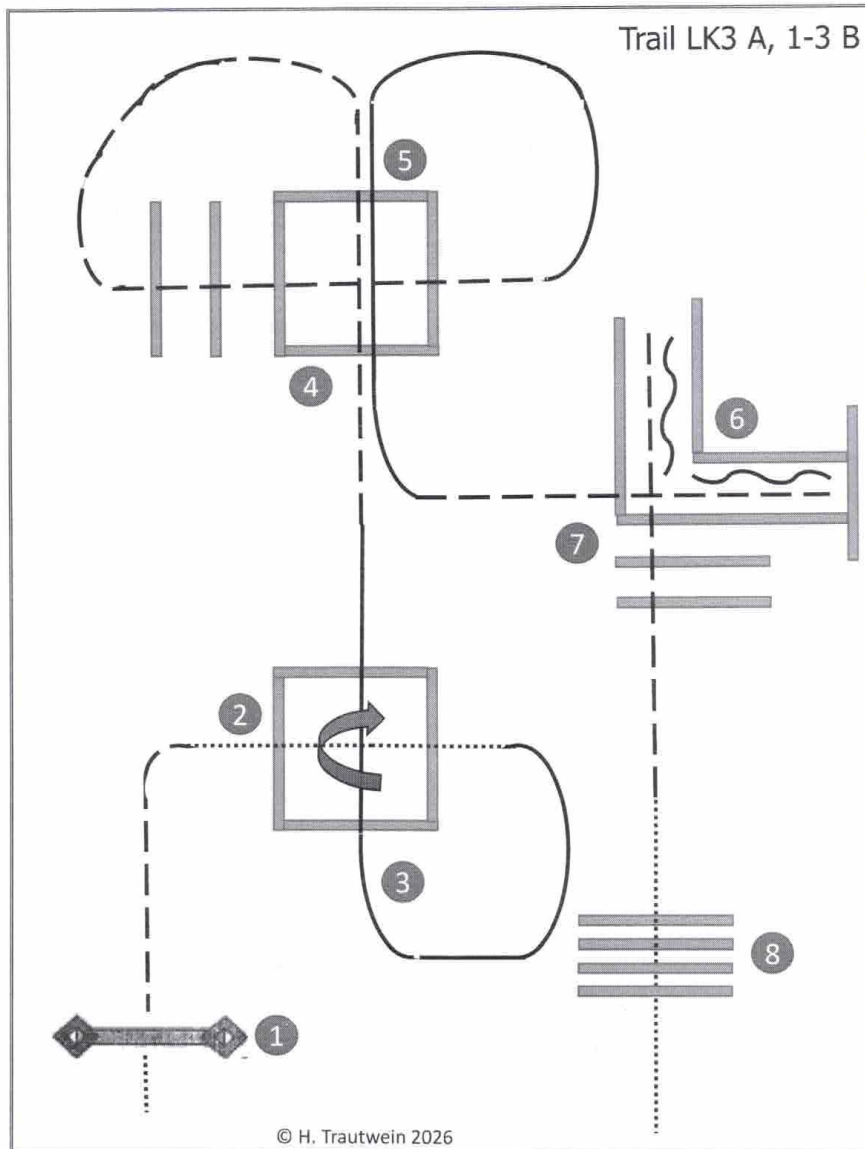

1. Gate
2. Jog, walk in, stop, 360° turn right, walk out
3. Lope over (right lead)
4. Jog over
5. Lope over (left lead), jog in
6. Back up
7. Jog out
8. Walk over
9. Bridge

Western Riding Pattern 6 (für Junior-Pferde, LK 3), Arena mind. 20 x 45 Meter

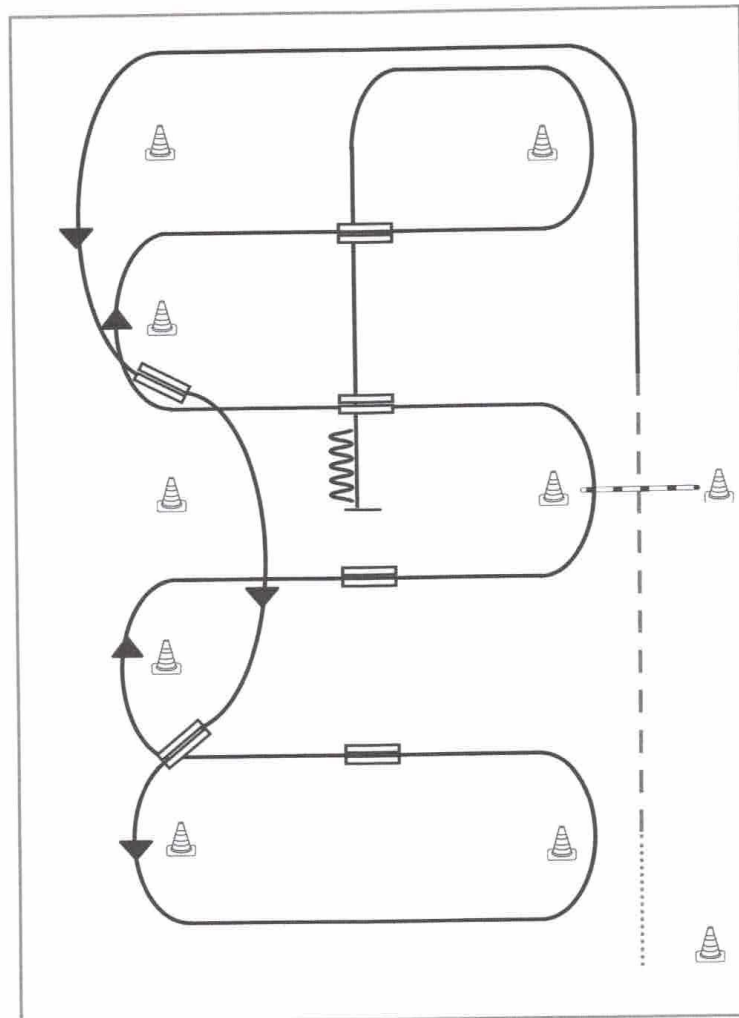

Western Riding

- 1) Schritt vom Start-Pylon zum ersten Marker, Übergang zum Trab, Trab über die Stange
- 2) Übergang zum Linksgalopp, Galopp an der kurzen Seite
- 3) 1. Galoppwechsel auf der Linie
- 4) 2. Galoppwechsel auf der Linie
- 5) 1. Galoppwechsel mit Seitenwechsel
- 6) 2. Galoppwechsel mit Seitenwechsel
- 7) Galopp über die Stange
- 8) 3. Galoppwechsel mit Seitenwechsel
- 9) 4. Galoppwechsel mit Seitenwechsel
- 10) Mitte der kurzen Seite abwenden, Stop auf Höhe des Mittelmarkers, Rückwärtsrichten

Legende:	
Schritt	.....
Trab	-----
Galopp	—————
Wechselzone	▬▬▬▬▬
Rückwärts	~~~~~



Pattern Western Horsemanship #4 - LK 1-3 Z

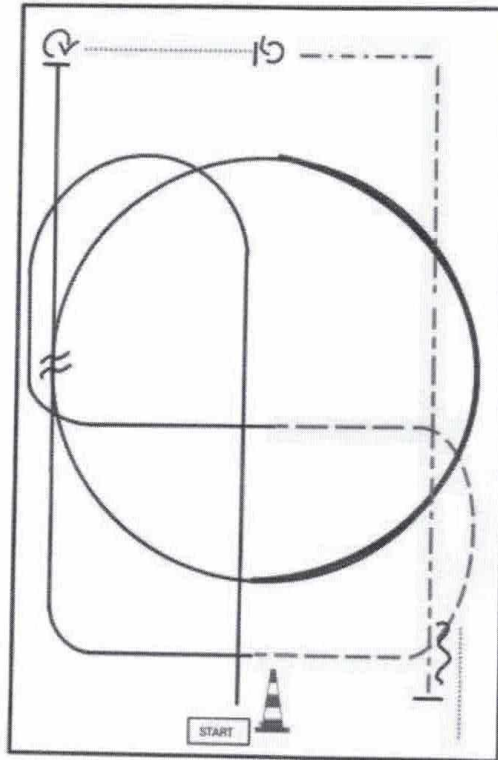

BE READY AT MARKER

- 1) LOPE (LL)
- 2) JOG
- 3) LOPE (RL)
- 4) EXTENDED LOPE (RL), COLLECTED LOPE (RL)
- 5) LEADCHANGE (SIMPLE OR FLYING)
- 6) LOPE (LL)
- 7) STOP, TURN 450° RIGHT
- 8) WALK, STOP, TURN 360° LEFT
- 9) EXTENDED JOG
- 10) STOP, BACK UP, WALK OUT

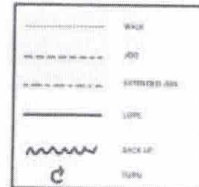

ERSTE  
WESTERNREITER  
UNION  
PFERDESPORTVERBAND WESTERNREITER

Pattern Western Horsemanship #2 - LK 1-2

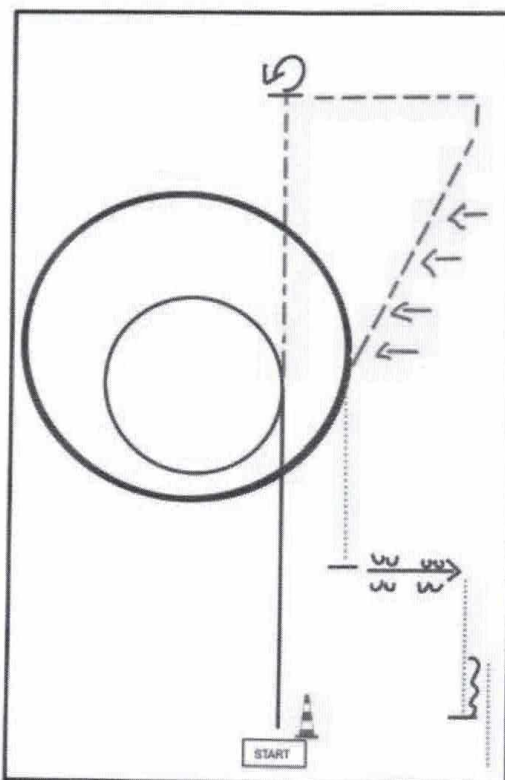

BE READY AT MARKER

- 1) LOPE (LL)
- 2) EXTENDED JOG
- 3) STOP, TURN 90° LEFT
- 4) JOG CORNER
- 5) JOG, TWO TRACK RIGHT
- 6) EXTENDED LOPE (RL)
- 7) WALK
- 8) STOP, SIDEPASS LEFT
- 9) WALK
- 10) STOP, BACK UP, WALK OUT

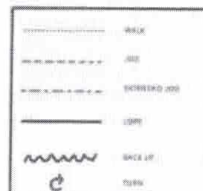

ERSTE  
WESTERNREITER  
UNION  
PERDESPOORTVERBAND WESTERNREITEN

Pattern Western Horsemanship #4 - LK3 A, 1-3B

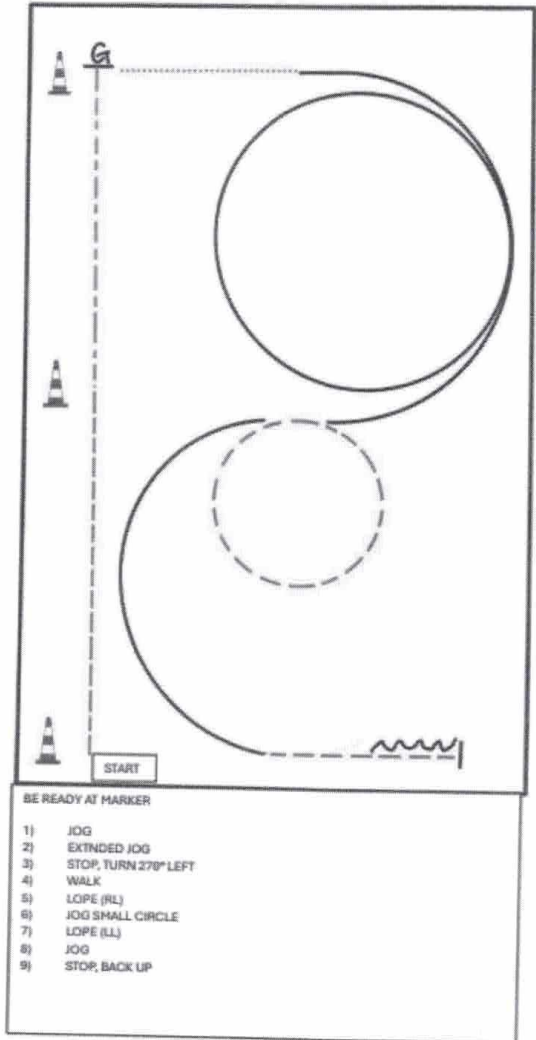

- BE READY AT MARKER
- 1) JOG
  - 2) EXTENDED JOG
  - 3) STOP, TURN 270° LEFT
  - 4) WALK
  - 5) LOPE (RL)
  - 6) JOG SMALL CIRCLE
  - 7) LOPE (LL)
  - 8) JOG
  - 9) STOP, BACK UP

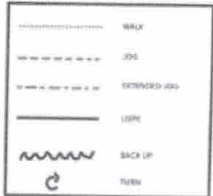

ERSTE WESTERNREITER UNION  
 PFERDESPORTVERBAND WESTERNREITEN

### Jungferde Basis Pattern 5 (4j.)

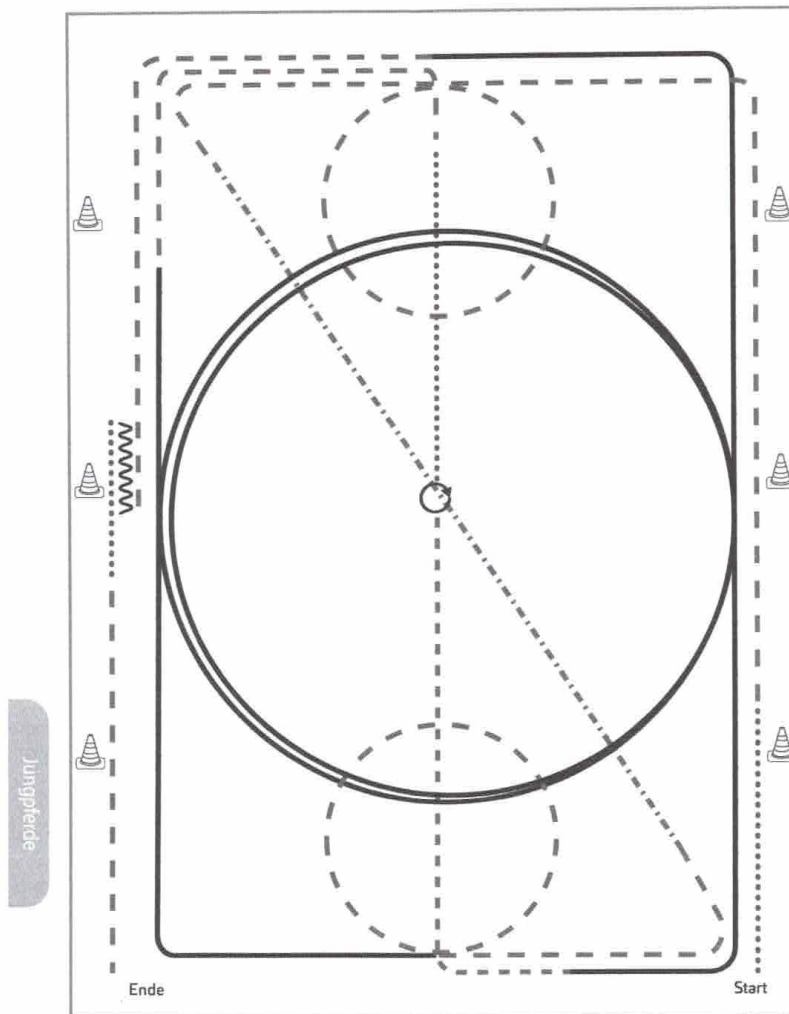

- 1) Schritt, Trab, Volte (links), ganze Bahn
- 2) Tritte verlängern auf der Diagonalen
- 3) Trab, Volte (rechts)
- 4) Rechtsgalopp ganze Bahn, Mittelzirkel, ganze Bahn
- 5) Trab, Schritt bis X, bei X Stopp
- 6) HHW 360° (rechts oder links)
- 7) Trab, Linksgalopp ganze Bahn, Mittelzirkel, ganze Bahn
- 8) Trab, Stopp
- 9) Rückwärtsrichten (mind. 2 Pferdelängen), Schritt, im Trab die Arena verlassen

Legende:	
Schritt	.....
Trab	-----
Galopp	=====
Wechselzone	~~~~~
Rückwärts	∨∨∨

### Reining Pattern 15 (nur für LK 4)

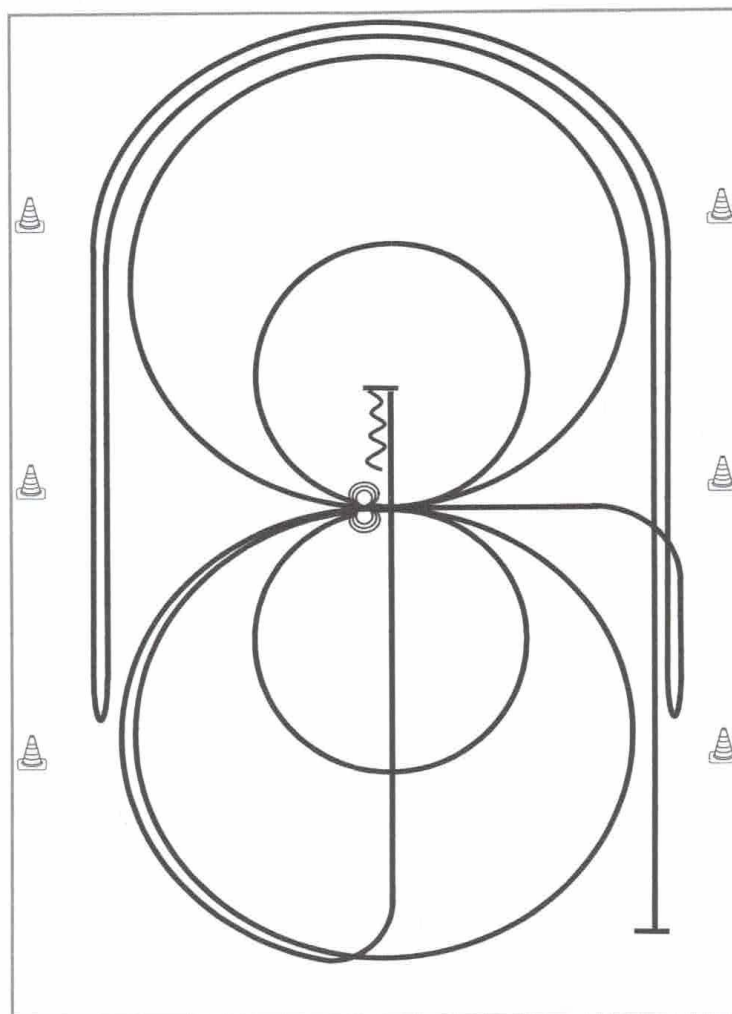

- 1) Galopp mind. 6,00 m von der Bande entfernt, (**links**) auf dem Zirkel, der nicht geschlossen wird, Run Down entlang der langen Seite, Stop mind. 6,00 m von der Bande entfernt hinter dem **Mittelmarker**, Rollback **rechts**, kein Verharren
- 2) Galopp, (**rechts**) auf dem Zirkel, der nicht geschlossen wird, Run Down entlang der langen Seite, Stop mind. 6,00 m von der Bande entfernt hinter dem **Mittelmarker**, Rollback **links**, kein Verharren, Galopp zu X
- 3) 2 Zirkel Galopp (**links**), 1. groß und schnell, 2. **klein** und langsam, Stop bei X
- 4) 3 Spins **links**, Verharren
- 5) 2 Zirkel Galopp (**rechts**), 1. groß und schnell, 2. **klein** und langsam, Stop bei X
- 6) 3 Spins **rechts**, Verharren
- 7) Galopp (**links**) auf dem Zirkel, der nicht geschlossen wird, Run Down auf der Mittellinie, Stop hinter dem **Mittelmarker**
- 8) Rückwärtsrichten mind. 3,00 m, Verharren

Trab	-----
Galopp	—————
Rückwärts	MMMMM

Der Reiter muss das Kopfstück zur Gebisskontrolle vor dem Richter abnehmen.



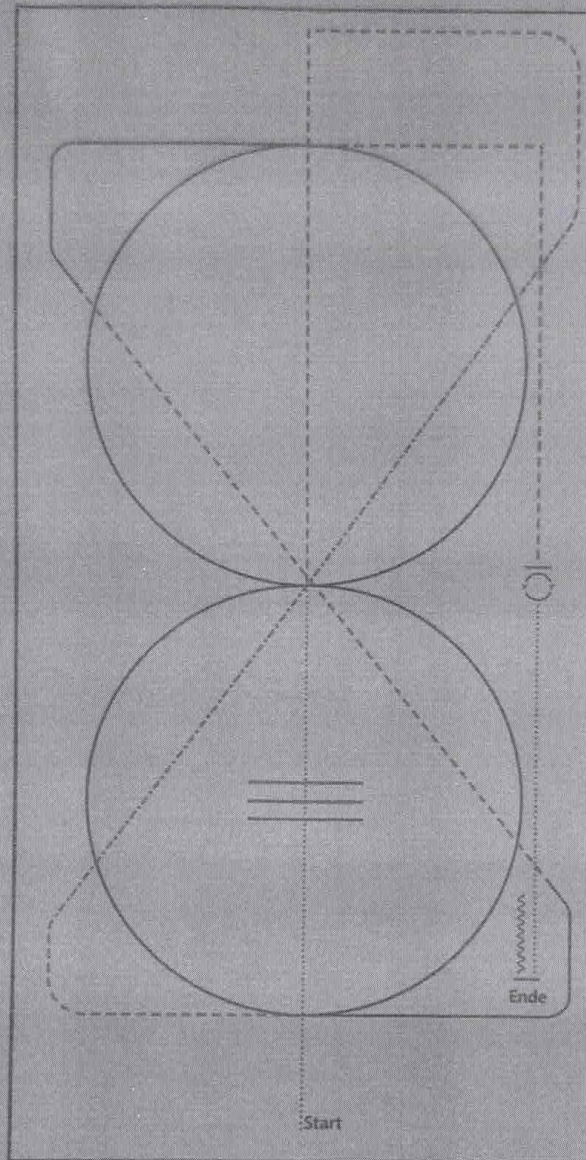

- 1) WALK
- 2) WALK OVER, WALK
- 3) TROT
- 4) EXTENDED TROT, TROT
- 5) LOPE (LL) CIRCLE, LOPE
- 5) TROT
- 7) LOPE (RL) CIRCLE
- 6) TROT
- 9) STOP, 360° TURN (LEFT OR RIGHT)
- 10) WALK
- 11) STOP, BACK UP

WALK (SCHITT)	.....
EXTENDED WALK	.....
JOG/TROT (TRAM)	.....
EXTENDED TROT	.....
LOPE (GALOPP)	.....
EXTENDED LOPE	.....
BACK UP (RÜCKWÄRTS)	.....
LEAD CHANGE (GALOPPWECHSEL)	.....
TURN (DREHUNG)	.....

Ranch Riding  
Walk Trot

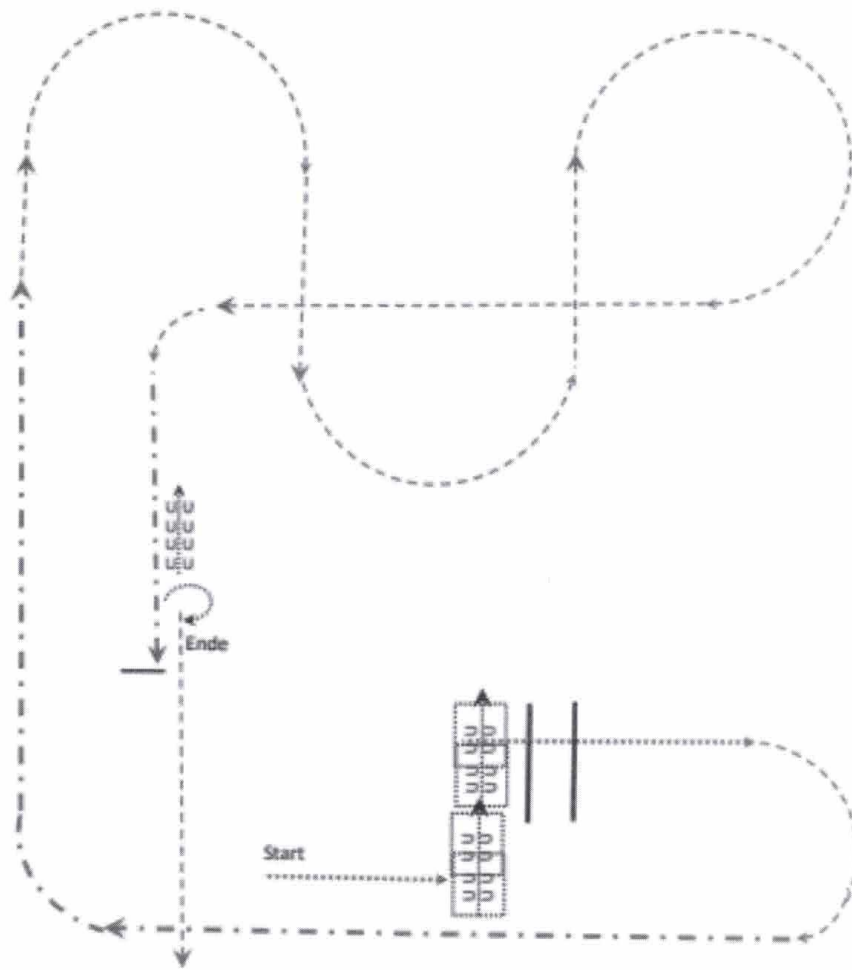

- |    |   |
|----|---|
| 1. | Walk,                                   |
| 2. | Sidepass                                |
| 3. | Walk over                               |
| 4. | Trot                                    |
| 5. | Extendet Trot                           |
| 6. | Trot                                    |
| 7. | Extended Walk                           |
| 8. | Stopp Turn 360o egal in welche Richtung |
| 9. | Backup mindestens 1 Pferdefänge         |

© Conny Nohel

- |               |           |
|---------------|-----------|
| Walk          | .....→    |
| Extended Walk | - · - · → |
| Trot          | - - - - → |
| Extended Trot | - · - · → |

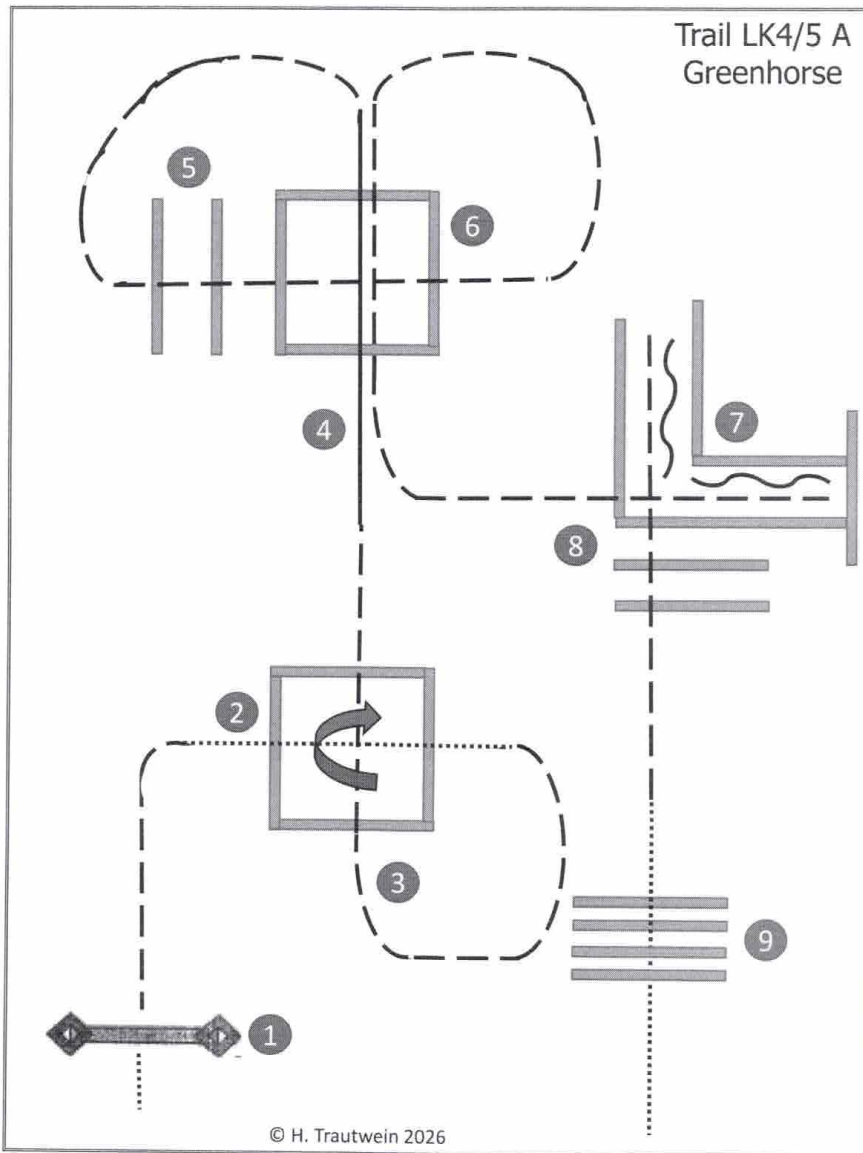

1. Gate
2. Jog, walk in, stop, 360° turn right, walk out
3. Jog over
4. Lope over (left or right lead)
5. Jog over
6. Jog over, jog in
7. Back up
8. Jog out
9. Walk over

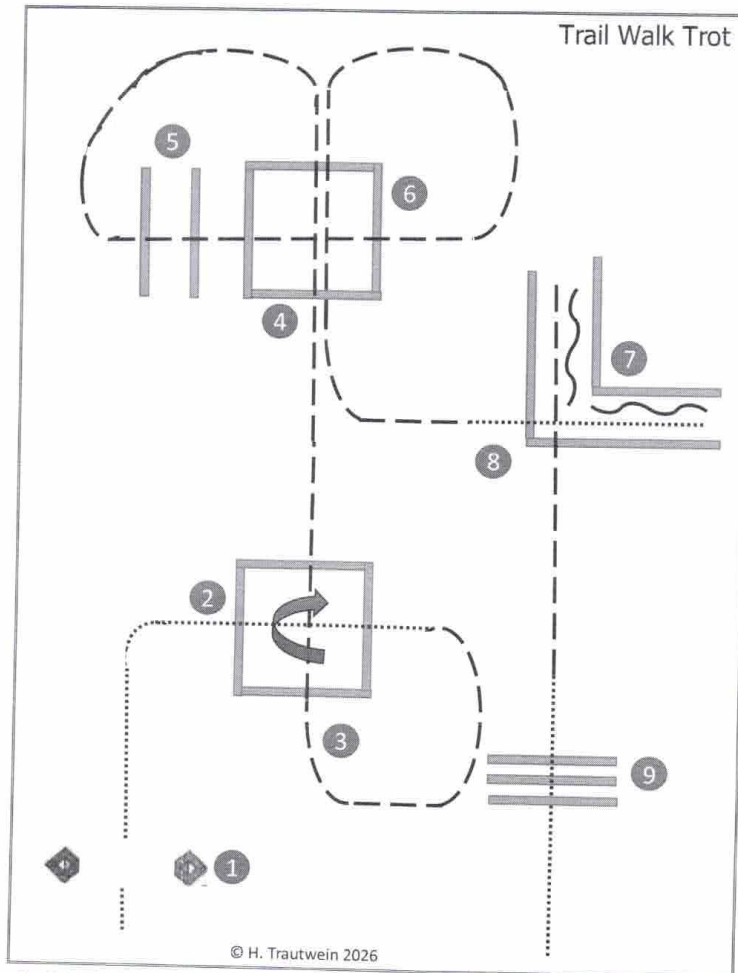

1. Gate durchreiten
2. Walk, walk in, stop, 360° turn right, walk out
3. Jog over
4. Jog over
5. Jog over
6. Jog over, ~~jog in~~ walk in
7. Back up
8. Jog out
9. Walk over

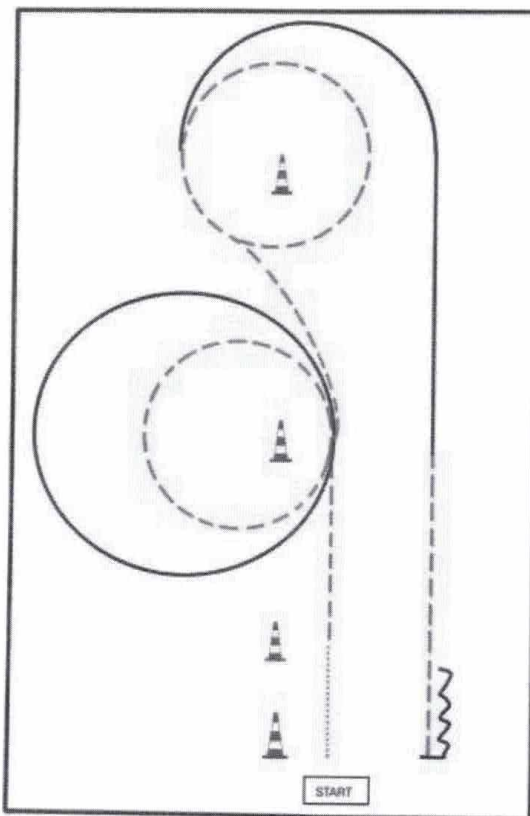

- BE READY AT MARKER
1. WALK
  2. JOG SMALL CIRCLE LEFT
  3. LOPE (LL)
  4. JOG, JOG SMALL CIRCLE RIGHT
  5. LOPE (RL)
  6. JOG
  7. STOP, BACK UP

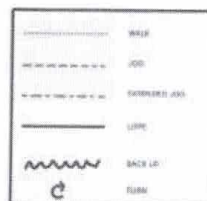

ERSTE WESTERNREITER UNION  
 PFERDESPORTVERBAND WESTERHOFEN



Patternübersicht:

- LK 1-3 Western Riding #6
- LK 1/2 Superhorse #2
  
- LK 4 Reining #15
- LK 1-3 Reining #6
- Z LK 1-3 Reining #2
  
- Greenhorse Ranch Riding #38
- Greenhorse Basics JUPF #5
  
- LK 1/2 A Ranch Riding #10
- LK 3A Ranch Riding #28
- LK 1-3 B Ranch Riding #28
- LK 4/5 A/B Ranch Riding #38
- Z LK 1-3 Ranch Riding #29
- Z LK 4/5 Ranch Riding #36