

# Trail Set 1 für C Turniere

## Pattern 1- 5

### Arenagröße mind. 20 x 40 m

Für TH-Pattern gelten folgende Abstände und Maße:

|                            |  |
|----------------------------|--|
| <b>WALK / WALK OVER</b>    | Abstand 40 - 60 cm • Erhöhung max. 30 cm<br>Bei Erhöhung muss der Abstand 60 cm betragen                                     |
| <b>JOG / JOG OVER</b>      | Abstand 90 - 105 cm • Erhöhung max. 20 cm  |
| <b>EXTENDED JOG</b>        | Abstand 105 - 125 cm   |
| <b>LOPE / LOPE OVER</b>    | Abstand 180 - 210 cm • Erhöhung max. 20 cm   |
| <b>EXTENDED LOPE</b>       | Abstand 210 - 225 cm   |
| <b>BACK UP</b>             | Abstand mind. 100 cm, Erhöhung max. 30 cm  |
| <b>SIDEPASS</b>            | Abstand in einer Gasse mind. 200 cm (ganzes Pferd),<br>mind. 60 cm (1 Beinpaar zwischen zwei Stangen)<br>Erhöhung max. 30 cm |
| <b>SERPENTINE WALK</b>     | Abstand mind. 200 cm   |
| <b>SERPENTINE JOG</b>      | Abstand mind. 250 cm   |
| <b>GATE</b>                | Breite der Öffnung mind. 250 cm  |
| <b>BRIDGE</b>              | Breite mind. 90 cm, Länge 250 cm   |
| <b>BRIDGE WITH RAILING</b> | Breite mind. 150 cm, Länge 250 cm  |
| <b>BOX</b>                 | Abstand 180 - 210 cm   |
| <b>JUMP</b>                | Erhöhung max. 45 cm  |

**Zwischen den Hindernissen sollte eine:**

Trabstrecke von mind. 10 m • Galoppstrecke von mind. 20 m

Der Durchmesser von Volten sollte für LK 1-3 folgende Mindestmaße betragen:  
Walk 5 m, Jog 8 m, Lope 8,5 m • für LK 4-5: Walk 5 m, Jog 10 m, Lope 12 m

Bei Kombinationen von Brücke/Schrittstangen bzw. Schrittstange/Brücke  
Sollte der mind. Abstand 120 cm, bei ausreichend Platz 180 cm betragen.

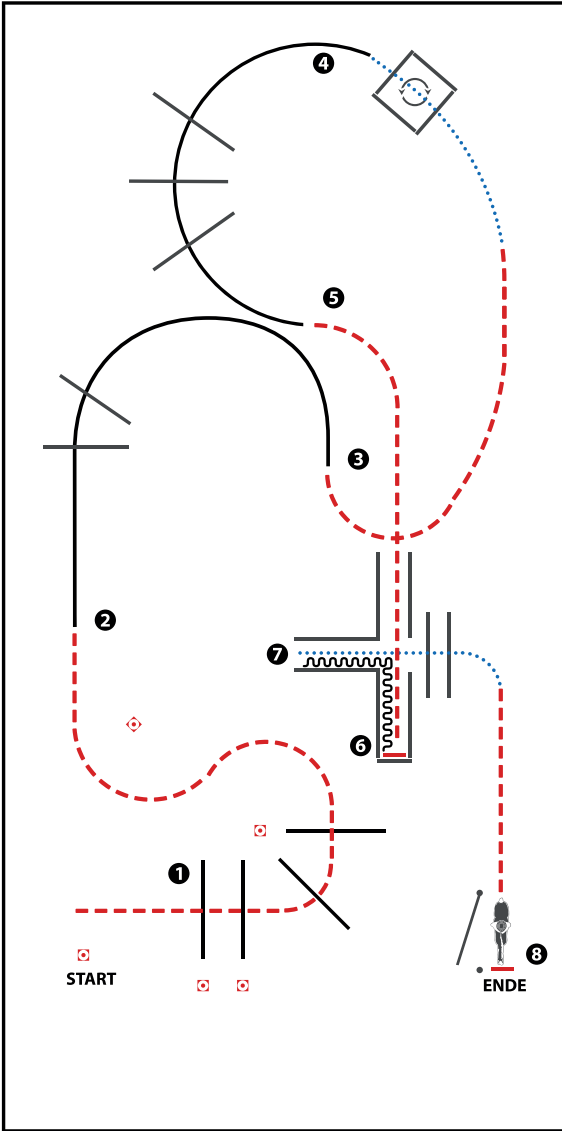

(Erhöhungen optional)

- 1) JOG OVER
- 2) LOPE OVER (RL)
- 3) JOG, WALK INTO BOX, 360° TURN EITHER WAY (LEFT OR RIGHT), WALK OUT
- 4) LOPE OVER (LL)
- 5) JOG INTO CHUTE, STOP
- 6) BACK UP, WALK OUT, WALK OVER
- 7) JOG, STOP
- 8) GATE

|  |  |
|--|--|
| WALK (SCHRITT)   |  |
| EXTENDED WALK  |  |
| JOG/TROT (TRAB)  |  |
| EXTENDED TROT  |  |
| LOPE (GALOPP)  |  |
| EXTENDED LOPE  |  |
| BACK UP (RÜCKWÄRTS)  |  |
| LEAD CHANGE SIMPLE OR FLYING (GALOPPWECHSEL EINFACH ODER FLIEGEND) |  |
| TURN (DREHUNG)   |  |
| ERSTE WESTREITER UNION   |  |

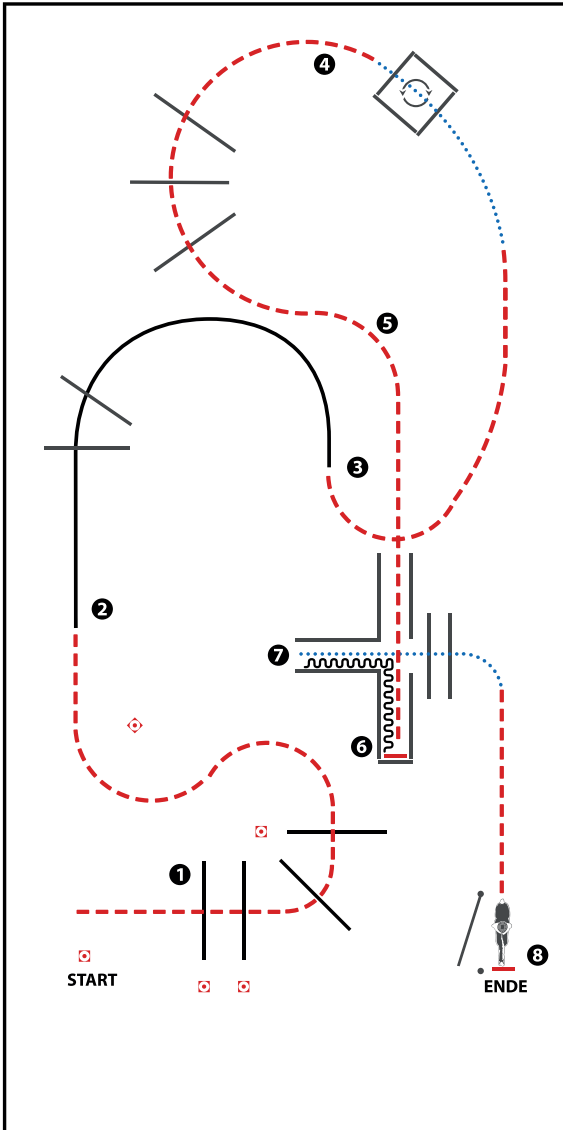

(Erhöhungen optional)

- 1) JOG OVER
- 2) LOPE OVER (RL)
- 3) JOG, WALK INTO BOX, 360° TURN EITHER WAY (LEFT OR RIGHT), WALK OUT
- 4) JOG OVER
- 5) JOG INTO CHUTE, STOP
- 6) BACK UP, WALK OUT, WALK OVER
- 7) JOG, STOP
- 8) GATE

|                                       |                               |
|---------------------------------------|-------------------------------|
| WALK (SCHRI TT)                       | .....                         |
| EXTENDED WALK                         | .....                         |
| JOG/TROT (TRAB)                       | -----                         |
| EXTENDED TROT                         | -----                         |
| LOPE (GALOPP)                         | —————                         |
| EXTENDED LOPE                         | —————                         |
| BACK UP (RÜCKWÄRTS)                   | ~~~~~                         |
| LEAD CHANGE SIMPLE OR FLYING          | ~~~~~                         |
| (GALOPPWECHSEL EINFACH ODER FLIEGEND) | ~~~~~                         |
| TURN (DREHUNG)                        | ⊠                             |
|                                       | ERSTE WESTREITER UNION        |
|                                       | FRANZÖSISCHES WESTREITVERBAND |

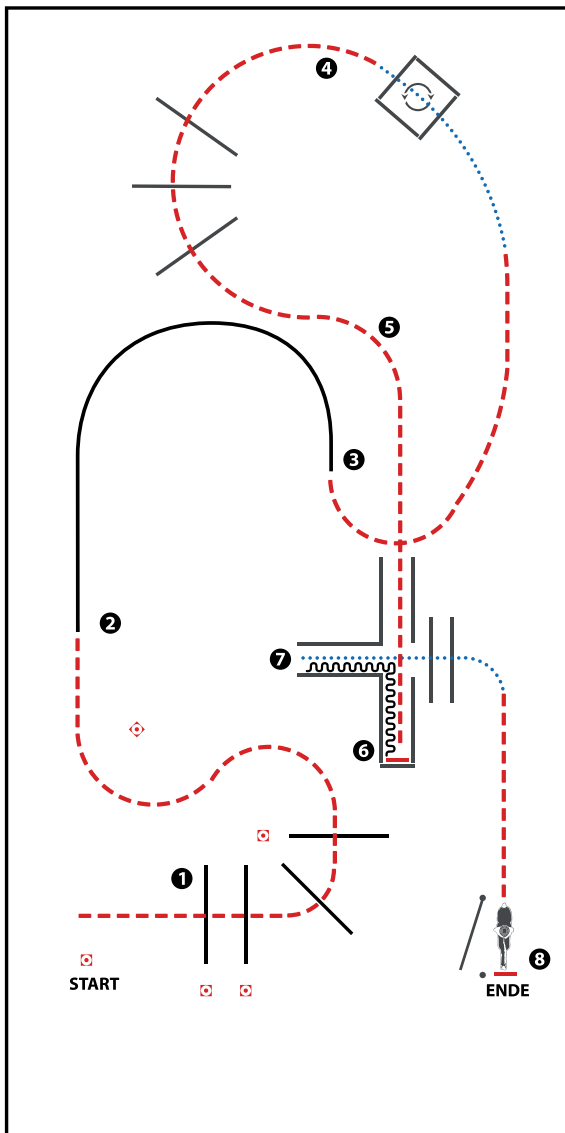

(Erhöhungen optional)

- 1) JOG OVER
- 2) LOPE (RL)
- 3) JOG, WALK INTO BOX, 360° TURN EITHER WAY (LEFT OR RIGHT), WALK OUT
- 4) JOG OVER
- 5) JOG INTO CHUTE, STOP
- 6) BACK UP, WALK OUT, WALK OVER
- 7) JOG, STOP
- 8) GATE

|  |       |
|--|-------|
| WALK (SCHRITT)   | ..... |
| EXTENDED WALK  | ..... |
| JOG/TROT (TRAB)  | ..... |
| EXTENDED TROT  | ..... |
| LOPE (GALOPP)  | ..... |
| EXTENDED LOPE  | ..... |
| BACK UP (RÜCKWÄRTS)  | ..... |
| LEAD CHANGE SIMPLE OR FLYING<br>(GALOPPWECHSEL EINFACH<br>ODER FLIEGEND) | ..... |
| TURN (DREHUNG)   | ..... |
| ERSTE WESTREITER UNION   | ..... |

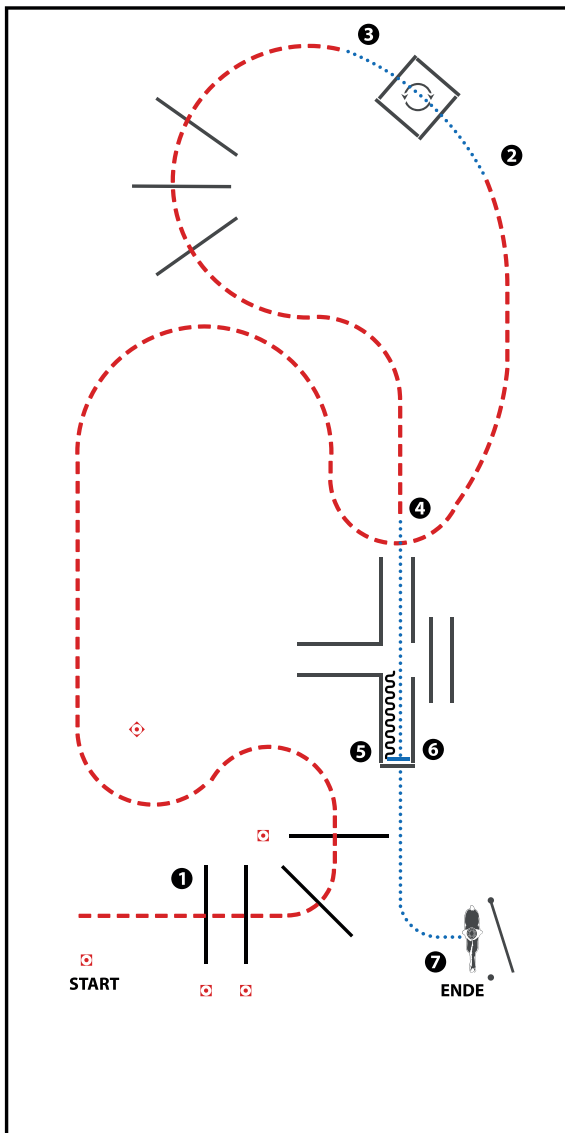

(Erhöhungen optional)

- 1) JOG OVER (Trabstangen)
- 2) WALK INTO BOX, 360° TURN EITHER WAY (LEFT OR RIGHT), WALK OUT (im Schritt in die Box, 360° Wendung links oder rechts, im Schritt aus der Box)
- 3) JOG OVER (Trabstangen)
- 4) WALK INTO CHUTE, STOP (im Schritt in die Gasse, Anhalten)
- 5) BACK UP (Rückwärts)
- 6) WALK OUT (im Schritt aus der Gasse)
- 7) GATE (Tor)

|  |       |
|--|-------|
| WALK (SCHRITT)   | ..... |
| EXTENDED WALK  | ..... |
| JOG/TROT (TRAB)  | ----- |
| EXTENDED TROT  | ----- |
| LOPE (GALOPP)  | ===== |
| EXTENDED LOPE  | ===== |
| BACK UP (RÜCKWÄRTS)  | ~~~~~ |
| LEAD CHANGE SIMPLE OR FLYING (GALOPPWECHSEL EINFACH ODER FLIEGEND) | ===== |
| TURN (DREHUNG)   | ◻     |
| ERSTE WESTREITER UNION   | ===== |
| PREISSPORTHORDE WESTREITER   | ===== |

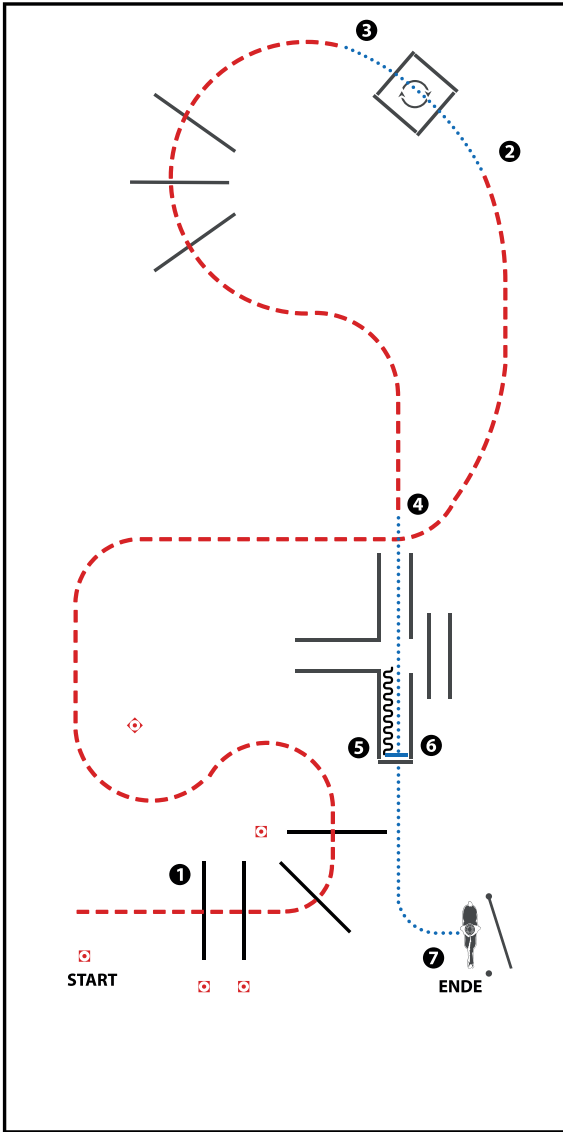

(Erhöhungen optional)

- 1) JOG OVER (Trabstangen)
- 2) WALK INTO BOX, 360° TURN RIGHT, WALK OUT  
(im Schritt in die Box, 360° Wendung rechts,  
im Schritt aus der Box)
- 3) JOG OVER (Trabstangen)
- 4) WALK INTO CHUTE, STOP (im Schritt in die Gasse, Anhalten)
- 5) BACK UP (Rückwärts)
- 6) WALK OUT (im Schritt aus der Gasse)
- 7) GATE (Tor)

|  |       |
|--|-------|
| WALK (SCHRITT)   | ..... |
| EXTENDED WALK  | ..... |
| JOG/TROT (TRAB)  | ----- |
| EXTENDED TROT  | ----- |
| LOPE (GALOPP)  | ===== |
| EXTENDED LOPE  | ===== |
| BACK UP (RÜCKWÄRTS)  | ~~~~~ |
| LEAD CHANGE SIMPLE OR FLYING<br>(GALOPPWECHSEL EINFACH<br>ODER FLIEGEND) | ===== |
| TURN (DREHUNG)   | ⤵     |
| ERSTE WESTREITER   | ===== |
| UNION  | ===== |
| FRANZÖSISCHER WESTREITER   | ===== |

# Trail Set 2 für C Turniere

## Pattern 1- 4

### Arenagröße mind. 20 x 40 m

Für TH-Pattern gelten folgende Abstände und Maße:

|                            |  |
|----------------------------|--|
| <b>WALK / WALK OVER</b>    | Abstand 40 - 60 cm • Erhöhung max. 30 cm<br>Bei Erhöhung muss der Abstand 60 cm betragen                                     |
| <b>JOG / JOG OVER</b>      | Abstand 90 - 105 cm • Erhöhung max. 20 cm  |
| <b>EXTENDED JOG</b>        | Abstand 105 - 125 cm   |
| <b>LOPE / LOPE OVER</b>    | Abstand 180 - 210 cm • Erhöhung max. 20 cm   |
| <b>EXTENDED LOPE</b>       | Abstand 210 - 225 cm   |
| <b>BACK UP</b>             | Abstand mind. 100 cm, Erhöhung max. 30 cm  |
| <b>SIDEPASS</b>            | Abstand in einer Gasse mind. 200 cm (ganzes Pferd),<br>mind. 60 cm (1 Beinpaar zwischen zwei Stangen)<br>Erhöhung max. 30 cm |
| <b>SERPENTINE WALK</b>     | Abstand mind. 200 cm   |
| <b>SERPENTINE JOG</b>      | Abstand mind. 250 cm   |
| <b>GATE</b>                | Breite der Öffnung mind. 250 cm  |
| <b>BRIDGE</b>              | Breite mind. 90 cm, Länge 250 cm   |
| <b>BRIDGE WITH RAILING</b> | Breite mind. 150 cm, Länge 250 cm  |
| <b>BOX</b>                 | Abstand 180 - 210 cm   |
| <b>JUMP</b>                | Erhöhung max. 45 cm  |

**Zwischen den Hindernissen sollte eine:**

Trabstrecke von mind. 10 m • Galoppstrecke von mind. 20 m

Der Durchmesser von Volten sollte für LK 1-3 folgende Mindestmaße betragen:  
Walk 5 m, Jog 8 m, Lope 8,5 m • für LK 4-5: Walk 5 m, Jog 10 m, Lope 12 m

Bei Kombinationen von Brücke/Schrittstangen bzw. Schrittstange/Brücke  
Sollte der mind. Abstand 120 cm, bei ausreichend Platz 180 cm betragen.

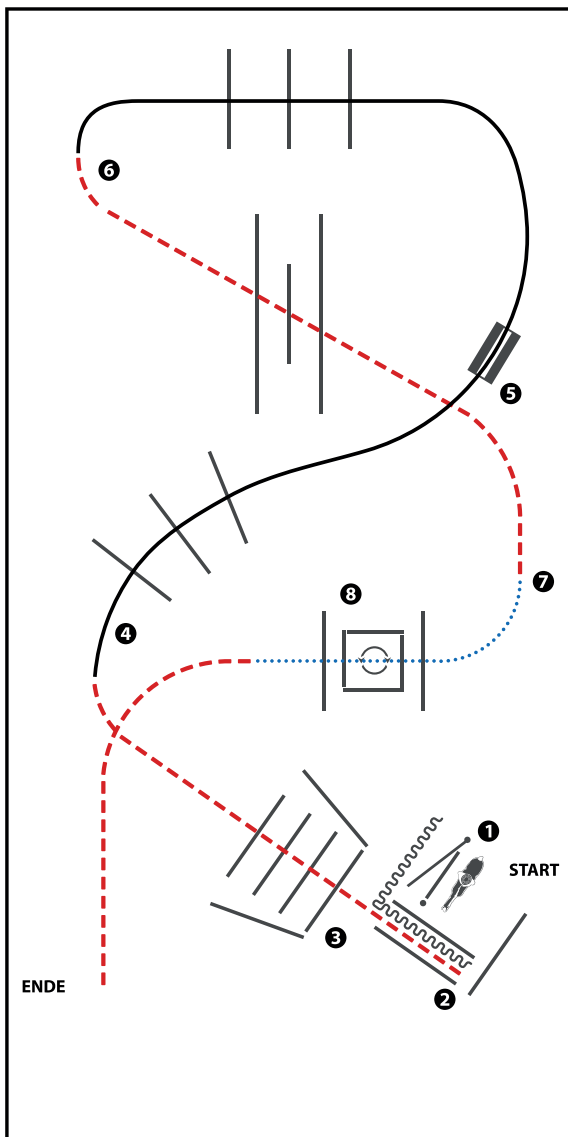

(Erhöhungen optional)

- 1) GATE
- 2) BACK UP
- 3) JOG OVER
- 4) LOPE OVER (RL)
- 5) LEAD CHANGE (SIMPLE OR FLYING), LOPE OVER (LL)
- 6) JOG OVER
- 7) WALK INTO BOX, 360° TURN EITHER WAY (LEFT OR RIGHT)
- 8) WALK OUT, JOG

|  |           |
|--|-----------|
| WALK (SCHRITT)   | .....     |
| EXTENDED WALK  | .....     |
| JOG/TROT (TRAB)  | - - - - - |
| EXTENDED TROT  | - - - - - |
| LOPE (GALOPP)  | —————     |
| EXTENDED LOPE  | —————     |
| BACK UP (RÜCKWÄRTS)  | ~~~~~     |
| LEAD CHANGE SIMPLE OR FLYING<br>(GALOPPWECHSEL EINFACH<br>ODER FLIEGEND) | —————     |
| TURN (DREHUNG)   | ⊙         |
| ERSTE  | ———       |
| WESTREITER   | ———       |
| UNION  | ———       |
| PREISGEFÜHRTE WETTBEWERBE  | ———       |

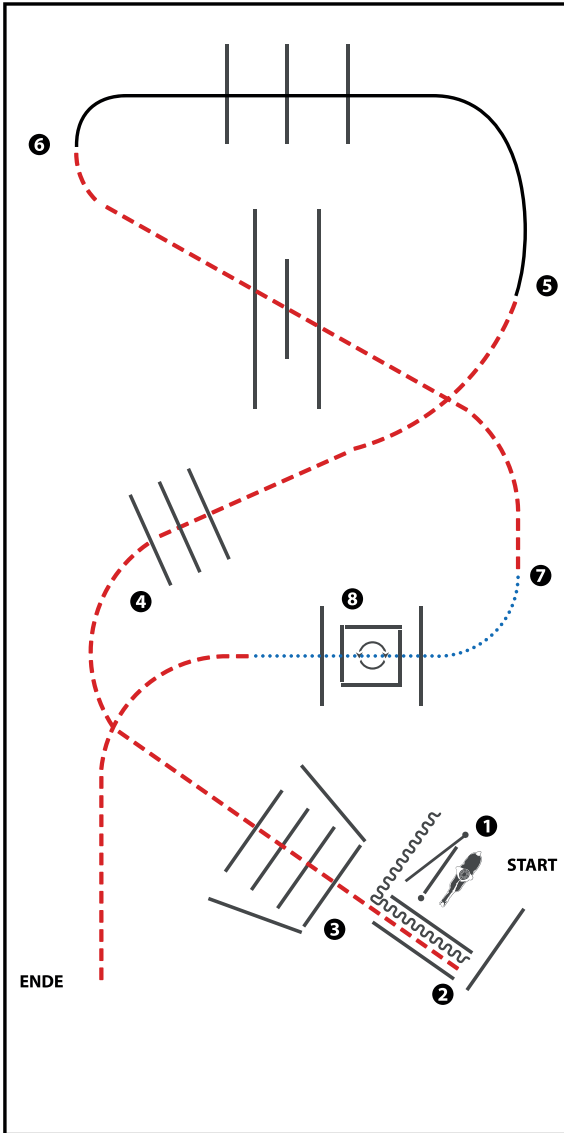

(Erhöhungen optional)

- 1) GATE
- 2) BACK UP
- 3) JOG OVER
- 4) JOG OVER
- 5) LOPE OVER (LL)
- 6) JOG OVER
- 7) WALK INTO BOX, 360° TURN EITHER WAY (LEFT OR RIGHT)
- 8) WALK OUT, JOG

|  |       |
|--|-------|
| WALK (SCHRI TT)  | ..... |
| EXTENDED WALK  | ..... |
| JOG/TROT (TRAB)  | ----- |
| EXTENDED TROT  | ----- |
| LOPE (GALOPP)  | ————— |
| EXTENDED LOPE  | ————— |
| BACK UP (RÜCKWÄRTS)  | ~~~~~ |
| LEAD CHANGE SIMPLE OR FLYING<br>(GALOPPWECHSEL EINFACH<br>ODER FLIEGEND) | ————— |
| TURN (DREHUNG)   | ⊙     |

ERSTE WESTREITER UNION

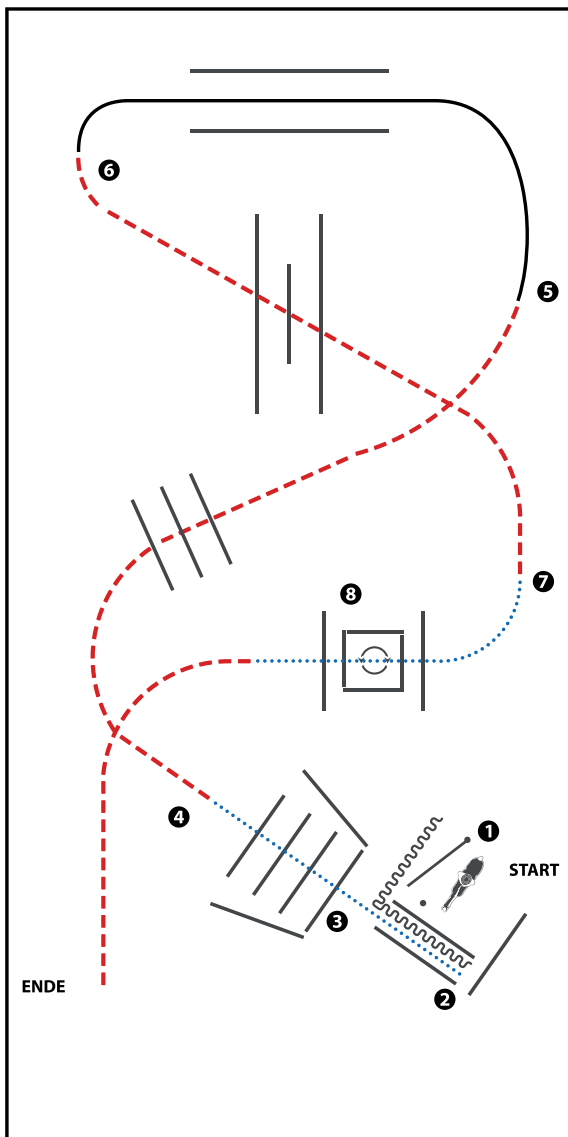

(Erhöhungen optional)

- 1) GATE
- 2) BACK UP
- 3) WALK OVER
- 4) JOG OVER
- 5) LOPE (LL)
- 6) JOG OVER
- 7) WALK INTO BOX, 360° TURN EITHER WAY (LEFT OR RIGHT)
- 8) WALK OUT, JOG

|                                       |       |
|---------------------------------------|-------|
| WALK (SCHRI TT)                       | ..... |
| EXTENDED WALK                         | ..... |
| JOG/TROT (TRAB)                       | ----- |
| EXTENDED TROT                         | ----- |
| LOPE (GALOPP)                         | ===== |
| EXTENDED LOPE                         | ===== |
| BACK UP (RÜCKWÄRTS)                   | ~~~~~ |
| LEAD CHANGE SIMPLE OR FLYING          | ~~~~~ |
| (GALOPPWECHSEL EINFACH ODER FLIEGEND) | ~~~~~ |
| TURN (DREHUNG)                        | ⊞     |
| ERSTE                                 |       |
| WESTREITER                            |       |
| UNION                                 |       |
| FRANZÖSISCHES WESTREITERTUM           |       |

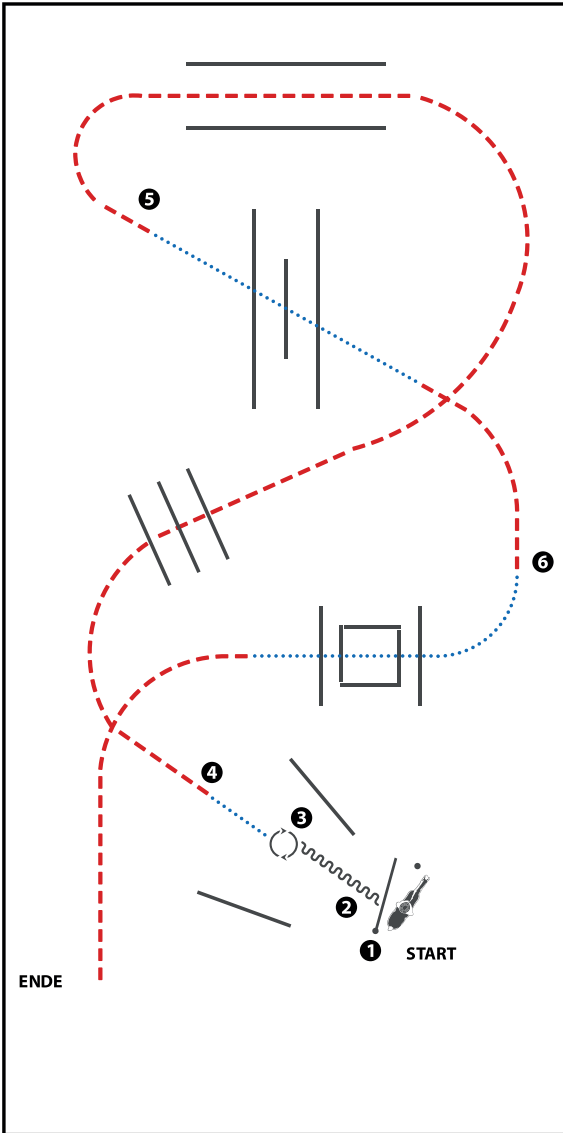

(Erhöhungen optional)

- 1) GATE (Tor)
- 2) BACK UP (Rückwärts)
- 3) 180° TURN RIGHT (180° Wendung rechts)
- 4) WALK, JOG OVER (Schritt, Trabstangen)
- 5) WALK OVER, JOG (Schrittstangen, Trab)
- 6) WALK OVER, JOG (Schrittstangen, Trab)

|                                       |       |
|---------------------------------------|-------|
| WALK (SCHRI TT)                       | ..... |
| EXTENDED WALK                         | ----- |
| JOG/TROT (TRAB)                       | ..... |
| EXTENDED TROT                         | ----- |
| LOPE (GALOPP)                         | ————— |
| EXTENDED LOPE                         | ————— |
| BACK UP (RÜCKWÄRTS)                   | ~~~~~ |
| LEAD CHANGE SIMPLE OR FLYING          | ~~~~~ |
| (GALOPPWECHSEL EINFACH ODER FLIEGEND) | ~~~~~ |
| TURN (DREHUNG)                        | ⊙     |
| ERSTE WESTREITER                      | ———   |
| UNION                                 | ———   |
| PREISGRIFFWECHSEL                     | ~~~~~ |

# Trail Set 3 für C Turniere

## Pattern 1- 4

### Arenagröße mind. 20 x 40 m

Für TH-Pattern gelten folgende Abstände und Maße:

|                            |  |
|----------------------------|--|
| <b>WALK / WALK OVER</b>    | Abstand 40 - 60 cm • Erhöhung max. 30 cm<br>Bei Erhöhung muss der Abstand 60 cm betragen                                     |
| <b>JOG / JOG OVER</b>      | Abstand 90 - 105 cm • Erhöhung max. 20 cm  |
| <b>EXTENDED JOG</b>        | Abstand 105 - 125 cm   |
| <b>LOPE / LOPE OVER</b>    | Abstand 180 - 210 cm • Erhöhung max. 20 cm   |
| <b>EXTENDED LOPE</b>       | Abstand 210 - 225 cm   |
| <b>BACK UP</b>             | Abstand mind. 100 cm, Erhöhung max. 30 cm  |
| <b>SIDEPASS</b>            | Abstand in einer Gasse mind. 200 cm (ganzes Pferd),<br>mind. 60 cm (1 Beinpaar zwischen zwei Stangen)<br>Erhöhung max. 30 cm |
| <b>SERPENTINE WALK</b>     | Abstand mind. 200 cm   |
| <b>SERPENTINE JOG</b>      | Abstand mind. 250 cm   |
| <b>GATE</b>                | Breite der Öffnung mind. 250 cm  |
| <b>BRIDGE</b>              | Breite mind. 90 cm, Länge 250 cm   |
| <b>BRIDGE WITH RAILING</b> | Breite mind. 150 cm, Länge 250 cm  |
| <b>BOX</b>                 | Abstand 180 - 210 cm   |
| <b>JUMP</b>                | Erhöhung max. 45 cm  |

**Zwischen den Hindernissen sollte eine:**

Trabstrecke von mind. 10 m • Galoppstrecke von mind. 20 m

Der Durchmesser von Volten sollte für LK 1-3 folgende Mindestmaße betragen:  
Walk 5 m, Jog 8 m, Lope 8,5 m • für LK 4-5: Walk 5 m, Jog 10 m, Lope 12 m

Bei Kombinationen von Brücke/Schrittstangen bzw. Schrittstange/Brücke  
Sollte der mind. Abstand 120 cm, bei ausreichend Platz 180 cm betragen.

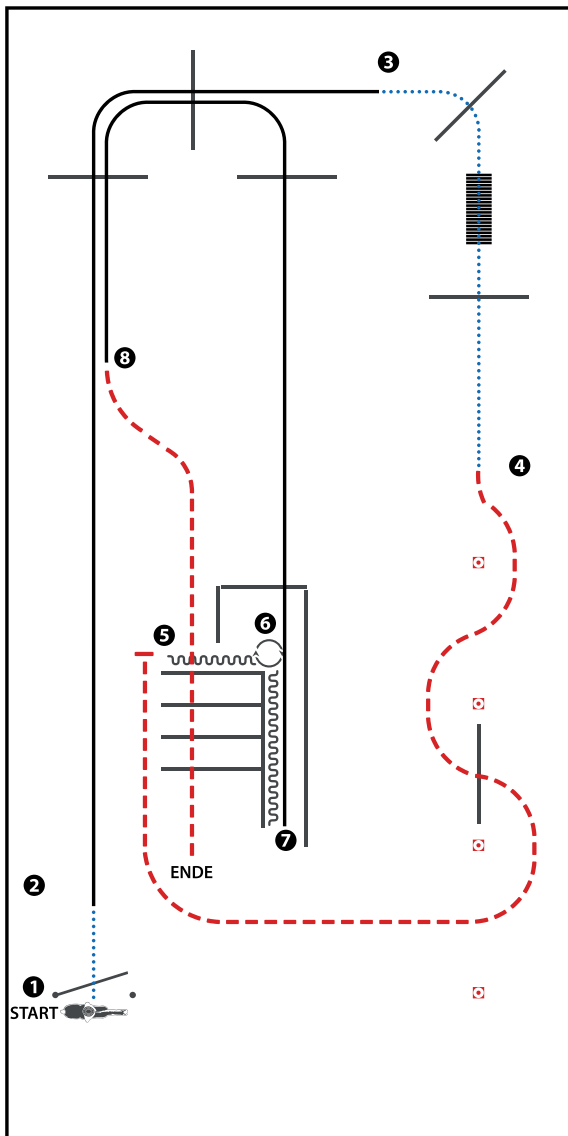

(Erhöhungen optional)

- 1) GATE, WALK
- 2) LOPE OVER (RL)
- 3) WALK OVER, BRIDGE, WALK OVER
- 4) JOG SERPENTINE, JOG OVER, STOP
- 5) BACK UP
- 6) 45° TURN RIGHT, BACK UP
- 7) LOPE OUT (LL), LOPE OVER (LL)
- 8) JOG OVER

|  |                        |
|--|------------------------|
| WALK (SCHRITT)   |                        |
| EXTENDED WALK  |                        |
| JOG/TROT (TRAB)  |                        |
| EXTENDED TROT  |                        |
| LOPE (GALOPP)  |                        |
| EXTENDED LOPE  |                        |
| BACK UP (RÜCKWÄRTS)  |                        |
| LEAD CHANGE SIMPLE OR FLYING<br>(GALOPPWECHSEL EINFACH<br>ODER FLIEGEND) |                        |
| TURN (DREHUNG)   |                        |
|  | ERSTE WESTREITER UNION |
|  |                        |

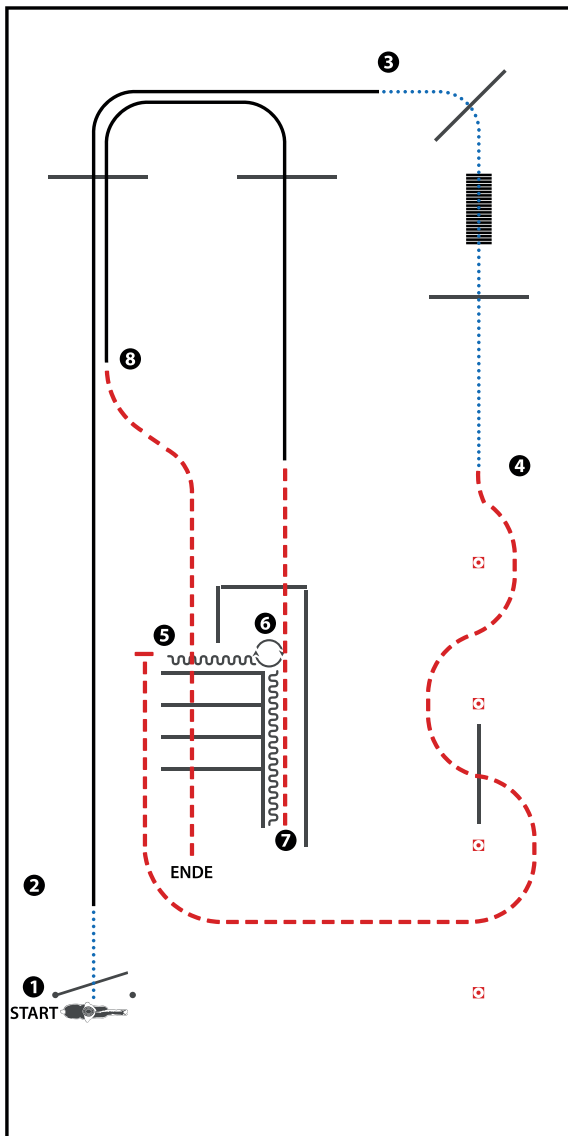

(Erhöhungen optional)

- 1) GATE, WALK
- 2) LOPE OVER (RL)
- 3) WALK OVER, BRIDGE, WALK OVER
- 4) JOG SERPENTINE, JOG OVER, STOP
- 5) BACK UP
- 6) 90° TURN RIGHT, BACK UP
- 7) JOG OUT, LOPE OVER (LL)
- 8) JOG OVER

|  |  |
|--|--|
| WALK (SCHRITT)   |  |
| EXTENDED WALK  |  |
| JOG/TROT (TRAB)  |  |
| EXTENDED TROT  |  |
| LOPE (GALOPP)  |  |
| EXTENDED LOPE  |  |
| BACK UP (RÜCKWÄRTS)  |  |
| LEAD CHANGE SIMPLE OR FLYING<br>(GALOPPWECHSEL EINFACH<br>ODER FLIEGEND) |  |
| TURN (DREHUNG)   |  |
| ERSTE WESTREITER UNION   |  |

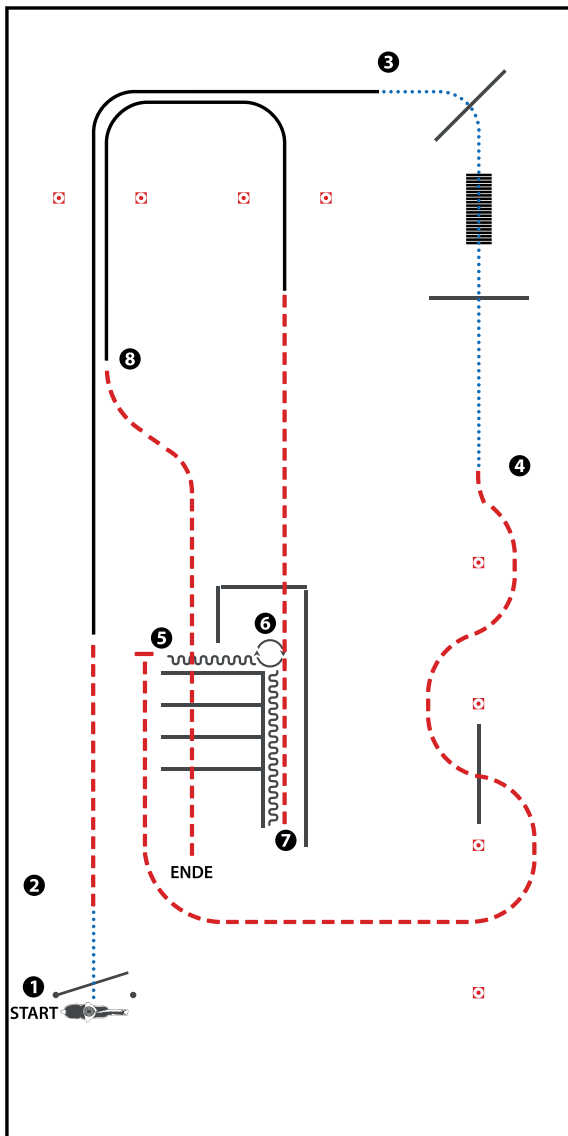

(Erhöhungen optional)

- 1) GATE, WALK
- 2) JOG, LOPE (RL)
- 3) WALK OVER, BRIDGE, WALK OVER
- 4) JOG SERPENTINE, JOG OVER, STOP
- 5) BACK UP
- 6) 90° TURN RIGHT, BACK UP
- 7) JOG OUT, LOPE (LL)
- 8) JOG OVER

|  |  |
|--|--|
| WALK (SCHRITT)   |  |
| EXTENDED WALK  |  |
| JOG/TROT (TRAB)  |  |
| EXTENDED TROT  |  |
| LOPE (GALOPP)  |  |
| EXTENDED LOPE  |  |
| BACK UP (RÜCKWÄRTS)  |  |
| LEAD CHANGE SIMPLE OR FLYING<br>(GALOPPWECHSEL EINFACH<br>ODER FLIEGEND) |  |
| TURN (DREHUNG)   |  |
| ERSTE WESTREITER UNION   |  |

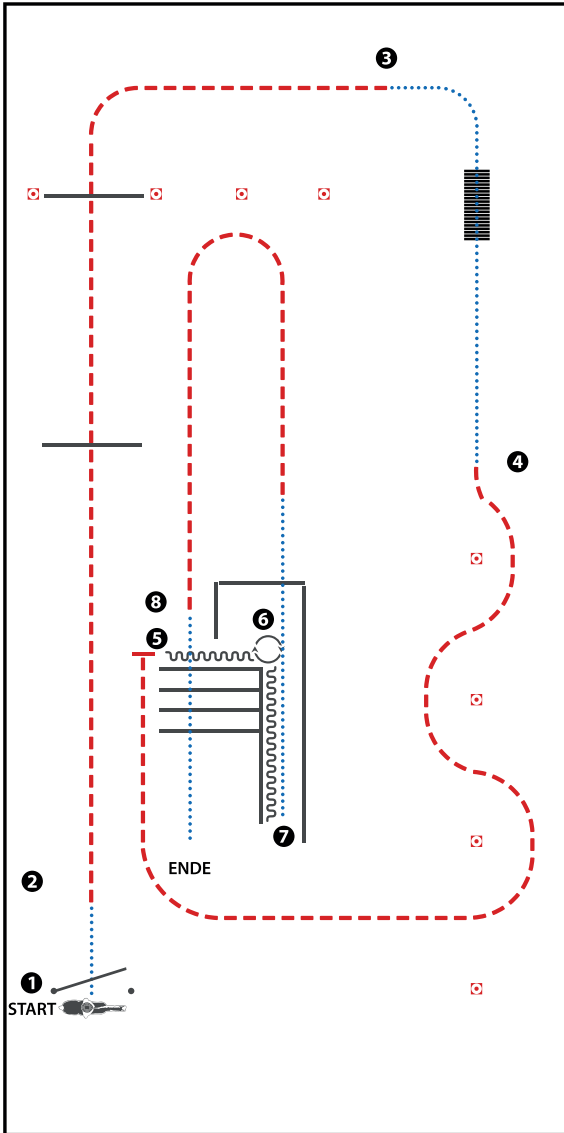

(Gate/Tor optional)

- 1) GATE, WALK (Tor, Schritt)
- 2) JOG OVER (Trabstangen)
- 3) WALK, BRIGDE (Schritt, Brücke)
- 4) JOG SERPENTINE, STOP (Trab Slalom, Anhalten)
- 5) BACK UP (Rückwärts)
- 6) 90° TURN RIGHT, BACK UP (90° Wendung rechts, Rückwärts)
- 7) WALK OUT, JOG (Schritt aus der Gasse, Trab)
- 8) WALK OVER (Schrittstangen)

|  |                        |
|--|------------------------|
| WALK (SCHRI TT)  | .....                  |
| EXTENDED WALK  | .....                  |
| JOG/TROT (TRAB)  | -----                  |
| EXTENDED TROT  | -----                  |
| LOPE (GALOPP)  | =====                  |
| EXTENDED LOPE  | =====                  |
| BACK UP (RÜCKWÄRTS)  | ~~~~~                  |
| LEAD CHANGE SIMPLE OR FLYING<br>(GALOPPWECHSEL EINFACH<br>ODER FLIEGEND) | =====                  |
| TURN (DREHUNG)   | ⤵                      |
|  | ERSTE WESTREITER UNION |

# Trail Set 4 für C Turniere

## Pattern 1- 5

### Arenagröße mind. 20 x 40 m

Für TH-Pattern gelten folgende Abstände und Maße:

|                            |  |
|----------------------------|--|
| <b>WALK / WALK OVER</b>    | Abstand 40 - 60 cm • Erhöhung max. 30 cm<br>Bei Erhöhung muss der Abstand 60 cm betragen                                     |
| <b>JOG / JOG OVER</b>      | Abstand 90 - 105 cm • Erhöhung max. 20 cm  |
| <b>EXTENDED JOG</b>        | Abstand 105 - 125 cm   |
| <b>LOPE / LOPE OVER</b>    | Abstand 180 - 210 cm • Erhöhung max. 20 cm   |
| <b>EXTENDED LOPE</b>       | Abstand 210 - 225 cm   |
| <b>BACK UP</b>             | Abstand mind. 100 cm, Erhöhung max. 30 cm  |
| <b>SIDEPASS</b>            | Abstand in einer Gasse mind. 200 cm (ganzes Pferd),<br>mind. 60 cm (1 Beinpaar zwischen zwei Stangen)<br>Erhöhung max. 30 cm |
| <b>SERPENTINE WALK</b>     | Abstand mind. 200 cm   |
| <b>SERPENTINE JOG</b>      | Abstand mind. 250 cm   |
| <b>GATE</b>                | Breite der Öffnung mind. 250 cm  |
| <b>BRIDGE</b>              | Breite mind. 90 cm, Länge 250 cm   |
| <b>BRIDGE WITH RAILING</b> | Breite mind. 150 cm, Länge 250 cm  |
| <b>BOX</b>                 | Abstand 180 - 210 cm   |
| <b>JUMP</b>                | Erhöhung max. 45 cm  |

**Zwischen den Hindernissen sollte eine:**

Trabstrecke von mind. 10 m • Galoppstrecke von mind. 20 m

Der Durchmesser von Volten sollte für LK 1-3 folgende Mindestmaße betragen:  
Walk 5 m, Jog 8 m, Lope 8,5 m • für LK 4-5: Walk 5 m, Jog 10 m, Lope 12 m

Bei Kombinationen von Brücke/Schrittstangen bzw. Schrittstange/Brücke  
Sollte der mind. Abstand 120 cm, bei ausreichend Platz 180 cm betragen.

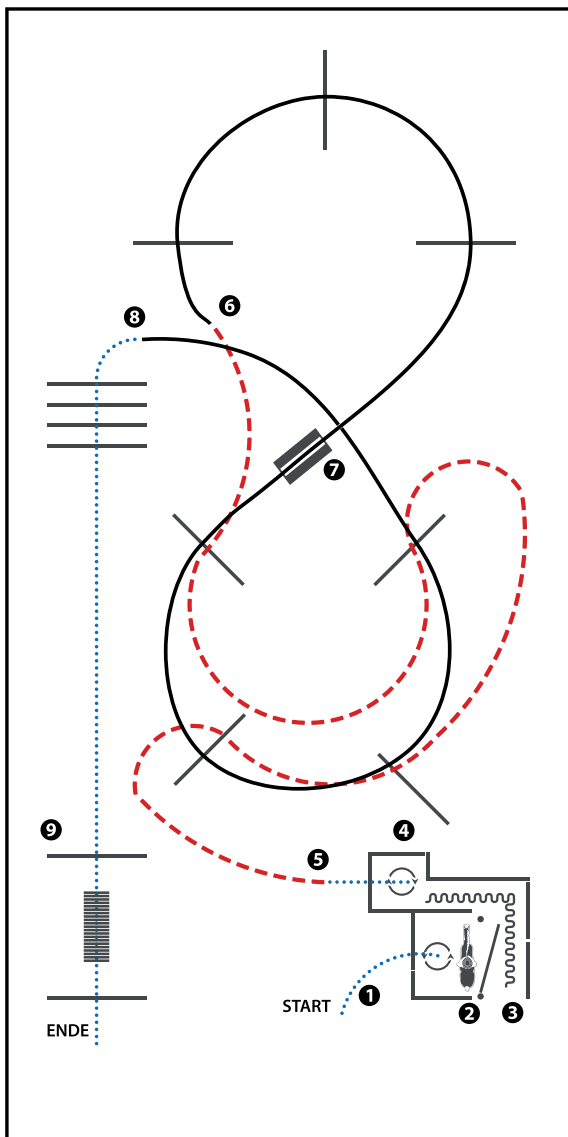

(Erhöhungen optional)

- 1) WALK IN, 450° TURN LEFT
- 2) GATE
- 3) BACK UP
- 4) 180° TURN RIGHT, WALK OUT
- 5) JOG OVER
- 6) LOPE OVER (RL)
- 7) LEAD CHANGE (FLYING OR SIMPLE), LOPE OVER (LL)
- 8) WALK OVER
- 9) WALK OVER, BRIDGE, WALK OVER

|  |       |
|--|-------|
| WALK (SCHRITT)   | ..... |
| EXTENDED WALK  | ..... |
| JOG/TROT (TRAB)  | ..... |
| EXTENDED TROT  | ..... |
| LOPE (GALOPP)  | ..... |
| EXTENDED LOPE  | ..... |
| BACK UP (RÜCKWÄRTS)  | ..... |
| LEAD CHANGE SIMPLE OR FLYING<br>(GALOPPWECHSEL EINFACH<br>ODER FLIEGEND) | ..... |
| TURN (DREHUNG)   | ..... |
| ERSTE WESTREITER UNION   | ..... |

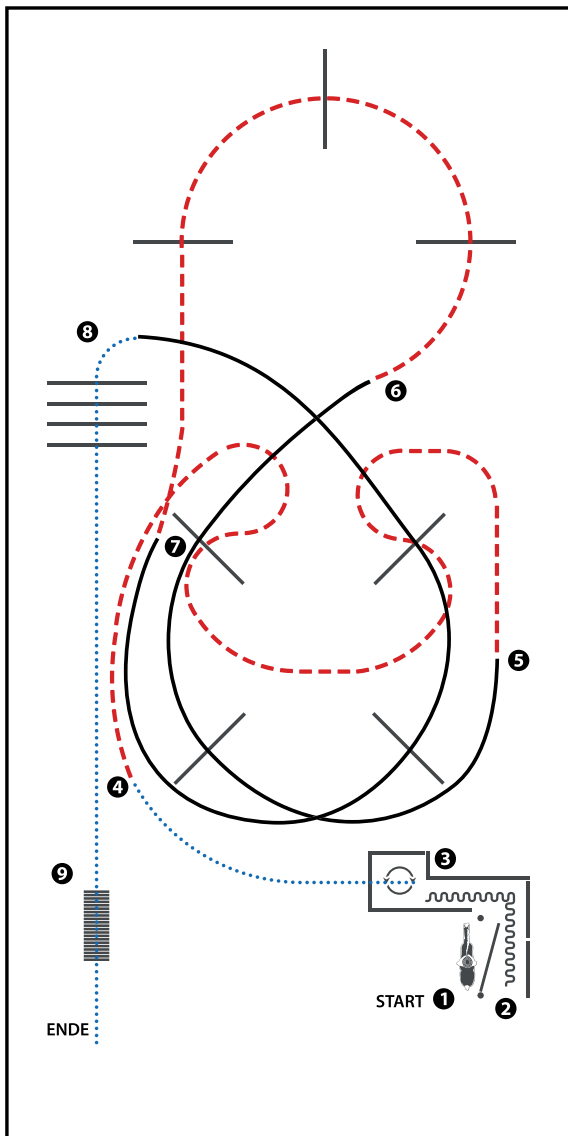

(Erhöhungen optional)

- 1) GATE
- 2) BACK UP
- 3) 180° TURN EITHER WAY (LEFT OR RIGHT), WALK OUT
- 4) JOG OVER
- 5) LOPE OVER (RL)
- 6) JOG OVER
- 7) LOPE OVER (LL)
- 8) WALK OVER
- 9) BRIDGE

|  |           |
|--|-----------|
| WALK (SCHRITT)   | .....     |
| EXTENDED WALK  | .....     |
| JOG/TROT (TRAB)  | - - - - - |
| EXTENDED TROT  | - - - - - |
| LOPE (GALOPP)  | —————     |
| EXTENDED LOPE  | —————     |
| BACK UP (RÜCKWÄRTS)  | ~~~~~     |
| LEAD CHANGE SIMPLE OR FLYING<br>(GALOPPWECHSEL EINFACH<br>ODER FLIEGEND) | ~~~~~     |
| TURN (DREHUNG)   | ⊙         |

ERSTE WESTREITER UNION  
  
PREISPROGRAMM 2024

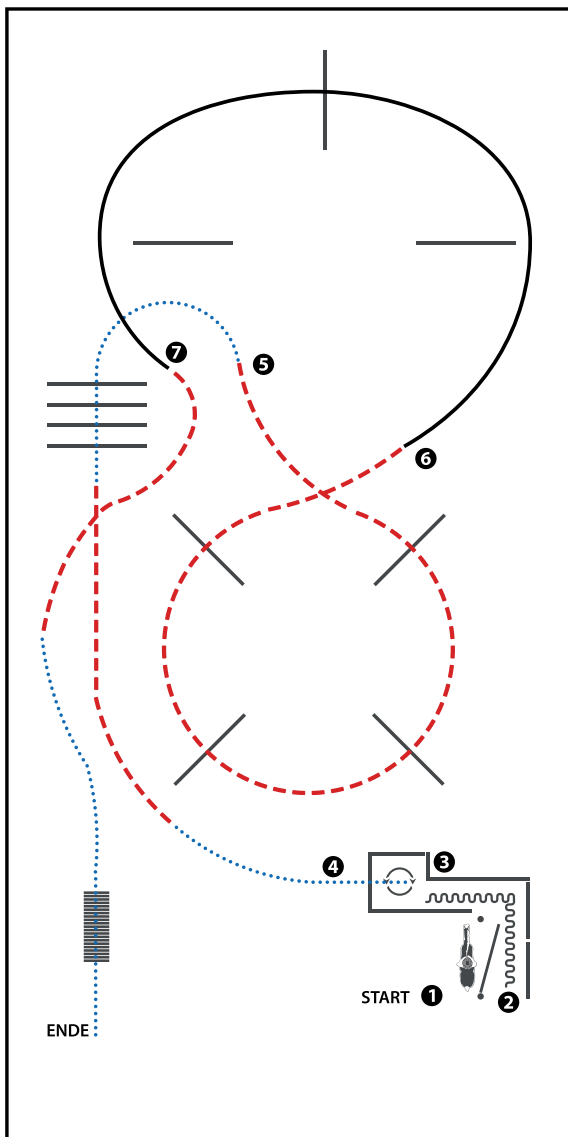

(Erhöhungen optional)

- 1) GATE
- 2) BACK UP
- 3) 180° TURN EITHER WAY (LEFT OR RIGHT)
- 4) WALK OUT, JOG, WALK OVER
- 5) JOG OVER
- 6) LOPE OVER (LL)
- 7) JOG, WALK, BRIDGE

|  |       |
|--|-------|
| WALK (SCHRITT)   | ..... |
| EXTENDED WALK  | ..... |
| JOG/TROT (TRAB)  | ----- |
| EXTENDED TROT  | ----- |
| LOPE (GALOPP)  | ===== |
| EXTENDED LOPE  | ===== |
| BACK UP (RÜCKWÄRTS)  | ~~~~~ |
| LEAD CHANGE SIMPLE OR FLYING<br>(GALOPPWECHSEL EINFACH<br>ODER FLIEGEND) | ===== |
| TURN (DREHUNG)   | ⤵     |
| ERSTE  | ----- |
| WESTERREITER   | ----- |
| UNION  | ----- |
| PREISGRIFFWECHSEL  | ----- |



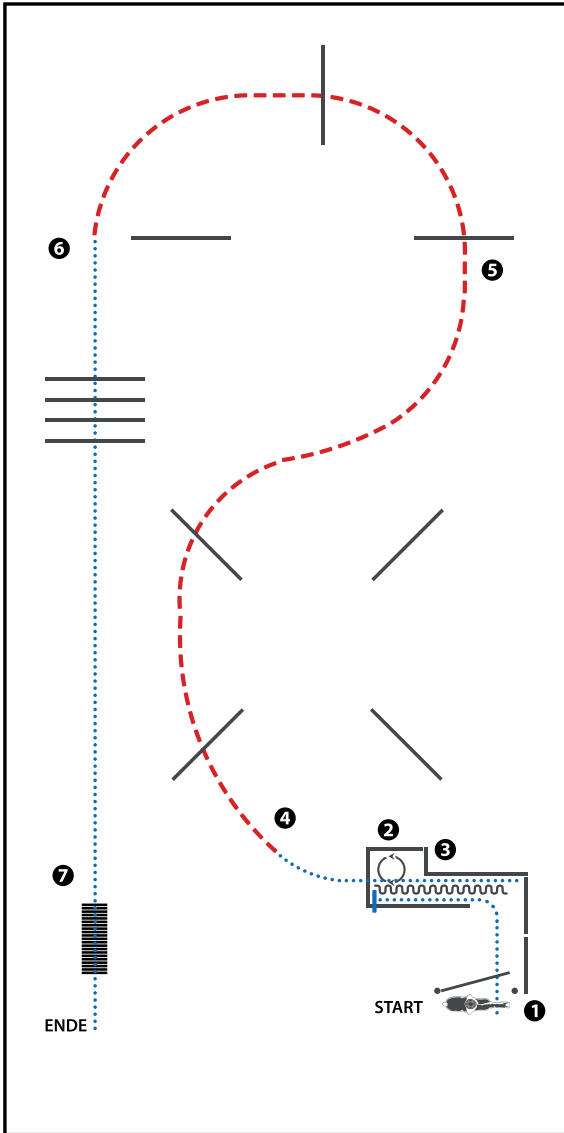

(Erhöhungen optional)

- 1) GATE, WALK IN, STOP (Tor, im Schritt in die Gasse, Anhalten)
- 2) 360° TURN RIGHT (360° Wendung rechts)
- 3) BACK UP, WALK OUT (Rückwärts, im Schritt aus der Gasse)
- 4) JOG OVER (Trabstangen)
- 5) JOG OVER (Trabstangen)
- 6) WALK OVER (Schrittstangen)
- 7) BRIDGE (Brücke)

|  |  |
|--|--|
| WALK (SCHRI TT)  |  |
| EXTENDED WALK  |  |
| JOG/TROT (TRAB)  |  |
| EXTENDED TROT  |  |
| LOPE (GALOPP)  |  |
| EXTENDED LOPE  |  |
| BACK UP (RÜCKWÄRTS)  |  |
| LEAD CHANGE SIMPLE OR FLYING<br>(GALOPPWECHSEL EINFACH<br>ODER FLIEGEND) |  |
| TURN (DREHUNG)   |  |

ERSTE WESTREITER UNION

# Trail Set 5 für C Turniere

## Pattern 1- 5

### Arenagröße mind. 20 x 40 m

Für TH-Pattern gelten folgende Abstände und Maße:

|                            |  |
|----------------------------|--|
| <b>WALK / WALK OVER</b>    | Abstand 40 - 60 cm • Erhöhung max. 30 cm<br>Bei Erhöhung muss der Abstand 60 cm betragen                                     |
| <b>JOG / JOG OVER</b>      | Abstand 90 - 105 cm • Erhöhung max. 20 cm  |
| <b>EXTENDED JOG</b>        | Abstand 105 - 125 cm   |
| <b>LOPE / LOPE OVER</b>    | Abstand 180 - 210 cm • Erhöhung max. 20 cm   |
| <b>EXTENDED LOPE</b>       | Abstand 210 - 225 cm   |
| <b>BACK UP</b>             | Abstand mind. 100 cm, Erhöhung max. 30 cm  |
| <b>SIDEPASS</b>            | Abstand in einer Gasse mind. 200 cm (ganzes Pferd),<br>mind. 60 cm (1 Beinpaar zwischen zwei Stangen)<br>Erhöhung max. 30 cm |
| <b>SERPENTINE WALK</b>     | Abstand mind. 200 cm   |
| <b>SERPENTINE JOG</b>      | Abstand mind. 250 cm   |
| <b>GATE</b>                | Breite der Öffnung mind. 250 cm  |
| <b>BRIDGE</b>              | Breite mind. 90 cm, Länge 250 cm   |
| <b>BRIDGE WITH RAILING</b> | Breite mind. 150 cm, Länge 250 cm  |
| <b>BOX</b>                 | Abstand 180 - 210 cm   |
| <b>JUMP</b>                | Erhöhung max. 45 cm  |

**Zwischen den Hindernissen sollte eine:**

Trabstrecke von mind. 10 m • Galoppstrecke von mind. 20 m

Der Durchmesser von Volten sollte für LK 1-3 folgende Mindestmaße betragen:  
Walk 5 m, Jog 8 m, Lope 8,5 m • für LK 4-5: Walk 5 m, Jog 10 m, Lope 12 m

Bei Kombinationen von Brücke/Schrittstangen bzw. Schrittstange/Brücke  
Sollte der mind. Abstand 120 cm, bei ausreichend Platz 180 cm betragen.

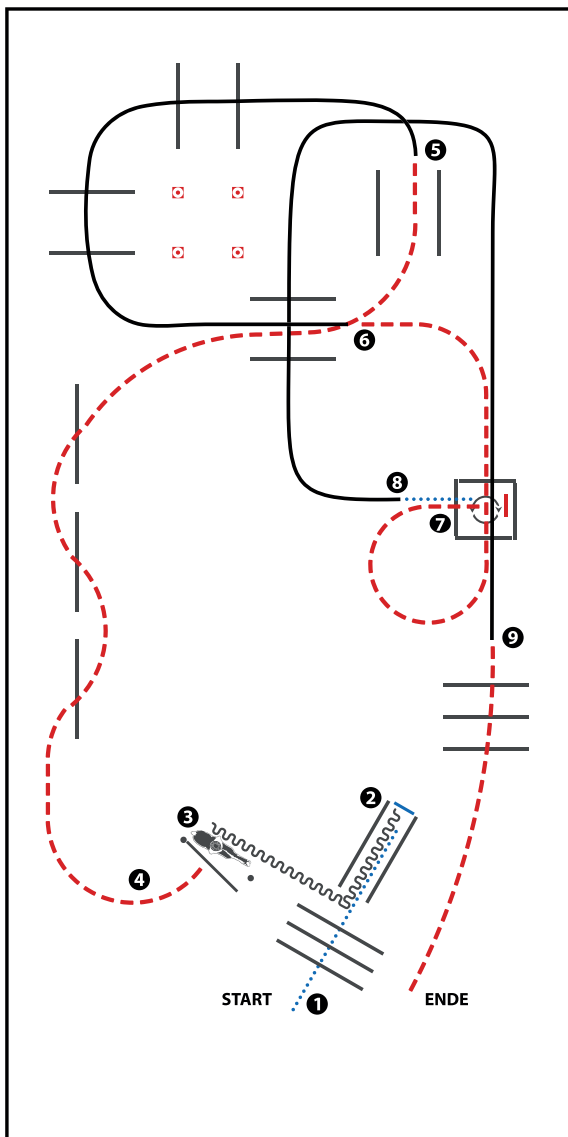

(Erhöhungen optional)

- 1) WALK OVER, WALK INTO CHUTE, STOP
- 2) BACK UP
- 3) GATE
- 4) JOG OVER
- 5) LOPE OVER (LL)
- 6) JOG OVER, JOG INTO BOX, STOP
- 7) 540° TURN EITHER WAY (LEFT OR RIGHT), WALK OUT
- 8) LOPE OVER (RL)
- 9) JOG OVER

|  |       |
|--|-------|
| WALK (SCHRITT)   | ..... |
| EXTENDED WALK  | ..... |
| JOG/TROT (TRAB)  | ..... |
| EXTENDED TROT  | ..... |
| LOPE (GALOPP)  | ————— |
| EXTENDED LOPE  | ————— |
| BACK UP (RÜCKWÄRTS)  | ~~~~~ |
| LEAD CHANGE SIMPLE OR FLYING<br>(GALOPPWECHSEL EINFACH<br>ODER FLIEGEND) | ————— |
| TURN (DREHUNG)   | ⤵     |

ERSTE WESTREITER UNION

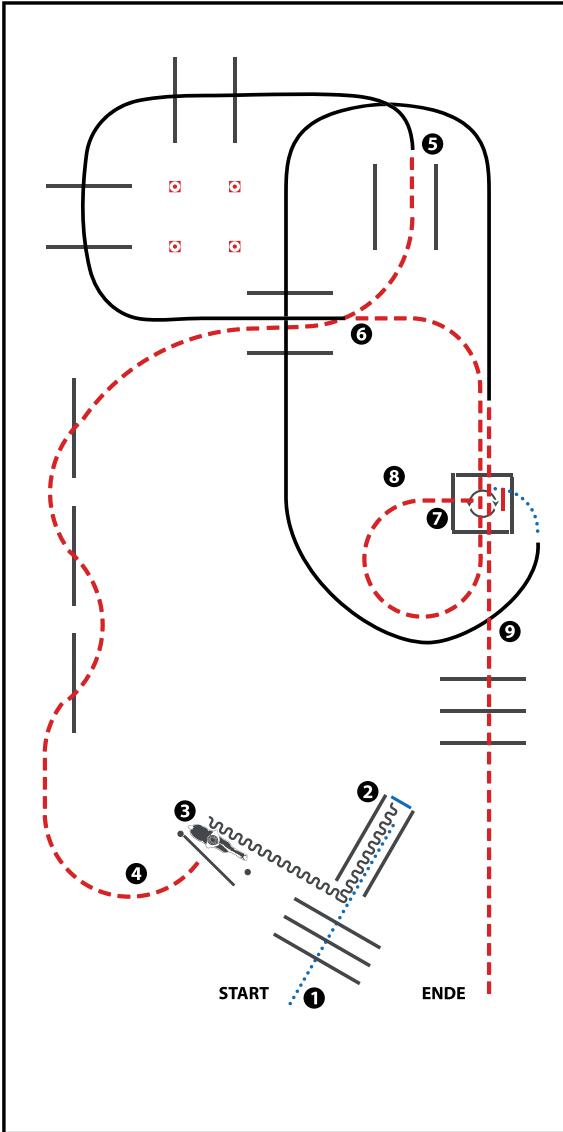

(Erhöhungen optional)

- 1) WALK OVER, WALK INTO CHUTE, STOP
- 2) BACK UP
- 3) GATE
- 4) JOG OVER
- 5) LOPE OVER (LL)
- 6) JOG OVER, JOG INTO BOX, STOP
- 7) 360° TURN EITHER WAY (LEFT OR RIGHT), WALK OUT
- 8) LOPE OVER (RL)
- 9) JOG OVER

|                                       |       |
|---------------------------------------|-------|
| WALK (SCHRITT)                        | ..... |
| EXTENDED WALK                         | ..... |
| JOE/TROT (TRAB)                       | ----- |
| EXTENDED TROT                         | ----- |
| LOPE (GALOPP)                         | ===== |
| EXTENDED LOPE                         | ===== |
| BACK UP (RÜCKWÄRTS)                   | ~~~~~ |
| LEAD CHANGE SIMPLE OR FLYING          | ~~~~~ |
| (GALOPPWECHSEL EINFACH ODER FLIEGEND) | ~~~~~ |
| TURN (DREHUNG)                        | ⦿     |
| ERSTE WESTREITER UNION                |       |

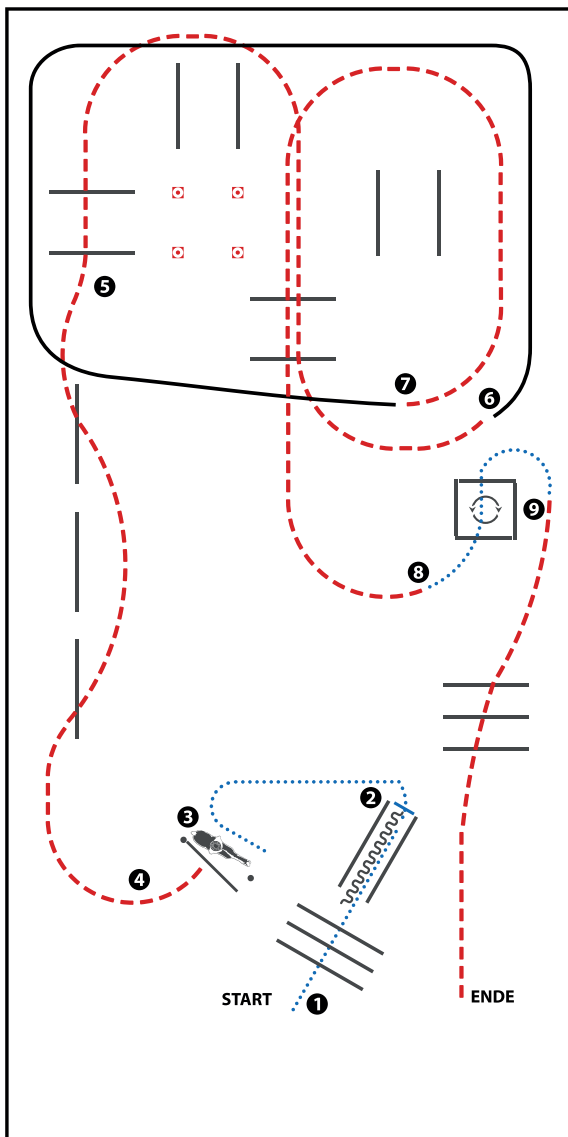

(Erhöhungen optional)

- 1) WALK OVER, WALK INTO CHUTE, STOP
- 2) BACK UP
- 3) WALK OUT, GATE
- 4) JOG OVER
- 5) JOG OVER
- 6) LOPE (LL)
- 7) JOG OVER
- 8) WALK INTO BOX, 360° TURN EITHER WAY (LEFT OR RIGHT), WALK OUT
- 9) JOG OVER

|  |  |
|--|--|
| WALK (SCHRITT)   |  |
| EXTENDED WALK  |  |
| JOG/TROT (TRAB)  |  |
| EXTENDED TROT  |  |
| LOPE (GALOPP)  |  |
| EXTENDED LOPE  |  |
| BACK UP (RÜCKWÄRTS)  |  |
| LEAD CHANGE SIMPLE OR FLYING (GALOPPWECHSEL EINFACH ODER FLIEGEND) |  |
| TURN (DREHUNG)   |  |
| ERSTE WESTREITER UNION   |  |

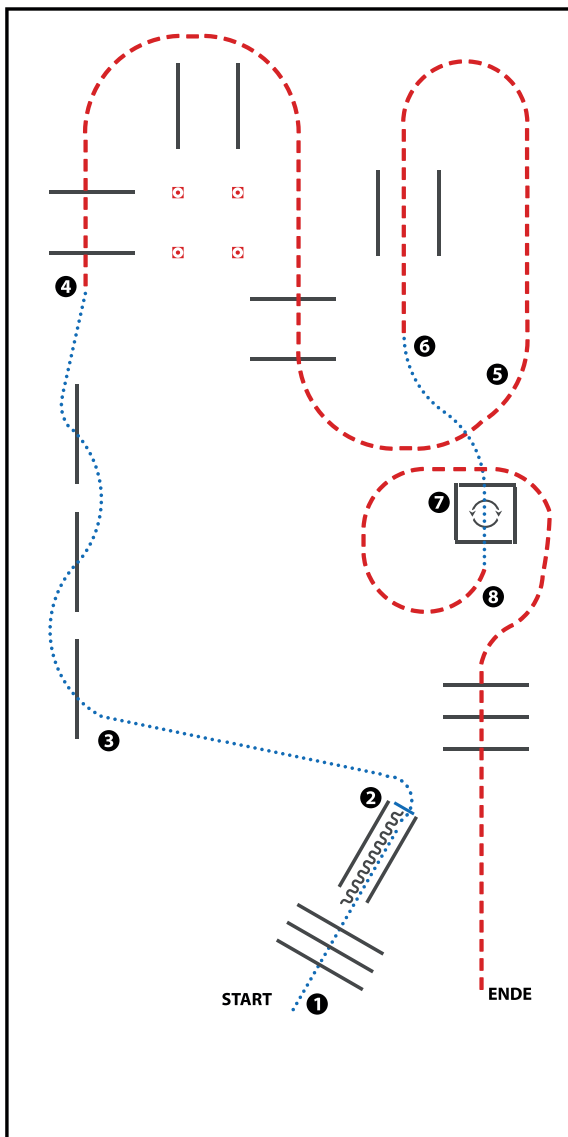

(Erhöhungen optional)

- 1) WALK OVER, WALK INTO CHUTE, STOP (Schrittstangen, im Schritt in die Gasse, Anhalten)
- 2) BACK UP (Rückwärts)
- 3) WALK OVER (Schrittstangen)
- 4) JOG OVER (Trabstangen)
- 5) JOG (Trab)
- 6) WALK INTO BOX (im Schritt in die Box)
- 7) 360° TURN EITHER WAY (LEFT OR RIGHT), WALK OUT (360° Wendung links oder rechts, im Schritt aus der Box)
- 8) JOG OVER (Trabstangen)

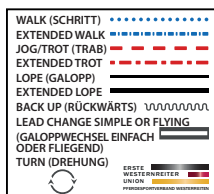

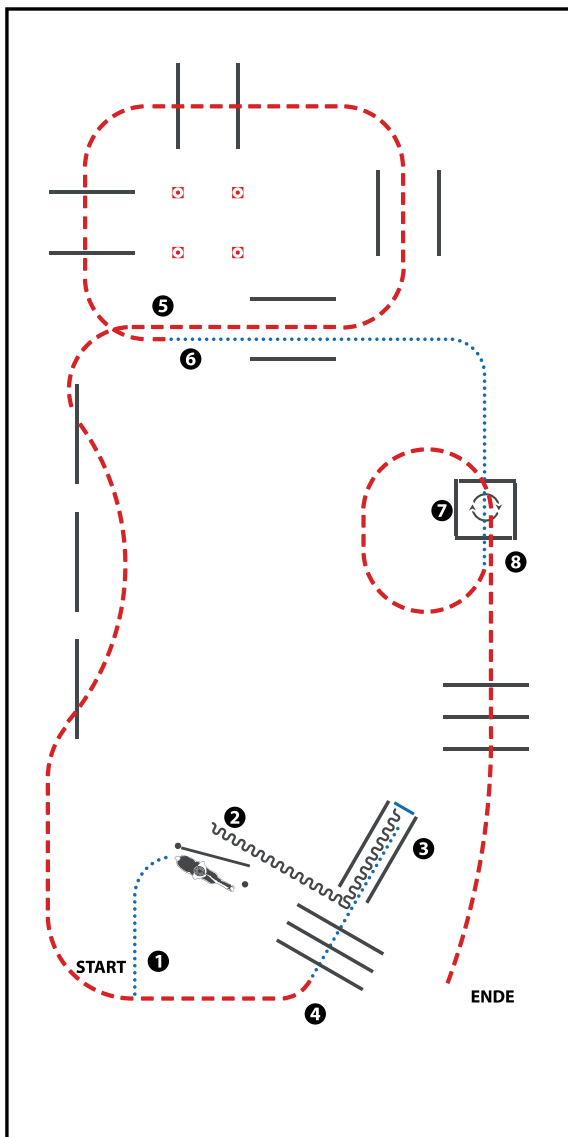

(Erhöhungen optional)

- 1) WALK, GATE (Schritt, Tor)
- 2) BACK UP (Rückwärts)
- 3) WALK OVER (Schrittstangen)
- 4) JOG OVER (Trabstangen)
- 5) JOG OVER (Trabstangen)
- 6) WALK INTO BOX (im Schritt in die Box)
- 7) 360° TURN RIGHT, WALK OUT (360° Wendung rechts, Schritt aus der Box)
- 8) JOG OVER (Trabstangen)

|                                       |       |
|---------------------------------------|-------|
| WALK (SCHRI TT)                       | ..... |
| EXTENDED WALK                         | ..... |
| JOG/TROT (TRAB)                       | ----- |
| EXTENDED TROT                         | ----- |
| LOPE (GALOPP)                         | ===== |
| EXTENDED LOPE                         | ===== |
| BACK UP (RÜCKWÄRTS)                   | ~~~~~ |
| LEAD CHANGE SIMPLE OR FLYING          | ===== |
| (GALOPPWECHSEL EINFACH ODER FLIEGEND) | ===== |
| TURN (DREHUNG)                        | ⤵     |
| ERSTE WESTREITER UNION                | ===== |
| PREISSPORTSCHAU WIESBADEN             | ===== |

# Trail Set 6 für C Turniere

## Pattern 1- 4

### Arenagröße mind. 20 x 40 m

Für TH-Pattern gelten folgende Abstände und Maße:

|                            |  |
|----------------------------|--|
| <b>WALK / WALK OVER</b>    | Abstand 40 - 60 cm • Erhöhung max. 30 cm<br>Bei Erhöhung muss der Abstand 60 cm betragen                                     |
| <b>JOG / JOG OVER</b>      | Abstand 90 - 105 cm • Erhöhung max. 20 cm  |
| <b>EXTENDED JOG</b>        | Abstand 105 - 125 cm   |
| <b>LOPE / LOPE OVER</b>    | Abstand 180 - 210 cm • Erhöhung max. 20 cm   |
| <b>EXTENDED LOPE</b>       | Abstand 210 - 225 cm   |
| <b>BACK UP</b>             | Abstand mind. 100 cm, Erhöhung max. 30 cm  |
| <b>SIDEPASS</b>            | Abstand in einer Gasse mind. 200 cm (ganzes Pferd),<br>mind. 60 cm (1 Beinpaar zwischen zwei Stangen)<br>Erhöhung max. 30 cm |
| <b>SERPENTINE WALK</b>     | Abstand mind. 200 cm   |
| <b>SERPENTINE JOG</b>      | Abstand mind. 250 cm   |
| <b>GATE</b>                | Breite der Öffnung mind. 250 cm  |
| <b>BRIDGE</b>              | Breite mind. 90 cm, Länge 250 cm   |
| <b>BRIDGE WITH RAILING</b> | Breite mind. 150 cm, Länge 250 cm  |
| <b>BOX</b>                 | Abstand 180 - 210 cm   |
| <b>JUMP</b>                | Erhöhung max. 45 cm  |

**Zwischen den Hindernissen sollte eine:**

Trabstrecke von mind. 10 m • Galoppstrecke von mind. 20 m

Der Durchmesser von Volten sollte für LK 1-3 folgende Mindestmaße betragen:  
Walk 5 m, Jog 8 m, Lope 8,5 m • für LK 4-5: Walk 5 m, Jog 10 m, Lope 12 m

Bei Kombinationen von Brücke/Schrittstangen bzw. Schrittstange/Brücke  
Sollte der mind. Abstand 120 cm, bei ausreichend Platz 180 cm betragen.

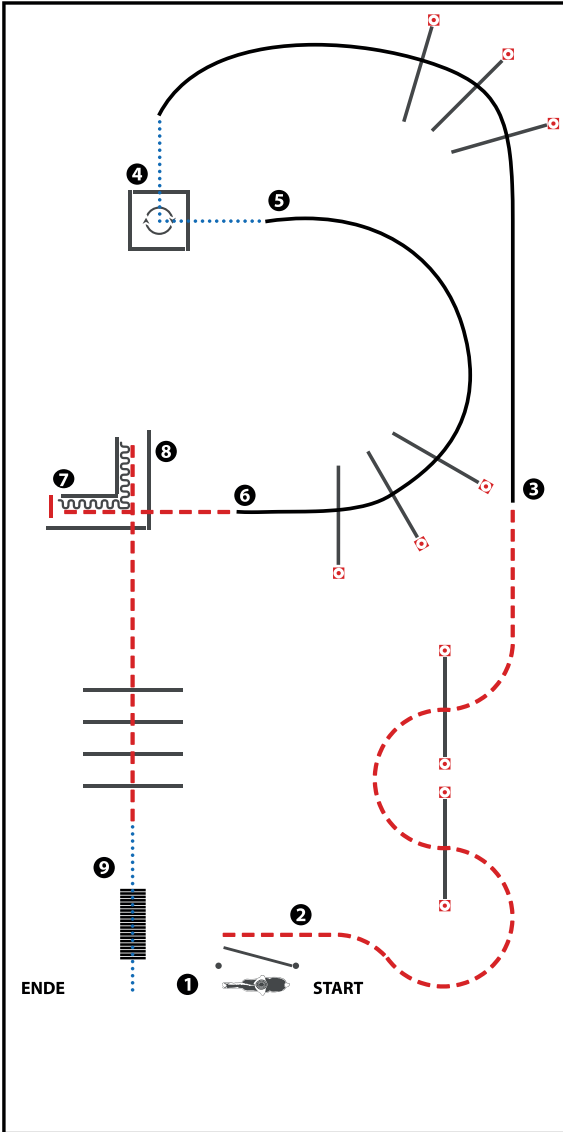

(Erhöhungen optional)

- 1) GATE
- 2) JOG OVER
- 3) LOPE OVER (LL)
- 4) WALK INTO BOX, 270° TURN RIGHT, WALK OUT
- 5) LOPE OVER (RL)
- 6) JOG INTO CHUTE, STOP
- 7) BACK UP
- 8) JOG OUT, JOG OVER
- 9) WALK, BRIDGE

|  |       |
|--|-------|
| WALK (SCHRITT)   | ..... |
| EXTENDED WALK  | ..... |
| JOG/TROT (TRAB)  | ----- |
| EXTENDED TROT  | ----- |
| LOPE (GALOPP)  | ===== |
| EXTENDED LOPE  | ===== |
| BACK UP (RÜCKWÄRTS)  | ~~~~~ |
| LEAD CHANGE SIMPLE OR FLYING<br>(GALOPPWECHSEL EINFACH<br>ODER FLIEGEND) | ===== |
| TURN (DREHUNG)   | ⊙     |
| ERSTE WESTREITER   | ===== |
| UNION  | ===== |
| FRANZÖSISCHER WESTREITER   | ===== |

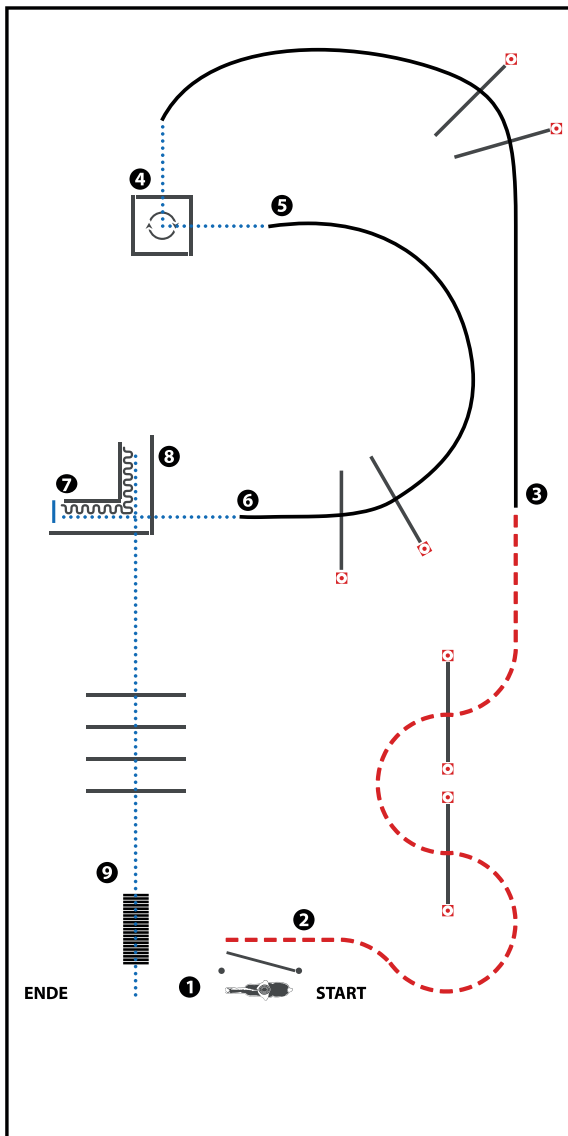

(Erhöhungen optional)

- 1) GATE
- 2) JOG OVER
- 3) LOPE OVER (LL)
- 4) WALK INTO BOX, 270° TURN RIGHT, WALK OUT
- 5) LOPE OVER (RL)
- 6) WALK INTO CHUTE, STOP
- 7) BACK UP
- 8) WALK OUT, WALK OVER
- 9) BRIDGE

|  |       |
|--|-------|
| WALK (SCHRITT)   | ..... |
| EXTENDED WALK  | ..... |
| JOG/TROT (TRAB)  | ----- |
| EXTENDED TROT  | ----- |
| LOPE (GALOPP)  | ----- |
| EXTENDED LOPE  | ----- |
| BACK UP (RÜCKWÄRTS)  | ~~~~~ |
| LEAD CHANGE SIMPLE OR FLYING<br>(GALOPPWECHSEL EINFACH<br>ODER FLIEGEND) | ----- |
| TURN (DREHUNG)   | ⊙     |
| ERSTE WESTREITER   | ----- |
| UNION  | ----- |
| FRANZÖSISCHER WESTREITER   | ----- |

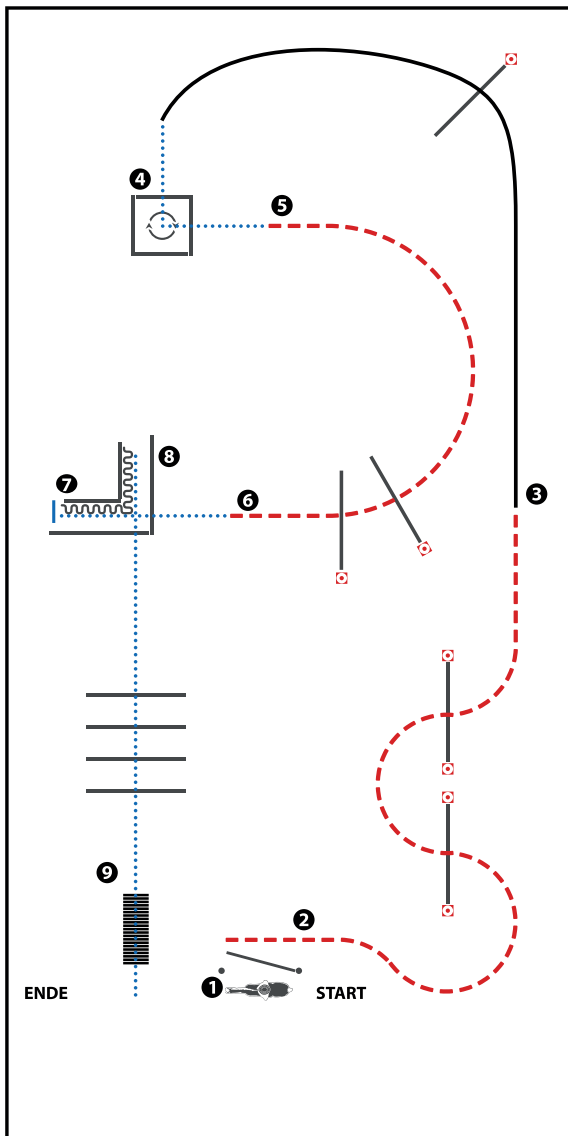

(Erhöhungen optional)

- 1) GATE
- 2) JOG OVER
- 3) LOPE OVER (LL)
- 4) WALK INTO BOX, 270° TURN RIGHT, WALK OUT
- 5) JOG OVER
- 6) WALK INTO CHUTE, STOP
- 7) BACK UP
- 8) WALK OUT, WALK OVER
- 9) BRIDGE

|  |       |
|--|-------|
| WALK (SCHRITT)   | ..... |
| EXTENDED WALK  | ..... |
| JOG/TROT (TRAB)  | ----- |
| EXTENDED TROT  | ----- |
| LOPE (GALOPP)  | ----- |
| EXTENDED LOPE  | ----- |
| BACK UP (RÜCKWÄRTS)  | ~~~~~ |
| LEAD CHANGE SIMPLE OR FLYING<br>(GALOPPWECHSEL EINFACH<br>ODER FLIEGEND) | ----- |
| TURN (DREHUNG)   | ⊙     |
| ERSTE WESTREITER   | ----- |
| UNION  | ----- |
| FRANZÖSISCHER WESTREITER   | ----- |

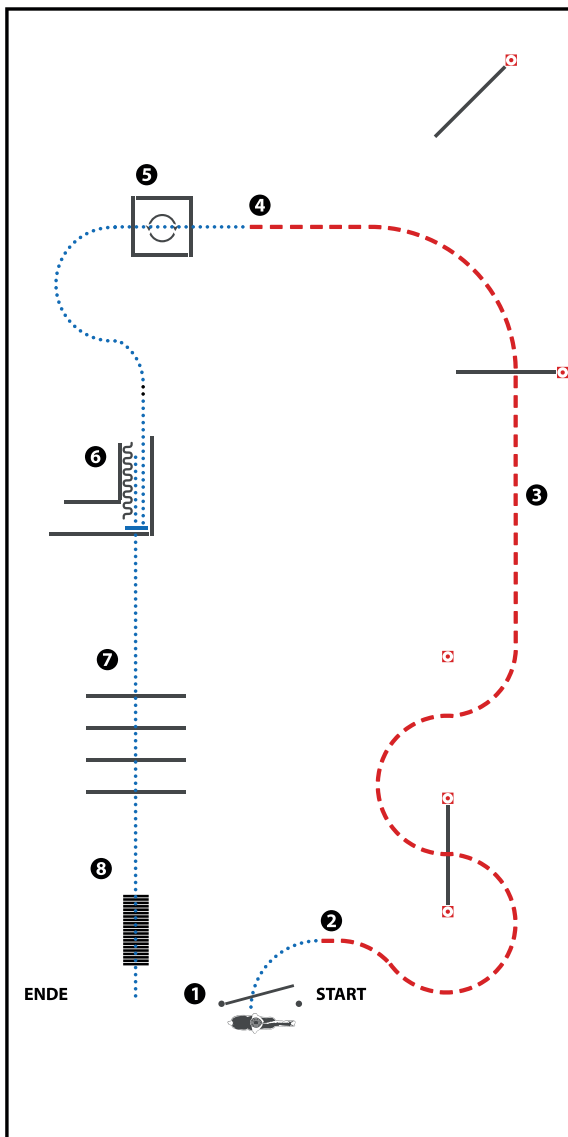

(Erhöhungen optional)

- 1) GATE (Tor)
- 2) JOG OVER (Trabstange)
- 3) JOG OVER (Trabstange)
- 4) WALK INTO BOX, 360° TURN EITHER WAY. WALK OUT  
(Im Schritt in die Box, 360° Wendung rechts oder links,  
im Schritt aus der Box)
- 5) WALK INTO CHUTE, STOP (im Schritt in die Gasse, Anhalten)
- 6) BACK UP, WALK OUT (Rückwärts, im Schritt aus der Gasse)
- 7) WALK OVER (Schrittstangen)
- 8) BRIDGE (Brücke)

|  |       |
|--|-------|
| WALK (SCHRI TT)  | ..... |
| EXTENDED WALK  | ..... |
| JOG/TROT (TRAB)  | ----- |
| EXTENDED TROT  | ----- |
| LOPE (GALOPP)  | ===== |
| EXTENDED LOPE  | ===== |
| BACK UP (RÜCKWÄRTS)  | ~~~~~ |
| LEAD CHANGE SIMPLE OR FLYING<br>(GALOPPWECHSEL EINFACH<br>ODER FLIEGEND) | ===== |
| TURN (DREHUNG)   | ⊙     |
| ERSTE WESTREITER   | ===== |
| UNION  | ===== |
| FRANZÖSISCHER WESTREITER   | ===== |

# Trail Set 7 für C Turniere

## Pattern 1- 4

### Arenagröße mind. 20 x 40 m

Für TH-Pattern gelten folgende Abstände und Maße:

|                            |  |
|----------------------------|--|
| <b>WALK / WALK OVER</b>    | Abstand 40 - 60 cm • Erhöhung max. 30 cm<br>Bei Erhöhung muss der Abstand 60 cm betragen                                     |
| <b>JOG / JOG OVER</b>      | Abstand 90 - 105 cm • Erhöhung max. 20 cm  |
| <b>EXTENDED JOG</b>        | Abstand 105 - 125 cm   |
| <b>LOPE / LOPE OVER</b>    | Abstand 180 - 210 cm • Erhöhung max. 20 cm   |
| <b>EXTENDED LOPE</b>       | Abstand 210 - 225 cm   |
| <b>BACK UP</b>             | Abstand mind. 100 cm, Erhöhung max. 30 cm  |
| <b>SIDEPASS</b>            | Abstand in einer Gasse mind. 200 cm (ganzes Pferd),<br>mind. 60 cm (1 Beinpaar zwischen zwei Stangen)<br>Erhöhung max. 30 cm |
| <b>SERPENTINE WALK</b>     | Abstand mind. 200 cm   |
| <b>SERPENTINE JOG</b>      | Abstand mind. 250 cm   |
| <b>GATE</b>                | Breite der Öffnung mind. 250 cm  |
| <b>BRIDGE</b>              | Breite mind. 90 cm, Länge 250 cm   |
| <b>BRIDGE WITH RAILING</b> | Breite mind. 150 cm, Länge 250 cm  |
| <b>BOX</b>                 | Abstand 180 - 210 cm   |
| <b>JUMP</b>                | Erhöhung max. 45 cm  |

**Zwischen den Hindernissen sollte eine:**

Trabstrecke von mind. 10 m • Galoppstrecke von mind. 20 m

Der Durchmesser von Volten sollte für LK 1-3 folgende Mindestmaße betragen:  
Walk 5 m, Jog 8 m, Lope 8,5 m • für LK 4-5: Walk 5 m, Jog 10 m, Lope 12 m

Bei Kombinationen von Brücke/Schrittstangen bzw. Schrittstange/Brücke  
Sollte der mind. Abstand 120 cm, bei ausreichend Platz 180 cm betragen.

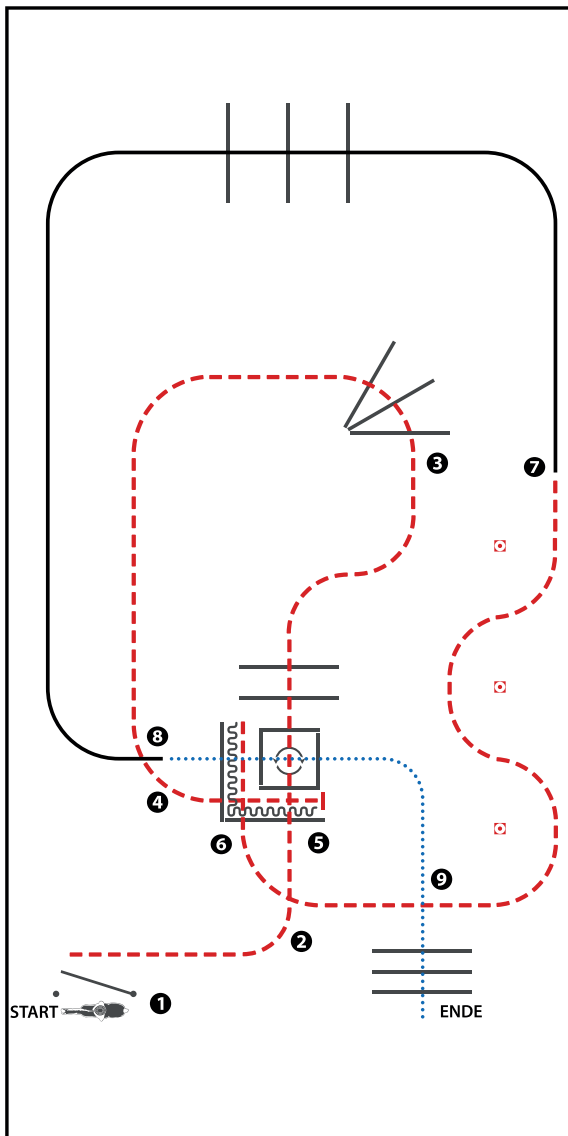

(Erhöhungen optional)

- 1) GATE
- 2) JOG OVER
- 3) JOG OVER
- 4) JOG INTO CHUTE, STOP
- 5) BACK UP
- 6) JOG OUT, JOG SERPENTINE
- 7) LOPE OVER (LL)
- 8) WALK INTO BOX, 360° TURN EITHER WAY (LEFT OR RIGHT)  
WALK OUT
- 9) WALK OVER

|  |       |
|--|-------|
| WALK (SCHRITT)   | ..... |
| EXTENDED WALK  | ..... |
| JOE/TROT (TRAB)  | ----- |
| EXTENDED TROT  | ----- |
| LOPE (GALOPP)  | ————  |
| EXTENDED LOPE  | ————  |
| BACK UP (RÜCKWÄRTS)  | ~~~~~ |
| LEAD CHANGE SIMPLE OR FLYING<br>(GALOPPWECHSEL EINFACH<br>ODER FLIEGEND) | ————  |
| TURN (DREHUNG)   | ⤵     |
| ERSTE WESTREITER   | ————  |
| UNION  | ————  |
| FRANZÖSISCHER WESTREITER   | ————  |

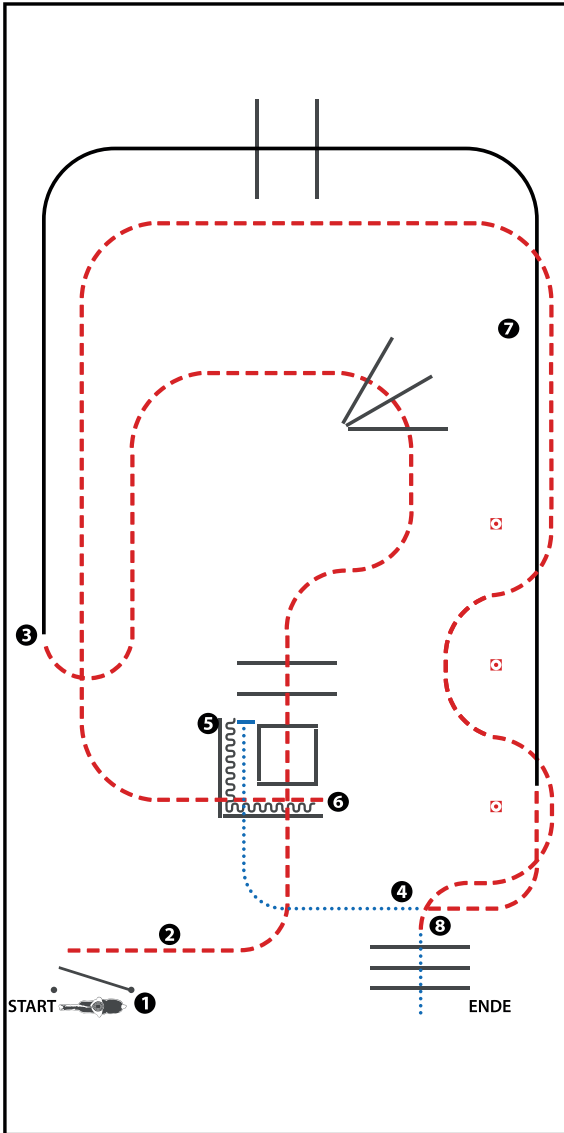

(Erhöhungen optional)

- 1) GATE
- 2) JOG OVER
- 3) JOG OVER
- 4) LOPE OVER (RL)
- 5) WALK INTO CHUTE, STOP
- 6) BACK UP
- 7) JOG OUT, JOG SERPENTINE
- 8) WALK OVER

|                                       |                            |
|---------------------------------------|----------------------------|
| WALK (SCHRITT)                        |                            |
| EXTENDED WALK                         |                            |
| JOE/TROT (TRAB)                       |                            |
| EXTENDED TROT                         |                            |
| LOPE (GALOPP)                         |                            |
| EXTENDED LOPE                         |                            |
| BACK UP (RÜCKWÄRTS)                   |                            |
| LEAD CHANGE SIMPLE OR FLYING          |                            |
| (GALOPPWECHSEL EINFACH ODER FLIEGEND) |                            |
| TURN (DREHUNG)                        |                            |
|                                       | ERSTE WESTERREITER         |
|                                       | UNION                      |
|                                       | FRANZÖSISCHER WESTERREITER |

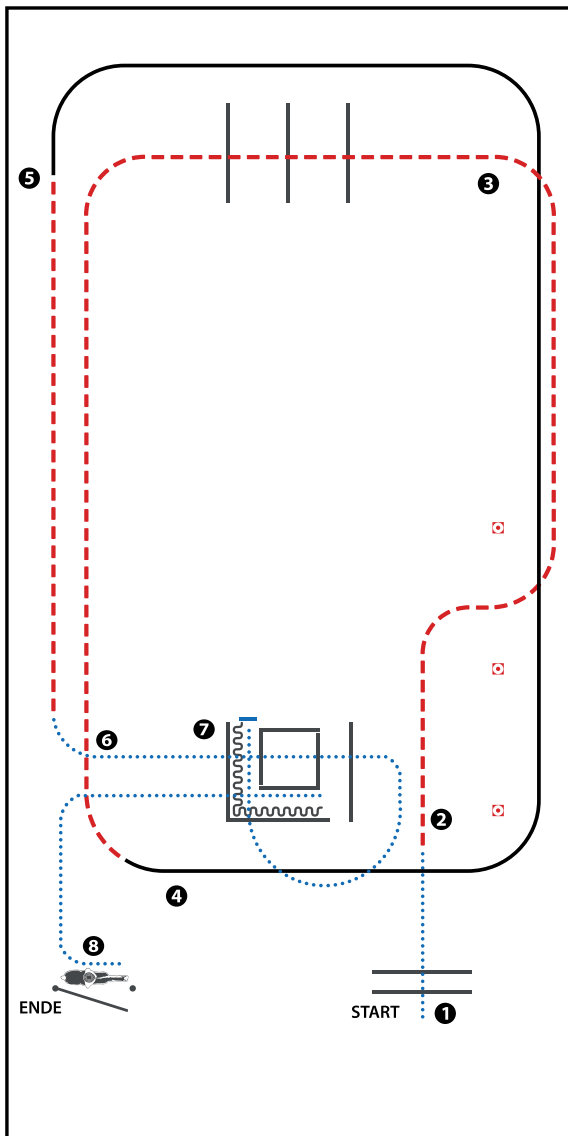

(Erhöhungen optional)

- 1) WALK OVER
- 2) JOG/SERPENTINE
- 3) JOG OVER
- 4) LOPE (LL)
- 5) JOG
- 6) WALK OVER, WALK INTO CHUTE, STOP
- 7) BACK UP, WALK OUT
- 8) GATE

|  |           |
|--|-----------|
| WALK (SCHRITT)   | .....     |
| EXTENDED WALK  | .....     |
| JOG/TROT (TRAB)  | - - - - - |
| EXTENDED TROT  | - - - - - |
| LOPE (GALOPP)  | —————     |
| EXTENDED LOPE  | —————     |
| BACK UP (RÜCKWÄRTS)  | ~~~~~     |
| LEAD CHANGE SIMPLE OR FLYING<br>(GALOPPWECHSEL EINFACH<br>ODER FLIEGEND) | —————     |
| TURN (DREHUNG)   | ⤵         |
| ERSTE WESTREITER UNION   |           |

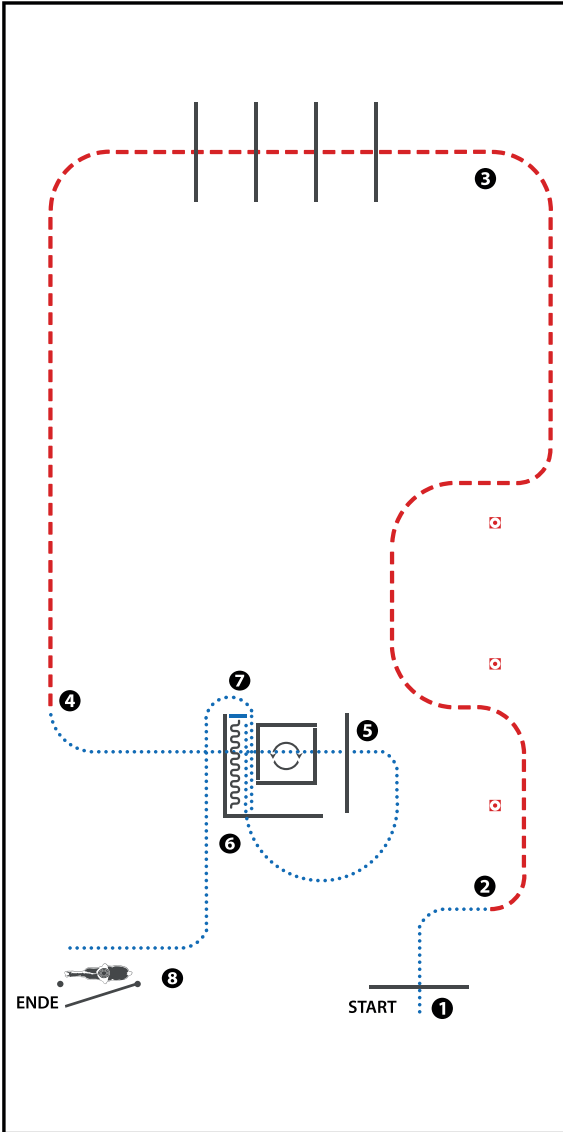

(Erhöhungen optional)

- 1) WALK OVER (Schrittstange)
- 2) JOG SERPENTINE (Trab Slalom)
- 3) JOG OVER (Trabstangen)
- 4) WALK OVER, WALK INTO BOX, 360° TURN RIGHT, WALK OUT (Schrittstangen, im Schritt in die Box, 360° Wendung rechts, im Schritt aus der Box)
- 5) WALK INTO CHUTE, STOP (im Schritt in die Gasse, Anhalten)
- 6) BACK UP (Rückwärts)
- 7) WALK OUT (im Schritt aus der Gasse)
- 8) GATE (Tor)

|                                       |  |
|---------------------------------------|--|
| WALK (SCHRI TT)                       |  |
| EXTENDED WALK                         |  |
| JOG/TROT (TRAB)                       |  |
| EXTENDED TROT                         |  |
| LOPE (GALOPP)                         |  |
| EXTENDED LOPE                         |  |
| BACK UP (RÜCKWÄRTS)                   |  |
| LEAD CHANGE SIMPLE OR FLYING          |  |
| (GALOPPWECHSEL EINFACH ODER FLIEGEND) |  |
| TURN (DREHUNG)                        |  |
| ERSTE                                 |  |
| WESTREITER                            |  |
| UNION                                 |  |
| FRANZÖSISCHER WESTREITER              |  |